

RÓMAI *VICUS* BUDAÖRSÖN  
II

Der römische *vicus* von Budaörs



# A BUDAÖRSI RÓMAI *VICUS* TEMETŐJE

RÉGÉSZETI TANULMÁNYOK

Szerkesztette:  
OTTOMÁNYI KATALIN

Írták:  
Ottományi Katalin  
Boruzs Katalin, Delbó Gabriella, Merczi Mónika,  
Mráv Zsolt, Rupnik László, Sey Nikoletta

Budapest 2016

A kötet megjelenését támogatta:  
Nemzeti Kulturális Alap Igazgatósága,  
Budaörs Város Önkormányzata,  
a Magyar Tudományos Akadémia Könyv- és Folyóirat-kiadó Bizottsága



*Borítókép:*

Felső sor: festett korsó (2–3. század); késő római ékszerek (fülbevaló, nyaklánc); 4. századi üvegpalack

Középső sor: késő római férfi csontváz, jobb vállán fibulával

Alsó sor: hagymafejes fibula (4. század); kora római mécses állatábrázolással; 3. századi nyaklánc

*Gerinckép:*

Arany medalion egy kora római hamvasztásos sírból

*Hátsó borító:*

Késő római korsók (mázás, házi kerámia, festett)

Nagy Constantinus-érem elő- és hátlapja (*Iovi Conservatori* felirattal)

ISBN 978-963-9911-89-5

© A szerzők és az Archaeolingua Alapítvány

2016

Archaeolingua Alapítvány  
1014 Budapest, Úri u. 49  
www.archaeolingua.hu  
Felelős kiadó: Jerem Erzsébet

Nyomdai előkészítés: Kiss Zsuzsa  
Borítóterv: Kaszta Móni

Nyomda: Prime Rate Kft

# TARTALOMJEGYZÉK

Előszó .....	7
Ottományi Katalin	
A BUDAÖRSI RÓMAI <i>VICUS</i> TEMETŐJE .....	9
I. Bevezetés, topográfia .....	9
II. Sírleírások .....	13
III. Tájéolás .....	128
IV. Nemek .....	132
V. Sírformák .....	138
VI. A halott helyzete, többszörös és rabolt temetkezések .....	175
VII. Mellékletek: viselet, ékszer, eszköz, érem .....	185
VIII. Étel-ital melléklet: késő római kerámia .....	228
IX. Etnikum .....	260
X. Társadalmi rétegződés (vezetőréteg) .....	263
XI. Temetőszerkezet .....	280
XII. Kormeghatározás .....	289
XIII. Összefoglalás .....	293
Idegen nyelvű kivonat .....	298
Irodalomjegyzék .....	304
Képtáblák .....	313
Boruzs Katalin	
A BUDAÖRSI TEMETŐ ÜVEG- ÉS ÜVEGPASZTA MELLÉKLETEI .....	373
Delbó Gabriella	
A BUDAÖRSI TEMETŐ KORA RÓMAI KERÁMIAANYAGA .....	396
Merczi Mónika	
A BUDAÖRS–KAMARAERDEI-DŰLŐBEN FELTÁRT RÓMAI TEMETŐ FIBULÁI .....	432
Mráv Zsolt	
AZ ERAVISCUS TÖRZSI ELIT NYOMÁBAN. CSÁSZÁRKORI KOCSI- ÉS LÓSÍROK BUDAÖRS–KAMARAERDEI-DŰLŐ RÓMAI TELEPÜLÉSÉNEK TEMETŐJÉBEN .....	490
Sey Nikoletta	
A BUDAÖRSI TEMETŐ BRONZMELLÉKLETEI .....	529
Rupnik László	
A BUDAÖRSI TEMETŐ SÍRJAIBÓL ELŐKERÜLT VASTÁRGYAK ELEMZÉSE .....	546
Merczi Mónika	
A BUDAÖRS–KAMARAERDEI-DŰLŐBEN FELTÁRT 1–4. SZÁZADI RÓMAI TEMETŐ EMBERTANI VIZSGÁLATA .....	558
Rövidítések .....	588



## ELŐSZÓ

A Római *vicus* Budaörsön I. kötetének folytatását tartja kezében az olvasó. Ritkán fordul elő olyan szerencsés helyzet, hogy egy római települést és a hozzá tartozó temetőt is sikerül egyszerre feltárni. Budaörsön, a Kamaraerdei-dűlőben 2002-ben ez történt. Ráadásul e vidéki településnek az ókori neve is fennmaradt egy 3. századi oltárkövön: valószínűleg a *vicus Teuto*(...) nevet viselte és az Aquincum territoriumán lévő *pagus Herculus* vezető vicusának tartható.

A patakparti teleptől kb. 50 méterre előkerült temetőt három oldalról lehatároltuk, így az – a szántás által elpusztított síroktól eltekintve – majdnem teljesen mondható (kb. 450 sír).

A négy évszázadon át használt temetőben nyomon követhetjük a temetkezési rítus, a sírformák s a viselet változásait a római foglalástól a 4. század végéig. Láthatjuk, hogyan váltották fel a bennszülött, eraviszkusz lakosság csontvázas temetkezését s jellegzetes ékszereit a római sírformák s mellékletadási szokások.

A kötet első felében az ásató mutatja be az egyes sírokat, a sír típusokat, a tájolást, a viseletet és az ételital mellékleteket, részletesen tárgyalva a késő római kerámiát. Az elsődleges anyagközlésen túl a feldolgozás megkísérli a temető szerkezet, a társadalmi rétegződés és az etnikum vizsgálatát is, periódusokra lebontva. A kötet második részében az egyes tárgycsoportokat ismertetik a téma szakavatott, fiatal képviselői. Gyakran ugyanazok, akik a település anyagát is feldolgozták, így lehetővé válik a telepen élő és az eltemetett lakosság tárgyi hagyatékának összehasonlítása, a mindennapi életben használt és a túlvilágra szánt edények, eszközök, ékszerek közti különbségek vizsgálata. Az üvegeket és gyöngyöket Boruzs Katalin, a kora római kerámiát Delbó Gabriella, a fibu-

látat és az embercsontokat Merczi Mónika, a bronz tárgyakat Sey Nikoletta, a vasakat Rupnik László, a kocsis- és lósírokat Mráv Zsolt mutatja be.

A mellékletet tartalmazó sírokat, a jellegzetesebb sírformákat és az egyes tárgytípusokat a rajzos képtáblák, valamint a színes fotó táblák szemléltetik. A tanulmányokat teljessé tevő katalógusokat, táblázatokot, térképeket és valamennyi sír rajzát, fotóját a DVD melléklet tartalmazza. A térképeken periódusokra lebontva vizsgálhatók az egyes sírformák és kiemelkedő mellékletek előfordulása, a nemek feltüntetése mellett.

Egy lelőhely feldolgozása, bemutatása és egy kötet létrehozása, sok ember közös munkájának eredménye. Kezdve az ásatóon dolgozókkal, technikusokkal, geodétákkal, folytatva a múzeumi restaurátorokkal, gyűjteménykezelőkkel, rajzolókkal, fotósokkal és régész kollegákkal, befejezve a nyomdai előkészítést s a végső formába öntést vállaló kiadóval. Fentiek alapján köszönet illeti Deim Pétert (fotó), Érdi Benedeket (térképek), Gajzágó Jolánt (fotó), Körösi Andreát (állatcsont), Laczkó Sándornét (gyűjteménykezelő), Lukács Katalint (restaurálás), Mali Antalt (restaurálás, rajz), Pongrácz Zsuzsát (rajz), Sáfár Pált (rajz), Torbágyi Melindát (érmek), Túry Miklóst (technikus) és nem utolsósorban az Archaeolingua kiadót. Külön köszönet Gabler Dénesnek, ki a telep és temető terra sigillatáinak feldolgozásán túl a cikkeket is lektorálta.

Fogadják szeretettel e kötetet s reménykedjünk a sorozat folytatásában, mely a köemlékeket és a kocsisírokat mutatja majd be részletesebben.

*Ottományi Katalin*  
ásató régész és szerkesztő



*Síroltáron lévő családi medaillon (290. sír)*





## A BUDAÖRSI RÓMAI VICUS TEMETŐJE

### I. BEVEZETÉS, TOPOGRÁFIA<sup>1</sup>

Budaörs, Kamaraerdő területén, a Hosszúréti-patak északi partján 2002–2003-ban, nagykiterjedésű, római kori települést, egy név szerint is azonosítható vicust, a hozzá tartozó temetővel együtt tárt fel a Pest Megyei Múzeumok Igazgatósága (1. kép).<sup>3</sup>

A lelőhely nagy jelentőséggel bír a pannoniai települések sorában. Ugyanis a mai Magyarország területén *pagus* és *vicus* együttes elnevezése egyetlen helyről, innen Budaörsről ismert. Egy 2002-ben előkerült, Terra Maternek szentelt oltárkövön mind a *pagus* mind a rajta lévő vicusok ókori nevét megőrizte. Ezt az oltárkövet a 3. század közepén Philippus Arabs és fia, II. Philippus uralkodása idején állították a Herculesről elnevezett körzet (*pagus*) vezetői. A kövön szereplő *pagus Herc(ulius)*-hoz tartozó vicusok képviselői gyűltek egybe, egy ünnepi alkalommal, hogy oltárt szenteljenek a császárok s az istennő tiszteletére. A feliraton három *vicus* neve maradt meg, közülük a Terra Mater szentélynek helyet adó budaörsi *vicus* kerülhetett a leghangsúlyosabb első helyre, ezért a feltárt település valószínűleg a *vicus Teuto(...)* nevet viselte és a *pagus Herc(ulius)* vezető vicusának tartható.<sup>4</sup>

A feltárt terület ÉK-i részén, a Seregély utca nyugati oldalán található, a 2002. évi ásatás során felszínre hozott római temető.

A próbafeltárás kutatóárkaiban került elő az első 16 sír, majd a megelőző feltárás során, a teljes felszínt összefüggően lehumuszolva, összesen 466 objektumot tártunk fel. Ebből néhány objektumszám

nem sírhoz tartozik (őskori telep objektumok, római gödrök stb.).<sup>5</sup> A többi szám (436 db) temetkezéshez köthető. Ezen belül el kell különítenünk a három, biztosan Honfoglalás-/kora Árpád-kori sírt, melyek nem tartoznak jelen tanulmány témájához.<sup>6</sup> A római sírokon belül előfordul néha, hogy a felső nagy sírfoltból mélyítéskor több sírgödör bontakozott ki, illetve egy nagy árok, több külön számon futott stb.<sup>7</sup> Végülis összesen 449 római sírről és ezen belül 481 temetkezésről beszélhetünk.<sup>8</sup>

<sup>5</sup> Megszűnt számok (6): 37, 178, 276, 368, 369, 423. sír; Őskori objektumok (12): 3, 64, 82, 142, 200, 406, 424, 426a, 453, 457, 458, 466. obj.; Köves, római foltok/gödrök (7): 49, 71, 73, 87, 88, 97, 109. obj.; Üres gödrök (4): 175, 176, 311, 315; Újkori objektum (1): 99. obj.

<sup>6</sup> Kevés a biztosan 10–11. századra keltezhető sír. Mellékletek alapján egyetlen ilyen sírcsoport van: a 130. árok Ny-i szélén, félig az árokba ásva három sír egymás mellett: 127, 158, 159. sír. Tájéolásuk: Ny–K. Közülük kettőben jellegzetes mellékletek (hajkarika, átfürt pénzke, nyakperec, füles gombok stb) található (OTTOMÁNYI–MESTER–MRÁV 2005, 101; OTTOMÁNYI 2008, 103). Az üres, melléklet nélküli sírok között lehetnek még ilyen korú temetkezések, de ezeket biztosan egyelőre nem tudjuk elkülöníteni. A tájolás nem mérvadó, hiszen a késő római sírok többsége is ugyanilyen Ny–K irányú.

<sup>7</sup> Összesen 16 olyan szám van, mely bontáskor több sírra oszlott (36 sír lett belőle): 14a-b, 22-a; 43-a; (64. rész), 64a; 106-a; 146-a-b; 204a-b-c-d; 279-a; 300a-b; 365a-b; (406. rész), 406a; 413-a; 417a-b-c; 426-(426a rész), 433-a, 441-a sírok. Csak azok kaptak külön számot, ahol az önálló sírfolt, keltező melléklet stb. indokolta ezt. Az egyszerű rátemetkezések, mikor pl. egy rabolt kőládában több halott csontjai kerültek elő, vagy egy sírba két csontvázat temettek nem kaptak külön jelzést (a sírszámon belül 1, 2, 3. számmal jelöltem a csontvázak számát). Egy rossz helyre leltározott hamvasztásos sírt is beszámítottam, mert bár sírszáma nincs, de egy sír anyagának tűnik (2004.2.469. számra került, mint szórvány). A 78. nagy árok egyes szakaszai külön számot kaptak bontás közben: 95, 130, 131, 139. obj. Nincs beszámítva a XXXV. kutatóárok 1. objektumaként nyilvántartott, gép utáni nyeséskor előkerült kerámia, mely valószínűleg egy elszántott hamvasztásos sír maradványa lehetett.

<sup>8</sup> A feltárt teljes sírszám nem felel meg mindig a statisztikai szempontból értékelhető sírok számának. A feldolgozás során más adatot kell alapul venni, pl. a sírok nemének megállapításánál (kimaradnak az üres sírok, árkok, ló és kocsis temetkezések, továbbá a hamvasztásos sírok nagyrésze is), a mellékletek számításánál (kimaradnak az üres és melléklet nélküli sírok, a rabolt sírok, árkok), a tájolás megállapításánál (kimaradnak az árkok, a hamvasztásos sírok ill. a csontváz nélküli és rabolt síroknál csak a sírgödör iránya s nem a csontváz tájólása állapítható meg). A sírszám és a csontvázak száma is különböző, hiszen vannak több csontvázat tartalmazó sírok is, melyeket gyakran külön kell értékelni (ld. nevek, mellékletek stb.), ill. néha egy sírfolton belül több különálló sír is jelentkezik (a–b számmal jelölve). A sírípítvány valamennyi fenti számításnál kimarad, mert temetkezés nem volt benne. Fentiek alapján a statisztikák 100%-nak tekinthető sírszáma az egyes vizsgálatoknál más és más lesz.

<sup>1</sup> Az előszó végén felsoroltakon kívül részt vett még a feltárásban a Geoservice Kft. (geodézia), a restaurálásban és rajzolásban a Stonehenge Kft., a leltározásban Boruzs Katalin. Munkájukat ezúton is köszönöm. A sírfotók többségét hívatásos fotós készítette, sajnos ez az eredményen nem mindig tükröződik.

<sup>2</sup> A lelőhely elnevezésében kisebb változások történtek az idők folyamán. Kaba Melinda „Budaörs - Kamaraerdő”-nek nevezte az ásatási jelentésekben, néha hozzátéve a „Hosszúréti” megjelölést is. Lásd KABA 1965, 1966, 1971. Magyarország Régészeti Topográfiájában (MRT 7, 63.) Kamaraerdő-dűlő néven szerepel. A Régészeti Kutatások 2002. évi ásatásokat bemutató kötetében (OTTOMÁNYI 2002, 185.) Budaörs, Frank-tanya (Kamaraerdei-dűlő) elnevezés található. A 2003. évi ásatási beszámólótól kezdve (OTTOMÁNYI 2003, 168.) Kamaraerdei-dűlő néven szerepel a későbbi publikációkban is (lásd OTTOMÁNYI 2011., 2012). A ma használatos térképeken a területet „Budaörsi Kamaraerdő”-nek nevezik, megkülönböztetve a „Budapesti Kamaraerdő”-től.

<sup>3</sup> MRT 7, 5/2. lh; OTTOMÁNYI 2002; OTTOMÁNYI 2003; OTTOMÁNYI 2005; OTTOMÁNYI–MESTER–MRÁV 2005; OTTOMÁNYI 2008, 64–69; OTTOMÁNYI 2012; OTTOMÁNYI 2014; OTTOMÁNYI 2015.

<sup>4</sup> MRÁV–OTTOMÁNYI 2005.

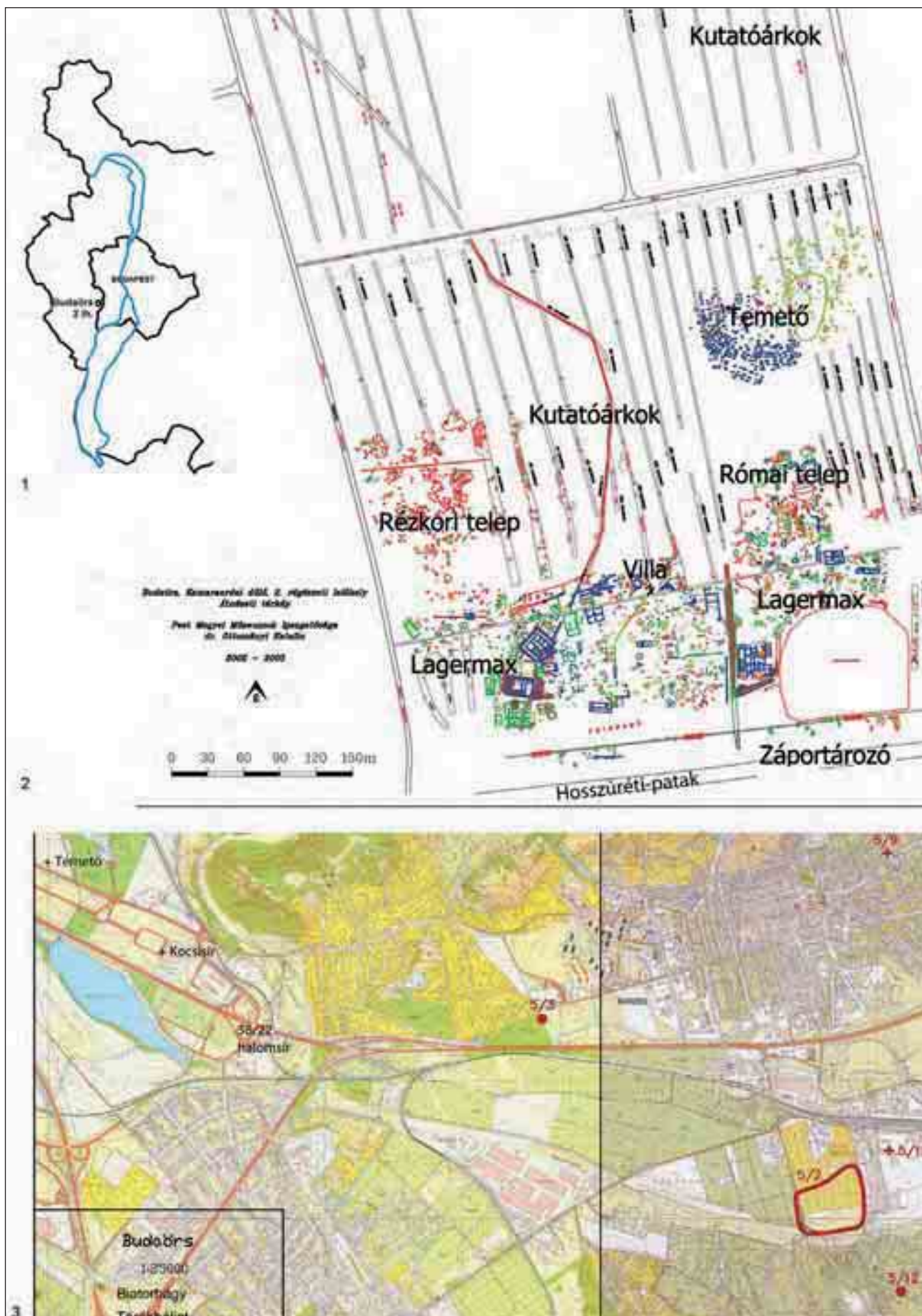

1. kép: 1: A lelőhely Pest megyén belül; 2: A budaörsi feltárás áttekintő térképe;  
3: A lelőhely környékén található római temetkezések (MRT 7. kötet alapján)

### *Kiterjedés:*

A temetőt három oldalról sikerült lehatárolni (É,<sup>9</sup> D, Ny). Kelet felé a Seregély utca széléig folytatódtak a sírok s nagy valószínűséggel alatta sem szakadtak meg. Ugyanis a régebbi építkezések során, a szomszédos Hungarofrukt hűtőház alatt, kora római hamvasztásos sírt tártak fel 1968-ban.<sup>10</sup> Miután a telep se zárult le ebbe az irányba, a temető valószínűleg követte, nem tudni milyen hosszan. Délen kb. 50 méter szünet után a római *vicus* gödrei s házai kezdődnek. A temető területe egy kb. 150×80/130 méteres (kb. 13 000 m<sup>2</sup>) területet foglal magába. Ezen belül teljesen lehatárolható a késő római rész, kb. 70×80 m (5000 m<sup>2</sup>). Nagysága tekintélyes, bár összehasonlítani nehéz más temetőkkel, mivel ritkán kerülnek elő, ill. publikálnak nagyobb, összefüggő temetőket.<sup>11</sup>

Budaörsön a telep és a temető viszonya nem hasonlít a városokra, ahol általában a kivezető utak mentén létesülnek a kora római kortól kezdve a temetők. Ugyanez a katonai táboroknál és vicusoknál is több helyen megfigyelhető. Máshol szép lassan körülölelik a települést.<sup>12</sup> A késő római temetők pedig, főleg a városoknál, táboroknál, egészen a kőfalakig érnek, beletemetkeznek a korábbi vicusok s városrészek felhagyott házaiba.<sup>13</sup>

A budaörsi telep s temető viszonyára Pannoniában leginkább a vidéki vicusok, villák közül lehet analógiákat találni. Hasonló a helyzet, pl. a pátyi vicusnál, ahol ugyancsak a patakparton terült el a település s a domboldalon felfelé, kb. 50 m távolságra kezdődött a temető. Visegrád–Lepence 2–3. századi temetőjénél a hasonló korú település kb. 60 méter távolságra kezdődött a temetőtől. Somogyszílen, a terepbejárások szerint mintegy 300 méterre volt a telep a feltárt temetőtől.<sup>14</sup> Burgenlandban, a villák melletti temetőknél vizsgálták a telep s temető viszonyát. A kora

császárkori hamvasztásos temetők kb. 200–300 méterre É–ÉK irányban voltak a villától. A 3–4. századi csontvázas temetők pedig 150–300 méterre D–DNy–Ny–ÉNy irányban a telep objektumaitól. Általában 1–5 méterrel magasabban, mint a telep.<sup>15</sup>

### *Periodizáció (2. kép):*

A római vicust megelőző késő kelta telep temetője eddig nem került elő. A jelenleg bemutatásra szánt temetőben a római foglalás után, az 1. század közepén–második felében kezdődött a temetkezés – egyértelműen az eraviszkusz, bennszülött lakosság csontvázas sírjaival – majd folytatódott a romanizált népesség temetkezése egészen a 4–5. század fordulójáig.

A két nagy – kora római és késő római – csoport között elkülönítettem egy középső császárkori időszakot is. E középső, Severus-kori és 3. századi periódus néha a kora rómaihoz hasonlít, pl. sírformák, tájolás, néha viszont már a késő rómaihoz közelít, ld. női ékszerek.

Jelen tanulmány elsősorban az emberi temetkezéssel foglalkozik. A temetőben előforduló ló- és kocsisírokat Mráv Zsolt dolgozza fel részletesen.<sup>16</sup>

### *Temetkezési rítus:*

Ennek vizsgálatakor meg kell nézni a sírok tájolását, építési módját, a mellékletadási szokásokat. Továbbá értékes információkat árul el a település lakosságáról a sírokba temetett halottak neme, a rabolt sírok és üres sírok száma stb. Mindezekből következtetni lehet néha az eltemetettek etnikumára, társadalmi helyzetére is.<sup>17</sup>

### *Egyéb temetkezések a környéken (1. kép 3):*

Mint ahogy nagyobb római telep sincs Budaörsön, a feltárt vicust kivéve, ugyanúgy nagyobb temető sem került elő. A jelenleg bemutatásra szánt temetőhöz tartozik a topográfia 5/10. lelőhelyén (Hungarofrukt hűtőház) feltárt hamvasztásos sír. Jóval messzebb, a belterület ÉK-i részén, a Rózsa utcában (5/9. lh.) került elő 1959-ben egy rabolt, melléklet nélküli, késő római téglasír.<sup>18</sup> Valószínűleg a belterület házai alatt több temetkezés is rejtőzik. Budaörsről ismert még egy kocsisíros temetkezés is, melyet a Metro áruház építése során bolygattak meg.<sup>19</sup> Az M1-es autópálya építéskor elhordott halom talán egy kora római halomsír maradványa lehetett Törökbálint s Budaörs határán (36/22. lh). Ugyancsak halomsírt feltételezett az ásató Biatorbágyon, a Hosszúréti-patak északi part-

<sup>9</sup> ÉK-en, a feltárt temetőtől kicsit távolabb, a XII. kutatóárokban került elő egy magányos, melléklet nélküli csontváz, mely a távolság miatt (kb. 90 m) nem valószínű, hogy a római temető széléhez tartozott. Inkább a szórványos Árpád-kori sírokhoz sorolhatjuk (ld. még XIV. árok 1. sír stb.).

<sup>10</sup> MRT 7, 5/10. lh.: 2 db téglaszínű korsó, vaslemeztöredékek, szög, mécses, szürke, szemcsés, házi kerámia töredékek és elszenesedett csont maradványok, -50 cm mélységben (BTM Aquincumi Múzeum).

<sup>11</sup> Pl. a tokodi katonai tábor temetőjénél, ami 65×55 m (3 575 m<sup>2</sup>), a budaörsi temető, civil, vidéki telep léteire jóval nagyobb. Bár a tokodi csak késő római temető (LÁNYI 1981, 170). A tábor körüli temetők általában nem alkotnak egy összefüggő egységet s csak részletekben közölték (ld. Esztergom, Intercisa, Szentendre stb.), továbbá nem ölelnek fel négy évszázadot, tehát az összehasonlítás nem egyértelmű. Sírszám alapján valahol középen helyezkedik el Budaörs az ezres sírszámot is meghaladó nagy, legio táborok melletti temetők és a kb. 100–200 síros vidéki temetők között; Pl. Halbtorn (DONEUS 2014, 217–220): a villa mellett két temető található, a keleti temetőt a 2. század 2. felétől az 5. század közepéig használták, mintegy 300 személyt temettek ide.

<sup>12</sup> LÁNYI 1990, 243, 15–16. lábjegyzet további irodalommal; ZSIDI 2014.

<sup>13</sup> LÁNYI 1990, 248.

<sup>14</sup> OTTOMÁNYI 2007a, 1. kép; BORUZS 2007, 220; BURGER 1979, 11, Abb. 1.

<sup>15</sup> KAUS–PROST 1989, 603.

<sup>16</sup> MRÁV 2014; Ld. Mráv Zs. tanulmányát ugyanebben a kötetben.

<sup>17</sup> Az egyes fejezetek összesítő és kiegészítő adatait, sírokra lebontva, ld. a DVD-n.

<sup>18</sup> MRT 7, 64.

<sup>19</sup> MRÁV 2014, 118.

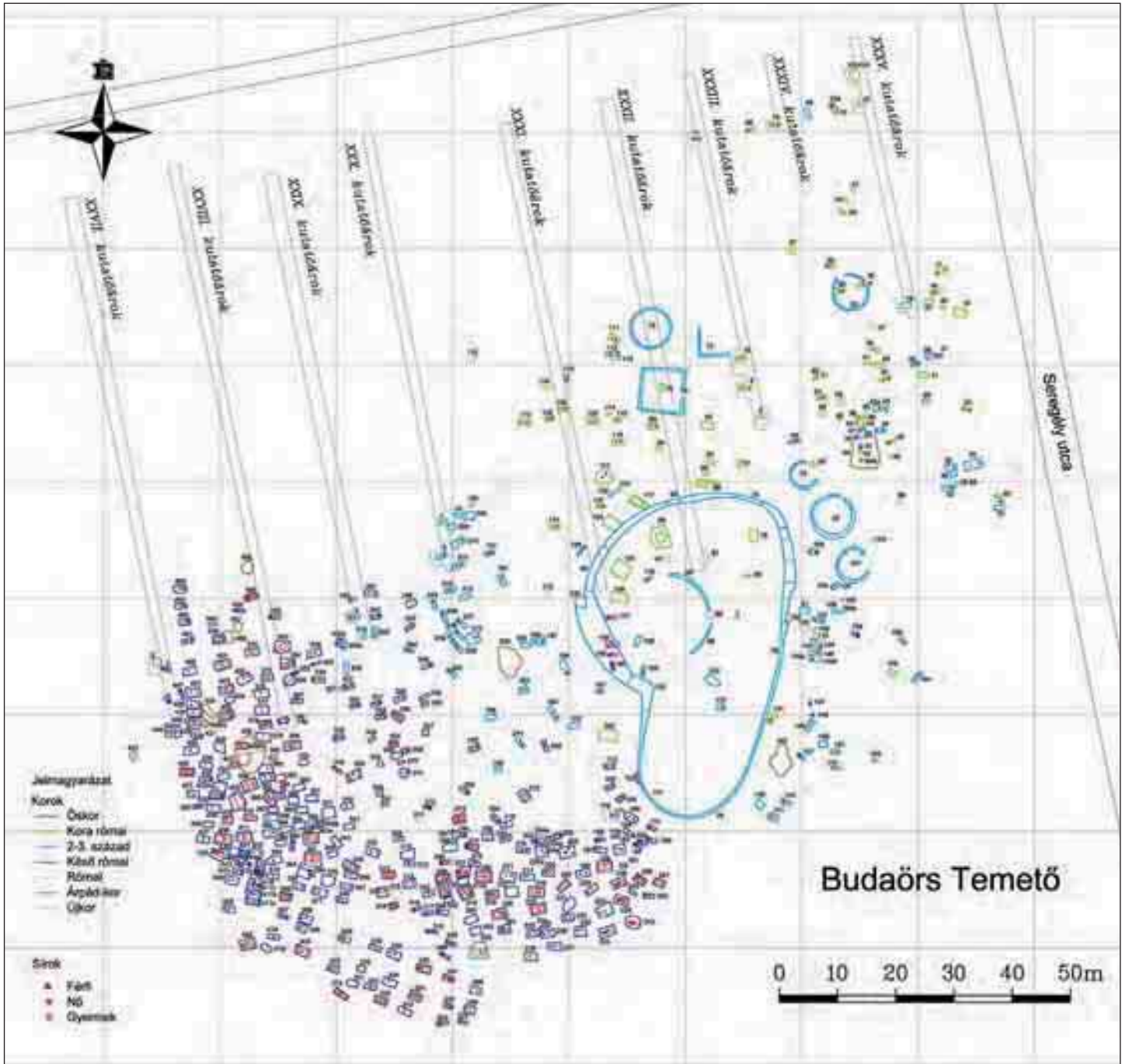

2. kép: Temetőtérkép a korszakok jelölésével  
(világoszöld: kora római; világoskék: középső császárkor; sötétkék: késő római)<sup>20</sup>

ján (Budapark, Outlet center), ahol 2004-ben, avar sírokkal keveredve került elő egy kora- s késő római temetőrészlet (lósír és bronzedény készlet).<sup>21</sup> Ez utóbbi, rangos emberekhez kapcsolódó temetkezések

a Hosszúréti-patak völgyében feltételezett út mellett lehettek, ahol a budaörsi *vicus* s a tőle 6 km-re lévő Biatorbágyi/Törökbálinti *vicus* feküdt.<sup>22</sup>

<sup>20</sup> A temető térképét, ld. még a DVD-n és összehajtogatva a kötet végén.

<sup>21</sup> MARÓTI-REPISZKY 2008, 62–63: két gazdag sír bronzedényekkel (egyikben lócsontváz).

<sup>22</sup> OTTOMÁNYI 2014a, Fig. 2.

## II. SÍRLEÍRÁSOK<sup>23</sup> (3–63. kép; I–XXVIII. t.)<sup>24</sup>

### 1. sír (XXVII. árok): Földsír.

Tájolás: D–É. Nő, 23–40 év.

A gép elvitte a csontváz felső részét (koponya, medence hiányzik) s eltörte a láb jobb oldalán lévő edényt is. A kidobott földben megtaláltuk néhány darabját.

Melléklet: 1. Simított, barnás-szürke *korsó*, felhúzott füllel, a láb jobb oldalán (lassú korongolt). 2. Profilált *fazékperem* a kidobott földből.

Méret: 155×50 cm. Jelentkezési szint: -70 cm, alja: -77 cm.

Kora: 4–5. század forduló.

### 2. sír (XXVII. árok): Földsír.

Tájolás: Ny–K. Férfi, 27–33 év (kóros csontok).

Felül nagyobb folt, mely körben padkás, alul szabályos téglalap alakú sírgödör lett. Csontváz jó megtartású (koponya törött).

Mellékletek: 1. *bronz tű* a fej jobb oldalán. 2–3. térdei között *övcsat*, *verettel* és hagymafejes fibula (Kr. u. 330–400). A fibula tüje vasból, a csattúske is vas. A *fibula* lábát átdugták a csattosten. A vereten Bellerophon ábrázolás (XXXIX. t. 5–6). 4. két db *bronzérem* a bal térdnél, kívül: Kr. u. 364–367 (Valens; XLII. t. 11). 5. *bronz tű* u. ott (a tű két vége nem hegyes). A két tűvel talán a halotti leplet tűzték össze. Sírföldben őskori cserepek.

Méret: eredeti folt 220×120 cm, majd leszűkült (-92 cm-nél): 180×55 cm, jelentkezési szint: -70 cm, alja: -129–142 cm.

Késő római, 4. század utolsó harmada–5. század eleje (öv alapján).

### 3. objektum (XXVII. árok): neolitikus gödör.

### 4. sír (XXIX. árok; 64. kép 6): Földsír.

Tájolás: É–D. Gyerek, 13–14 év.

Kevés csont, de nem rabolt, mert a csontok a helyükön vannak, inkább elkorhad.

Melléklet nincs.

Méret: 200×90 cm, nyelési szint: -60 cm, alja: -90 cm.

Kora: kérdéses. Talán a 2–3. század forduló.<sup>25</sup>

### 5. sír (XXIX. árok): Földsír.

Tájolás: Ny–K. Nő, 15–18 év.

Lekerekített sarkú sírgödör. Folt a fejrészénél szélesebb,<sup>26</sup> majd padkásan leszűkül. Csigolyák, bordák szétmállottak, hosszú csontok egyrésze és koponya a helyén.

Mellékletek (XXXI. t. 1–4): 1–2. ezüst *fülbevaló pár*. Karikán tekerceselt drót, középen levél alakú csüngő (V. t. 2). 3. *Nyaklánc*: kék üvegpaszta gyöngyök (24 db), 1 zöld, 2 barna szemes gyöngy, kék hengeres gyöngy, 3 hengeres csontgyöngy (XXXIV. t. 6). 4. A mellkas közepén, majdnem a bal vállnál ezüst *gyűrű* (lemez, díszítetlen) és ujjcsont. Valószínűleg a jobb kézhez tartozott, ami a mellkasra volt hajlítva.<sup>27</sup> 5–6. Mindkét alsó karján ezüst *lemezkarperec*, díszítetlen. 7. Baloldalon, felkar magasságban behúzott peremű, piros festett *tál* (XLV. t. 2). 8. *Érem* a piros tálban: Julia Maesa denár, Kr. u. 218–222.

Méret: 180×80 cm, mélység: jelentkezési szint -60 cm, alja: -87 cm.

Kora: 3. század első fele–közepe.

### 6. sír (XXX. árok; 65. kép 5): Földsír.

Tájolás: ÉK–DNy. Gyerek, 11–14 év.

Karjai és a csigolyák, ill. bordák többsége hiányzik, a többi a helyén.

Melléklet nincs, lábánál 1 db kis kerámia töredék. Nyelési szinten már látszott a koponya, tehát lehet, hogy a kerámia edény többi részét a gép vagy a szántás vitte el (de lehetett a sírföldben is).

Méret: 165×58 cm, nyelés: -60 cm, alja: -90 cm.

Kora: tájolása és környezete alapján középső császárkor.<sup>28</sup>

### 7. sír (XXX. árok): Üres földsír.

Tájolás: ÉK–DNy vagy fordított. Csontváz nincs (csecsemő?).

Keleti végében, a betöltésben nagyon vékonyfalú *üvegtöredékek*.

Méret: 140×60 cm. Jelentkezés (gépi nyelés): -70 cm, mélység: -98 cm.

Kora: középső császárkor.<sup>29</sup>

<sup>23</sup> Az első 16 sír a próbaásatás kutatóárkaiban került elő. Itt a sírok mélysége a felszínhez képest értendő (gépi nyelés szintje általában -60/70 cm). A megelőző feltárás sírjainál, a 17. sírtól kezdve, a nyelési szinthez képest mért mélység szerepel a sírok aljaként.

<sup>24</sup> A mellékleteket tartalmazó sírokat számszerű növekvő sorrendben mutatom be (3–63. kép, külön hivatkozás nincs rá). A melléklet nélküli sírok, sírformák, padka stb. alapján, külön képtáblákon (64–81. kép, a hivatkozást, ld. a sírleírásoknál). Az egyes mellékletek néha típus táblákon is szerepelnek (85, 87–93. kép), ezeket nem jelölöm a sírleírásoknál. A sírfotókra (I–XXVIII. tábla), tárgyfotókra (XXIX–LX. tábla) való hivatkozást, ld. a sírleírásoknál. Az összes sírfotót és tárgyfotót mércével, ld. a DVD-n.

<sup>25</sup> Az ilyen tájolású sírok között van egy Severus-kori korsóval kezelt sír (326. sír). A talán 3. századi üres sírok is a közelben vannak, pl. 245–251, 260. sír stb.

<sup>26</sup> Foltban úgy nézett ki, hogy van a DNy-i oldalon egy rabló gödör, de minden melléklet a helyén van. Esetleg a rablás nem ért le a csontváz szintjéig.

<sup>27</sup> Belenőtt egy gyökér, ezért csúszhatott el a kézfej. Nem tartozhatott a bal kézhez, csak akkor, ha az felfelé volt hajlítva a mellkason, de ennek ellentmond a nyújtott alsó karon lévő karperec helyzete.

<sup>28</sup> U.o. tájolású, mint a szomszédos 210. és 211., ill. 191. sír. A 191. és 210. sír valószínűleg Severus-kor, 3. század első fele (faltenbecher, mécses). Ugyanakkor a lábhoz helyezett edény (ha ez volt az eredeti helye?) már inkább a késő római korra jellemző.

<sup>29</sup> Szomszédos az előző sírral s a tájolás is hasonló, de az üvegtöredék Boruzs K. szerint késő római (bár ez belekerülhetett később is).

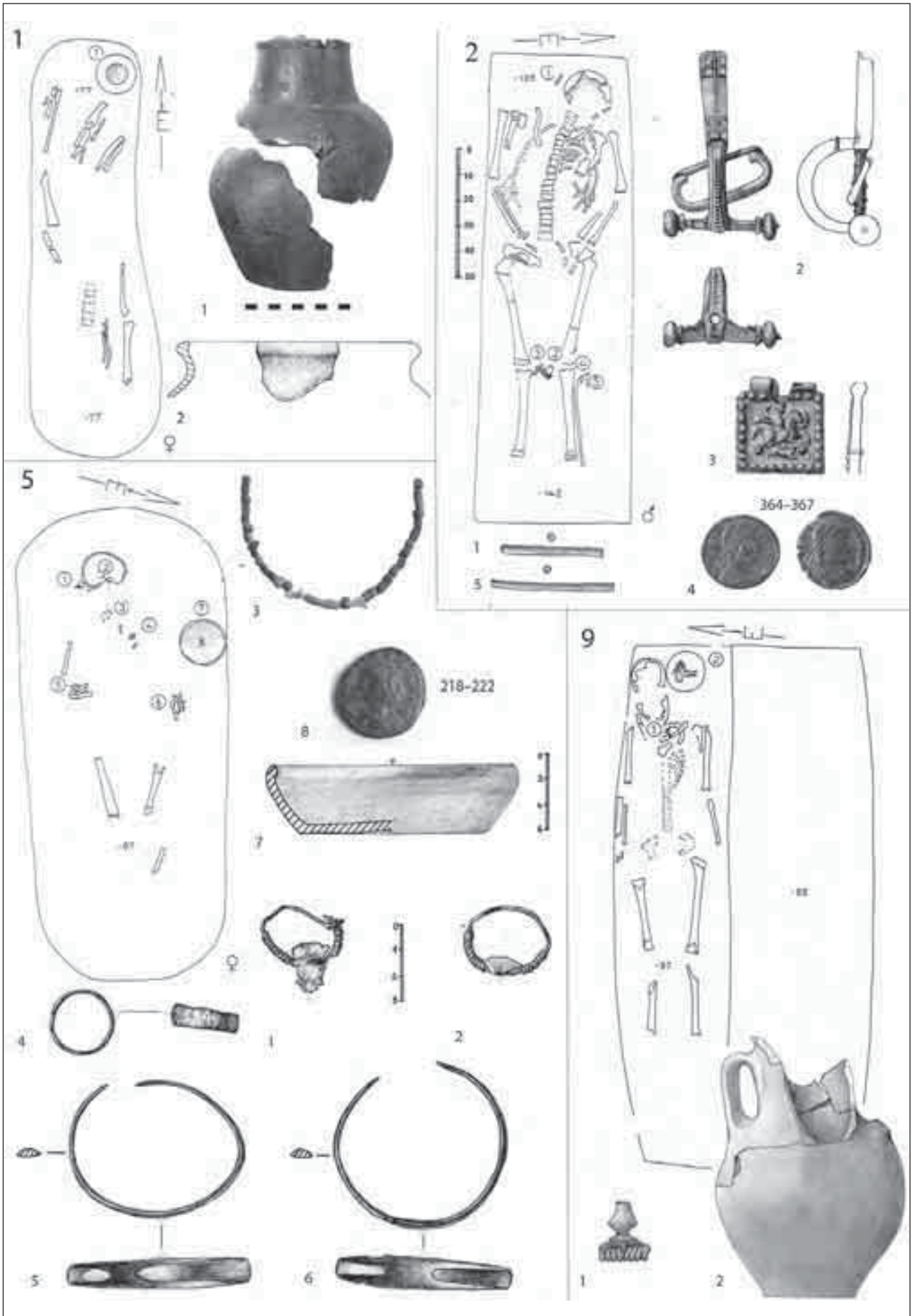

3. kép

**8. sír (XXXIII. árok):** Üres földsír.

Tájolás: K–Ny vagy fordított. Csontváz nincs (csecsemő?).

Méret: 100×60 cm. Jelentkezés: -60 cm, mélység: -95 cm.

Kora római, talán 2. század (körülötte kora római sírok vannak).

**9. sír (XXXIII. árok):** Földsír.

Tájolás: K–Ny. Nő, 30–60 év.

A széles sírgödör leszűkül, nagyobbik része sárga padka a déli oldalon, s egy kis keskeny gödörbe beszorították a halottat. Nyújtott helyzetben fekszik.

Mellékletek: 1. Bal kulcscsontnál törött, egygombos, erősprofilú bronz *fibula*. 2. Fej bal oldalán törött, téglaszínű, festett füles *korsó*.

Méret: 200×95 (45 cm), jelentkezési szint: -70 cm, padka: -85 cm, alja: -97 cm.

Kora római, 1. század második fele, Flavius-kor (a *fibula* alapján: Merczi Kat. 4).

**10. sír (XXXIII. árok; XII. t. 1):** Földsír, kőpakolással (kő válaszfallal?).

Tájolás: K–Ny. Nő, 30–60 év.

Szabálytalan, lekerekített sarkú sírgödör, felül, a déli oldalon, egy sorban nagy kövek (összesen 6 db). Kövek alatt padka, majd a sír másik felében (É-on) a csontváz. Csontok nagyon rossz állapotban.

Mellékletek: 1-2. Két vállon szárnyas *fibula* (XXX. t. 5), bal vállnál 2 db karika is (a *fibulák* összefűzéséhez). 3. Fej bal oldalán ép, szürke S-profilú *tál* (XLIX. t. 1).

Méret: 160×100/65 cm, jelentkezés: -70 cm, kövek: -90 cm-ig, padka: -120 cm, alja: -140 cm.

Kora római, 1. század 2. fele (Flavius-kor) – 2. század első harmada (*fibula* alapján: Merczi Kat. 17–18).

**11. sír (XXXIII. árok; XVIII. t. 1):** Részleges kőláda (vagy földsíre kőpakolással).

Tájolás: K–Ny. Kislány, 12–14 év.

Nagyméretű sírgödör, felül 7 db nagy kő (kettő lapos, faragott, de nincs rajta felírat). Alatta kisebb, láb felé elkeskenyedő földsíre, a fej két oldalán két kisebb kővel. Csontjai nagyon rossz megtartásúak, középen szétmállottak.

Mellékletek: 1–2. Vállán egy-egy szárnyas *fibula* (egyiknek vas tűje van). 3. Combok között egy szögletes, kerámia *orsógomb*.

Méretek: föld 210×140 cm, sírgödör: 160×50 cm, jelentkezés: -60 cm, kövek: -55–90 cm, alja: -110 cm.

Kora római, 1. század közepe/2. fele (Claudius/Flavius-kor) – 2. század első harmada (*fibula* alapján: Merczi Kat. 12–13).

**12. sír (XXX. árok):** Földsíre.

Tájolás: K–Ny/fordított. Üres, csont sincs benne (csecsemő?).

Méret: 130×70 cm, jelentkezés: -65 cm, alja: -78 cm.

Kora: a környéken bizonytalan korú üres sírok vannak, esetleg középső császárkor, (2)–3. század?

**13. sír (XXXIV. árok):** Földsíre.

Tájolás: K–Ny. Nő, 30–60 év.

Csontjai nagyon rossz megtartásúak, mállanak szét. Jobb combcsont hiányzik, a többi a helyén.

Mellékletek: 1–2. Jobb vállon áttört díszítésű, egygombos, erősprofilú *fibula* (mellette kis vas db, ami elveszett), bal vállon kisebb, ugyancsak egygombos, erősprofilú *fibula* (XXX. t. 1).

Méret: 180×65 cm, jelentkezés: -80 cm, alja: -120 cm.

Kora római, 2. század első fele (helyzete és a *fibula* alapján: Merczi Kat. 10. és 11).<sup>30</sup>

**14a–b. sír (XXVIII. árok):** Földsíre,<sup>31</sup> egymást vágó két sírfolt. Férfi 30–60 év (A); nő, 25–34 év (B); gyerekek 5–7 év.<sup>32</sup> Rabolt.

A: Felső síre tájolása K–Ny/fordított. Csontváza nincs, esetleg hozzá tartozik két hosszú csont (alsó lábszár?) a nyugati végében (-145 cm). Férfi?

Sírföldben törött, késő római edénytöredékek, melyek az alsó síre edényének darabjai.

Méret: 170×65 cm, alja: -130–145 cm. Nyesési szint: 80–90 cm.

Kora: 4–5. század forduló.

B: Előző síre alatt ÉK–DNy irányú sírfolt. Nő(?). ÉK-i végében, közepén egy kupacban koponya, karok, bordák s törött edény alja. Edény felső része a sírföldben, ill. a felette lévő síre bontásakor került elő. Késő római, profilált peremű *bögre* (1). Felső lábszár-csontok alatt egy réteggel, újabb lábszár-csontok, medence, ujjcsontok, a síre DNy-i végében. A síre északi oldalán, oldalfala befelé mélyedő. Valószínűleg hozzá tartozott a gyerek csontváz is.

Méret: 190×70 cm, edény: -145 cm, csontok: -155 cm, alja: -168 cm.

Kora: valószínűleg az „A” síre a későbbi. Ezzel bolygatták meg az edénye alapján 4. század utolsó harmadára tehető „B” sírt.

<sup>30</sup> A temető legszélső északi sorában van, egy sorban a 11. és 58. sírokkal.

<sup>31</sup> Felette köves omladék volt a szántott humuszban (XXVIII/2. obj.), ami esetleg a síre kőpakolása, vagy a szántás által odahordott római törmelék.

<sup>32</sup> A női csontváznak több csontja volt, ezért valószínűleg a „b” síre csontváza lehetett, de a csontok összekeveredtek, így biztosan nem tudjuk. A gyerekszár-csontváz csak meghatározáskor derült ki, kérdéses melyik sírban volt.

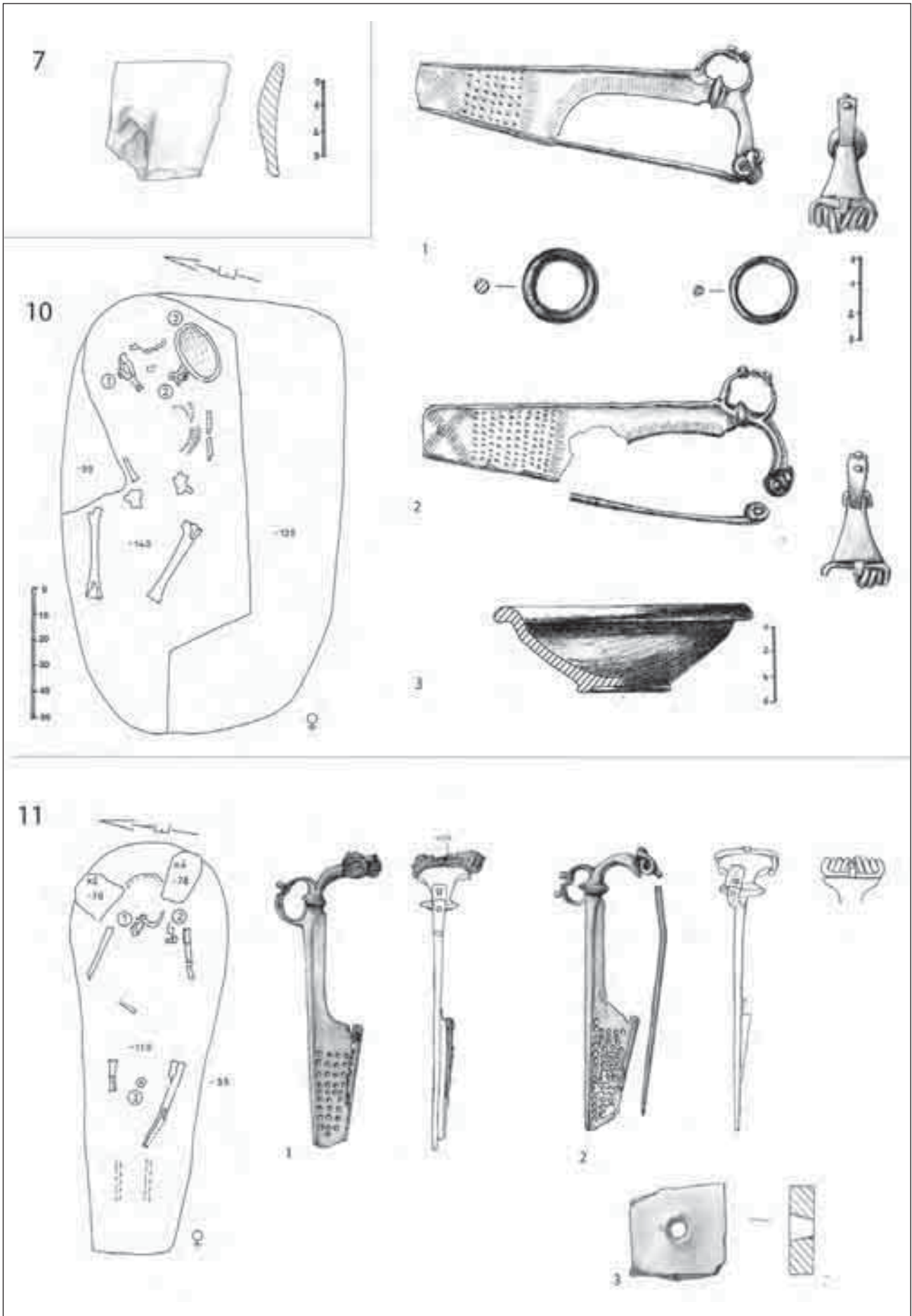

4. kép



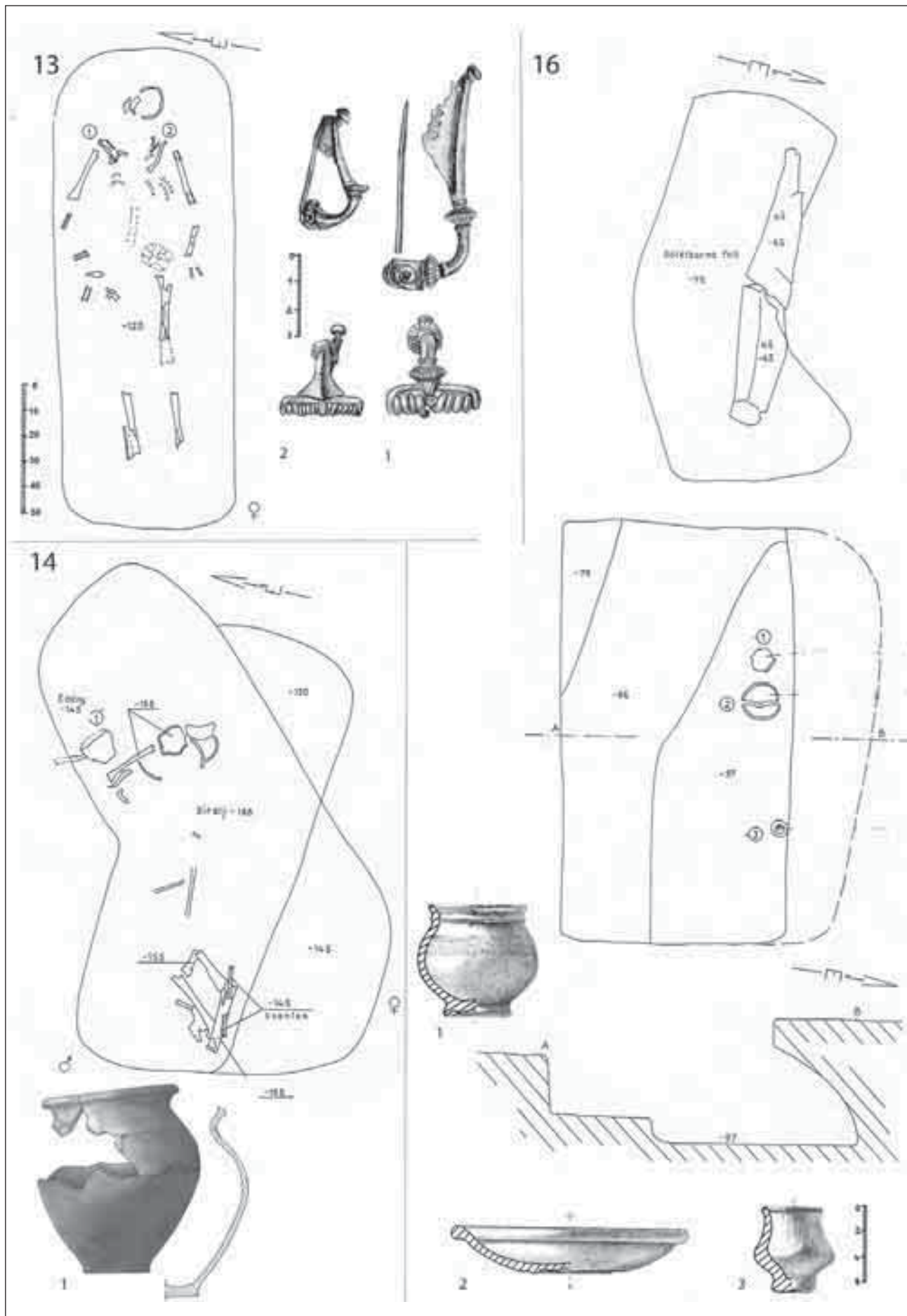

5. kép

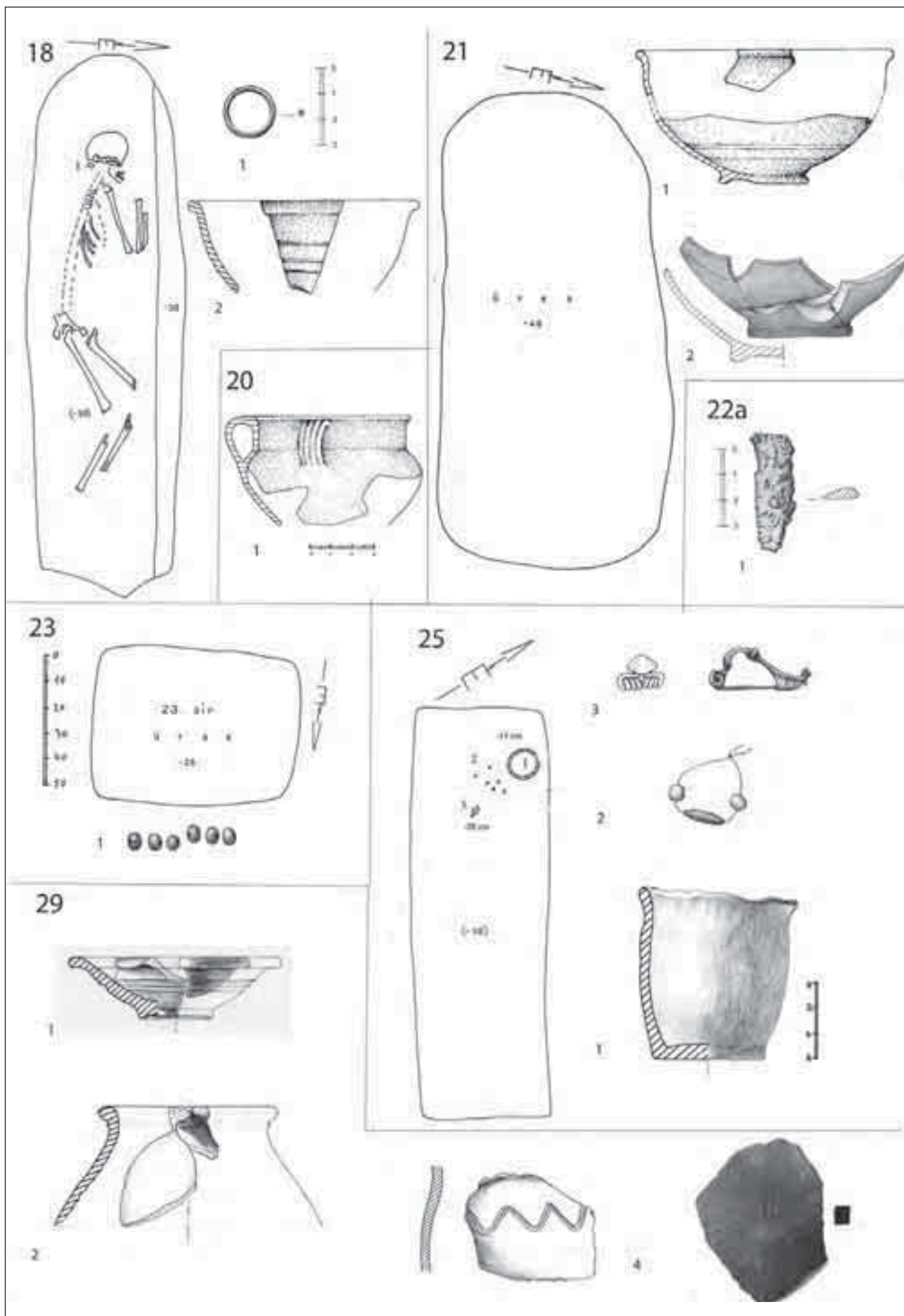

6. kép

**15. sír (XXXV. árok):** Földsír.

Tájolás: K–Ny/fordított. Üres, csont nincs (csecsemő?). Méret: 150×65 cm, nyesés: -70 cm, alja: -115 cm. Kora: a környéken kora római cserepek, így a sír talán szintén kora római (2. század?).

**16. sír (XXXV. Árok; XIII. t. 1):** Földsír, kő válaszfallal.

Tájolás: K–Ny/fordított. Jelképes, üres sír. Szabályos, szögletes sír. Felül egy nagy, élére állított kőlap, hosszanti irányban, a sír északi felében, kettéosztja a sírt. Alatta nincs csontváz. Sír déli felében lépcsőzetesen mélyülő padka, északi felében, sárga altalajba beleásva 3 edény. Oldalfala észak felé bemélyül, fülkés kiképzés, de itt sincs embercsont. Mellékletek: 1–3. Kis *bögre* fogaskarcolt dísszel, agyagmázás *tál* és szürke *pohár* (XLIX. t. 4). Méret: 160×115/75 cm. Gépi nyesés: -65 cm, padka: -70 cm, -86 cm, sír alja -97 cm. Kora római, 2. század (kerámia alapján).

**17. sír (69. kép 1):** Kőpakolós földsír.

Tájolás: ÉK–DNy. Férfi, 23–40 év. Felül, a sír keleti végében (fej felett) kövek, alatta a sírgödör nyugati végében és a déli szélén keskeny padka. A nyújtott helyzetben fekvő csontváz rossz megtartású, kisebb csontok és alsó lábszár hiányzik. Melléklet nincs. Méret: 220×80 cm, kövek: +5-15/30 cm, padka: -25 cm, alja: -45 cm. Kora római.

**18. sír:** Földsír.

Tájolás: Ny–K. Férfi?, 30–60 év. Hosszú, keskeny sírgödör. A sír északi, hosszanti oldalán keskeny padka. A csontváz oldalra fordítva fekszik, lába térdben behajlítva. Csigolyák, kéz s lábujjak szétmállottak. Melléklet: 1: *bronzkarika* a feje alatt. Sír felett, a szántásból, szórvány, festett, *tálperem* (Drag. 37 forma utánzata). Méret: 195×60 cm, padka: -30, alja: -50 cm. Kora: 2. század 2. fele (esetleg 2–3. század forduló?).<sup>33</sup>

**19. sír:** Földsír.

Tájolás: K–Ny/fordított. Csontváz nincs. Üres földsír. Foltja sötétbarna, DNy-i végében világos barna színű, fülkés kiszélesedéssel (ez bontáskor sekély és üres, lehet, hogy semmi köze a sírhoz). Kora római kerámia a sírföldben (hiányzik). Méret: 170×60–130 cm, alja: -33 cm. Kora római.

**20. sír:** Hamvasztásos sír.

A gép elvitte. Sírföldből nyersszínű, füles *tál* töredékei, piros festés nyomokkal. Kora római, 2. század.

**21. sír:** Földsír.

Tájolás: K–Ny/fordított.<sup>34</sup> Csontváz nincs. Üres sírgödör. Ide leltározva több *kerámia töredék*: 2 db festett tál alsó fele, nyersszínű, kívül festett pohár vagy korsó töredék, simított, befelé ívelő világoszürke hombárperem, házi kerámia talp és oldal töredék, kézzel formált, simított töredék.<sup>35</sup> Méret: 175×90 cm, alja: -40 cm. Kora római.

**22. sír:** Földsír.

Tájolás: É(Ny)–D(K). Felső csontváz férfi, 23–x év.<sup>36</sup> Több egymásra ázott sír. A felső csontváz tetejét, koponyáját a gép félig elvitte (a szántásban volt benne). Nyújtott helyzetű váz. Melléklet nincs. Méret: 157×60 cm (a felső sírnek nem volt foltja, csak a csontvázat bontottuk körbe), mélysége: 0–10 cm. Kora: talán a 2–3. század (vagy még későbbi).<sup>37</sup>

**22a. sír:** Földsír. Tájolása: É(Ny)–D(K)/fordított. Két gyerek, 3–5 év és 3–6 év között (egyik fiú lehetett a kés alapján). Rabolt.

A felső csontváz alatt egy mélyebb és szélesebb gödör bontakozott ki. Oldalfala, lejtős és alul, a keleti oldalon padkás. Ez az alsó sír rabolt, összevissza csontok, koponya töredék, hosszú csontok. Bontáskor néhány kő a DNy-i részen. Sírföldben bütykös díszítésű, kézzel formált *edény töredék* (helyette beletározva egy nagyon kavicsos fazék talp) és *vaskés*. Állatcsontok.<sup>38</sup> Méret: alsó sír: 180×130 cm, mélység: padka -15 cm, -65 cm, kövek -40 cm, alja 70–85 cm. Kora: kora római (1. század?).<sup>39</sup>

<sup>34</sup> Sírfotó alapján ÉK–DNy/vagy fordított, a térképen K–Ny/fordított irányú.

<sup>35</sup> Esetleg ez lehet a 19. sír hiányzó kerámia anyaga. Bár túl sok ahhoz, hogy csak a sírföldben lévő töredék legyen. Esetleg egy hamvasztásos síré volt, ahhoz viszont nagyon apró töredékek, bár egyikből majdnem összejön a profil.

<sup>36</sup> Csontmeghatározás a 22. sírnál a fogazat alapján 3–5 éves gyereket ír, pedig a felső sír koponyáját elvitte a gép és a rajz alapján is felnőtt! Valószínűleg összekeverve 22a sírral (felnőtt 23–x év és 3–6 éves gyerek).

<sup>37</sup> Akkor temették ide, mikor még az alsó sír helye látszott, mert nem valószínű, hogy több száz év különbséggel pont egy korábbi római sír tetejébe ástak volna új sírgödört. Viszont megbolygatták az alsót, tehát nem voltak rokonok

<sup>38</sup> Körösi Andrea szerint vannak állatcsontok, de még nem kaptam meghatározást.

<sup>39</sup> Bütykös díszű, kézzel formált kerámia alapján lehetne 1. századi, a beletározott kavicsos töredék bármilyen korú lehet. Vaskés is van a kora s késő római korban egyaránt. Tájolás alapján esetleg valami idegen eredet, bár késő római mellékletekkel is gyakori Budaörsön ez az irány. Leletanyagát összekeverték, mert a 22. sír feliratú zacskóban a 21. sírhoz leltározott festett fél edény van.

<sup>33</sup> Környezete kora római, bár a tájolás ellentétes. Oldalra fektetett helyzete talán büntetésre utal. Hasonló karika a középső császárkori 146. felső sírban és a késő római 394. sírban van.



7. kép

**23. sír:** Földsír.

Tájolás: K–Ny/fordított. Csontváz nincs. Kislány (mellékletek alapján).

Üres, kis, majdnem szögletes sírgödör.

Melléklet: kis üvegpaszta *gyöngyök* (6 db; XXXIV. t. 3).

Méret: 80×60 cm, -25 cm.

Kora római, 2. század.

**24. sír:** Földsír.

Tájolás: D–É/fordított. Csontváz nincs (csecsemő?).

Üres kis, téglalap alakú sírgödör.

Melléklet nincs. Nyeseleskor nyersszínű *korsó töredékei* festéknyommal (esetleg a szántás vagy a gép vitte el az edényt).

Méret: 75×35 cm, -30 cm.

Kora római.

**25. sír:** Földsír.

Tájolás: ÉNy–DK/fordított. Csontváz nincs. Kislány (mellékletek alapján).

Szabályos, keskeny, téglalap alakú sír. A mellékletek különböző mélységben találhatók.<sup>40</sup> Ha a feje ÉNy-on volt, akkor a viseletnek megfelelő helyen vannak.

Mellékletek: 1. ÉNy-i végében kézzel formált, ép, független *bögre* (alja -15 cm; XLIX. t. 6). 2. *gyöngyök* mélyebben (két szemes, egy hengeres). 3. nyugati felében középen, a sír legalján, egygombos erősprofilú *fibula* (XXX. t. 3).

Méret: 150×55 cm, alja -28 cm.

Kora római, 1. század 2. fele/vége (fibula: Flavius-kor, Merczi Kat. 3).

**26. sír:** Földsír falazott válaszfalal (tégla/terrazzó).

Tájolás: (É)K–(D)Ny. Nő. 15–16 év.

Szabályos, széles, téglalap alakú sír. K-i végén, a koponya felett kúpcserép (imbrex). A sír közepén, részben a jobb oldalán terrazsó falazás fut végig, mely valószínűleg a csontvázat határolta, de bedőlt s bontáskor már a jobb kar kilógott belőle. A csontváz nagyon hiányos, elsősorban a hosszú csontok maradtak meg.

Mellékletek: 1. fejnél (kúpcserép mellett), szürke, lóherelevél kiöntős *korsó*. 2. bal kezében *gyűrű és érem* (Kr. u. 141–161; XLII. t. 1). 3. bal láb végében nyersszínű füles *korsó* (XLVI. t. 3). 4. törött üvegpohár, félig az 1. korsó alatt. 5. *ezüst tű* az 1. korsó alatt. 6. *gyöngy-sor* (felszedéskor; XXXIV. t. 5).

Méret: 170×95 cm, alja -58 cm.

Kora: 2. század 2. fele – vége.

**27. sír** (65. kép 2; XIV. t. 1): Részleges téglasír (hamvasztásos?).

Tájolás: K–Ny/fordított. Csontváz nincs.

Kis, jelképes vagy hamvasztásos sír. Tégláit a gép összetörte. Csak egy téglamaradt a helyén.<sup>41</sup> A téglalattal kis, téglalap alakú, üres gödör. A téglafelett törött, piros *edény* (hiányzik!).

Gödör méret: 95×50 cm. Alja -8 cm.

Kora római, esetleg 2–3. század forduló.

**28. sír:** Földsír? (gödör?).

Tájolás: K–Ny/fordított. Csontváz nincs (csecsemő?).

Szabálytalan (tojás alakú), üres sírgödör. Melléklet nincs.

Méret: 135×95 cm, -15 cm.

Kora: kérdéses, 2. vagy 3. század.<sup>42</sup>

**29. körárok** (77. kép 4): Bejárat az ÉNy-i oldalon (sírrajz nem jelöli, csak a fotón látszik).

Kerek, sekély árok, a gép már elvitte a tetejét.<sup>43</sup> Árok közepén nem maradt meg sír. K-i és Ny-i oldalon középen, egymással szemben egy-egy sír (30, 56. sírok), melyeket vág az árok.<sup>44</sup> Árok betöltése barna.<sup>45</sup>

Leletanyag: felszínén sok kora római *kerámia töredék*. Keleti felében, az árok betöltésében több edény töredéke egymás mellett, a másik oldalon nincsenek cserepek. 1. nyersszínű, kis festett tál teljes profilja. 2. kihajló, széles szájú, festett bikónikus edény perem. 3. szürke fazék talp s simított oldaltöredékek. 4. seprűs s bekarcolt hullámvonaldíszes, lassú korongolt bögre/fazék válltöredéke. 5. nagyméretű, vastag falú, téglaszínű korsó (?) töredékek.

Méret: átm: 6,2×7 m, bejárat szél: 1,8 m, mélys. -20 cm (nyesési szint -130 cm).

Kora: 2. század 2. fele/vége? (kerámiája kora római, de az átvágott sírokat az 1. század második fele–2. század közepe közötti időszakra kelteznek a fibulák).

**30. sír:** Földsírkőpakolással(?).

Tájolás: K–Ny. Nő, 23–40 év.

Szabályos, keskeny, téglalap alakú sír. Beleásták a sekélyebb 29. körárkot. Felül kőpakolás maradványa (hosszában elszórtan kis kövek),<sup>46</sup> alatta elég mélyen van a csontváz. Csigolyák s láb, ill. kézfejek szétmáloltak, többi csont a helyén. Karjait behajlítja.

Mellékletek: 1a-b. Jobb oldalon egy db bronz *fülbetvaló* (XXX. t. 6). A másik felszedéskor jött elő. 2. Egy-

<sup>41</sup> Erről csak fotó készült, rajz nem!

<sup>42</sup> A temető keleti (kora római) szélén van. Körülötte ugyancsak üres (31, 32. sír), vagy 2–3. századi sírok (26, 35, 43. sír stb.).

<sup>43</sup> Ásatási rajz szerint a nyesési szint -130 cm. Máshol általában -60/70 cm-t szedett le a gép.

<sup>44</sup> Nem bolygatja meg a csontvázakat, mert az árok sekélyebb.

<sup>45</sup> Az alatta lévő sírok betöltése sötétebb barna. Ezért is nem látszott világosan melyik vágja melyiket.

<sup>46</sup> A fotón 7 db látszik. Tartozhatott esetleg a körárok betöltéséhez is.

<sup>40</sup> Esetleg rabolt, bár ha elkorhadt a váz, akkor is elképzelhető, hogy a fibula volt a váz szintjén, az edény pedig a fej felett, magasabban.

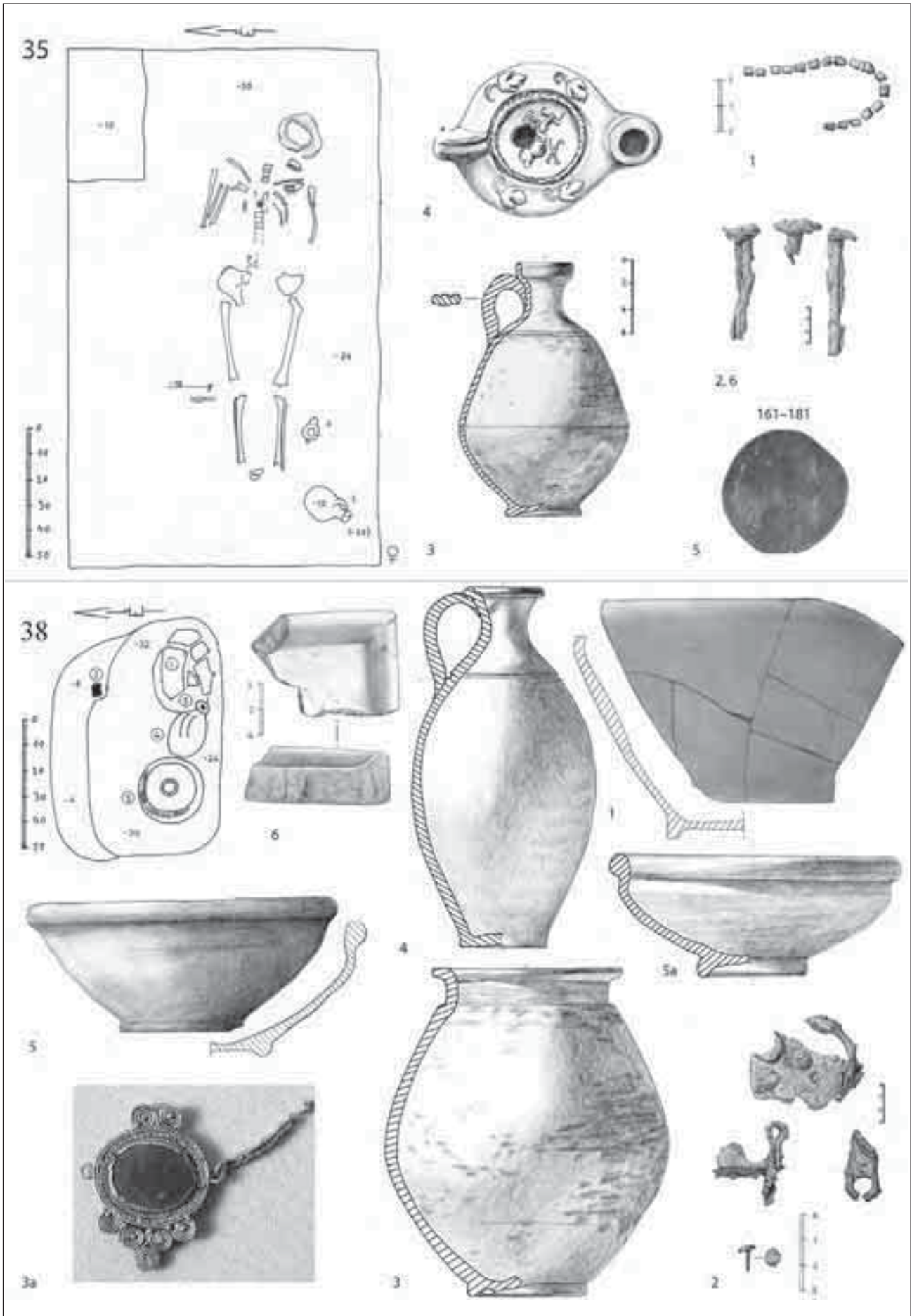

8. kép

gombos, erősprofilú *fibula* közepén, a jobb mellkason. 3. Másik *fibula* felszedéskor a jobb oldali áll alatt.<sup>47</sup> 4. Mellkason 5 db *gyöngy* (szemes gyöngyök s egy hosszú gyöngy; *XXXIV. t. 1*). Betöltésben kora római edény-töredékek és állatcsont (tartozhatott az árokhoz is). Méret: 177×40 cm, -50/58 cm. Kora római, 1–2. század forduló (fibula: Flavius kor, Merczi Kat. 1–2).

### 31. sír: Földsír.

Tájolás: K–Ny/fordított. Csontváz nincs. Üres, szabályos, téglalap alakú sírgödör. Melléklet nincs. Méret: 173×88 cm, -20 cm. Keltezés kérdéses: talán 2. század.

### 32. sír (64. kép 4): Földsír.

Tájolás: (D)K–(É)Ny. Férfi, 30–60 év. Szabályos, téglalap alakú sír. Csontváz nyújtott helyzetben, koponya, csigolyák, medence törtek. Melléklet nincs. Méret: 165×65 cm, -50 cm. Kora (vagy középső) római (temető keleti szélén).

### 33. sír: Földsír.

Tájolás: (É)K–(D)Ny. Gyerek, 12–14 év (fiú?). Csontváz nyújtott helyzetben, karja behajlítva. Melléklet: 1. mind a két lábnál vas *cipőszögek* (32 db). Sírföldben szürke s téglaszínű *kerámia* töredékek (2 db). Méret: 160×65 cm, -55 cm. Középső császárcor, 2. század 2. fele–3. század első fele.<sup>48</sup>

### 34. sír: Földsír.

Tájolás: (É)K–(D)Ny. Gyerek.<sup>49</sup> Nagy folt, mely bontáskor leszűkült. Körben padka, fejnél lépcsős vasszögek és mélyre ásva a csontváz. Koporsó? Melléklet: 1. *vasszögek* a fej mellett (11 db).<sup>50</sup> 2. bal csigolyánál/nyaknál *bronz bulla* (*XXXIII. t. 5*). Méret: Folt 160×55 cm, sírgödör: 120×35–42 cm. Mélység: alja -80 cm. Padkák a fejnél: -14, -42, -55 cm, lábnál: -58 cm. Középső császárcor.<sup>51</sup>

<sup>47</sup> Nem derül ki világosan melyik lehetett a bal vállon. mind a kettő közepén van, ill. inkább jobb oldalt.

<sup>48</sup> A melléte lévő 26. sírral lehet egykorú.

<sup>49</sup> Antropológus szerint férfi, 30–60 év, de valami összekeveredhetett, mert mérete s a sírrajz alapján gyerek.

<sup>50</sup> Leltárkönyvbe nincs oda írva, hogy mind a fej mellett volt e, vagy esetleg egy koporsó maradványai a sírföldből. Sírrajzon csak egy nagy szög van a fej jobb oldalán.

<sup>51</sup> Helyzete és hasonló mellékletei (fejnél vasszög) alapján lehet, hogy a 35. sírral egykorú. A bulla már inkább a 3. századra jellemző.

### 35. sír: Földsír.

Tájolás: K–Ny. Nő, 30–60 év. Nagy, szabályos, téglalap alakú sír. ÉK-i sarokban, kis lépcsőszerű padka. Csontváz nyújtott helyzetben, alkarja visszahajlítva (egy db ujjperc a jobb térdnél, magasabban). Koporsó? Mellékletek: 1-2. Nyakánál *gyöngyök* (*XXXIV. t. 4*), fejében *szög* (sírrajzon nem szerepel). 3-4. Bal láb végében egyfülű piros, festett *korsó* (*XLVI. t. 4*), lábszárnál *mécses* (*XLIV. t. 3*). 5. Mellkason érem (**Kr. u. 161–181**). 6. bokánál *szög* (2 db, a korsó mögött). Méret: 195×90 cm, alja -24 cm, padka -10 cm. Középső császárcor, 2. század vége – 3. század első fele.

### 36. sír (65. kép 3): Földsír.

Tájolás: (É)K–(D)Ny/fordított. Csontváz nincs (csecsemő?). Szabályos, téglalap alakú, üres sír. Melléklet: 1 db érem (**Kr. u. 165–166**) a sír közepén. Méret: 130×80 cm, -30 cm. Kora/középső római, 2. század utolsó harmada.

37. obj.: Sötét folt, amiben összegyűlt a víz. Nem régészeti objektum (megszűnt).

### 38. sír (XXVI. t. 2): Hamvasztásos urna sír.

Tájolás: K–Ny/fordított. Nő/kislány (mellékletek alapján). Gépi nyesés után törött edények a felszínen. Alatta kis, padkás sírgödörben egymás mellett 3 edénykupac (összesen 5 edény és 2 töredék; *XLVI. t. 1–2*; *XLIX. t. 3*). Felső törött korsó (1) alatt festett urna (3), benne hamvak és *arany medaillon*, közepén kőberakással (*XXXIII. t. 1*). Mellette nyersszínű korsó (4), majd két S-profilú tál egymásra borítva (5). *Ezüst olvadék és bronz szegecs*, ill. *ládika vas alkatrészei* (2: pántok, zsanérok, szögek, fogantyú, vaskulcs) a padkán.<sup>52</sup> Méret: 90×65 cm, padka: -8 cm, alja:-32 cm. Kora római: 2. század

### 39. sír: Földsír.

Tájolás: K–Ny/fordított. Csontváz nincs. Nő? (melléklet alapján). Üres, hosszú, keskeny, szabályos téglalap alakú sír. Melléklet: Felül szórványként bronz *tükör* (*XXX. t. 7*). Méret: 200×45 cm, -38 cm. Kora római, 1–2. század.

<sup>52</sup> Ide leltározva 2 db kis faragott kő? töredék is, esetleg a sír tetejéről.

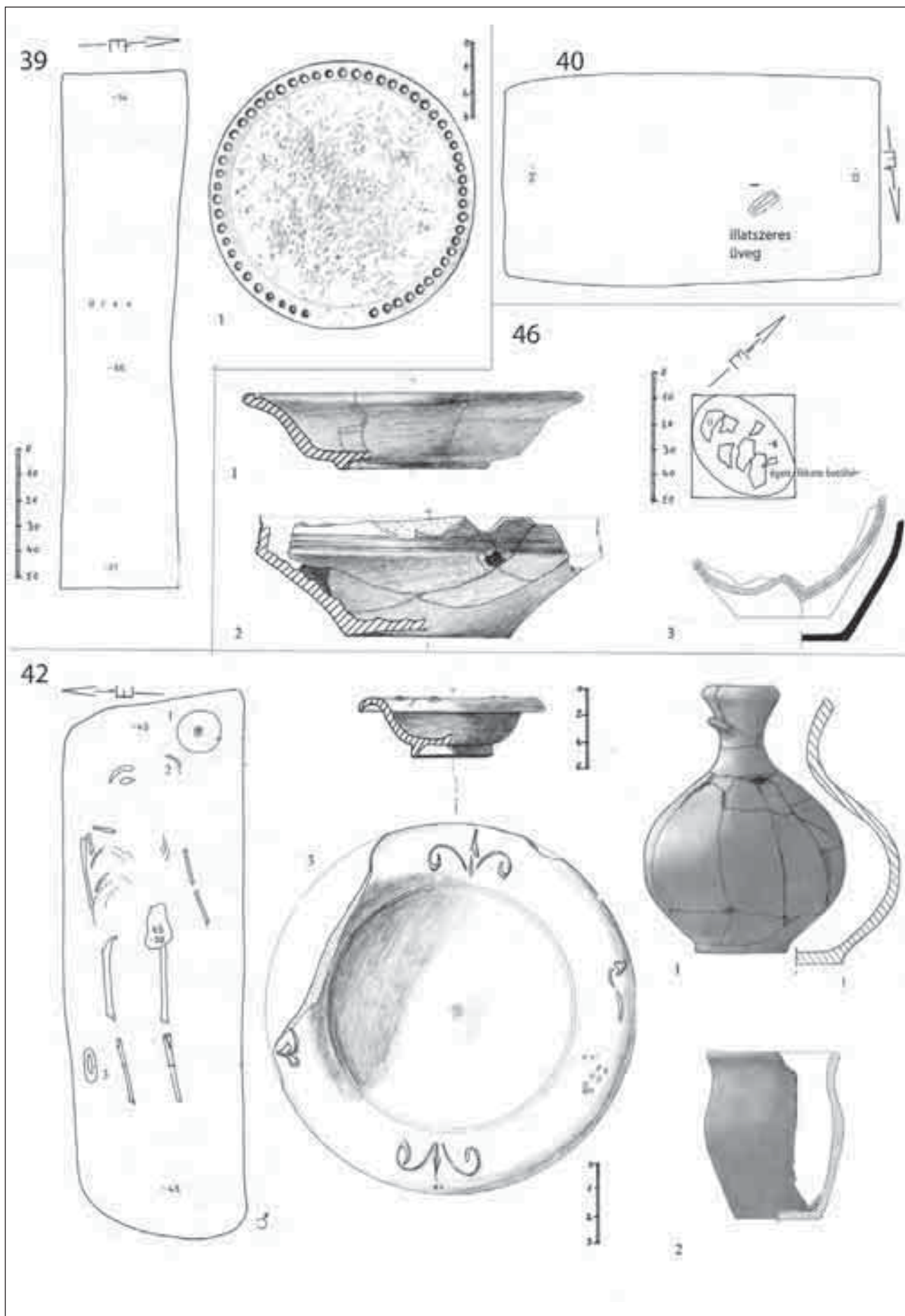

9. kép



**40. sír:** Földsír.

Tájolás: K–Ny/fordított. Csontváz nincs (kislány?). Üres, téglalap alakú sírgödör. Jelképes vagy kirabolt kislány sír (csontok felszívódtak).  
Melléklet: 1. Középen horpasztott falú illatszeres üveg.<sup>53</sup>  
Méret: 145×82 cm, alja -33 cm, üveg -22 cm.  
Kora római, 2. század 2. fele (üveg alapján).

**41. sír:** Földsír.

Tájolás: K–Ny/fordított. Csontváz és lelet nincs. Csecsemő sír?  
Kisméretű, szabályos, téglalap alakú sír. Üres.  
Méret: 120×50 cm, - 40 cm.  
Körülbírt kora római sírok (39. sír közelében).

**42. sír:** Földsír.

Tájolás: K–Ny. Férfi, 30–60 év.  
Hosszú, szabálytalan, lekerekített sarkú, téglalap alakú sírgödör. Nyújtott helyzetű, rossz megtartású csontváz. Középen egy db kis kő (csontváznál magasabban).  
Mellékletek: 1. fej bal oldalán piros *korsó*, peremét a gép eltörte. 2. mellette kézzel formált *bögre/fazék*. 3. jobb térdnél kívül *terra sigillata tál* (Pó vidéki, **Domitianus–Traianus**-kor; *XLIV. t. 1*).<sup>54</sup>  
Méret: 210×70 cm, kő -30 cm, alja - 45 cm.  
Kora római, (1. század vége) – 2. század eleje.

**43. sír:** Földsír.

Tájolás: K–Ny. Férfi?, 23–x év.  
Szabályos, szögletes, nagyméretű sír. Kevés csont: nyugati végében egy db lábcsont, a másik végében ugyancsak hosszú csontok.<sup>55</sup> A gép elvitte a tetejét, mellékleteit szétörte. Beleásva egy hamvasztásos sír (43a). Ny-i végében több *edény darab* áll ki.  
Mellékletek: 1–2. dupla *csatok* a lábánál (3 db, egyik a nyelésből). 3. előző mellett nyersszínű füles *korsó*, pereme letört. 4. *vaskés* jobb oldalt, comb magasságban. 5. ugyanitt *vasszögek és lemezek* (ládika). 6–7. sírföldből S-profilú *tál* (valószínűleg a sír nyugati végénél), *mécses*, festett *korsó* töredékei, vele együtt égett kalcinált csont töredékek, szürke *fazékperem és korsófül*, vas.  
Méret: 180×105, mélység: -15 cm.  
Kora római, 2. század

**43a.** Hamvasztásos urna sír.

A 43. sír végében<sup>56</sup> volt felette egy hamvasztásos sír is, melynek égett, kalcinált csontja, mécsese, festett korsója, fazeka s tálja? maradt meg. A hamvak a festett korsóban lehettek. A bronzcsatok inkább az alsó sírhoz tartozhattak. A ládika és a kés kérdéses melyik síré volt (a ládika melléklet jellemzőbb a hamvasztásos sírokra).<sup>57</sup>  
Kora: 2–3. század forduló.

**44. sír:** Földsír.

Tájolás: (É)K–(D)Ny. Férfi, 30–60 év.  
Lekerekített sarkú, lábánál egyenes záródású sírgödör. Csontváz nyújtott helyzetben, csigolyák, medence részben szétmállott (ferdén, majdnem átlósan fekszik a sírgödörben).  
Mellékletek: 1. mellkason *vas, rugós T-fibula* (*XXIX. t. 5–6*). 2. baloldalon, könyök magasságban nagy, szürke, házi kerámia *fazék* (mellette szürke hombárperem töredék beleltározva). 3. medencén kerek, vas *övcsat*.  
Méret: 170×90 cm, fazék -15 cm, alja -50/60 cm.  
Középső császárkor (fibula: 2. század második fele–4. század vége, Merczi Kat. 28).

**45. sír** (71. kép 5a): Földsír.

Tájolás: (D)Ny–(É)K. Gyerek, 13–14 év.  
Nyújtott helyzetű csontváz (karja behajlítva) egy keskeny, szabályos téglalap alakú sírgödörben. Csak hosszú csontjai maradtak meg, koponyáját valószínűleg a gép vitte el. Melléklet nincs.  
Méret: 170×50 cm, fejnél padka -3 cm, alja -8 cm.  
Kora kérdéses. Környezete alapján kora római (tájolása fordított).

**46. sír:** Hamvasztásos, urna(?) sír.

Gép által összetört edények, foltja nem látszik. Edényekben égett, fekete betöltés. Valószínűleg urnasír volt.  
Mellékletek: 1. festett, fényes narancsfestésű *tál*. 2. szürke, éles has törésű *tál*. 3. szürke *korsó* alsó felének töredékei. 4. kézzel formált kis *perem* töredék.  
Méret: sír eredeti mérete nem ismert. Kibontva: 30×45 cm, mélység: 0–6 cm.  
Kora római, 2. század.

**47. sír:** Hamvasztásos sír. Nő/kislány (mellékletek alapján).

Gép utáni nyeléskor kerámia töredékek egy halomban. Sírfolt s hamvak nem maradtak meg.

<sup>53</sup> Tévedésből a 230. sírhoz leltározták (horpasztott falú, illatszeres palack töredékei).

<sup>54</sup> GABLER 2012, Kat. 31.

<sup>55</sup> Ezek a vékonyabb csontok inkább karhoz tartoztak, tehát a feje keleten lehetett. A gép vihette el a többi csontot, vagy pedig a későbbi hamvasztásos sírral bolygatták meg.

<sup>56</sup> A fotón a sírfolt keleti vége égett, fekete, de nem külön foltban, hanem maga a sírgödör betöltése ilyen. Ugyanakkor a nyugati végében voltak az edénytöredékek.

<sup>57</sup> Miatán az összes melléklet a nyugati végében csoportosult, az is lehet, hogy valamennyi a hamvasztásos sírhoz tartozott.

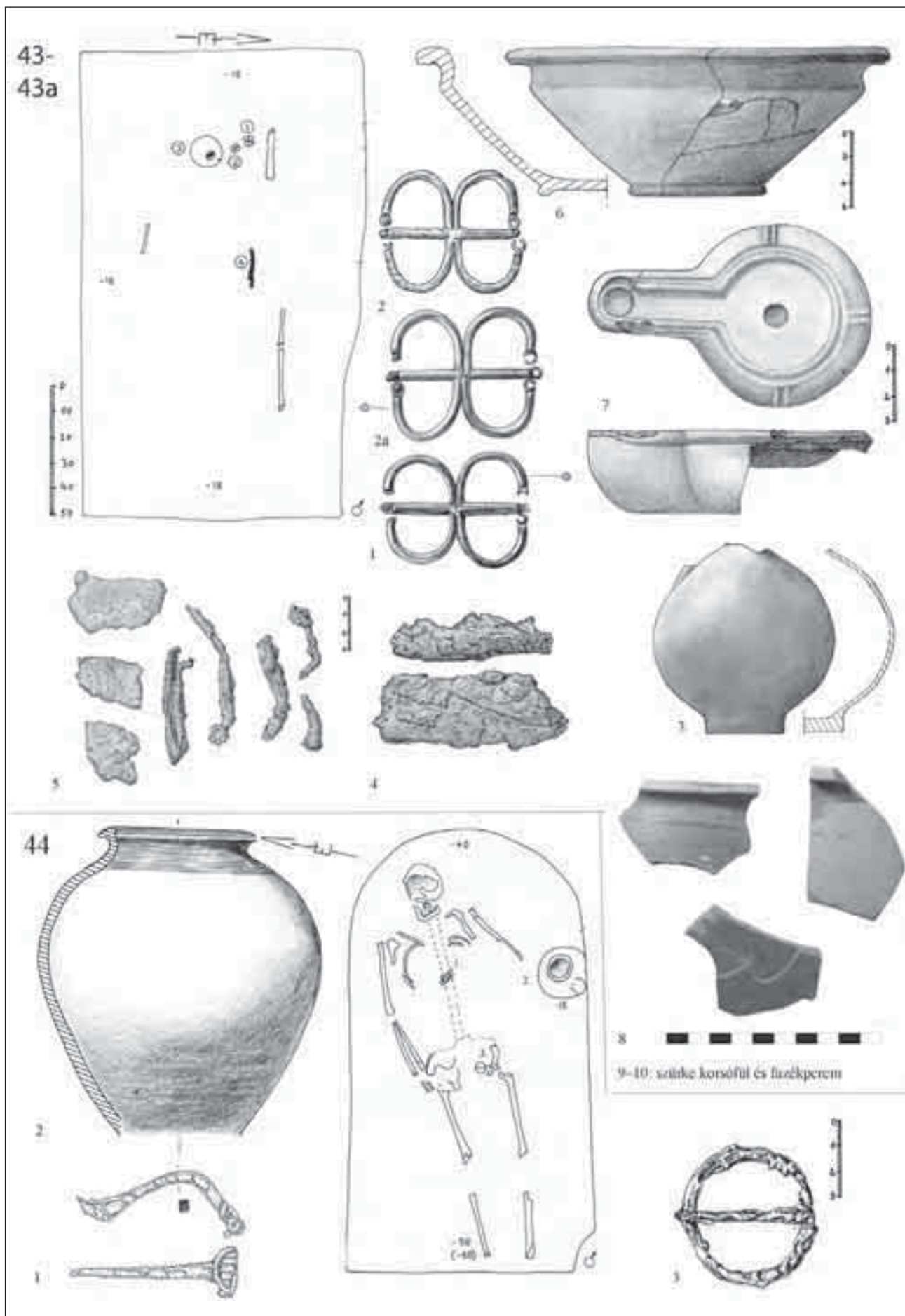

10. kép

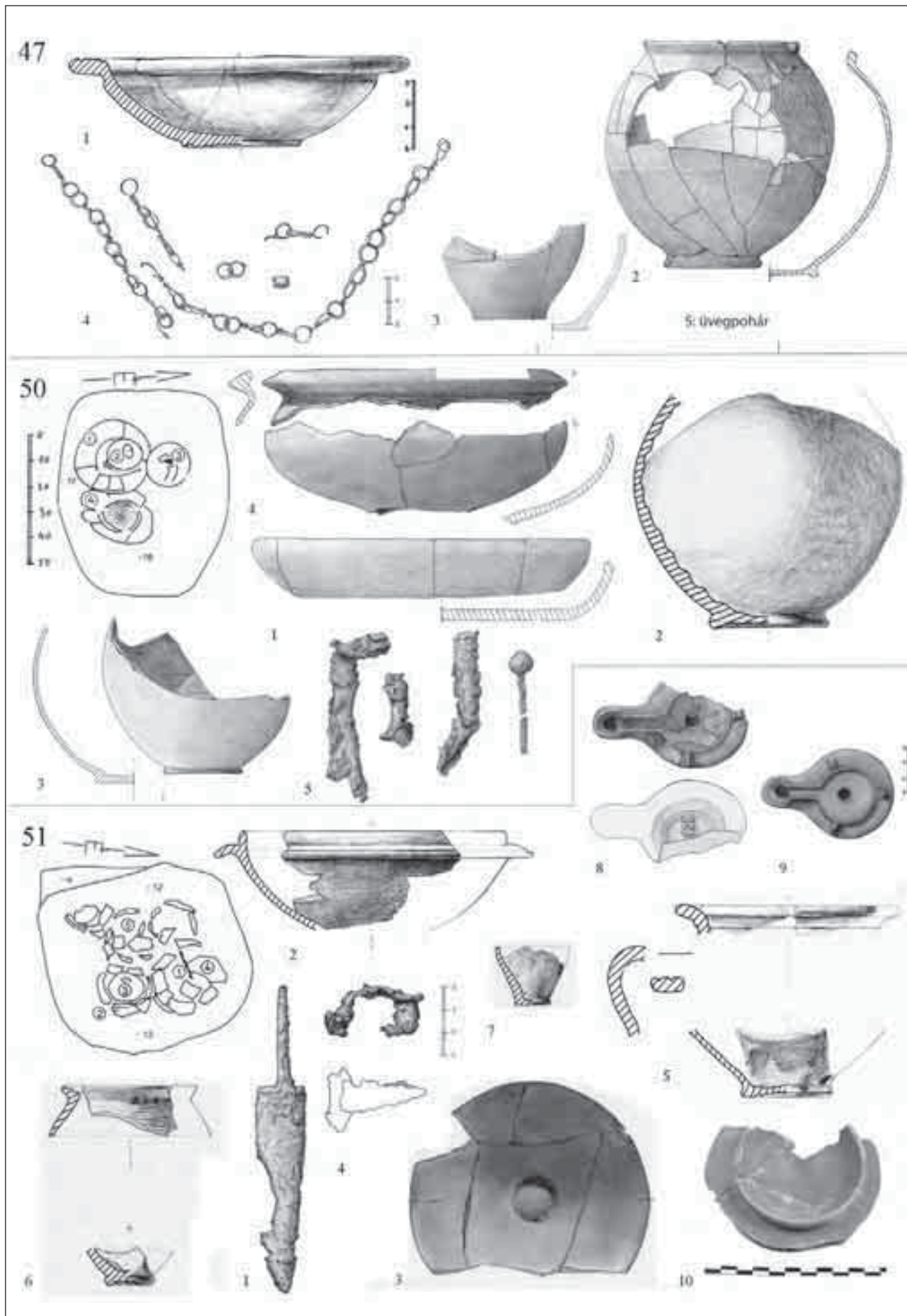

11. kép



12. kép

Melléklet: 1. nagy, lapos, vízszintes peremű *tál*. 2. festett, tűzdelt díszítésű *edény* teljes profilja. 3. téglaszínű kis *korsó* alsó fele. 4. bronz *nyaklánc*, közepén zöld üvegpasztta gyönggyel (XXXIII. t. 2). 5. égett, világoskék üvegpohár töredék.

Méret: kibontva egy sekély, kerek gödör, átm: kb. 80 cm, edények 0 cm, kibontva -10 cm (sírrajz nem lehetséges).

Középső császárkor, 3. század eleje (üveg alapján).

#### 48. sír: Földsis.

Tájolás: É(Ny)–D(K) /fordított. Rabolt.

Hosszú, keskeny, szabályos téglalap alakú sírgödör. Üres, benne összeviszsa csontok.<sup>58</sup> Melléklet nincs.

Méret: 200×80 cm, -64 cm.

Kora: kérdéses. Mellette a hasonló tájolású 22. sír, mely talán középső császárkori.

49. obj.: Kövek elszórva, nem lett sír. Mellette szórvány kis vaspánt darab.

50. sír (XXVI. t. 4; XXIX. t. 8): Hamvasztásos urna-sír. Férfi? (a térdfibula alapján).

3 edénykupac egy, szabálytalan kis gödörben. Hamvak benne az edényben (1. vagy 2. edényben?), de az egész összetört. 1. behúzott peremű *tál*, lefelé fordítva. 2. nyersszínű, kis *korsó* alsó fele, rajta az 1. tálon. 3. téglaszínű nagy *korsó* az előző mellett, belül festés nyomok (tetejét elvitte a gép). 4. vízszintes peremű, szemcsés, keményre égetett *tál* az előzők mellett. 5. *ládika* alkatrészei (bronz zár, szögecs, vasszög, vaskulcs), *bronz térd* (?) *fibula* töredék (4. edényben).

Méret: 80×60 cm, 0–18 cm.

Középső császárkor, 2–3. század.

51. sír: Hamvasztásos urnasír. Dupla sír (két edényben is voltak hamvak). Egyik férfi (a vaskés és fibula alapján).

Sok törött, téglaszínű edény. Összesen 7 edény darabjai (XLV. t. 1; L. t. 5).<sup>59</sup> Hamvak a *fedővel* (3) lefedett, festett, galléros peremű *tálban* (2) és a mellette lévő, téglaszínű, festett *korsóban*<sup>60</sup> (4). Korsó tetején *vaskés* (1), alatta összeolvadt *vas fibula* (Merczi Kat.25.) és *bronzkarika*. 5: piros festett, füles *korsó* töredékei; Van még 2 db szürke, házi kerámia *pohár* alsó fele, egy fazéktalp és egy *terra sigillata* talp töredék.<sup>61</sup> Olvadt *üvegmorzsalék*, továbbá 2 db ép *mécses* (felszedéskor).

Méret: 80×70 cm, 0–12 cm.

<sup>58</sup> Sírrajzon nem szerepelnek csontok s meghatározva sincs. Kibontott sírfotó elveszett.

<sup>59</sup> A fotón nagyméretű, téglaszínű edények töredékei látszódnak, legalább 3 nagy edény. Ezzel szemben beletárolva egy kis korsó, kis pohár s festett korsó pár darabja. A többi házi kerámia.

<sup>60</sup> A napló festett korsót ír, beletárolva egy nyersszínű korsó néhány festett töredéke és kis festett pohár darabjai (2004.2.51.7. számon).

<sup>61</sup> Rheizaberni műhely (GABLER 2012, Kat. 213).

Középső császárkor. Sigillata 2. század második fele–3. század eleje.

#### 52. sír: Hamvasztásos sír?

Térkép szerint egy kerek folt az előző hamvasztásos sír mellett, a 64. obj. belsejében, de se fotó, se rajz nem készült. Ide leltározva *kerámia töredékek* (kézzel formált és korongolt, kis vékonyfalú pohár).

Kora római.

53. sír (76. kép 4): Hamvasztásos sír maradványa (szórt hamvas). É–D irányú sírgödör.

Felül kövek, alul kis, téglalap alakú sírgödör, hamvakal. Melléklet nincs.

Méret: 85×45 cm, -10 cm.

Középső császárkor?

54. sír: Hamvasztásos sír maradványa. Nő (a fibula alapján).

Téglaszínű, talán festett kis *korsó/bögre* töredék és *szárnyas fibula* töredék (bronz, tűtartó lemez átlyukasztva, égett).

Méret nem ismert. Gépi nyésés után már se folt, se sírgödör nem maradt (rajzolni nem lehetett).

Kora: 2. század (a fibula alapján: Merczi Kat. 23., 7. kép)

#### 55. sír (IV. t. 3): Földsis.

Tájolás: (É)Ny–(D)K. Nő, 23–40 év.

Csontvázás sír, koponya hiányzik (valószínűleg a gép vitte el). Nagyméretű, téglalap alakú sírgödör.

Mellékletek: 1. bal vállnál kerek, *bronz tükör* (elveszett).

2. mellette *bronz lánc* több darabja (XXXIII. t. 3–4). 3. bontás közben *gyöngyök* (csak egy db piros, üvegpasztta van beletárolva). 4. jobb könyökénél kis *vas töredék*.

Méret: 177×90 cm, alja -25 cm.

Kora római (tükör alapján).

#### 56. sír: Földsis.

Tájolás: K–Ny. Férfi? 23–x év.

Beleásták a 29. körárkot a nyugati végébe. Téglalap alakú folt, bontáskor kisebb, lekerekített sarkú sírgödör lett. Csontvázás sír, rossz megtartású (csigolyák, bordák, medence felszívódott).

Mellékletek: 1. jobb vállnál *vas, rugós T-fibula* töredéke. 2. jobb oldalon fejnél nyitott *bronz karika* (fülbetvaló?). 3. baloldalon fejnél törött, kézzel formált *edény*.

Méret: alsó sírgödör 170×55 cm, alja - 58 cm.

Kora római, 2. század közepe/2. fele (fibula lehet még későbbi is: Merczi Kat. 27).

57. sír: Földsis. Tájolás DK–ÉNy/fordított. Csontváz nincs, kislány (csecsemő).

Üres sír, körben padkával. Téglalap alakú, kisméretű sírgödör. Csontváz valószínűleg felszívódott, mert az ékszerek a viseletnek megfelelő helyen vannak.

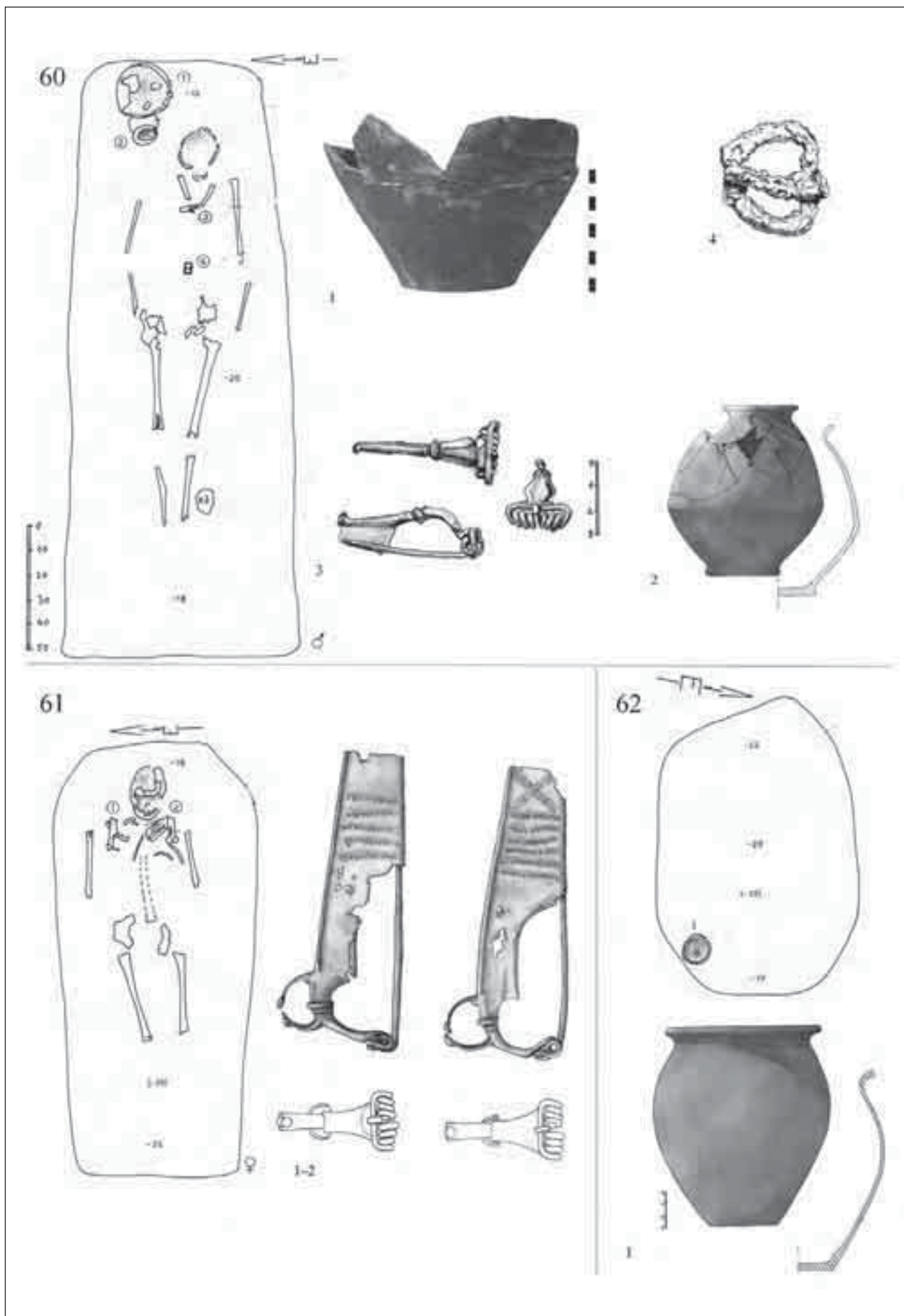

13. kép

Mellékletek: 1. K-i végében piros festett, kétfülű *korsó* (XLV. t. 3). 2–3. melléte, közepén, két, erősprofilú, egygombos *bronz fibula*.<sup>62</sup>  
Méret: 130×80 cm, padkák: -26, -30 cm, alja: -62 cm.  
Kora római, 1. század közepe–2. fele (fibula: Merczi Kat. 5–6).

**58. sír** (81. kép 2): Földsí.

Tájolás: Ny–K. Gyerek, 8–10 év. Rabolt?  
Csontvázas sír, csak a lábai maradtak meg (kirabol-  
ták?). Hosszú, keskeny, lekerekített sarkú sírgödör.  
Melléklet nincs.  
Méret: 245×85 cm, -35 cm.  
Kora római? (a temető legszélén egy sorban a kora ró-  
mai 11, 13. sírokkal, de tájolás ellentétes).

**59. sír:** Hamvasztásos. Nő? (ládika nők mellett szo-  
kott lenni).  
Gép összetörte. Egy nagyobb, szögletes (bontáskor  
kissé alakatlan) foltban felül *edénytöredékek*<sup>63</sup> és *va-  
sak* (3), a nyelési szinten. Alatta bepecsételt tál<sup>64</sup> (1)  
és kis piros *pohár* (2), ill. másik kis piros pohár alja  
(amphoradugók). 3: több vaspánt, zsanér, vasszög,  
bronz zár (*ládika*).<sup>65</sup>  
Méret: folt 90×80 cm, kibontva: 130×90 cm, 0–30 cm.  
Kora római, (1)–2. század eleje.<sup>66</sup>

**60. sír:** Földsí.

Tájolás: K–Ny. Férfi, 30–60 év (kóros csont).  
Csontvázas sír, kisebb csontok (csigolya, kéz s lábfej)  
felszívódtak. Bal láb végében 1 db kis kő. Hosszú, le-  
kerekített sarkú sírgödör.  
Mellékletek: 1. fejnél nagy *korsó* alsó fele (házi kerá-  
mia). Gép összetörte a peremét. 2. melléte fényes,  
fekete bevonatú *bikónikus edény* (XLIX. t. 5). 3. mell-  
kasán egygombos, erősprofilú, *bronz fibula* (XXIX. t.  
3–4). 4. derekánál *vascsat*.  
Méret: 240×90 cm, -20 cm.  
Kora római, 1. század második fele–2. század (fibula  
alapján: Merczi Kat. 8).

**61. sír:** Földsí.

Tájolás: K–Ny. Nő, 34–43 év.  
Csontvázas sír, kisebb csontjai csak nyomokban. Le-  
kerekített sarkú sírgödör.  
Mellékletek: 1–2. szárnyas *fibula pár* a vállakon  
(XXX. t. 4).

Méret: 170×80 cm, -26/30 cm.

Kora római, Flavius-kor – a 2. század első fele (fibulák  
alapján: Merczi Kat. 14–15).

**62. sír:** Földsí.<sup>67</sup> Tájolás: K–Ny/fordított. Csontváz  
nincs (csecsemő?).

Kisméretű, szabálytalan sírgödör. Üres, se csontváz,  
se hamvak.  
Melléklet: 1. DK-i végében egy törött, házi kerámia  
*bögre*. Peremét nyeléskor a gép összetörte (L. t. 3).  
Méret: 120×80 cm, -20 cm.  
Kora római, (1)–2. század (a 60, 61. sírsort folytatja).

**63. sír** (XXVI. t. 3): Hamvasztásos urnasír.

Kis gödörben két edény (a nyelési szinten jelentke-  
zett, de csak a bögre pereme törött).  
Mellékletek: 1. téglaszínű, házi kerámia *bögre*, belül  
égett (hamvak lehettek benne). 2. *bepecsételt*, Drag.37.  
formájú, szürke *tál*. 3. kis *bronzlemez szegeccsel*.<sup>68</sup>  
Méret: 50×40 cm, -7 cm.  
Kora római, 2. század közepe/2. fele.

64. obj.: Rézkori, agyaggyerő komplexum, nagy,  
négyszögletes foltja. A hamvasztásos temető alatt ke-  
rült elő. Oldalt padkák, egyre szűkül befelé. Kis ka-  
paró s rézkori, kézzel formált töredékek voltak benne.  
DNy-i részébe beleástak egy kora római sírt (64a).  
Méret: 4,8×3–3,6 m. Mélys.: változó, több padka.

**64a sír** (XXVI. t. 5–6): Üres sírgödör, hamvasztásos?,  
jelképes sír. K–Ny/fordított. Nő?

Rézkori nagy komplexum DNy-i felébe beásva. Se  
csontváz, se hamvak.  
Mellékletek (XLVIII. t.): Felül K-i végében 3 edény  
(-60 cm). 1. nyersszínű *korsó*, száján kővel. 2. nyers-  
színű, festett *korsó*. 3. kézzel formált *bögre/fazék*.  
Sírföldben *vasak*. Alatta rajzolódik ki a sírfolt. A sír  
keleti felében a 3 edénynél mélyebb szinten (-80 cm)  
egy *illatszerez üveg* (6) és szürke *tálka* (4), benne  
„szoptató” (*csepegtető*) *üveg* (5). A sírföldben (edény  
alatt, kő alatt) több helyen is *vasak* (7–8): *ládika alkat-  
részek* zsanérok, szögek.  
Méret: Kibontva 108×76 cm, de a folt kisebb, kb.  
80×76 cm. Alja: -80 cm. Folt jelentkezési szintje a  
házon belül -54 cm.  
Kora római, 2. század.

<sup>62</sup> Egyik noricum-i-pannoniai változat, a másik raetiai eredetű. Koruk  
egyforma.

<sup>63</sup> Fotó szerint ez volt a nagy szürke simított korsó, aminek megmarad-  
tak a töredékei. Melléte kisebb, szürke edény kihajló pereme is előke-  
rült.

<sup>64</sup> MARÓTI 2004, 200, II. t. 1. A tál belsejében bepecsételt levelek.

<sup>65</sup> Vasak a nyelésből és a sír aljáról egyaránt.

<sup>66</sup> Kis piros pohárnak van 3. századi analógiája is, pl. Nagykanizsáról  
(1. temető 17. sír) Gordianus éremmel (HORVÁTH 2003, 9. kép).

<sup>67</sup> Tartozhatott az 59, 63. hamvasztásos sírokhoz éppúgy, mint a 60–61.  
csontvázas sír sorhoz. Mégis inkább földsí, mert a hamvasztásos sírok-  
nál, nem a sír egyik végében van a kerámia melléklet.

<sup>68</sup> Esetleg ládika részlete. „*Pars pro toto*”, vagy elvitte a gép a többi ré-  
szét.





**65. sír:** Üres sírgödör. Földsí (csecsemő?) vagy hamvasztásos? Tájolás: É–D/fordított.<sup>69</sup>

Kis téglalap alakú folt, benne se csontok, se hamvak.  
Méret: 80×45 cm, -15 cm.

Kora római (főleg hamvasztásos sírok vannak mellette).

**66. sír:** Üres sírgödör. Földsí (csecsemő?), vagy hamvasztásos? Tájolás: É–D/fordított.

Kis téglalap alakú folt, benne se csontok, se hamvak.  
Méret: 80×45 cm, -18 cm.

Kora római (főleg hamvasztásos sírok vannak mellette).

**67. sír** (77. kép 1; XXVII. t. 1): Körárok.

Szabályos kerek árok, bejárata az ÉK-i oldalon. Sír nem maradt meg a közepén.

Bontáskor kevés római *kerámia* (vízszintesen kihajló fazékperem, téglaszínű korsó oldal töredék és nyerszínű talp).

Méret: átm: 7×7 m, bejárat szél.: 3,5 m,<sup>70</sup>  
mélys.: -8–18 cm.

Középső császárkor.

**68. sír:** Földsí.

Tájolás: (É)K–(D)Ny. Nő, 23–40 év.

Csontvázás sír, csigolyák kivételével jó megtartású váz. Hosszú, lekerekített sarkú sírgödör.

Melléklet: 1. bal lábszárnál festékes *dörzskő* (hiányzik).

Méret: 200×70 cm, -23 cm.

Középső császárkor, 2–3. század.

**69. sír:** Hamvasztásos sír? Tájolás: K–Ny. Se hamvak, se csontok.

Szabálytalan alakú kis gödör, közel a 70. körárok keleti bejáratához.<sup>71</sup> Jelképes sír is lehet. A benne lévő két edény<sup>72</sup> helyzete (lefelé fordított tál), a hamvasztásos sírokra jellemző.

Melléklet: 1. *S-profilú tál*, lefelé fordítva (alját elvitte a gép). 2. törött házi *kerámia bögre*.

Méret: 130×80 cm, -15 cm.

Kora római, 2. század.

**70. körárok** (77. kép 3): Bejárat ÉK-en.

Kisebb, majdnem feleakkora, mint a többi. A bejárat előtt a 69. sír.

Leletek: betöltésben kevés kora római *kerámia*: **Severus-kori** sigillata perem.

<sup>69</sup> Sírrajz szerint a 65. sír kicsit ÉK–DNY irányba hajlik (rosszul van a 65–66. sír közös rajzán az észak!). Sírfortó szerint mind a két sír hasonló tájolású. A sírrajz két teljesen egyforma rajz, különböző számmal (datum, méret, minden egyforma!).

<sup>70</sup> Több különböző rajz is készült. Az egyik 7,2×7,5 m, a másikon 7 m az átmérő. A bejárat kb. 3,5–3,7 m. A metszet egyik rajzon -8 cm, a másikon -18 cm.

<sup>71</sup> Kelet felé a hamvasztásos sírcsoporthoz is tartozhatott.

<sup>72</sup> Sírfortón a nyelési szinten látszik egy piros festett? oldaltöredék is, de ilyen nincs beletárolva.

Méret: 4,1×4,5 m, bejárat szél.: 3,1 m, mélys.: -8 cm.  
Kora: 2–3. század (lehet, hogy csak a betöltéses Severus-kori s az árok korábbi).

71. obj. Köves, majdnem kerek gödör folt, benne 1–2 törött *kerámia* (szürke simított fazék és festett, nyerszínű korsó töredék). Nem lett hamvasztásos sír, se edények, se hamvak (ha voltak is, akkor elvitte a gép).  
Méret: 73×90 cm, -15 cm.

Kora/középső római (térképről hiányzik).

**72. Négyszögletes árok** (78. kép 3): Bejárat a keleti (északi?) oldalon lehetett.

É-i és keleti felét a gép mélyebben szedte, így már nem maradt nyoma.<sup>73</sup> Metszete hegyesedő, nem olyan gömbölyű, mint a körároké. Lelet nincs belőle. Közepén sír nem maradt meg.

Méret: 5×5,2 m, -16 cm.

Középső császárkor?

73. obj. Köves folt, majdnem kerek. Nem lett hamvasztásos sír, se edények, se hamvak (ha voltak is, akkor elvitte a gép).

Méret: 80×72 cm, -15 cm (térképen nem szerepel).

Kora/középső római.

**74. körárok** (XXVII. t. 2): Bejárata?

A XXXII. kutatóárokban már jelentkezett a foltja. A K-i és É-i részen a gép kicsit mélyebbre szedte, így két helyen is megszakad (túl keskeny lenne bejáratnak, kb. 1,8 m).<sup>74</sup> Sír nincs benne, de nagyobb, mint a többi körárok.

Nyeeséből *kerámia*: szürke, simított kis oldal töredék.

Méret: 7×7,2 m, -6–16 cm.

Középső római?

**75. sír:** Hamvasztásos (?), talán jelképes sír. Se csontváz, se hamvak.<sup>75</sup> Tájolása: É–D/fordított.

Szabálytalan sírgödör a 76. négyszögletes árok közepén (a gép törte össze).

Mellékletek: nyeeséből *üveg és kerámia* töredékek. Bontáskor 1. törött *üveg talp* a déli részen. 2–4: mellette szétszórva *vasszögek* (2 db). Ezek egy sötétebb, szabálytalan kerek foltban voltak a sír déli végében. 5. nyugati szélén szürke, simított talp és nyerszínű pohárperem töredéke. 6. ÉK-i végében *üvegserleg perem* töredéke (egy edény az 1. talppal).

Méret: 1,8×0,8–1,2 m, padka -10 cm, alja -30 cm.

<sup>73</sup> Keleti oldalán volt a XXXIII. kutatóárok, lehet, hogy már akkor elszedte a gép. A kutató árokban a kora római 10. sír, amit vagy érintett, vagy átment felette az árok. Közepére földhalom került, valószínűleg a már nyeesett felületre s nem volt alatta semmi.

<sup>74</sup> Fotó szerint összefüggő körárok, ami két helyen sekélyebb.

<sup>75</sup> Gép elvihette a sír felső részét, s akkor szórta szét a leleteket. Esetleg hamvasztásos volt, bár ahhoz képest túl nagy a sírgödör. A sírkertek közepén viszont inkább sekélyebb, hamvasztásos sírok lehettek Budaörsön.

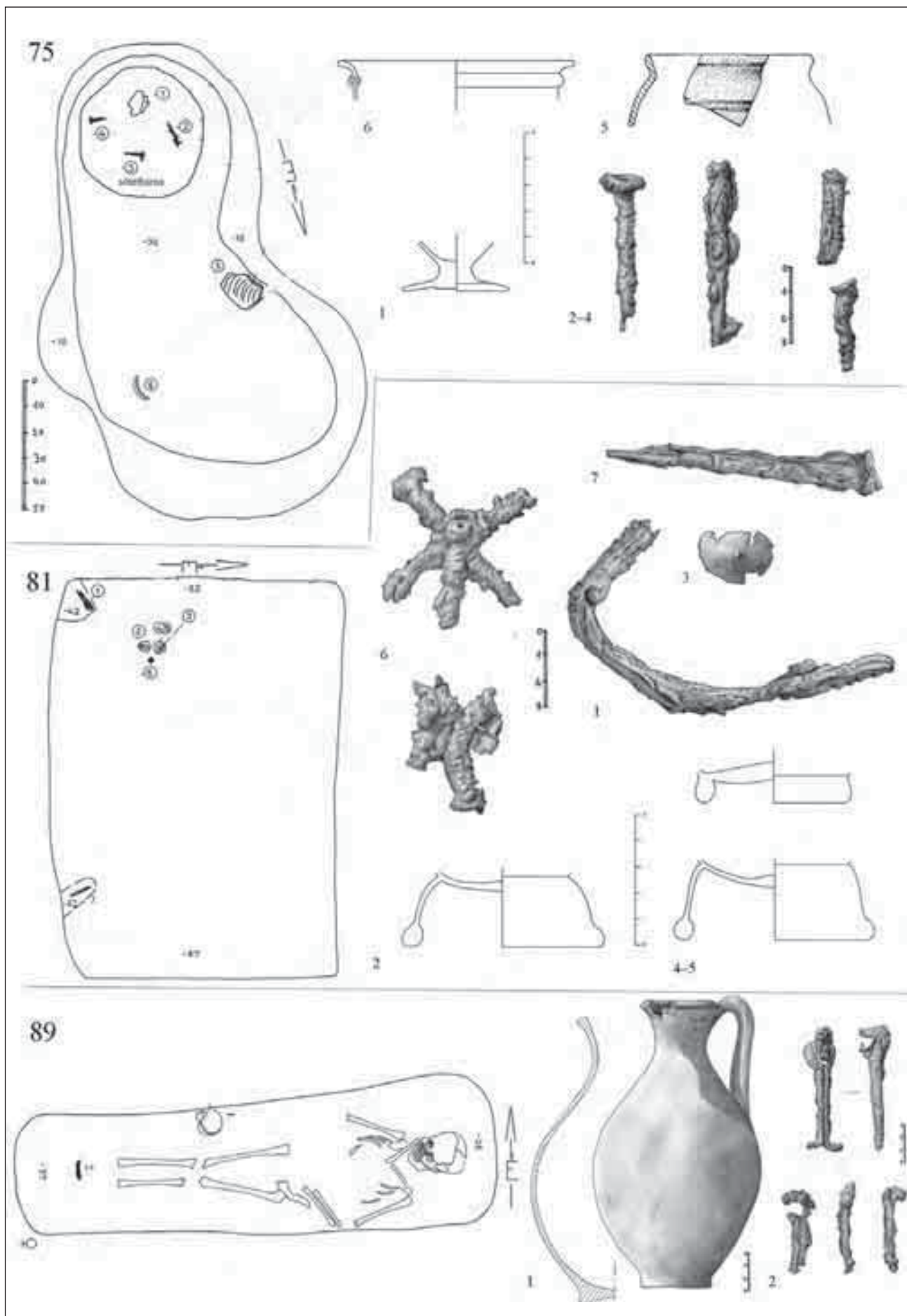

15. kép

Kora: 1–2. század (az import üveg alapján), középső császárkor (a sírkertek többsége ilyen korú Budaörsön).

**76. négyszögletes árok** (78. kép 1-2): Bejárat a K-i oldalon.

Szabályos, négyszögletes árok (a XXXII. kutató árokban már jelentkezett egy része). Közepén a 75. sír. A déli oldalán egy foltban apró kövek (cölöplyuknak néz ki).

K-i felében, a bejárat északi oldalán törött, nyersszínű, füles *korsó* talp és seprűs díszítésű, téglaszínű *edény töredékei*.

Méret: 8,5×8 m, bejárat szél.: 1,5 m, alja: -12–27 cm. Középső császárkor? (ha egykorú a 75. sírral, akkor lehet korábbi is).

**77. sír:** Földszír.

Tájolás: É–D/fordított. Csontváz nincs (csecsemő?).

Üres, szabályos sírgödör. Melléklet sincs.

Méret: 130×60 cm, -11 cm.

Kora: kora római?

**78. árok:** Nagy, szabálytalan árok, nem kör, inkább ovális forma. Több számot is kapott, amikor előkerült (95, 130, 131, 139. obj.). A 78. szám a keleti fele. Benne egy körárok (98. sír) és több sír.<sup>76</sup> Nagyon széles árok (szélessége változó) s sok kő van benne. Bejárat nem állapítható meg.

*Kerámia:* szürke, jól iszapolt kerámia, seprűs házi kerámia, téglaszínű házi kerámia.

Méret: 38×47 cm, mélység: -26 – 40 cm.

Kora: 2–3. század. Későbbi, mint a 2. század első felére keltezett kocsisírok, mert a 124. sír sarkára ráépült, de korábbi, mint a beleásott, 3–4. századi, barbár női sír (163. sír). Valószínűleg 2. század 2. fele–3. század első fele (Severus-kor) lehetett. A 130. árok részben Faustina érem (138–161).

**79. sír** (68. kép 1): Kőpakolásos földszír, **ló** csontvázal. Tájolás: D–É.

Nagy, négyszögletes folt a 78. árok keleti oldalán, belül. Felül kőpakolás, elszórt kisebb kövekből, alatta elég mélyen jön a ló csontváz. Déli végében lókoponya, többi csont mélyebben. Egész ló meg van, térdét felhúzva tették bele a sírba. Lábánál, a padkán kutya is eltemetve. Szájában *zabla*, feje körül több *gyöngy*, feje tetején *vasak*. A szíjakat díszíthették. Álla alatt és lejjebb több bronz *veret* és *csat*. *Lándzsa*, *bronzcsengő* stb. Összesen 32 db melléklet.

Méret: 240×140 cm. Kövek: -5–25 cm. Lófej: -53, padka kutyaival -73 cm, alja: -108 cm.

Kora római.

**80. sír:** Földszír.

Tájolás: ÉK–DNy/fordított. Csontváz nincs. Gyerek, vagy rabolt sír?

Keskeny, hosszú, üres sírgödör.

Sírföldben 1 db *üveg* (elvesztett) és egy téglaszínű *kerámia töredék*.

Méret: 145×50 cm, -20 cm.

Kora római.

**81. sír:** Földszír.

Tájolás: K–Ny/fordított. Csontváz nincs. Rabolt.

Nagy, szögletes folt.

Mellékletek a kemény, sárga altalajban: 1. DNy-i sarokban 2 db *vas* (*kampó*, *szög*). 2, 4–5. Ny-i végében *üveg* korsó talpak fordítva, csészeként használva (V. t. 6).<sup>77</sup> Két nagyobb, egyikben egy kisebb talp s egy kis bronz lemezből készült *szögecs* (3). 6. *vasszeg* feje és sokágú vastárgyak (lószerszám?). 7. egyenes *vasszeg*.

Méret: 155×110 cm, -57 cm.

Középső császárkor? (üvegek talán 3. század)

82. obj.: gödör a 78. árokban (az árok keleti részén, egy kiszélesedés). Az árok vágja a gödröt. Leletanyag 1 db jellegtelen töredék (hiányzik). Valószínűleg rézkori.

**83. sír** (68. kép 2): Földszír, **ló** csontvázal.

Tájolás: K–Ny. Rabolt.

Nagy folt, keleti végében lókoponya. Koponyán *vasak* (1–3, 5), egyik szíjelosztó (1), másik csat. 6: *tausírozott veret* (XLIII. t. 4). Vastag, kerek *üvegtárgy* átfúrva (4). A többi csont mélyebben került elő. mellette további *vas lószerszámok*, *csatok* (7–8).

Méret: 180×100 cm. Koponya -50 cm, alja -120 cm.

Kora római.

**84. sír:** Földszír.

Tájolás: DK–ÉNy vagy fordított. Csontváz nincs (csecsemő?).

Üres. Melléklet nincs.

Méret: 120×65 cm, -45 cm.

Környezete kora római.

**85. sír:** Földszír.

Tájolás: K–Ny vagy fordított. Csontváz nincs (csecsemő?).

Üres. Méret: 115×65, -15 cm.

Környezete kora római.

<sup>76</sup> Többek között lósisírok és kocsisírok (79, 125, 126. sír). De nem határozza ezeket, mert a sírok másik csoportja kívül van (86, 117, 124. sír).

<sup>77</sup> Dévai Kata meghatározása alapján ezeket a külön bogból fűjt talpgyűrűket sokszor szokták másodlagosan felhasználni pohárként és sírba rakni (gyakran gyereksírba). Aquincumban több ilyen is van, és több esetben akár száz évvel korábbi forma is belekerül egy-egy sírba ilyen módon (Dévai K. szíves szóbeli közlése).

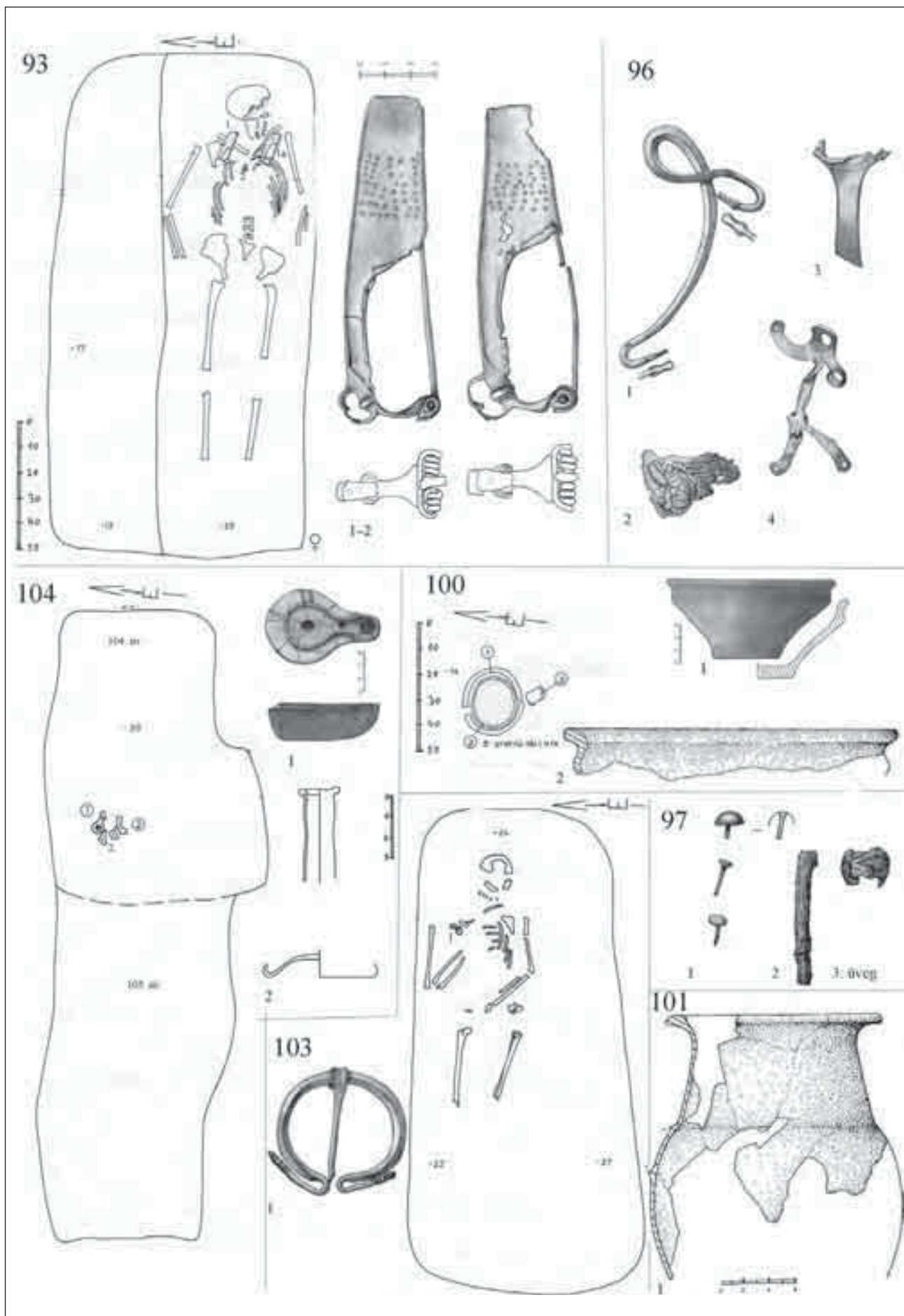

16. kép

**86. sír** (68. kép 3): Földsírló csontvázal.

Tájolás: K–Ny/fordított. Rabolt.

Nagyméretű, szabálytalan sírfolt. K-i végében egy sekélyebb s kisebb gödörben ló csontok (-10 cm). A nyugati fele mélyebb, szabályosabb sírgödör, több csonttal.

Mellékletek: 1. *vas veretek* (téglalap), *csatkarika*, ill. üreges nyelű *láncsabegy*.

2. *Bronz és ezüst lemez* össze szögecselve (téglalap alakú veret).

Méret: 390×75/155 cm, Ny-i sírgödör: 186×75/110 cm, padka: -100 cm, csontok változó mélységben: -70–110–140 cm, alja -140 cm.

Kora római.

87. obj.: Gödör (XXXII/3. objektummal egyenlő). Üres.

Nagy, megközelítőleg kerek, apró köves, kavicsos, sötétbarna folt. Se csontok, se hamvak, se mellékletek. Nem sír. Alja egyenes, oldalfala lejtős.<sup>78</sup>

Méret: 200×215 cm, -24 cm.

Római.

88. obj.: Gödör. Üres.

Tájolás: É–D/fordított. A 98. körárok keleti bejáratának a szélén.

Nagyobb, hosszúkás folt, déli felében viszonylag nagy kövek, egy kisebb gödör folt tetején. Bontáskor padkás, egyenetlen aljú gödör lett, mely a kövek alatt mélyebb. Esetleg kőpakolásos jelképes sír, de lehet, hogy csak egy gödör. Mindenképpen a 98. körárokhoz kapcsolódik. Leletanyag nincs benne.

Méret: 140×100 cm, köves gödör: 50×75 cm, kövek: 0+10 cm, padka -17–33 cm, alja -46 cm.

Középső római.

**89. sír:** Földsírló.

Tájolás: K–Ny. Nő, 34–43 év.

Hosszú, keskeny sírgödörben nyújtott helyzetű csontváz (karja behajlítva). Kisebb csontok szétmállottak.

Mellékletek: 1. jobb térdnél nyersszínű *korsó*. 2. láb végében *vasszögek*, *vaszsánér* (ládika).

Méret: 190×50 cm, -38cm.

Középső római, 2. század második fele/vége.<sup>79</sup>

**90. sír:** Földsírló.

Tájolás: DK–ÉNy. Nő, 18–22 év.

Csontvázalás sír, fej felett és bal oldalt padka, mely a láb vége felé elkeskenyedik, s megszűnik. Csontok elég hiányosak (még a hosszú csont sincs meg mind).

Mellékletek: 1. Bal térdnél kívül *korsó* (pereme és füle letört, nyersszínű, festett, kétfülű).

Méret: 210×85 cm. Padka: -7cm, alja: -16 cm.

Kora római, 2. század (tájolása ellentétes a mellette lévő Severus-kori sírokkal).

**91. sír:** Földsírló.

Tájolás: K–Ny/fordított. Csontváz nincs (csecsemő?).

Szabályos, téglalap alakú, üres sírgödör.

Méret: 140×60 cm, -37 cm.

Középső császárkor (a közelében lévő sírok a 2. század második feléből valók).

**92. sír** (65. kép 4): Földsírló.

Tájolás: K–Ny. Kislány, 8–14 év.

Keskeny, szabályos sírgödör. Hiányos csontváz, csak fej és felkar töredékek maradtak.<sup>80</sup>

Melléklet: 1. sok dinnyemag alakú és gömbölyű *gyöngy* a nyaknál.

Méret: 150×50 cm, -38cm.

Mellette lévő sírok a 2. század 2. feléből/végéről valók (35, 36. sír).

**93. sír** (V. t. 1): Földsírló.

Tájolás: K–Ny. Nő, 23–40 év.

Széles sírgödör, északi fele padka, másik, mélyebb felében van a csontváz, nyújtott helyzetben.

Mellékletek: 1–2. két vállán *szárnyas fibula*. 3. mellkason kis *kerámia töredék*.

Méret: 200×100 cm. Padka: -12/17 cm, alja: -23 cm.

Kora római, 2. század 2. fele (Merczi Kat. 20–21).

**94. sír** (65. kép 8): Földsírló kőpakolással (gödör?).

Tájolás: K–Ny/fordított. Csontváz nincs (csecsemő?).

Szabálytalan, lekerekített sarkú, kis téglalap alakú, köves gödör. Felül nagy, faragott kő, alatta üres, padkás gödör. Leletanyag nincs.

Méret: folt 110×105 cm, mélyebb gödör 80–110 cm, padka -15 cm, alja -40 cm.

Környezete alapján kora római.

**95. obj.= 78. árok** északi fele:

Sekély, köves árok, fekete betöltéssel. Keleti folytatása a 78. árok. Nyugati oldalon belefut egy nagy fekete köves foltba (139. obj.), mely tovább megy a 130–131. árokba. Nem lett kibontva teljes hosszában.

Leletek: római *kerámia* (szürke oldaltöredékek, nyersszínű *korsó* töredék) és *síkűveg*.

Méret: árok szél.: 90 cm, -22 cm (kibontva egy 2,2 m hosszú árokszakasza).

Középső római.

<sup>78</sup> A próbaátás során épületomladéknak írtam. Közelében van a 96. sírpítmény kőfallal. Lehet, hogy ez is valami hasonló maradványa.

<sup>79</sup> Térképen duplán szerepel: egyik a keleti szélén, mellette az éremmel keltezett 35, 36. sír (ez a jó), tévesen a nagy árok közepén is (ennek nem tudni mi lehetett a valódi száma).

<sup>80</sup> Inkább elkorhad, mint kirabolták, mert a nyaklánc a helyén került elő. Vagy csak a nyakáig bolygatták.

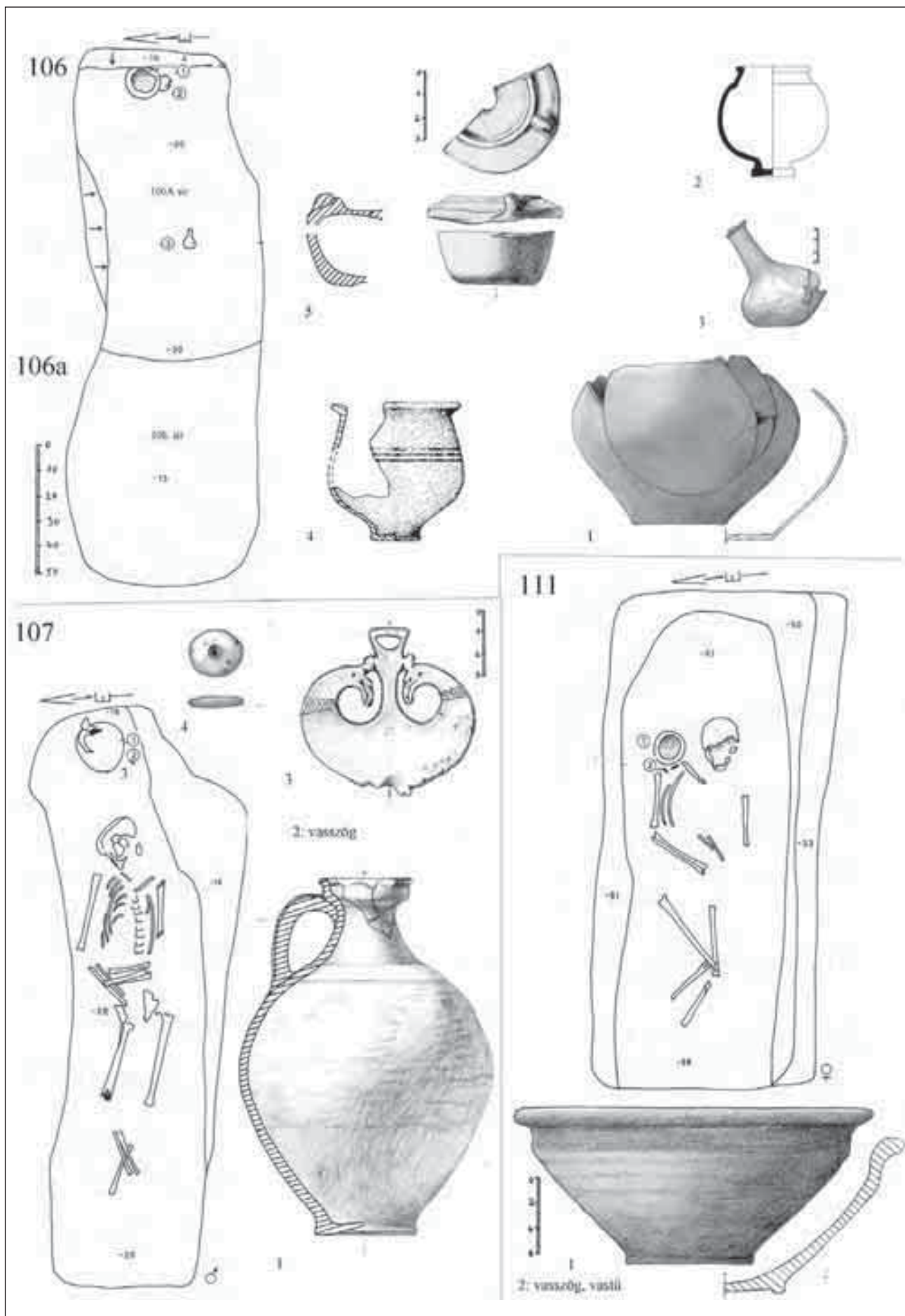

17. kép

**96. sírépítmény** (78. kép 4; XXVII. t. 3): újkori bolygatás?

Szögletes, kis kőépület alapozása. Széles, kőtörmelikes, meszes falakkal (külső szélén nagyobb kövek). Egy sor kő mély. Belül nyeséskor újkori? üvegedény töredékei, bronz fül, újkori mázas kerámia stb. Ideleltározva 2 db szürke oldaltöredék. Bronz szűrőedény töredéke és nyeles fogója, stilizált állatfejben végződő edényfül.

Méret: kőépület 3,2×3,4 m, belül 1,3×1,8 m üres rész, falv.: 80–110 cm. Kövek: 0–12–20 cm mélységben. Belsejében már -12 cm-nél sárga altalaj.<sup>81</sup>  
Kora római.

97. obj.: Gödör.

Szögletes, sekély, gödör az épület mellett. Fekete betöltéssel, bontáskor újkori üveg.

Beleltározva: vasszögek, bronz szögecsék római és újkori ablaküveg töredékek.

Méret: 105×90 cm, -5 cm.

Kora római?, újkori bolygatással.

**98. körárok** (77. kép 5): Bejárat keleten (a nagy 78–130. árok belsejében).

Nyugati felét a gép túl mélyre szedte, csak a keleti fele van meg, középen bejáratí résszel (itt van a 88. gödör is). Kemény, feketés-barna betöltés, benne római kerámia darabok (szürke töredék és lassú korongolt vagy kézzel formált töredék) és üveg talp.

Méret: átm.: 13 m, bejárat szél.: 3 m, mélys.: -5–40 cm. Középső római? (2. század?).

99. Gödör.

Kis, szögletes gödör, benne kukoricacsutka.

Méret: 70×100 cm. -35 cm. Újkor.

**100. sír** (XXVI. t. 1): Hamvasztásos urnasír.

Hamvak a felső piros edényben, amit a gép összetört (3: kétfülű korsó alsó fele), mellette egymásban két, S-profilú tál, a felső lefelé fordítva, ezzel fedték le az alsót (1-2).

Méret: 35×50 cm, -14 cm.

Kora római.

**101. körárok** (77. kép 2): Bejárat keleten.

Szabályos, kerek árok, keleti és nyugati oldalon egyaránt megszakad.<sup>82</sup> Sír nincs se a közepén, se a bejáratnál. Betöltésben kora római kerámia töredékek: világosszürke korsó talp, vízszintesen kihajló peremű, füles, házi kerámia korsó töredék.

Méret: 5,8×5,4 m, bejárat: 2,5 m széles, -11/24 cm.

Középső császárkor.

**102. sír:** Hamvasztásos sír.

Kis, kerek foltban 2 törött edény, amit a gép elvitt.

Melléklet: 1. szürke, behúzott peremű tál. 2. nyersszínű edény (korsó?) apró töredékei.

Méret: rajzolni nem lehetett. Fotó alapján folt átmérő kb. 30 cm.

Középső római.

**103. sír:** Földsír.

Tájolás: K–Ny. Férfi? 15–18 év.

Csontvázás sír. Nagyobb sírgödörben egy rövidebb, kisebb csontváz. Nyújtott helyzet, egyik karja felfelé, másik medencére hajlítva.

Melléklet: jobb vállán kerek, bronz omega fibula (XXIX. t. 7).

Méret: 190×90 cm, csontváz mérete: 100×45 cm, mélys.: -24 cm.

Középső római (fibula analógiák: 2–3. század forduló; Merczi Kat. 33).

**104. sír:** Szórt hamvasztásos sír. Nő/kislány? (üveg alapján).

Két sír egymásba ásva. Alul van a 105. földsí, amibe beleásták a kisebb, hamvasztásos 104. sírt. Égett, szenes foltként jelentkezett, nyeséskor kerámia töredék.

Mellékletek: 1. mécses. 2. égett illatszeres üveg.

Kis, téglalap alakú sírgödör lett kibontva: 115×60 cm. -7 cm és -20 cm.

Középső császárkor.

**105. sír:** Földsí.

Tájolás: K–Ny/fordított. Csontváz nincs (jelképes).

Hosszúkás, szabálytalan sírgödör, padkásan mélyül. Üres, se csontváz, se hamvak. Beleásták a keleti felébe a 104. sírt.<sup>83</sup>

Méret: 150×65 cm, padkák: -7, -12 cm, alja: -20 cm.

Középső császárkor?

**106. sír** (76. kép 1): Szórt hamvasztásos.

Tájolás: K–Ny/fordított. Valószínűleg két sír egymásra ásva. Folt alapján az égett betöltésű 106. lett 106a sírba beleásva.

Hosszúkás, szabálytalan sírgödör. Nyesés után keleti fele sötétbarna (106a sír, végében kerámia töredékek), nyugati fele égett, hamus, fekete színű, szélén vékony,

<sup>81</sup> Az újkori üvegtöredékek miatt nem bontottuk lejjebb. De valószínűleg római sírépítmény és nem újkori épület maradvány.

<sup>82</sup> A többi árok alapján a bejárat valószínűleg keleten volt, annál is inkább, mert a nyugati oldal az, amelyiket a gép mélyebbre szedett, így valószínűbb, hogy itt volt árok, csak a gép elvitte.

<sup>83</sup> Folt fotó alapján a barna betöltésű 105. sírba beleásták a faszenes, feketés-barna betöltésű 104. sírt. Kérdés, hogy valóban véletlenül ásták e egymásra a két sírt, vagy pedig egy olyan sírforma, melynek egyik felébe a hamvakat szórták (mellékletekkel együtt), a sír másik fele pedig jelképes sír volt melléklettel vagy a nélkül. Ld. 106–106a sír.

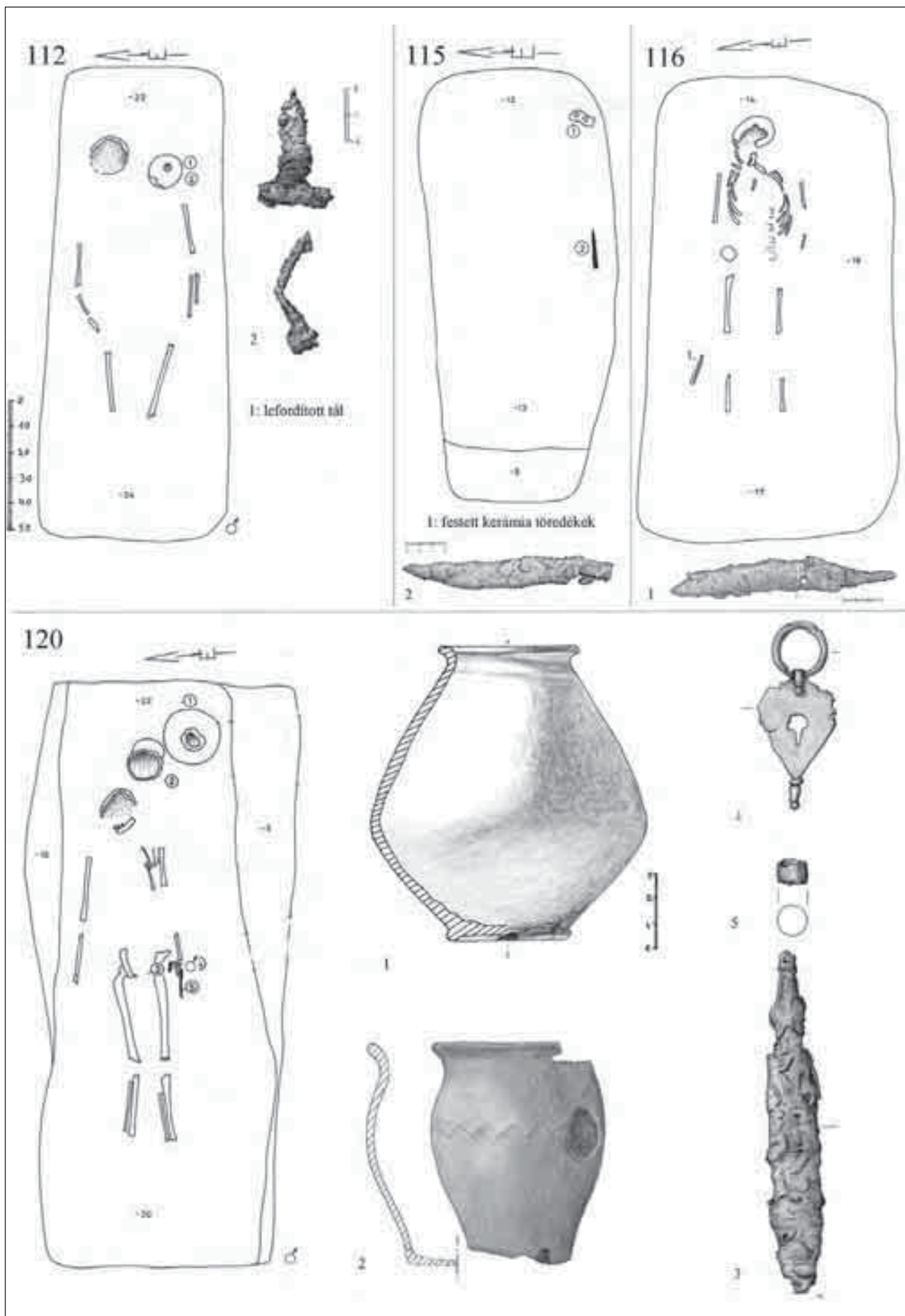

18. kép



vörösesbarna paticsos sáv (106. sír). Innen az égett részből *mécses* és *kerámia töredék* (4–5).<sup>84</sup>  
Méret: 110×75/85 cm, -13 cm.  
Középső császárcor.

**106a. sír:** Földsis, vagy jelképes sír (nem égett!).  
Tájolás: K–Ny/fordított. Mérete alapján esetleg gyerek, akinek a csontjai felszívódtak. Lehet, hogy összefüggött 106. sírral?  
A sírgödör keleti felében 1. szemcsés, keményre égetett *korsó* alsó fele. 2. *terra sigillata* pohár (Drag. 54.; XLIV. t. 1). 3. közepén törött *csepegtető üveg* (LX. t. 2). 6. felszínen nyeséskor szürke, házi *kerámiatalp* s profilált *bögre perem* töredékek. 7. téglaszínű *talp* töredék.  
Méret: folt 205×70 cm (106–106a), sírgödör: 120×65 cm, Padka: -10 cm, alja: -21/30 cm.  
Kora: Severus-kor (sigillata és üveg).

**107. sír:** Földsis.  
Tájolás: K–Ny. Férfi, 30–60 év.  
Hosszú, keskeny sírgödör, baloldalt keskeny padkával. Csontváz nyújtott helyzetben, alsó lábszára és karjai keresztbe téve.  
Mellékletek: 1. fejnél nagy piros, festett sávós *korsó*. 2. Korsó alatt *vasszőg*. 3. pelta alakú *bronz dísz* (lószer számveret?) u. ott (XXIX. t. 2). 4. átfúrt, kerek, kis *kő v. gyöngy?* (rajzon 3–4. nem szerepel, felszedéskor kerültek elő).  
Méret: 246×70 cm, padka: -15cm, alja: -28 cm.  
Középső római.

**108. sír:** Földsis.  
Tájolás: É–D/fordított. Csontváz nincs (csecsemő?).  
Üres, kis, téglalap alakú gödör.  
Méret: 130×60 cm, -24 cm.  
Kora római? (mellette a hasonló tájolású 145. sír).

109. obj: Gödör (esetleg földsis?).  
Tájolás: K–Ny/fordított. Csontváz nincs.  
Szabálytalan, nagyméretű folt, legtetején néhány *edény töredék* (házi kerámia hombár alj töredékei) és kövek -10 cm-nél.  
Méret: 170×130 cm. Alja: -23, -46 cm.  
Római (2–3. század).

**110. sír:** Földsis.  
Tájolás: K–Ny/fordított. Csontváz nincs (csecsemő?).  
Kis üres gödör, se csontváz, se mellékletek.  
Méret: 115×40 cm, -18 cm.  
Középső császárcori környezet, ld. 107, 146. sírok.

**111. sír:** Földsis.  
Tájolás: DK–ÉNy.<sup>85</sup> Nő, 23–40 év.  
Szabályos, téglalap alakú sírgödör, bal oldalt padka. Csontváz nyújtott helyzetben, alsó lábszára behajlítva. Kisebb csontok szétmállottak.  
Mellékletek: 1. jobb vállnál szürke, *S-profilú tál* (XLIX. t. 2). 2. mellette kis *vasszőg és vastű* darab.  
Méret: 195×85 cm, padka: -23, (-50) cm, alja: -58 cm.  
Kora római.

**112. sír:** Földsis.  
Tájolás: K–Ny. Férfi? 23–40 év. Délen összeér 113. sírral.  
Szabályos, téglalap alakú sírgödör (lábnál jóval hosszabb, mint a beletett csontváz). Csontvázból főleg a hosszú csontok s a koponya fele maradt meg. Többi szétmállott.  
Mellékletek: 1. bal vállnál törött, lefordított *tál* (hiányzik). 2. benne (alatta) vas, rugós *T-fibula*. 3. sírföldből kovakő (hiányzik) és festett korsó perem töredéke.  
Méret: 235/185×70 cm, alja: -34 cm.  
Kora: 2–3. század (fibula: Merczi Kat. 26).

**113. sír** (76. kép 2): Szórt hamvasztásos.  
Tájolás: K–Ny/fordított. Csontváz nincs.  
Üres, szabályos, téglalap alakú sírgödör. Felül égett, faszenes, feketés-barna foltok. Ny-i végében, sírgödör szélén paticsos, átégett sáv. Se csontok, se hamvak. Lehet jelképes sír is.  
Méret: 150×50 cm, mélys.: 26–34 cm.  
Kora római? (Összeér 112. sírral, amennyiben összetartoznak, akkor Severus-kori).

**114. sír** (65. kép 1): Földsis.  
Tájolás: K–Ny/fordított. Csontváz nincs (csecsemő?).  
Üres kis sírgödör.  
Méret: 100×40 cm, -8 cm.  
Kora római.

**115. sír:** Földsis.  
Tájolás: K–Ny.<sup>86</sup> Csontváz nincs. Férfi? (vaskés alapján).  
Üres sírgödör, nyugati vége padkás. Csontváz elkorhadt valószínűleg, mert a mellékletek nem egy kupacban vannak, mint a jelképes síroknál, hanem mintha fejnél és a derekánál lennének.  
Mellékletek: 1. törött, festett *edény/mécses?* töredék a keleti végében (magasabban, gép elvitte). 2. *vaskés* a déli oldal közepén.  
Méret: 170×70 cm, padka -9 cm, alja -13 cm.  
Kora római.

<sup>84</sup> 4–5. számon beletárolva több kerámia töredék, talán innen valók: 4. szemcsés, keményre égetett kis bögre; 5. behúzott kis tálperemek (egyik fekete szemcsés, keményre égetett, másik barna, jól iszapolt, a harmadik szürke szemcsés, keményre égetett fedő/tál perem). A 106–106a sír anyaga egybe lett leltározva 1–7. számokon.

<sup>85</sup> Sírrajz alapján K–Ny, de a térkép DK–ÉNy irányban jelzi.

<sup>86</sup> Az edény helyzetét tekintve feje valószínűleg keleten volt. Ez esetben elkorhadtak a csontok. De lehetett, üres, jelképes sír is.

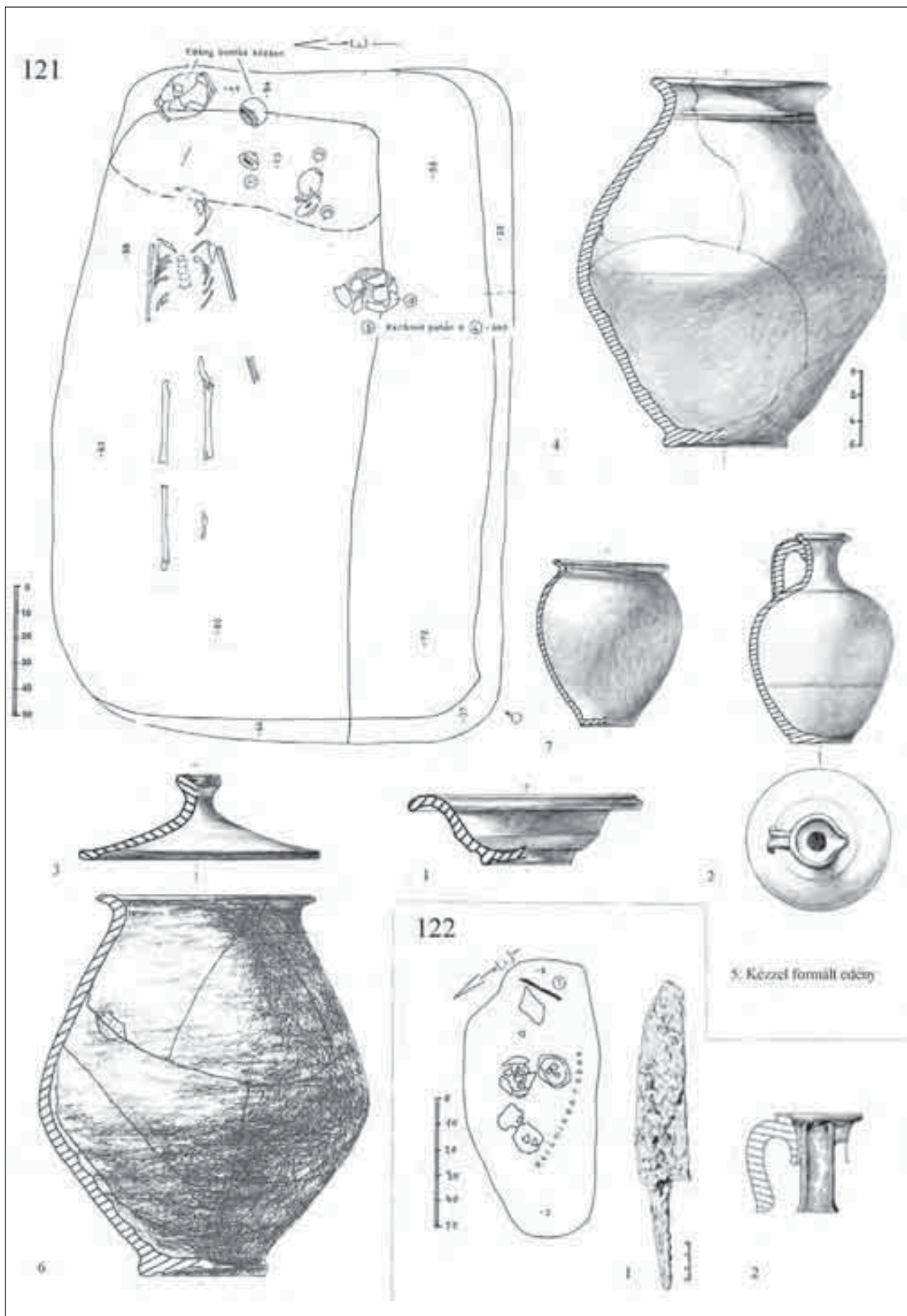

19. kép

**116. sír:** Földsír.

Tájolás: K–Ny. Gyerek (fiú?), 12–14 év

Csontvázas sír, rossz megtartású váz, nyújtott helyzetben. Nagyméretű, téglalap alakú sírgödör.

Mellékletek: 1. jobb térdnél *vaskés*. Sírföldben seprűs díszítésű, téglaszínű, kihajló perem töredékek (talán *S-profilú tálperem*) és kis *kézzel formált* töredékek.

Méret: 180×100 cm, -10–17 cm.

Kora római, 1–2. század (kerámia alapján).

**117. sír (68. kép 4):** Földsír, két ló és egy kutya csontvázal.

Tájolás: ÉK–DNy és fordított.

Nagy sírfolt, felül néhány nagy kő. Lejjebb két ló csontváz, egymással szemben (DK-i és ÉNy-i végében egy-egy ló koponya). Mind a két lófejen *zabla*, *vasak*, *bronzok*, *szíjelosztók* stb. Nyugati végében a koponya mellett bronz dísz (*pajzsdudor*) hosszú szárral, ami lemegy még mélyen a föld alá (XI. t. 6; XLIII. t. 5). K-i végében *vasláncza*. K-i végében lévő ló mellett, ill. alatt kutya csontváz, bronz szegecsekkel kiveret *nyakörvvel*. Kutya alatt még látszott sírfolt, de hiába mélyítettünk, nincs már benne semmi.

Méret: 290×130 cm, Lófej jelentkezése -77 cm, alja -143 cm, kutya -141–158 cm, sírgödör alja -180 cm. Pajzsdudor -145 cm-ig lenyúlik.

Kora római, 2. század első fele.

**118. sír:** Földsír.Tájolás: DNy–ÉK.<sup>87</sup> Nő, 23–x év.

Hosszúkás, keskeny sírgödör, nyújtott helyzetű csontvázal, alsó karja behajlítva. Gép elvitte a koponyát s az edényt a lábánál.

Méret: 150×50 cm, mélység: -7 cm.

Kora római? (környezetében kora és középső római sírok egyaránt vannak).

**119. sír (81. kép 1):** Földsír.

Tájolás: D–É. Nő? 23–x év. Részben bolygatott.

Szabályos sírgödör, keskeny padkával körben (kivéve lábánál). Csontváz nyújtott helyzetben, alsó fele és jobb karja a helyén, többiből csak darabok.

Melléklet nincs. Sírföldből *házi kerámia* darabok.

Méret: 160×70 cm padka: -30 cm, alja: -50 cm.

Kora: 2–3. század? (kora római temető legszéle!).

**120. sír (IV. t. 2):** Földsír.

Tájolás: K–Ny. Férfi, 28–37 év.

Szabályos, téglalap alakú sírgödör, két szélén, a felső részen keskeny padkákkal. Csontváz nyújtott helyzetben, rossz megtartású.

Mellékletek: fejnél két edény 1. *festett*, nagy bikónikus edény. 2. *kézzel formált*, hullámvonaldíszes *fazék/bögre*(XLIX. t. 7). 3–5. derekán *bronzcsüngő* (XXIX. t. 1), *vaspálca* és *vaskés* a baloldalon.

Méret: 230×90 cm, padka: -5/10 cm, alja: -22/30 cm.

Kora római, 1–2. század forduló (övdísz és edények alapján).

**121. sír (IV. t. 1):** Földsír.

Tájolás: (É)K–(D)Ny. Férfi? 30–60 év.

Nagy folt, északi felén sötétebb sáv, ez alatt volt a csontváz. Déli felén két padka fut végig. Csontváz nyújtott helyzetben, feje törött. A sír ÉK-i- sarkában (fej felett), magasabban két edény. Az egyik szürke, házi kerámia *bögre* (7), a másik törött, piros *festett*, *bikónikus edény* (6). Mellékletek (XLVII. t.): 1. fej mellett kis, *agyagmázás tál*. 2. kicsit messzebb nyersszínű, *füles korsó* és házi kerámia *fedő* (3). 4. bal oldalt könnyök magasságban, a padka mellett nagy, törött, *piros*, *bikónikus edény*, benne kis szürke, *kézzel formált bögre* (5).<sup>88</sup>

Méret: 250×220 cm, alja: -80 cm, keskeny padka: -37 cm, padka az első edényekkel: -49 cm, széles padka: -54/59–72 cm.

Kora: 2. század első fele/közepe.

**122. sír:** Hamvasztásos urnasír. Férfi? (vaskés alapján).

Tájolás: ÉK–DNy/fordított.

Gép elvitte a tetejét, valamennyi edény törött. Kis, hosszúkás foltban 3 edénykupac és egy *vaskés* (1). Hamvak a törött szürke tálban: behúzott peremű, *házi kerámia tál*.<sup>89</sup> Másik két halomban nyersszínű s piros festett edények (korsók) voltak egymásba téve. 2. melléklet: szürke oldaltöredékek, piros festett *korsó*, nyersszínű *fedő* vagy *tálperem*, *kézzel formált töredékek*. 3. *festett korsó* s festett befelé ívelő peremű *fazék* töredékek (kb. 4 edény darabjai, ebből kettő festett).<sup>90</sup>

Méret: 110×50 cm, - 6 cm.

Kora: 2–3. század.

**123. sír:** Földsír.

Tájolás: DNy–ÉK /fordított. Csontváz nincs (csecsemő?).

Keskeny, üres sírgödör. Benne újkori zöldmázás edény töredék (valószínűleg másodlagos betöltődés).

Méret: hossza kb. 150 cm, szél. kb. 35/40 cm (fotó alapján, mert rajz nincs).

Kora kérdéses: tájolása megegyezik a mellette lévő kora római 121. sírral.

<sup>87</sup> Rajz alapján Ny–K, térkép szerint DNy–ÉK.<sup>88</sup> 2 db kézzel formált edény, egy bögre és egy fazék töredékei (bögre perem, kétféle talp) vannak ide leltározva.<sup>89</sup> Csak egy kis perem db van meg, a tál többi része hiányzik.<sup>90</sup> Valószínűleg egy edény a 130.1.-hez beletárolt, ugyanilyen típusú peremmel, bár nem illenek össze. Ezek szerint viszont lehet, hogy másáskor összekeverték a két sír anyagát és ebben a sírban mégse volt ennyi töredék.

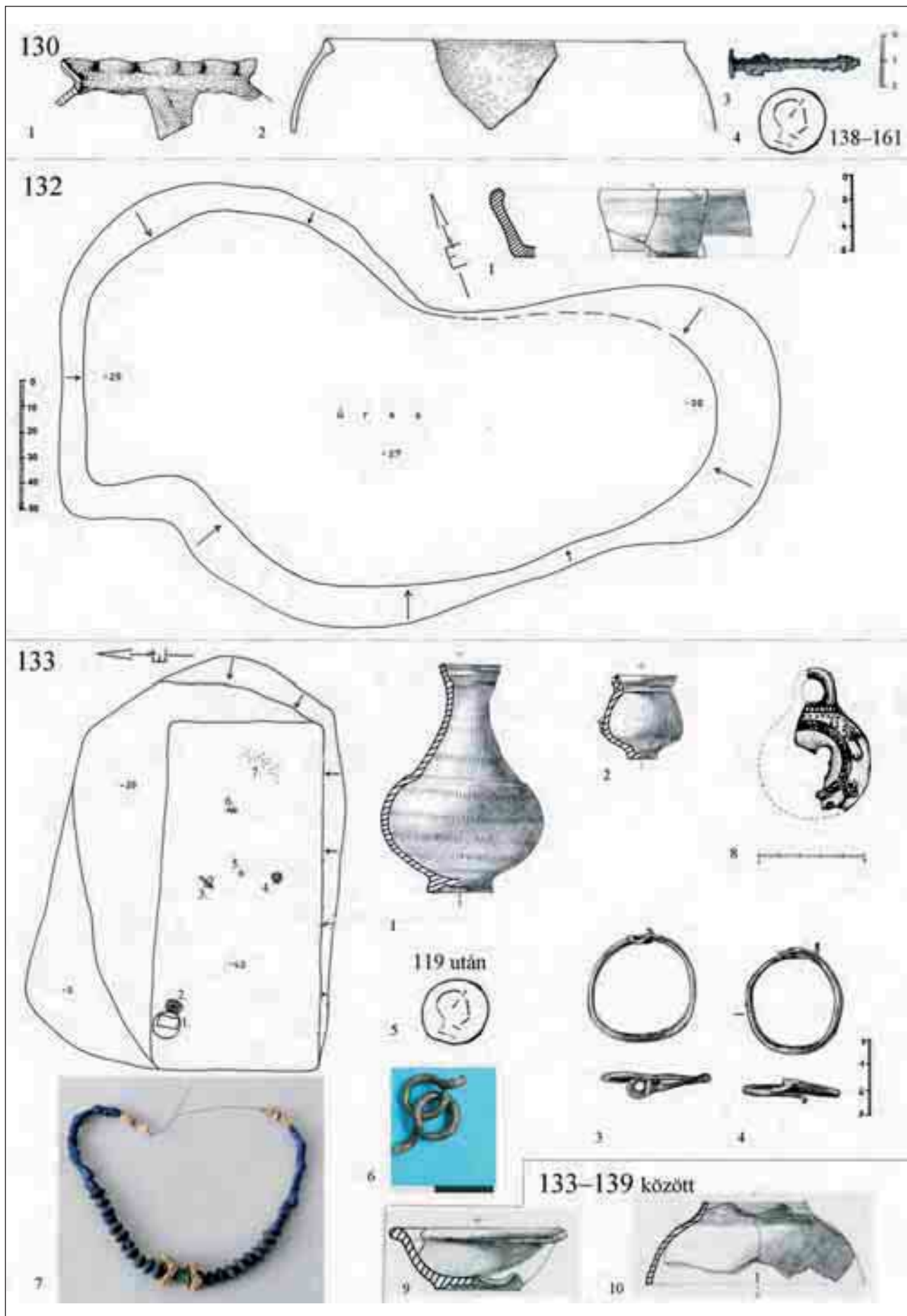

20. kép

**124. kocsi- és ló sír** (XI. t. 1): Tájolás: DK–ÉNy. 2 ló csontváz, négykerekű kocsi. Nagyméretű, téglalap alakú sírgödör. Felül a kocsi alkatrészek, alul a két ló, egymás mellett. Lovak hosszában fekszenek, egyiknek a feje keleten, a másiké visszahajlik középre.<sup>91</sup> Méret: 270×190 cm, abroncs: -97 cm, alja: -149 cm. Kora római, 2. század első fele.

**125. kocsi- és ló sír** (XI. t. 3; XLIII. t. 1): Tájolás DK–ÉNy. Két ló, 4 kerekű kocsi.<sup>92</sup> Nagyméretű, majdnem szögletes sírgödör. Lovak a legalján egymás mellett keresztben fekszenek. Fejük déli irányban. Sírgödör tetején 2 nagy kő. Méret: 295×250 cm, -120 cm. Kora római, 2. század első fele.

**126. kocsi- és ló sír** (XI. t. 5; XLIII. t. 3): Tájolás: Ny–K. Három ló, 2 kerekű kocsi. Nagy, téglalap alakú sírgödör. Két ló, hosszában egymás mellett, fejük a nyugati végében. A harmadik ló a lábuknál keresztben. Ez a kétkerekű kocsi a legdíszebb. Mind a két lóban *vaslándzsa*. Méret: 320×150 cm, alja -137 cm. Lófejek -68 cm-nél jelentkeztek, kocsi vasak -50 cm-nél. Kora római, 2. század középső harmada.

127. sír: Földsí. Tájolás: Ny–K. Nő, 22–31 év. Csontváz. Mellékletek: 1. fejnél fonott, bronz *nyakperec*. 2. Nyakán *füles gombok*. 7. nyaknál *bronz veret*. Tarkó alatt lapos *bronz korong és gyöngyök*. Kerek veret. 6. Fülbevaló *karika* (hajkarika?) felszedéskor fej alatt. 3–4. Két kezén sodrott *karperec*. 8. *gyűrű* a jobb kézen. 5. *vas* a bal bokánál. Méret: 200×70 cm, -12 cm. Kora: Honfoglaláskor/Árpád-kor.<sup>93</sup>

**128. sír** (X. t. 2): Földsí és gödör. Tájolás: ÉK–DNy/fordított. Csontváz nincs. Felül egy kerek gödörfolt, melyből észak felé kis sírgödör nyúlik ki. Üres, kibontva a déli felén mélyebb, talán későbbi gödör.<sup>94</sup> Méret: 160×65 cm, -56 cm. Kora: Keltező lelet nincs. Kora római és Árpád-kori környezet, de tájolás egyikhez se hasonlít. Tájolása a kicsit messzebb lévő 148. sírra hasonlít, ami talán 3. század első fele.

**129. sír:** Földsí. Tájolás: D–É. Férfi, 25–31 év. Csontváz. A fekete, szántott humuszban taláta a gép. Sírfolt és melléklet nincs. Elég jó megtartású csontok. Sírföldben állatsont. Méret: 180×50 cm, 0 cm. Kora kérdéses: közelében a hasonló tájolású 161. sír talán középső császárkor. Több csontváz is előkerült később a környéken ilyen magasságban. Koruk talán a 3. század.

**130. árok = 131, 78, 95. árok:** Nagy, szabálytalan, ovális árok. Nyugati végében széles, dél felé haladva keskeny körárok lesz belőle (131. árokként folytatódik). Ny-on belefut egy nagy, fekete foltba (139. obj.), itt betöltésében sok apró *római kerámia*, piros töredékek, *vasszőg*, állatsont stb.<sup>95</sup> Kora római bronz *pénz* volt benne (Antoninus Pius, **138–161**). Szél: 30–60 és 120/180 cm, mélység: -10–30–60 cm. Középső császárkor.<sup>96</sup>

**131. körárok = 130. és 78. árok között:** Keskeny, körárok forma, de kiderült, hogy a nagy árok déli nyúlványa. Betöltésében ezen a részen nincs semmi.<sup>97</sup> Árok szél.: 35–80 cm, átm.: kb. 20 m, -12–35 cm. Kora: 2–3. század. Ebbe a részbe lett beleásva a 163. sír.

**132. sír:** Kőpakolásos földsí (vagy gödör). Tájolás: ÉNy–DK/fordított. Csontváz nincs. Rabolt. Üres, szabálytalan gödör. Betöltése fekete, kövekkel. Kövek alatt tegula töredékek és behúzott peremű *tál töredékek* (2 db szürke és téglaszínű, házi kerámia tál; szürke oldal töredékek; téglaszínű talp). Méret: 275×110/160 cm, -27 cm. Középső császárkor, 2–3. század.

**133. sír** (V. t. 3–4): Kőpakolásos földsí. Tájolás: K–Ny. Gyerek (kislány), 1–2. év. Felül nagy kövek, alatta szabályos, téglalap alakú gyerek sír, északi felén és keleti végében széles padkával. A gyerek csontvázából csak a karperecben lévő kis kar-

<sup>91</sup> Részletes leírását és publikálását Mráv Zsolt végzi el.  
<sup>92</sup> Egy emberi lapocka és egy jobb singsont a 2. ló csontjai között került elő mosáskor (Férfi 23–x év).  
<sup>93</sup> OTTOMÁNYI–MESTER–MRÁV 2005, 101; OTTOMÁNYI 2008, 103.  
<sup>94</sup> Ha rablógödör lenne, nem ásták volna mélyebbre, mint a sír alját. Szabályos, kerek gödör. Folt alapján ez a későbbi.

<sup>95</sup> Házi kerámia töredékek: seprős fazék, pereme hullámosan benyomkodott (vállán lévő ferde benyomkodásokhoz a 145. sír fazeka hasonló); egyenes fedőperem; halvány téglaszínű, vízszintesen befelé ívelő peremű fazekak háromféle méretben (a nagyobbik edény egyik darabját 122.5. számra leltározták, az festett is), a kisebbik edény szájátmérője 12 és 16,8 cm; kihajló peremű, piros edény; világosszürke, puhára égett oldaltöredékek; kézzel formált perem és talp. Lehet, hogy ide tartozik a 122.5. számra beletárolt 4 edény töredéke is (nyerszínű, festett). Állatsont is van.  
<sup>96</sup> Későbbi, mint a 2. század első felére keltezett kocsi sírok (124. sír sarkát vágja). Korábbi, mint a beleásott, 3–4. századi, barbár női sír (163. sír). Valószínűleg 2. század 2. fele–3. század első fele lehetett.  
<sup>97</sup> Itt, a 131. ároktól nyugatra, a gép, nyéses közben, a szántott humuszról felszedett egy koponyát, tehát csontváz sirt is elszántottak (esetleg Árpád-korit, vagy a 129. sírhoz hasonló korú sirt).

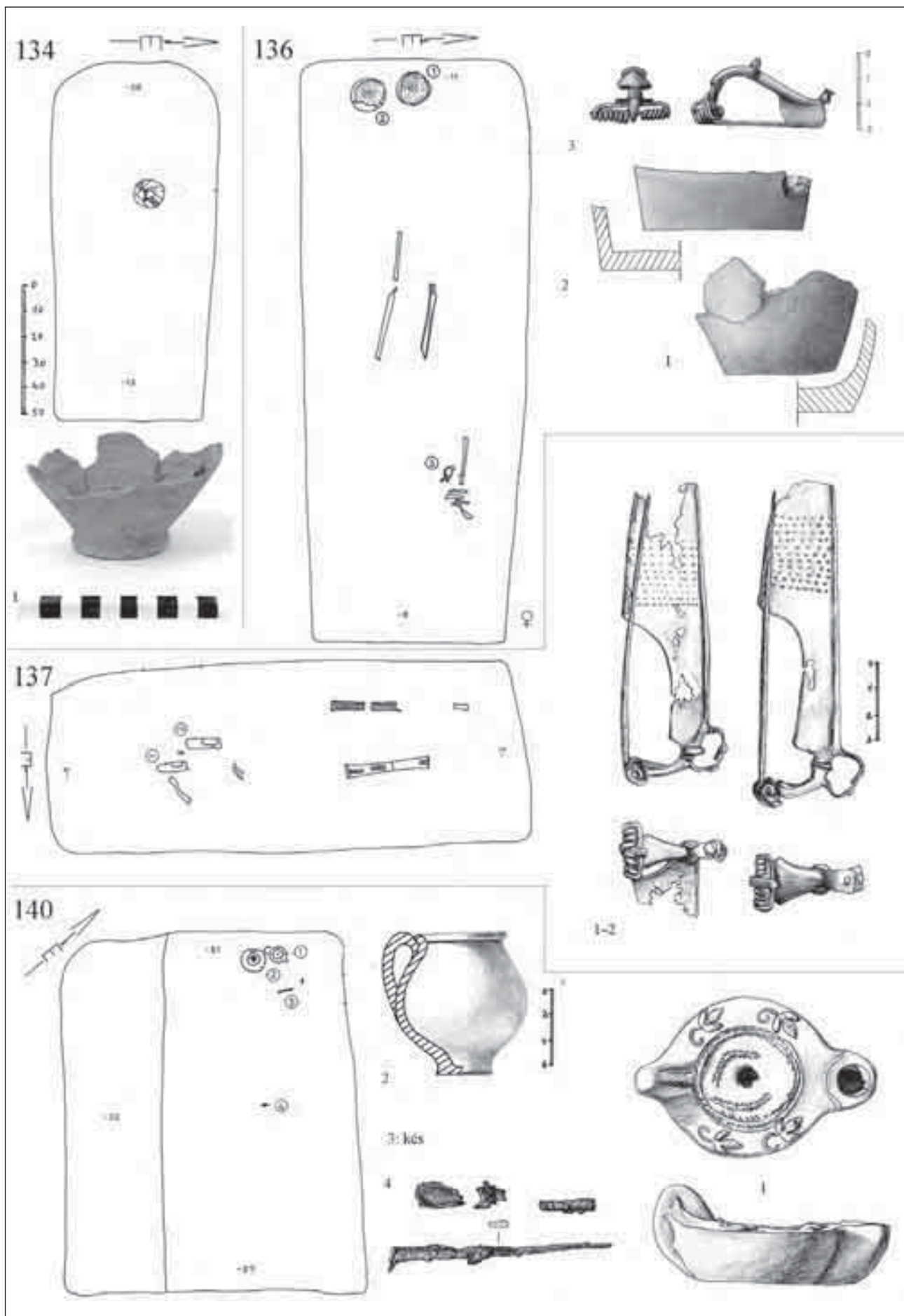

21. kép

csont töredékek maradtak meg, többi elkorhadott. A mellékletek a viseletnek megfelelő helyen kerültek elő. Melléklet: 1. Lábnál festett *korsó*, száján imbrex darab-bal lefedve (XLV. t. 5). 2. mellette kis nyersszínű *bögre/pohár*. 3–4. Két kezén bronz *karperec* (XXXI. t. 5). 5. medence tájékán érem (**Severus-kori** hamisítvány). 6–7. nyak helyén *bronz lánc és gyöngyök* (lencse, hengeres és hasáb alakú üvegpaszta, ill. csontgyöngyök; XXXIV. t. 8). Ugyanitt kis üveg töredék.<sup>98</sup> 8. kidobott földből *mécses* darab.

Méret: 160×100–120 cm. Kövek: -7–13 cm. Padka: -20, alja: -43 cm.

Középső császárkor: Severus-kor (érem alapján).

#### 134. sir: Földsis.

Tájolás: K–Ny /fordított. Csontváz nincs (csecsemő?). Üres sírgödör, Ny-i felében törött, piros, *festett korsó* alsó fele (tetejét a gép elvitte).

Méret: 140×60 cm, -20 cm.

Kora római, a szomszédos sírok (136. sír) alapján a 2. század első fele.

#### 135. sir: Földsis.

Tájolás: K–Ny. Férfi, 30–36 év.

Csontvázás sír. Kisebb csontok elkorhadtak. Koponya tetejét elvitte a gép s a jobb medencéről is elvitt valami bronz mellékletet, mert zöld elszíneződés látszik. A jobb felső kar is hiányzik.

Méret: 170×70 cm, -9 cm.

Kora: a szomszédos 136. sír is majdnem ilyen szinten volt, kora római mellékletekkel. 2. század első fele.

#### 136. sir: Földsis.

Tájolás: K–Ny. Nő, 23–x év.

Szabályos, téglalap alakú sírgödör. Csontváz nagyon hiányos, jobb kar és lábak vannak csak. Esetleg a gép vitte el, mert majdnem a felszínen van.

Melléklet: 1–2. Lábnál két *kézzel formált edény* alsó fele (tetejét elvitte a gép). 3. jobb vállon egygombos, erősprofilú *bronz fibula* (XXX. t. 2).<sup>99</sup>

Méret: 220×85 cm, -11 cm.

Kora római (fibula: 2. század első fele: Merczi Kat. 9).

#### 137. sir: Földsis.

Tájolás: K–Ny. Nő, 23–x év.

Szabályos, téglalap alakú sírgödör. A gép elvitte a koponyát, csontváz felső része is hiányos.

Melléklet: 1–2. bronz *szárnyas fibula pár* a vállak helyén.<sup>100</sup>

Méret: 180×75 cm, -5 cm.

Kora római, 2. század (fibulák: 2. század második fele, Merczi Kat. 16, 19).

#### 138. sir: Földsis.

Tájolás: ÉK–DNy. Férfi, 34–43 év.

Hosszú, keskeny sírgödörben nyújtott helyzetű csontváz (apróbb csontok szétmállottak). Melléklet nincs.

Méret: 195×63 cm, -10/18cm.

Kora kérdéses, talán 2–3. század (környezet kora római, tájolása, pl. a 122. sírhoz hasonlít, ami 2–3. század).

#### 139. obj.: Köves árok szakasz.

95–130. árok találkozásánál lévő, négyszögletes köves rész, a fekete talajban. Nem sír. Északról a 95. árok fut bele, dél felé a 130. árokba megy bele a fekete rész. A felső kövek elbontása után az árok sötét betöltése következett. Az egész fekete rész egy széles, lefelé szűkülő árok, amelybe több sírt ástak bele.

Kevés *kerámia*: nyersszínű korsó töredékek, egyik töredék kívül festett volt,<sup>101</sup> nagyméretű, házi kerámia hurkafül, házi kerámia oldal töredékek, szürke, jól iszapolt oldaltöredékek, kézzel formált kerámia.<sup>102</sup>

Méret: szél.: 90–120 cm. Kövek: -12–30 cm között.

Kora: 2–3. század.

140. sir (71. kép 6a): Földsis. Tájolása: ÉNy–DK/fordított. Csontváz nincs (csecsemő?).

Üres sír, déli felében széles padkával. Csecsemő, vagy jelképes sír.

Melléklet: É-i végében 1. *mécses* (XLIV. t. 4). 2. kis festett, piros *bögre*. 3. *vaskés*. 4. sír közepén *vasszög és fa töredék* (ládika?).<sup>103</sup>

Méret: 140×110 cm, padka: -32 cm, alja: -59 cm.

Középső császárkor, 2–3. század

#### 141. sir: Földsis.

Tájolás: ÉNy–DK. Nő, 57–63 év.

A keskeny sírfoltból lett a padka s mellette déli oldalon volt a valódi, mélyebb sírgödör, nyújtott helyzetű csontvázal (karjai behajlítva).<sup>104</sup>

Melléklet nincs. Sírföldből 1 db *kerámia* (világosszürke fazék perem).

Méret: 180×60–130 cm, padka: -20 cm, alja: -40 cm.

Kora: valószínűleg 2–3. század (egy sírcsoportot alkot az előzővel).

<sup>98</sup> Rajzon nem szerepel, zacskó felirat szerint a nyaknál volt (hozzá csomagolva 2 db gyöngy is).

<sup>99</sup> Ezt a típust általában a két vállon hordták. Valószínűleg a gép vitte el a másik karral és a koponyával együtt.

<sup>100</sup> Sírfotó alapján a jobb oldali fibulában benne volt a kulcscsont.

<sup>101</sup> A nagy árok déli felében (130. obj.) hasonló nyersszínű töredékek.

<sup>102</sup> Beletárolva kora római kerámia töredékek a 133–139. obj. között (agyagmázás csésze, házi kerámia fazék), amik tartozhattak esetleg egy itt lévő, elszántott sírhoz, de a körárokhoz is.

<sup>103</sup> Ide leltározva 2 db vasszög töredék, egyiken fa lenyomat. A vaskés viszont hiányzik.

<sup>104</sup> A padmalyos síroknak van ilyen formája (ld. a sírfotóknál).

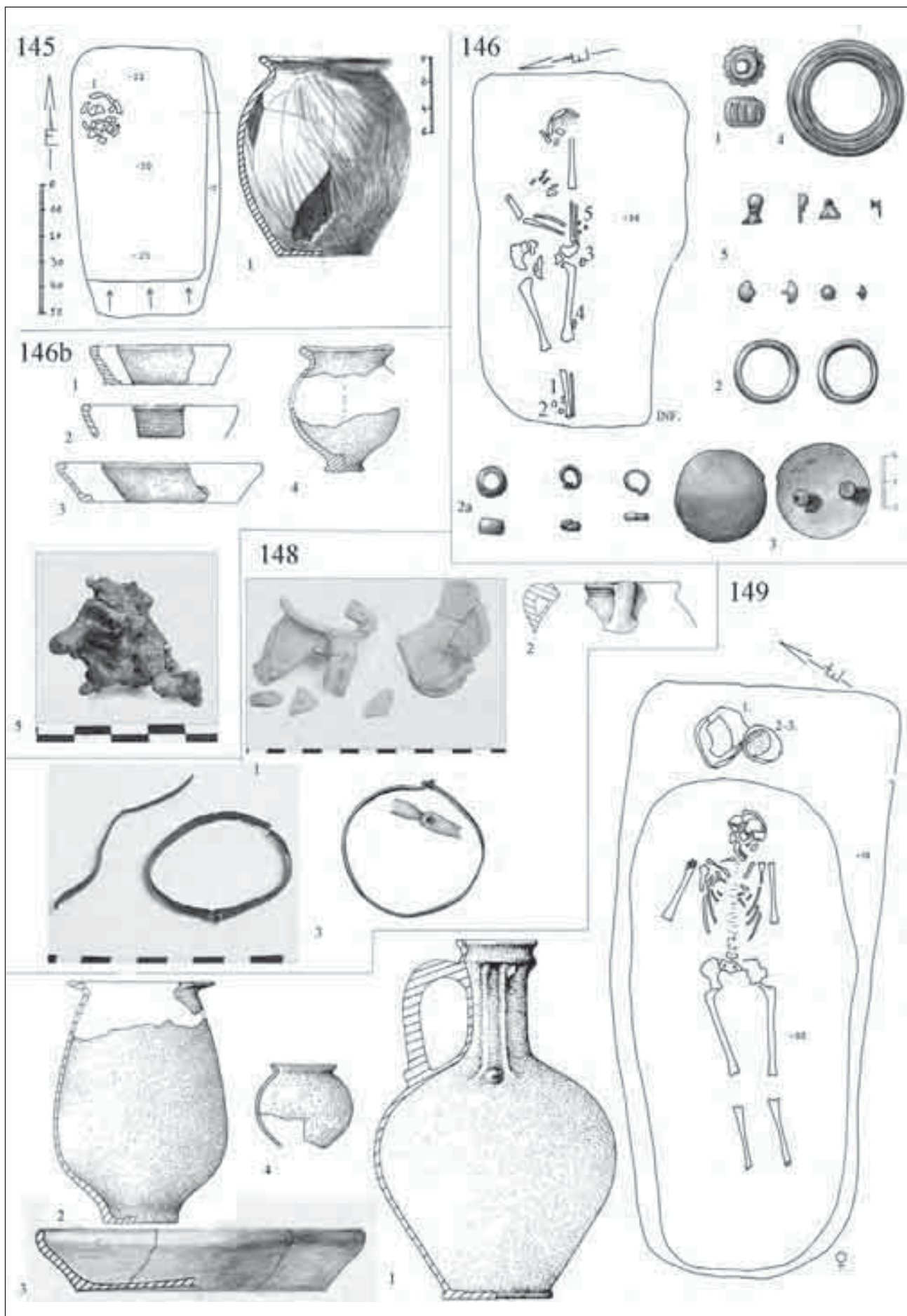

22. kép



142. obj.: Rézkori, agyaggyerő gödör komplexum.  
Szél.: 320 cm, h: 320-420 cm, -55 cm, padkák: 23, 35 cm.

**143. sír** (79. kép 7): Földsis.

Tájolás: ÉNy-DK. Nő, 40-49 év.

Széles sírgödör, északi oldalon padka, másik felében a csontváz (kisebb, mint a sírgödör hossza). A halott a hasán fekszik, kissé ferdén behelyezve (bal térde behajlítva, lábfejének kevés a hely!).

Melléklete nincs. Sírföldben törött *edényperem*.

Méret: 190×95 cm, padka: -5 és -15 cm, alja: -35 cm. Középső római (egy sírcsoportot alkot 140,141. sírokkal).

**144. sír**: Földsis.

Tájolás: D-É. Férfi, 22-31 év.

Csontvázas sír, keskeny sírgödörben. Váz bal lába térdben felhúzva. Melléklet nincs.

Méret: 180×50 cm, Koponya -11 cm, láb -25 cm, alja -41 cm.

Kora kérdéses, a mellette lévő, hasonló tájolású 145. sírral lehet egykorú (kora római?).

**145. sír**: Földsis.

Tájolás: É-D /fordított. Csontváz nincs (csecsemő?).

Kisméretű sírgödör. Felül keskeny padka a keleti oldalon s a lábnál.

Melléklet: 1. ÉNy-i végében törött *edény*: lassú korongolt, ferde befésülésekkel díszített fazék (*L. t. 7*). Nyesési szinten, tehát tetejét a gép törte össze.

Méret: 110×55 cm, padka -7 cm, alja -25 cm.

Kora római?<sup>105</sup>

146. sírszámon több eltérő korú s tájolású csontváz egymásra temetve. Egyik se bolygatta a másikat (bár a 146a feje hiányzik!).

**146. sír**: Földsis.

Tájolás: K-Ny. Gyerek, 10-14. év (fiú).

Nagy, szögletes sírgödör. Legfelső csontváz a sír északi részében, majdnem nyesési szinten. A sír déli fele üres s csak az északi felében, egy keskeny sírba temették a halottat. Bal végtagjai olyan egyenesek, mintha egy lepelbe lett volna szorosan betekerve a holttest.

Mellékletek (*XXXI. t. 7-8*): 1-2. bal alsó lábszár végénél gerezdelt, kék üvegpaszta *gyöngy* és *bronz karikák* (3 db). 3. bal medencén kerek bronztárgy (*veret*). 4. bal láb külső oldalán nagy, kerek *bronzkarika* (*övcsat.*) 5. kis *bronzgombok/veretek* (4 db). Nyesésből bronzkarika/övbújtató. Valószínűleg a halott bal lábához fektették hosszában az övet. Ehhez az övhöz tartozhatott

a két, dupla szegecses bronzveret és talán a bronzkarikák is (a gyöngy a tarsolyt díszítette?).

Méret: 137×78 cm, csontváz kb. -10 cm, kibontva -35 cm.

Középső római, 3. század első fele/közepe.<sup>106</sup>

**146a sír**: Földsis.

Tájolás: D-É. Nő? 35-60 év.

Az előző sírgödör nyugati részében újabb csontváz, majdnem derékszögű tájolással, feje hiányzik (esetleg a 146b. sír ásásakor vitték el?). Melléklet nincs.

Méret: 195×50 cm, -48 cm.

Kora római, ezen belül kérdéses.<sup>107</sup>

**146b. sír**: Földsis.

Tájolás: K-Ny/fordított. Csontváz nincs.

A 146. sír padkájának lebontása után nyeséskor újabb nagy sírfolt jelentkezett. Üres, benne alul 1 db kő.

Sírföldből *kerámia*: festett tál vagy pohár töredékek, egyiken vésett díszítés; szürke bögre perem; házi kerámia: behúzott peremű tál töredékek (kb. 3 edény darabjai; *L. t. 1*), bögre talp, bögre/fazék váll töredék, bekarcolt hullámvonallal. Beleltározva egy olvadt *bronzdarab* is, vassal együtt.<sup>108</sup>

Méret: 110×150 cm, -69 cm, kő: -90 cm-nél.

Kora: helyzete s a sírföld kerámiái alapján esetleg 2-3. század forduló.

A gép a temető keleti szélén több hamvasztásos, ill. csontvázas sírt elvitt a fekete szántásban. Csontok és edények összetörték (ld. 147-151. sír).

**147. sír**: Földsis.

Tájolás: D-É. Gyerek, 13-14 év.

A sír fele hiányzik. Törött csontok a fekete szántásban (folt nem látszik), már csak két láb maradt meg, többi elpusztult. Melléklet nincs.

Szél: 50 cm, 0-5 cm.

Kora kérdéses: egy csoportban 148, 149. sírokkal, esetleg középső császárkor?

**148. sír**: Földsis. Iránya: kérdéses. Csontváz nem meghatározható (melléklet alapján nő).

Folt nincs. Törött csontok s kerámia töredékek a gép után (rajzolni már nem lehetett).

Melléklet: 1. piros, festett kis *füles bögre* töredékek.

2. szürke, égett, házi kerámia *bögre* oldaltöredékek.

3. 2 db *bronz karperec* (*XXXI. t. 6*).

Mérete nem mérhető. Mélys.: 0 cm.

Kora: 3. század (első fele?).

<sup>105</sup> Edénye nem hasonlít az 1. századi edényekre, ugyanakkor ez a kora római temető szélé. Van még két hasonló tájolású, üres sír (108, 146a sír), az utóbbira ráásva egy ellentétes tájolású, középső császárkori sír!

<sup>106</sup> Az öv meghatározásában és keltezésében nyújtott segítséget Mráv Zsoltnak köszönöm.

<sup>107</sup> Tájolása alapján egykorú lehet a szomszédos 145. sírral (1-2. század?). A 146b sírral bolygatták meg.

<sup>108</sup> Pontos helye kérdéses, a sírban volt, vagy a fémkereső találta.

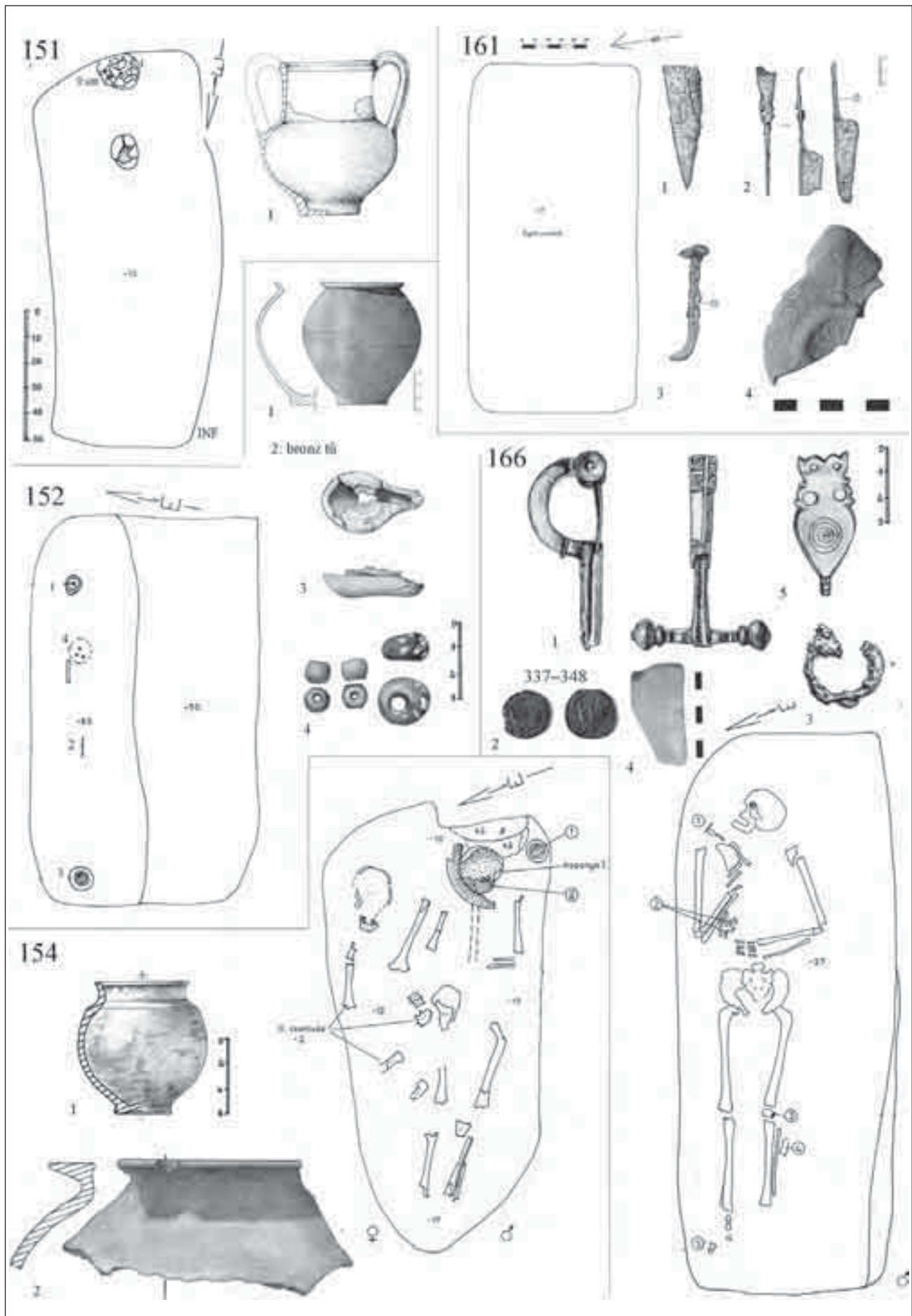

23. kép

**149. sír:** Földszír.

Tájolás: ÉK–DNy. Nő, 23–40 év.

Csontvázas sír, fejnél padka. Nyújtott csontváz.

Mellékletek: 1–3. K-i végében a padkán (fej felett) törött edények. 1. festett *korsó* (XLV. t. 6). 2. szürke *házi kerámia edény*, vízszintes peremmel. Beleltározva még egy behúzott peremű tál (kiegészítve),<sup>109</sup> kis nyersszí-nű pohár, házi kerámia tálperem.

Méret: 230×105 cm. Padka: -10 cm, alja: -20 cm.

Kora: 2–3. század.

**150. sír:** Földszír.

Tájolás: K–Ny/fordított. Csontváz nincs (csecsemő?).

Sárga agyagfolt a fekete talajban. Üres.

Méret: 150×100 cm, -44 cm.

Középső római? (mellette a talán 2–3. századi 152. és 153. sírok).

**151. sír:** Földszír.

Tájolás: DNy–ÉK. Gyerek, 4–8 év.

Hosszúcsás sírgödör. DK-i végében koponya, más csontja nem maradt meg (koponyát a gép összetörte, lehet, hogy a többi csontot is elvitte).

Melléklet: 1. koponya felett törött, piros, *festett korsó* (gép összetörte).

Méret: 150×70 cm. -13 cm.

Kora római, 2. század.

**152. sír:** Földszír.

Tájolás: K–Ny. Kislány.

Széles sírfolt, déli felében széles padka, másik, mélyebb részen a csontváz. Csak koponya töredékek, a többi csont elkorhadt.

Melléklet: 1. Fej felett törött *mécses*. 2. *Bronztű* kö-zéptájon. 3. láb végében kis szürke *bögre* (L. t. 4). 4. *Gyöngyök* a koponya alól (XXXIV. t. 2).

Méret: 150×90 cm, padka -50 cm, alja -65 cm.

Középső császárkor, 2–3. század

**153. sír:** Földszír.

Tájolás: Ny–K. Nő, 35–60 év.

Hosszú, keskeny sírgödör, nyújtott helyzetű csontváz, feje hiányzik (elvihette a gép), karjai behajlítva (egyik a vállához, másik a medencén), kissé a térdei is. Fejnél keskeny padka. Melléklet nincs.

Méret: 180×50 cm, -12 cm.

Kora kérdéses, esetleg középső római (Hasonló tájo-lású középső császárkori sírok a környéken 141, 143. sír).

**154. sír:** Földszír. DK–ÉNy. Dupla sír. 1: Férfi, 34–43 év (alsó). 2: Nő, 15–16 év.

Szabálytalan sírgödör. Két csontváz.

1. A déli váz mélyebben fekszik (férfi).

Melléklet: 1. fej bal oldalán kis, *festett pohár* (XLV. t. 4).

2. A másik váz magasabban, félig rajta fekszik ke-resztben. Lábai hiányoznak.

Melléklet: vízszintes peremű *fazék/hombár* töredékei (2), rajta az alsó váz koponyáján (edény másik felét a gép elvitte). Nem bolygatták meg az alsó vázat (csak a fejére tették az edényt!), tehát családtagot temethettek mellé. Valószínűleg a fiatal lányt tették az apja után.

Méret: 180×80 cm. I. váz: -17 cm. II. váz: -2/10 cm.

Középső császárkor.

**155. sír:** Földszír. Tájolás K–Ny/fordított. Csontváz nincs (csecsemő?).

Üres, kisméretű, szabályos téglalap alakú sírgödör.

Méret: 95×40 cm, -3 cm.

Kora kérdéses: körülötte középső császárkori sírok.

**156. obj.:** Földszír.Tájolás: DK–ÉNy/fordított. Csontváz nincs (csecse-mő?).<sup>110</sup>

Szögletes, üres sírgödör.

Méret: 100×130 cm, -24 cm.

Kora: 2. század? (kora római temető DK-i széle).

**157. sír** (71. kép 5; III. t. 3): Földszír.

Tájolás: ÉNy–DK. Férfi, 34–43 év.

Hosszú, szabályos, téglalap alakú sírgödör, két végé-ben padka. A csontváz, lábát térdben felhúzva, hason fekszik arccal lefelé.

Melléklet nincs. *Kerámia töredékek* (házi kerámia, szürke, jól iszapolt) a sírföldben.

Méret: 200×70 cm, padka: -13 cm, alja: -36 cm.

Kora kérdéses (tájolása a közeli, középső császárkori 141, 143. sírhoz hasonlít).

**158. sír:** Dupla földszír.

Tájolás: Ny–K. I. Férfi, 24–30 év. II. Férfi, 20–22 év.

Széles, szabályos, téglalap alakú sírgödör. Felül kövek voltak egy keskeny sávban, majd lefelé szélesedett a gödör. A két csontváz között világosabb színű padka, válaszfalként. Alul, felül padka.

I. Déli oldalon lévő csontváz mellékletei: 1. fejnél vé-kony *bronz karika* (hajkarika vagy fülbevaló). 2. jobb mellkasán nagyobb *bronz karika*.

<sup>109</sup> Se fotón se rajzon nincs behúzott peremű tál. A rajzoló ír a 2. edény belsejében tálperemet, de ez valószínűleg a saját vízszintes pereme lehetett. Összekeverhettek valamit a 148. sírral is, mert az eredeti 149. zacskó be volt téve a 148. sír, 2002.08.06.-án felszedett edény maradványainak zacskójába. Valószínűleg a gép törte össze, mert a padka -10 cm-nél volt.

<sup>110</sup> Méret alapján gyereksír. Ilyen számon meghatározva egy férfi, 23–x éves (jobb oldali combcsontot és két szárcapocscsont-töredék). Valame-lyik hiányzó sír csontja keveredhetett ide. 204A sírral bontottuk egy na-pon s onnan hiányoznak a lábcsonkok.

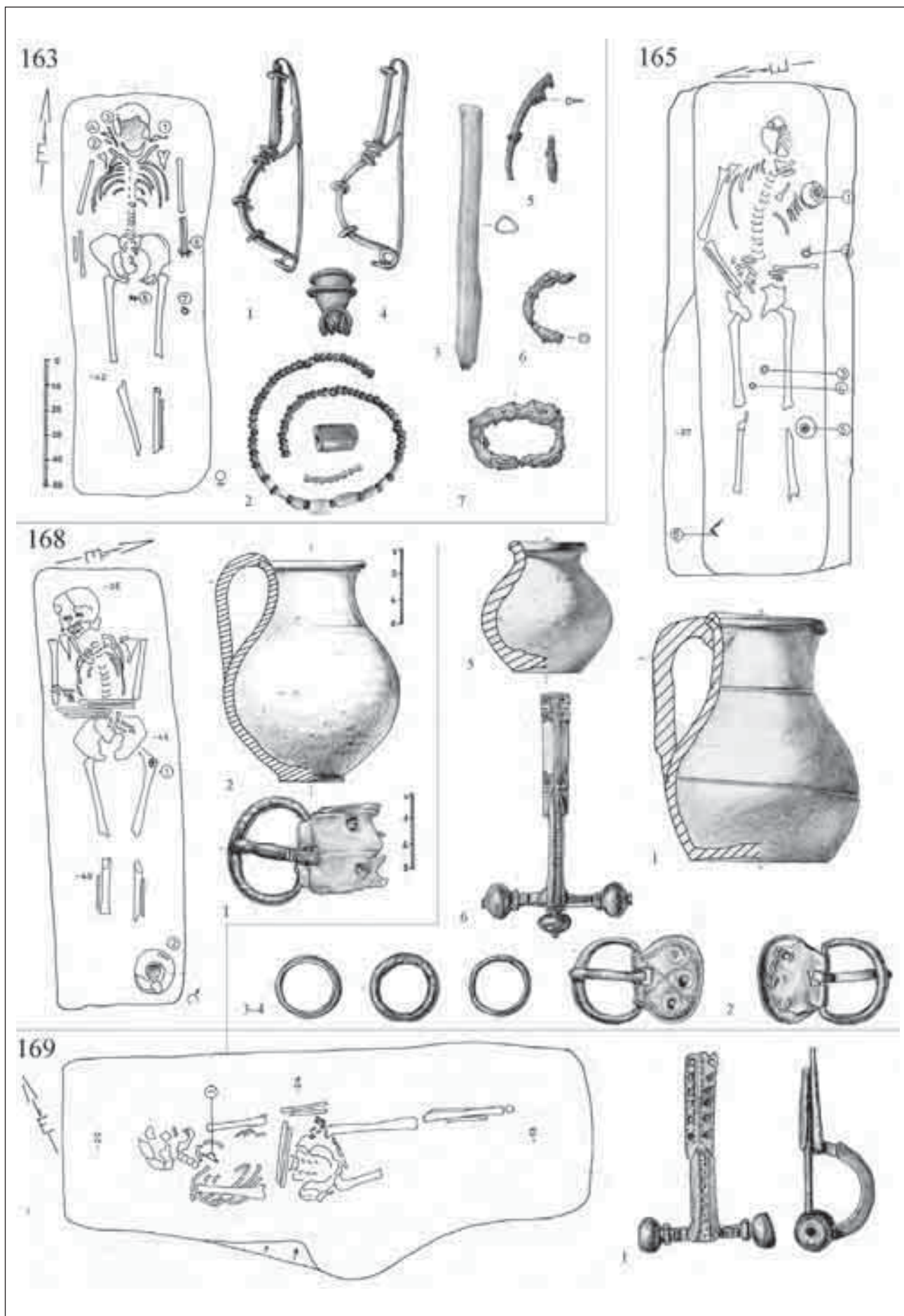

24. kép

II. Az északi csontváz mellékletei. 1-2. füleiben S-végű *fülbevaló*. 3. nyakában felfűzött, átlukasztott *ezüstpénzekből álló nyaklánc* (10. század).<sup>111</sup> Keze keresztbe téve.

Méret: 220×110 cm, alja: -50/53 cm, keleti végében padka: 32/45 cm, két csontváz közötti padka: -40 cm. Kora: Honfoglalás-/kora Árpád-kor.

159. sir: Földsis.

Tájolás: Ny–K. Nő, 51–60 év.

A sírt beleásták a fekete betöltésű árokba (130. obj.). Csontváz nyújtott helyzetben. Melléklet nincs.

Méret: 165×60 cm, -40 cm.

Kora: Az előző sír mellett van s tájolása is hasonló (10–11. század).

160. sir: Földsis.

Tájolás: É–D. Nő, 30–60 év.

Beleásva a 130-as fekete árokba. Gép összetörte a csontok tetejét, kevés maradt meg. Oldalra fordítva fekszik a felső teste. Melléklet nincs.

Méret: 165×60 cm, -10 cm.

Kora: 3–4. század (a közeli 163. sírhoz hasonlít a tájolása és a helyzete is. Az ároknál későbbi).

161. sir (76. kép 3): Szórt hamvas sír. Férfi? (a mellékletek alapján).

Tájolás: Ny–K/fordított.

Szabályos, téglalap alakú sírgödörben égett csontok.

Mellékletek sírföldből: 1. *kés*. 2. *vasolló* töredékek.<sup>112</sup>

3. *vasszőg*. 4. *mécses* db-k. Állatcsontok.

Méret: 130×65 cm, -37 cm.

Középső római.

162. kocsi- és ló sír (XI. t. 2, 4; XLIII. t. 2):

Tájolás: K–Ny. 2 ló, négykereű kocsi.

Nagy sírfolt. -40 cm-nél jönnek a vas szögek. Bontását Mráv Zsolt végezte (MNM). Leírását részletesebben, ld. Mráv Zsolt tanulmányában.

Méret: 310×185 cm.

Kora: 2. század első fele–közepe.

163. sir: Földsis.

Tájolás: É–D. Nő, 42–48 év.

Beleásva 130–131. árkok találkozásánál, a fekete betöltésbe. Nyújtott helyzetű csontváz. Mellékletek (XXXII. t.): 1, 4. két vállon *aláhajtott lábú fibula*. 2. *Gyöngysor* (hengeres csont és apró szemes gyöngyök, borostyán) a nyakában és felszedéskor. 3. jobb vállnál *csont tütartó*. 5. Bal karján vas *karperec* dudorokkal.

6. két comb között fél *vaskarika*. 7. bal combon kívül *vascsat*. Sírföldből szürke házi kerámia és kézzel formált edény töredékek (valószínűleg az árok anyaga). Méret: 158×55 cm, -42 cm.

Kora: 3–4. század forduló (gyöngyök alapján 3. század második fele). **Germán nő**, rómainól idegen, barbár viselet.

164. sir: Földsis.

Tájolás: (É)K–(D)Ny. Nő, 18–22 év.

Csontvázas sír, lábai kissé behajlítva. Koponya tetejét a gép vitte el. Melléklet nincs.

Méret: 178×78 cm, -15 cm.

Kora: kérdéses, talán 3–4. század forduló.<sup>113</sup>

165. sir: Földsis.

Tájolás: DK–ÉNy. Férfi, 41–50 év.

Szabályos, téglalap alakú sírgödör, körben keskeny padkával. Csontváz nyújtott helyzetben, karjai behajlítva.

Mellékletek: 1. bal vállnál kiöntös *korsó* (LIV. t. 4). 2. bal könyöknél *bronzcsat*. 3–4. combok között *bronz karikák* (felszedéskor 3 db lett). 5. bal térdnél bikónikus *bögre* (LV. t. 3). 6. jobb bokánál hagymafejes *fibula* (XXXIX. t. 3–4).

Méret: 195×50/75 cm, padka -20 és -37 cm, alja -50 cm (felső padka a sírrajzon nem szerepel!).

Késő római, 4. század közepe–második fele (fibula: Kr. u. 330–400, Merczi Kat. 42).

166. sir: Földsis.

Tájolás: DK–ÉNy. Férfi, 47–56 év.

Csontvázas sír, nyújtott helyzetben, karjai behajlítva.

Mellékletek: 1. jobb vállon hagymafejes *fibula* (XXXIX. t. 1–2). 2. jobb kezében 2 db érem (Kr. u. 337–348; XLII. t. 3). Felszedéskor az érmek alatt bőrrészénél gyöngyök (6. hiányoznak!). 3. bal térdnél *vascsat*. 4. bal lábszárnál *fenőkő*. 5. jobb láb végénél amphora alakú *övveret* (IX. t. 8).

Méret: 220×88 cm, -36 cm.

Késő római, 4. század közepe–második fele (fibula: Kr. u. 330–400, Merczi Kat. 43).

167. sir: Földsis.

Tájolás: ÉNy–DK. Nő, 40–60 év.

Szántott humuszban volt, csak láb maradt meg, mert a gép kiszedte.

Méret: 150×60 cm, -9 cm.

Kora: késő római (tájolása u.o., mint a mellette lévő 168. és 169. sírnak).

<sup>111</sup> 1: Pavia, bizonytalan kibocsátó, 10. század. 2: Pavia, Hugo és II. Lothar. Kr. u. 931–947. Denár. 3: Itália, Kr. u. 10. század (ОТТОМАНЬИ-МЕСТЕР–МРАВ 2005, 101).

<sup>112</sup> A két fél, két különböző ollóhoz tartozott.

<sup>113</sup> A mellette lévő 182. sírra hasonlít a tájolás és a kissé behajlított térd is, melléklet ott sincs. Talán 172. sír zárja ezt a sírsort északon s az késő római.



25. kép

**168. sir:** Földszir.

Tájolás: ÉNy–DK. Férfi, 25–34 év.

Szabályos, keskeny, téglalap alakú sírgödör. Csontváz jó megtartású, karjai könyökben behajlítva.

Mellékletek: 1. bal combcsonton *övecsát*. 2. bal láb végében törött, szürke *korsó* (LIII. t. 6).

Méret: 170×56 cm, -45 cm.

Késő római, 4. század 2. fele/vége (csat alapján)

**169. sir:** Földszir.

Tájolás: ÉNy–DK. Férfi, 29–35 év (kóros csont).

Csontváz nyújtott helyzetben (jobb lábát hétvégén kiszedték).

Mellékletek: 1. középen a mellkason (inkább bal oldalt) hagymafejes *fibula* (egyik hagymája hiányzik, nem friss törés; XXXVIII. t. 2).

Méret: 210×75 cm, -24 cm.

Késő római, 4. század közepe–2. fele (*fibula*: Kr. u. 330–400, Merczi Kat. 50).**170. sir:** Földszir.

Tájolás: ÉNy–DK. Gyerek (kislány).

Kisméretű sírgödör, csontok elkorhadtak, kivéve néhány tejfog. A mellékletek alapján is feje a sír ÉNy-i végében volt.

Mellékletek: 1. bronz *nyaklánc kapocs* a tejfogak mellett (XXXV. t. 1). 2. mellette érem (Kr. u. 367–375; XLII. 10). 3. mellette *gyöngyök*. 4. Bal kar magasságában vas *karperec* darabok. 5–6. K-i végében (lábnál) felhúzott fülű, simított *korsó* s felhúzott fülű *bögge* (LV. t. 6).

Méret: 130×48 cm, -30 cm.

Késő római, 4. század utolsó harmada.

**171. sir:** Földszir.

Tájolás: K–Ny/fordított. Csontváz nincs (csecsemő?).

Szabályos, téglalap alakú sírgödör.<sup>114</sup> Üres, se csontváz, se melléklet.

Méret: 150×45 cm, -50 cm.

Késő római, 4. század közepe (tájolás megegyezik 165, 166. sírokkal).

**172. sir:** Földszir.

Tájolás: K–Ny. Férfi, 28–37 év.

Szabályos, téglalap alakú sírgödör, nyújtott helyzetű csontváz (feje alig fér bele a sírgödörbe!).

Mellékletek: 1. jobb vállon hagymafejes *fibula* (XXXVIII. t. 1). 2. fej bal oldalán kis, házi kerámia *bögge* (LI. t. 4). 3. *Vasszög* (rajzon nem szerepel).

Méret: 170×75 cm, -50 cm.

Késő római, 3–4. század forduló (*fibula*: Kr. u. 280–320, Merczi Kat. 40).**173. sir:** Földszir.

Tájolás: K–Ny. Férfi, 23–40 év.

Nagyméretű sírgödör közepén nyújtott helyzetű csontváz. Kisebb csontjai szétmállottak. Lábnál padka.

Melléklet: 1. fej felett házi kerámia *fazék* (pereme hiányzik). 2. Bal könyöknél szürke, bepecsételt kis *tál* (XLIV. t. 2).<sup>115</sup> 3. Ny-i végén a lábnál, sírföldben hegyes végű *vasszög* két töredéke.

Méret: 225×116 cm, padka: -13 cm, alja: -23 cm.

Kora: 2. század közepe.

**174. sir:** Földszir.

Tájolás: K–Ny. Nő, 23–40 év.

Szabályos, téglalap alakú sírgödör, nyújtott helyzetű csontváz (kisebb csontok felszívódtak, koponyát félig elvitte a gép).

Mellékletek: 1. fej jobb oldalán törött, kézzel formált, majdnem ép *fazék*. 2. jobb felkarnál *bepecsételt* edény-töredék (XLIV. t. 2). 3. láb végénél (két láb között) törött, bepecsételt *pohár*. Ez utóbbi kettő ugyanazon bepecsételt edény darabjai.<sup>116</sup>

Méret: 192×92 cm, -16 cm.

Kora római, 2. század első fele/közepe.

175. sír: Gödör? Tájolás: K–Ny/fordított. Csontváz nincs.

Üres, szögletes gödör.

Méret: ? (se rajz, se fotó nem készült, csak geodéta felmérés).

Kora kérdéses (temető ÉNy-i szélé, XXX–XXXI. árkok között, körülötte inkább kora római sírok).

**176. sir:** Gödör.

Tájolás: É–D.

Tojás alakú gödör, benne állatcsontok.

Méret: kibontva 90×70 cm (az újkori bolygatás miatt nem biztos, hogy az eredeti folt is ekkora volt). Mélység: -24 cm.

Kora kérdéses (kora és késő római temető határa, de lehet őskor is).

**177. sir:** Földszir.

Tájolás: K–Ny/fordított. Csontváz nincs. Rabolt.

Hosszúkás sírgödör, oldalfala lejtős a nyugati végében.

Üres, betöltésben néhány *kerámia* töredék (szürke, házi kerámia). Beleltározva ovális *bronzveret* és patintott kis *kovakó*.<sup>117</sup><sup>115</sup> MARÓTI 2004, 200, II. t. 2: keltezés 2. század közepe.<sup>116</sup> MARÓTI 2004, 200, III. t. 2 (nem keltezi!); Valami megbolygathatta a sírt, mert a jobb alsó lábszára hiányzik s innen került a pohár töredék is a jobb felkarhoz.<sup>117</sup> Lerajzolva két db bronz veret és egy kovakó. Zacskó szerint („177-től”) – esetleg fémkeresős lelet a sír környékén! Analógia alapján övveret<sup>114</sup> Egy nagyobb folt keleti végében jelentkezett a 171. sír. A folt másik végébe kitűzött 178-as szám megszünt.

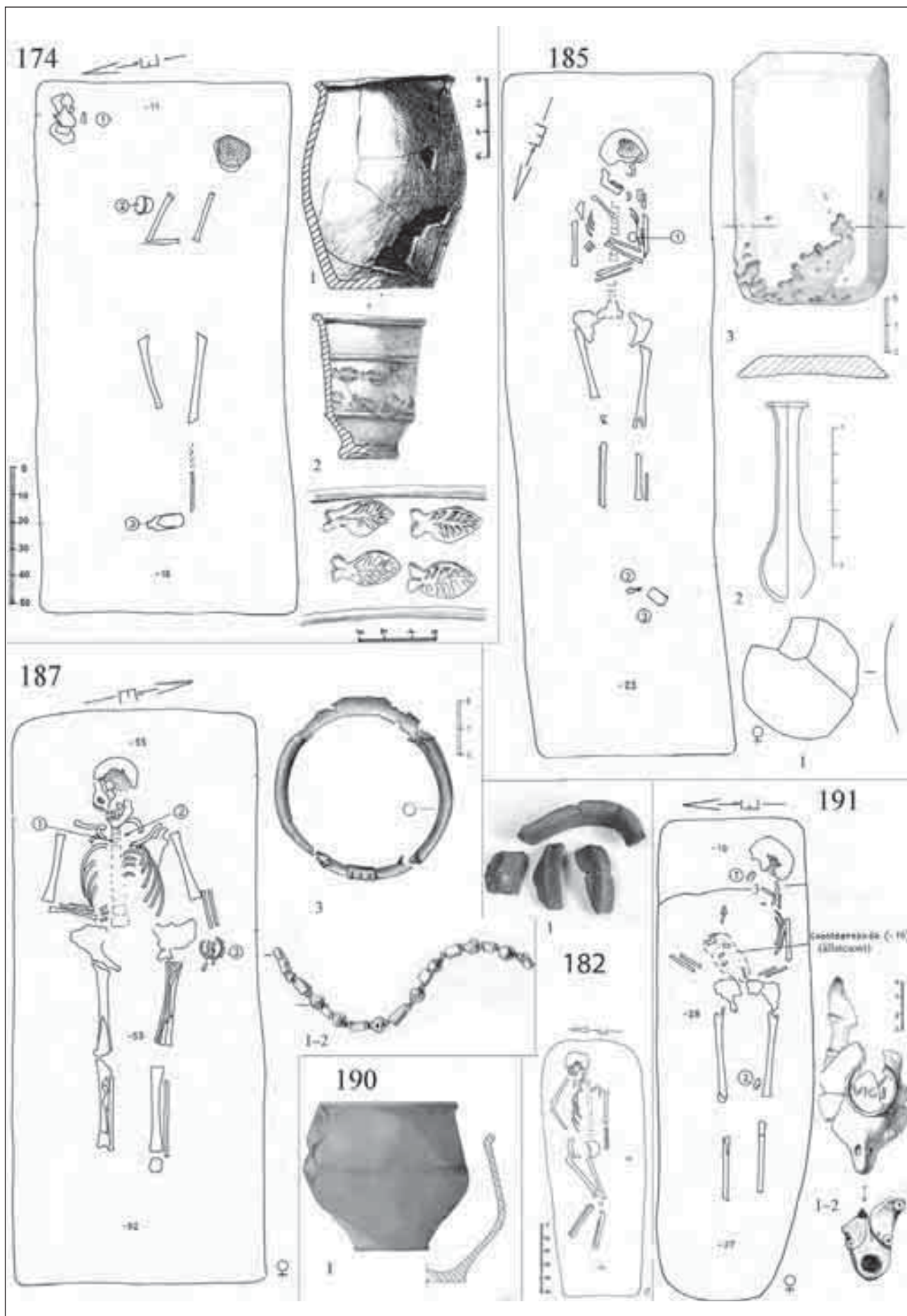

26. kép



Méret: 220×80 cm, -55 cm.

Kora és késő római temető határán, középső császárkor (tájolása a 2–3. század fordulóra tehető 201. sírhoz hasonlít).

178. sír: Megszűnt (171. sír végében lévő üres rész).

**179. sír** (65. kép 7): Kőpakolásos földsír.

Tájolás: K–Ny/fordított. Csontváz nincs (csecsemő?). Kisméretű, szabályos sírgödör, felül a szélei, főleg a keleti sarokban kisebb kövekkel kirakva (nem teljesen körben!). Kövek alatt üres sírgödör.

Méret: 120×45 cm, -8 cm-nél felül kövek. Alja: -29 cm.<sup>118</sup>

Késő római környezet, talán 4. század első fele.

**180. sír** (70. kép 1; XIII. t. 3): Földsír, kövekből épített válaszfallal (padmalyos sír).

Tájolás: Ny–K. Férfi, 27–33 év.

Nagyméretű, szabályos, téglalap alakú sírgödör. Kétharmad részénél kősor (kisebb kövekből) és a kövek mögött, az északi, keskenyebbik oldalon a nyújtott helyzetű csontváz. D-i oldalon széles padka (sarokban egy db nagy kő). Melléklet nincs.

Méret: 190×50–150 cm. Padka: -28/32 cm, alja: -57 cm. Kövek: +10–17 cm-ig.

Késő római környezet és temetkezési mód. Talán 4. század első fele/középső harmada.

**181. sír:** Földsír.

Tájolás: Ny–K/fordított. Csontváz nincs (csecsemő?).

Üres kis, szabályos, téglalap alakú sír.

Melléklet: Ny-i végében, középen törött, szürke, házi kerámia bögre (LII. t. 1).

Méret: 130×60 cm, -23 cm.

Késő római, 4. század első fele.

**182. sír** (79. kép 1; III. t. 4): Földsír.

Tájolás: K–Ny. Férfi, 34–43 év.

Csontváz lábai térdben behajlítva.

Melléklet nincs. Ide leltározva egy szürke, kavicsos anyagú, késő római, füles *korsó* perem töredéke.

Méret: 185×75 cm, -32 cm.

Késő római, helyzete alapján talán 3–4. század forduló.

**183. sír:** Földsír: Tájolása: ÉK–DNy/fordított. Csontváz nincs (csecsemő?).

Üres, kis, lekerekített sarkú sírgödör. Melléklet nincs.

Méret: 140×60 cm, -20 cm.

Kora kérdéses (kora s késői temető határán), esetleg 3. század (térképről hiányzik).

**184. sír:** Földsír.

Tájolás: DK–ÉNy/fordított. Csont nincs meghatározva.

Alaktalan hosszú folt, déli felében gép által összetört csont maradványok (2 db hosszú csont). Melléklet nincs (gép elvihette).

Méret: 230×70 cm, déli kisebb folt 90×60 cm, -5 cm-nél csontok.

Középső császárkor (tájolása a 185. sírra hasonlít, korai s késői temető határán).

**185. sír:** Földsír.

Tájolás: DK–ÉNy. Nő, 49–58 év.

Hosszú, szabályos, téglalap alakú sírgödör. Nyújtott helyzetű csontváz, karjai behajlítva.

Mellékletek: 1. Mellkason *üveg tükrő*. 2. Lábnál kis *üveg balsamárium*. 3. mellette festékes *dörzskő* (VII. t. 6), alatta famaradvány (ládika?).

Méret: 250×75 cm, -23 cm.

Középső császárkor, talán 3. század első fele.

**186. sír:** Földsír.

Tájolás: Ny–K. Férfi, 25–34 év.

Szabálytalan sírgödör, csontváz feje hiányzik (elvitte a gép). Melléklet nincs.

Méret: 180×60/75 cm, -20 cm.

Késő római, talán 4. század első fele (tájolása hasonló a szomszédos 187. sírhoz).

**187. sír:** Földsír.

Tájolás: Ny–K. Nő, 30–60 év.

Nagy, szabályos, téglalap alakú sírgödör. Csontváz nyújtott helyzetben, egyik karja behajlítva.

Mellékletek: 1–2. Nyakában arany, amphora alakú *gyöngyök* (8 db) és hengeres zöld üvegpaszta *gyöngyök* (7 db) felváltva (XXXV. t. 2). 3. Bal kezén üreges *bronz karperec*.

Méret: 210×90 cm, -55 cm.

Késő római. 4. század középső harmada.<sup>119</sup>

vagy lószerszámveret is lehet (3. század).

<sup>118</sup> A sírfotó szerint nem lett az alja teljesen kibontva!

<sup>119</sup> A gyöngyök kora a 4. század 1. fele/középső harmada – 5. század eleje. A sír helyzete alapján (nem a temető szélé) a korábbi keltezés, tehát a 4. század 1/2. fele a jó. A karperec a 4. század középső harmadától az 5. század elejéig divatban volt.

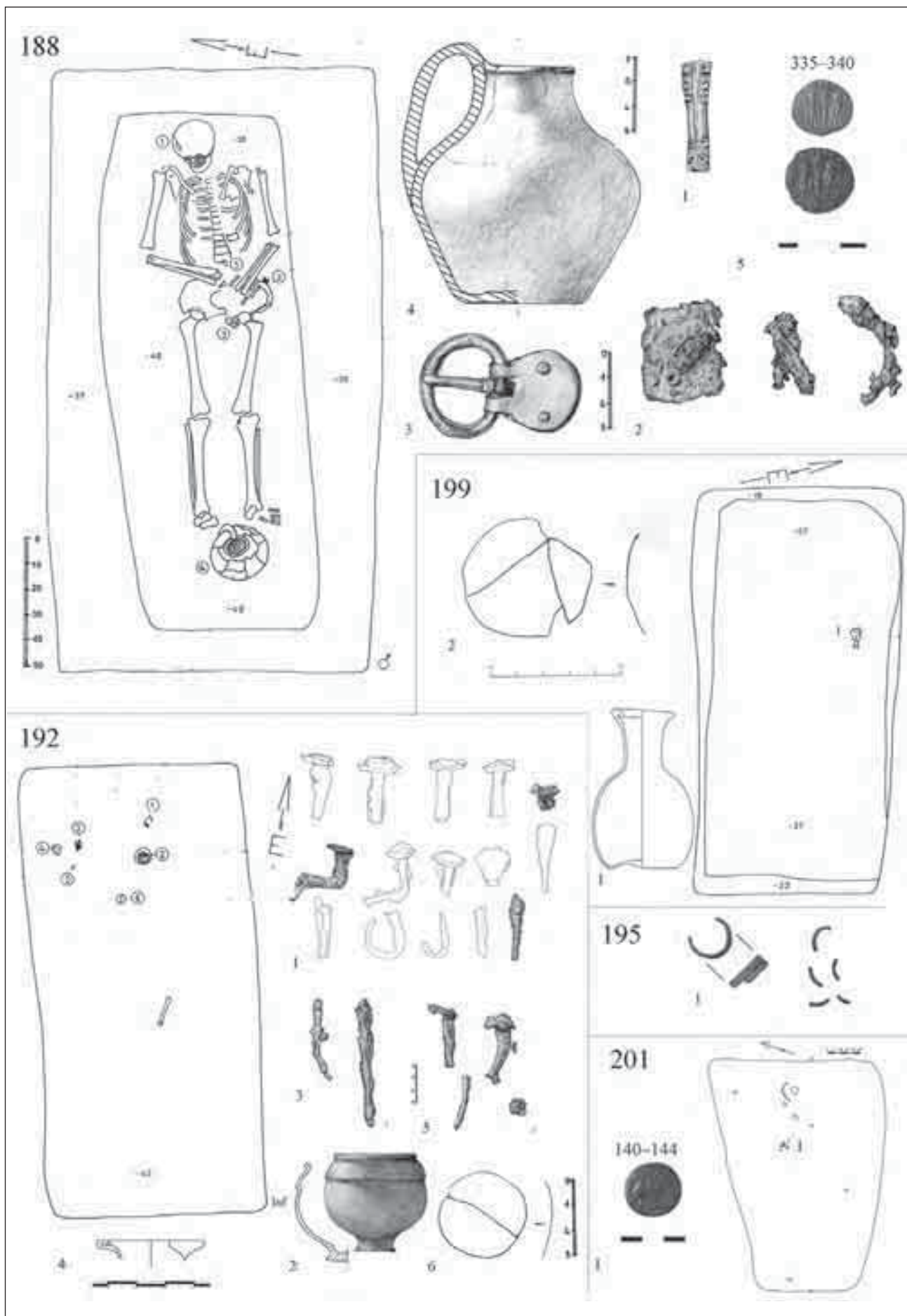

27. kép

**188. sir:** Földsisr.

Tájolás: K–Ny. Férfi, 34–40 év.

Nagy folt, közepén keskeny sírgödörben a nyújtott helyzetű, jó megtartású csontváz. Körben padka.

Mellékletek: 1. Fejnél jobb oldalt hagymafejes *fibula* lába. 2. bal medencén *vas csat és veret*. 3. medencén késő római *bronzcsat* (XL. t. 2). 4. lábánál szürke, felhúzott fülű, simított *korsó* (LVI. t. 2). 5. csigolyák alatt (medence felső része) 2 db érem: **Kr. u. 335–340** (XLII. t. 8).<sup>120</sup>

Méret: 230×130 cm, sírgödör: 200×75 cm, körben padka: -35 cm, alja: -40 cm.

Késő római, 4. század közepe/2. fele (fibula: Kr. u. 330–400, Merczi Kat. 48).

**189. sir** (XIV. t. 2; XXIV. t. 3): Kőpakolásos téglasír.

Tájolás: K–Ny/fordított. Nő, 23–40 év. Rabolt.

Felül nagyobb s kisebb kövekkel borítva, alatta kirajzolódik a sírfolt. Nagy, szabályos, téglalap alakú folt kövekkel, közepén keskeny sírgödörben téglából épített láda. Alul nincsenek téglák. Téglák egyrésze hiányzik (DK-i sarokban és közepén mind a két oldalt egy-egy tegula hiányzik), belül törött téglák s kevés csont. Koponya s hosszú csontok közepén egymáson, szétszórva még néhány csont. Melléklet nem maradt. Méret: 260×165 cm-es nagy gödör, benne téglasír: 200×80 cm, kövek 0–40 cm, téglák -70-től, alja -120 cm.

Késő római (helyzete alapján 4. század közepe–második fele).

**190. sir** (X. t. 3): Földsisr.

Tájolás: ÉK–DNy/fordított. Csontváz nincs (csecsemő?).

Üres sírgödör. Nyeséskor szürke, füles *bögre* a K-i végében.<sup>121</sup>

Méret: 105×45 cm, -10 cm.

Kora: középső császárkor.

**191. sir:** Földsisr.

Tájolás: K–Ny. Nő, 30–60 év.

Hosszú, keskeny sírgödör. Nyújtott, rossz megtartású csontváz. A mellkas felett kisebb állat csontjai (rágcsáló?).<sup>122</sup>Mellékletek: 1. Nyaknál törött firma *mécses* (VIC.). Bal lábánál mécses másik darabja (2).<sup>123</sup> 3. nyaknál *gyöngyök*.<sup>120</sup> 188. sírszámon (kérdőjellel) szerepel még egy érem: Kr. u. 364–367. Esetleg felszedéskor lett még egy érem, vagy szórvány, ami egy másik sír hiányzó érmével lett összekeverve.<sup>121</sup> Bikónikus, nem keményre égetett. Se sírrajzon, se sírfotón nem szerepel! Anyaga és formája inkább késő római.<sup>122</sup> Körösi Andrea ide nem határozott meg csontot, tehát valószínűleg rágcsáló lehetett, mert azokat nem jegyezte fel.<sup>123</sup> Sír tetejét a szántás vagy a gép húzhatta el (jobb felső kar is hiányzik). Esetleg a rágcsálók vitték szét a mécses darabjait.

Méret: 175×60 cm, -37 cm (fej -19 cm). Állatcsontok -10 cm-nél.

Középső császárkor (helyzete alapján, de a mécses: 2. század első fele!).

**192. sir:** Földsisr.

Tájolás: É–D. Gyerek, 1–2 év (mellékletek alapján kislány?).

Szabályos, téglalap alakú sír. Csontok felszívódtak, 1 db combcsont maradt. Szögek alapján koporsós sír (kb. 16 db).

Mellékletek az északi végében: 1. vas darab (*szögek*). 2. házi *kerámia*, szürke pohár töredékei (fejnél?; L. t. 2). 3. *vas és fa* töredék. 4. *illatszerez fiola* perem töredéke és fehér színű *üveg pohár* töredékei. 5. kis *vas szög*. 6. északi rész közepén (mellkasán?, fejnél?) kerek üveglapocskák (*tükör*).

Méret: 175×85 cm, -42 cm.

Középső császárkor (kerámia 2. század, üveg 3. század első fele).

**193. sir:** Földsisr.

Tájolás: DK–ÉNy. Nő, 15–22 év.

Hiányos csontváz, de a meglévő csontok a helyükön vannak (nem rabolt).

Melléklete nincs.

Méret: 165×70 cm, -23 cm.

Körülotte kora római sírok (temető keleti széle!).

**194. sir** (64. kép 5): Földsisr.

Tájolás: ÉK–DNy. Nő, 23–40 év.

Hosszú, keskeny, szabályos sírgödör. Csontváz nyújtott helyzetben, viszonylag jó megtartású. Melléklet nincs.

Méret: 230×68 cm, -39 cm.

Környezet középső római (előző mellett, de ellentétes tájolás. 149. sírhoz hasonló tájolás!).

**195. sir:** Szórt hamvasztásos. Nő<sup>124</sup>

Dupla, égett, fekete folt. Két gödör, közte válaszfal. Égett csont darabok.

Mellékletek: égett *bronzgyűrű*, *edénytöredékek*.

Méret: 120×50, -80 cm.

Középső császárkor.<sup>125</sup>**196. sir:** Szórt hamvasztásos sír. K–Ny/fordított.

Gép elvitte, csak az égett folt alja látszik. Szabályos, téglalap alakú sírgödör.

Méret: 130×56 cm. 0 cm.

Középső császárkor.

<sup>124</sup> Gyűrűje miatt valószínűleg nő, bár viselhette férfi is (férfiaknál inkább pecsétgyűrű szokott lenni!).<sup>125</sup> Késő római sírok között, a két temető határán, koruk ezért valószínűleg a 3. század első fele–közepe.

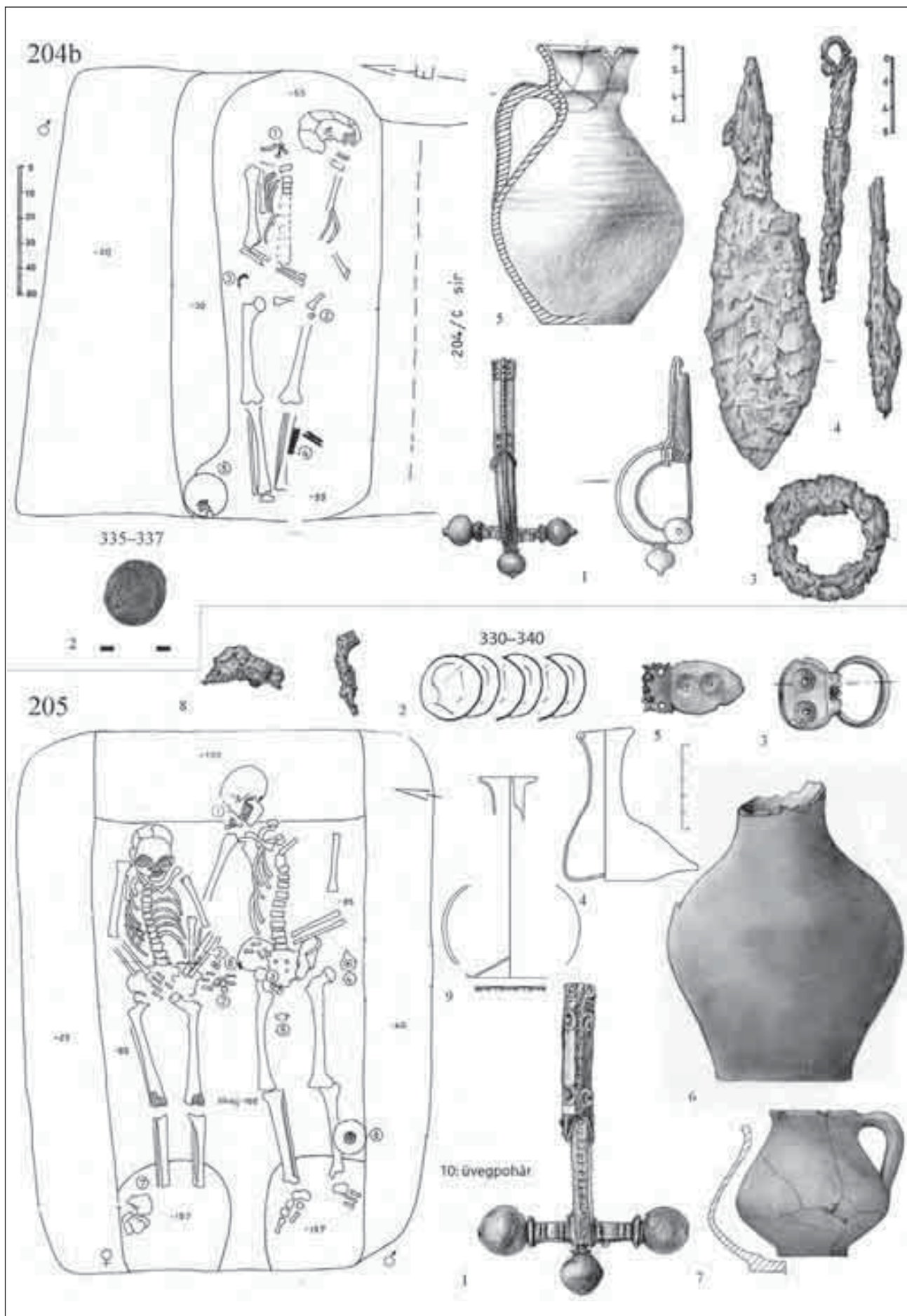

28. kép

**197. sír:** Szórt hamvasztásos sír.

Tájolás: K–Ny/fordított.

Égett folt, a fekete humuszban. Szabálytalan, téglalap alakú sírgödör. Csak az alja maradt meg, már nincs benne semmi, csak égett fekete betöltés.

Méret: 140×80 cm, 5–9 cm mély.

Középső császárkor.

**198. sír:** Földsírr.

Tájolás: K–Ny. Férfi? 30–60 év (kóros csont).

Hosszú, téglalap alakú sírgödör (bal oldalt nagyon keskeny padka), csontváz nyújtott helyzetben. Melléklet nincs.

Méret: 235×85 cm, -33 cm.

Középső császárkor.

**199. sír:** Földsírr.

Tájolás: Ny–K/fordított. Csontváz nincs (kislány?).

Üres, kis, téglalap alakú sír, körben keskeny padka.

Melléklet: 1. kis *üvegedény* az ÉNy-i felében (*LX. t. 1*).

2. sírföldben kerek *tükörüveg* töredékei és *vasszög* (3).

Méret: 156×75 cm, -37 cm.

Középső császárkor, 3. század első fele/közepe (üvegek alapján).

200. obj. Rézkori műhely, közepén cölöplyukkal. Padkásan mélyül lefelé. Fekete, kemény betöltés, nagyon kevés őskori cserép.

Méret: kb. 4×6 m, -80 cm.

**201. sír:** Földsírr.

Tájolás: K–Ny. Gyerek, 1–3 év.

Nagy, szögletes sírgödör. Kevés csont maradt meg (koponya és bal vállánál csontszilánkok). Többi csont felszívódott.

Melléklet: jobb kezében *érem* (Antoninus Pius: **Kr. u. 140–144**).

Méret: 180×80/120 cm, - 32 cm.

Kora: 2. század vége.<sup>126</sup>

**202. sír:** Földsírr.

Tájolás: É–D. Férfi, 22–31 év.

Csontváz, nyújtott helyzetben. Szabályos, lekerekített sarkú sírgödör.

Melléklet nincs.

Méret: 200×80 cm, -80 cm.

Kora: tájolása hasonlít a 163. sírra, esetleg 3–4. század fordulójára (de a 185. sírra is, és akkor 3. század első fele?).

**203. sír** (*XXI. t. 1*): Kőláda.

Tájolás: ÉK–DNy. Nő, 23–x év. Rabolt.

Nagy sírfolt, bontáskor leszűkül (körben padka), közepén kőláda, kisebb-nagyobb kövekből építve, egyik faragott kő.

Benne összeviszsa csontok, *üveg* (illatszeres palack alja) és szürke *kerámia* töredék (szürke házi kerámia bögre töredék és fekete, fényes korsó nyak).

Méret: folt 250×180 cm, kőláda 210×105 cm. Padka -20 cm, kövek 0–30/70 cm, alja -75 cm.

Késő római, helyzete alapján 4. század középső harmada (üveg és kerámia a 4. század végéig).<sup>127</sup>

**204. sír** (*80. kép 1*): Földsírok, több egymásba ásva.

Nagy fekete folt, sok nagy kővel (ÉNy-i végében a 222. bolygatott kőláda sír!). Nyeséskor kiderült, hogy több csontváz is volt benne. Déli felén padka. Méret: 170×290 cm.

**A:** Földsírr.

Tájolás: K–Ny/fordított lehetett. Neme? (Férfi 23–x év?).<sup>128</sup> Rabolt.

Foltja nincs. A legfelső hosszú csontok tartozhattak hozzá.

Mélys. kb. -8–20 cm.

Késő római: 4. század utolsó harmada.

**B:** Földsírr.

Tájolás: K–Ny. Férfi, 41–50 év.

Szabályos, lekerekített sarkú sírgödör, északi, hosszanti oldalán egy széles és egy keskenyebb padkával. Csontváz nyújtott helyzetben, csak a kisebb csontok hiányoznak.

Mellékletek: 1. jobb vállon hagymafejes *fibula*. 2. bal medencénél *pénz* (**Kr. u. 335–337**), ami valószínűleg a medencén keresztbe tett jobb kézben volt. 3. jobb medencénél *vascsat*. 4. bal lábszáránál *vaskés*, *vasszerszámok* (vasár, gyűrűsféjű szerszám). 5. galléros peremű *korsó* a jobb láb végénél (*LIV. t. 6*).

Méret: 170×60 cm, -55 cm, padka -20 és -30 cm.

Késő római, 4. század 2. fele/vége (korsó alapján), fibula: Kr. u. 330–400, Merczi Kat. 45).

**C:** Földsírr.

Tájolás: (É)K–(D)Ny/fordított. Nő, 23–40 év. Rabolt. Hosszúkás, keskeny sírgödör, előző mellett, de nem azonos irányban. Törött koponya és hosszú csontok szanaszét (főleg a sír DNy-i felében).

Melléklet: 1. sírföldből, az egyik kulcscsont mellett kis *bronz kapocs* (nyaklánc?).

Méret: 170×40 cm, csontok -25–35 cm, padka -40 cm.

Késő római (talán 4. század első fele/közepe).<sup>129</sup>

<sup>126</sup> Az érem ugyan 2. század közepéről való, de körülötte 2–3. század határára tehető sírok vannak. Pl. 185, 196, 199. stb. Tájolása is a közelében lévő, Severus-kori 213. sírra hasonlít.

<sup>127</sup> DÉVAI 2012, Kat. 829: nyomott, gömbtestű illatszeres palack alja, 4. század első harmada–4. század vége.

<sup>128</sup> Csont nem jutott el az antropológushoz, esetleg az ugyanaznap bontott, üres 156. sírnál meghatározott lábsontok tartoznak ide s akkor férfi (23–x év). Vagy a „C–D” sírokhoz keveredett s akkor női váz volt?

<sup>129</sup> Lehet egykorú is a B”” sírral, mert nem vágják egymást, bár tájolásuk különböző.

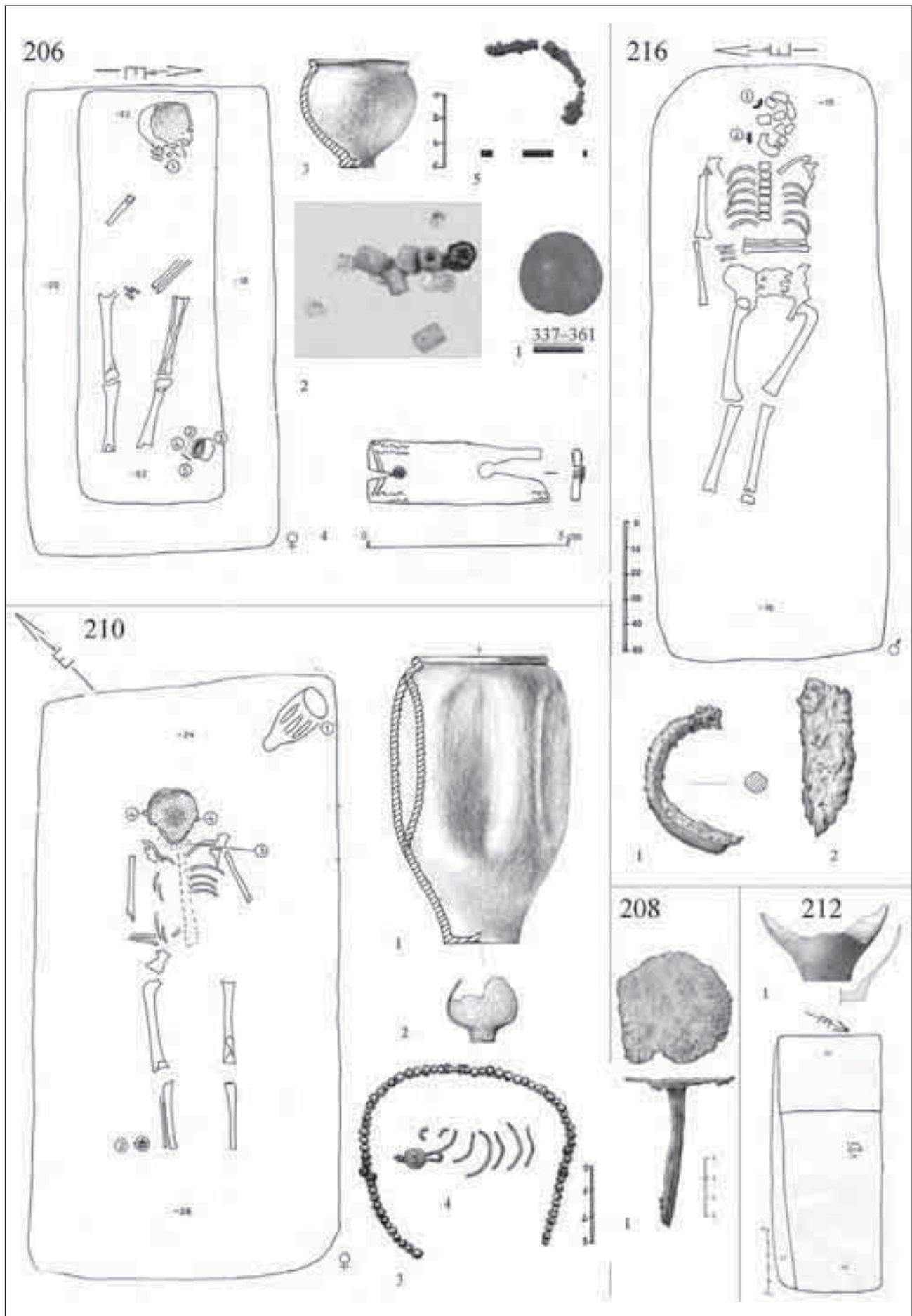

29. kép

**D:** Földsisr.

Tájolás: (É)K–(D)Ny. Nő, 23–x év. Bolygatott.

Előző alatt egy másik sír csontjai. Két lábszár és medence töredék maradt meg az eredeti helyén, felső testének csontjai hiányoznak.<sup>130</sup> Melléklet nincs.

Sírgödör mérete ugyanaz (170×50 cm), alja -70 cm.

Kora: kérdéses, talán 4. század első fele (vagy 3–4. század forduló).

**205. sír** (II. t. 1): Földsisr.

Tájolás: K–Ny. Házaspár: férfi, 48–52 év, nő, 42–48 év, kóros csont.

Nagy folt, két hosszanti oldalán padka. Középen mély, szabályos sírgödör két csontvázal. Fejek alatt mélyedés (a sír teljes szélességben) és a lábknál is két mélyebb gödör a sarokban (saroglya, halottas ágy?).

A déli oldalon fekvő férfi mellékletei: 1. hagymafejes *fibula* a jobb vállon (XXXVIII. t. 3). 2. jobb kezében 6 db érem (Kr. u. 330–340). 3. jobb medencénél *bronzcsat* (IX. t. 4; XL. t. 3). 4. bal combcsontnál csepegtető üveg (LX. t. 3). 5. két comb között *bronz veret*. 6. bal lábnál szürke *korsó*. 8. jobb medencén *vas csat*. 9. *üvegpalack* pereme s talpa a korsó felett. *Üvegpohár* perem s talp is van.<sup>131</sup>

A férfi jobb oldalán lévő női csontváz melléklete: 7. jobb lábánál törött, simított *füles bögre* (LV. t. 5).

Méret: 210×156 cm, padkák -25/40 cm, sír alja -100 cm, fejnél -135 cm, lábnál -157 cm mély gödrök. Késő római, 4. század közepe (Fibula: Kr. u. 330–400, Merczi Kat. 51).

**206. sír** (71. kép 2): Földsisr.

Tájolás: Ny–K. Nő, 30–60 év.

Szabályos, téglalap alakú sír, körben padka. Csontváz nyújtott helyzetben, felső teste elég hiányos. Kisebb csontok felszívódtak. Az érem kivételével az összes melléklet a bal láb végében. Lehet, hogy volt itt egy bőrtársoly az edény mellett (gyöngyökkel kivarrva?), esetleg lepelbe tekerték a halottat, mert nem a viseletnek megfelelő helyen vannak az ékszerek.

Mellékletek: 1. szájában érem (Kr. u. 337–361). 2. bal láb végénél *gyöngyök*. 3. u. ott házi kerámia, szürke *bögre*. 4. egysoros *csontfésű* töredéke (bekarcolt hullámvonallal) a gyöngyök fölött (XXXVI. t. 8). 5. mellette *vastű*.

Méret: 180×100 cm, sírgödör: 160×55 cm, -62 cm. Padka: -20 cm.

Késő római, 4. század 2. fele (–vége). A fésű viselet esetleg barbár nőre utal.

<sup>130</sup> Felmerült, hogy egy sír a pont felette levő „C” sírral, csak ilyen mélyre nem ért le a bolygatás (ld. 220. sír), de nem lehet egy sír. Merczi Mónika meghatározása szerint mind a kettőben vannak lábsontok. Bár lehet, hogy az egyik lábsont a legfelső „A” sírhoz tartozott!

<sup>131</sup> Belelátározva két törött üvegedény (205.6: pohár. és 10: palack.). Dévai K. meghatározásában egy harmadik méretű üvegpalack szerepel (DÉVAI 2012, Kat. 181: üvegpohár talpa).

**207. sír** (XIV. t. 3; XV. t. 3): Téglassír kőlapokkal.

Tájolás: DNy–ÉK/fordított. Csontváz nincs. Rabolt.

Nagy sírfolt, közepén nagy kőlapokkal, alatta kisebb téglassír. Teljesen megépített téglassír, oldalt s alul is téglákkal kirakva. É-i oldalon hiányzott egy kő s néhány téglá is. Itt rabolhatták ki. Üres, se csont, se melléklet.

Méret: folt 230×120 cm, kövek +5–20 cm. Téglassír: 150×60 cm, téglák -20 cm-től, alja -60 cm.

Késő római, 4. század (talán közepe/2. fele a helyzete alapján).

**208. sír:** Földsisr.

Tájolás: K–Ny/fordított. Csontváz nincs.

Üres, nagyméretű, majdnem szögletes sírgödör. Sírföldből 1 db *vasszőg*.

Méret: 180×140 cm, -30 cm.

Kora: középső császárkor.<sup>132</sup>

**209. sír:** Földsisr.

Tájolás: K–Ny/fordított. Csontváz nincs (csecsemő?).

Üres, kisebb sír, széles padkával a déli oldalon.<sup>133</sup>

Méret: 140×110 cm, sírgödör: 140×45 cm, padka: -8 cm, alja: -20 cm.

Kora: középső császárkor (mellette a 210. sír!).

**210. sír:** Földsisr.

Tájolás: ÉK–DNy. Nő, 23–40 év.

Nagyméretű sírfolt, benne nyújtott csontváz. Kisebb csontok felszívódtak.

Mellékletek: 1. Fej felett, a bal oldalán nagy szürke *faltenbecher* (V. t. 5; L. t. 6). 2. jobb lábnál kis piros, festett *pohár*.<sup>134</sup> 3. nyakában apró szemes *gyöngyök* (XXXIV. t. 7). 4. füleiben *bronz fülbevaló* (és egy spirális bronz nyakláncapocs/fülbevaló?).

Méret: 230×120 cm, -26 cm.

Középső császárkor (ékszerei e helyzete hasonlít az 5. sírhoz, de a tájolása ellentétes, a Severus éremmel keltezett 213. sírhoz hasonló).<sup>135</sup>

**211. sír** (79. kép 4): Földsisr.

Tájolás: ÉK–DNy. Nő, 23–40 év.

Téglalap alakú, hosszú keskeny sír. Csontváz nyújtott helyzetben, lábát keresztbe teszi. Melléklet nincs.

Méret: 220×75 cm, -65 cm.

Kora: Középső császárkor (előző sír mellett!).

<sup>132</sup> Körülötte a 6, 7, 210–211. sírok. Ezek közül egyedül a 210. sírt lehet a 3. századra keltezni.

<sup>133</sup> Eredeti folt is keskeny, kisméretű. Rosszul lett bontva a nagyobb sírgödör!

<sup>134</sup> Csak az alsó fele van meg, tetejét az emberek bonthatták el.

<sup>135</sup> Ilyen faltenbecherek a 3. századi sírok jellemzői. Ld. TOPÁL 1993, Pl. 28. 33. sír 3, Pl. 81. 149.1; PETZNEK 1998, 254–256, Typ.20.1. Kora a 2. század vége és az egész 3. század (Carnuntum).

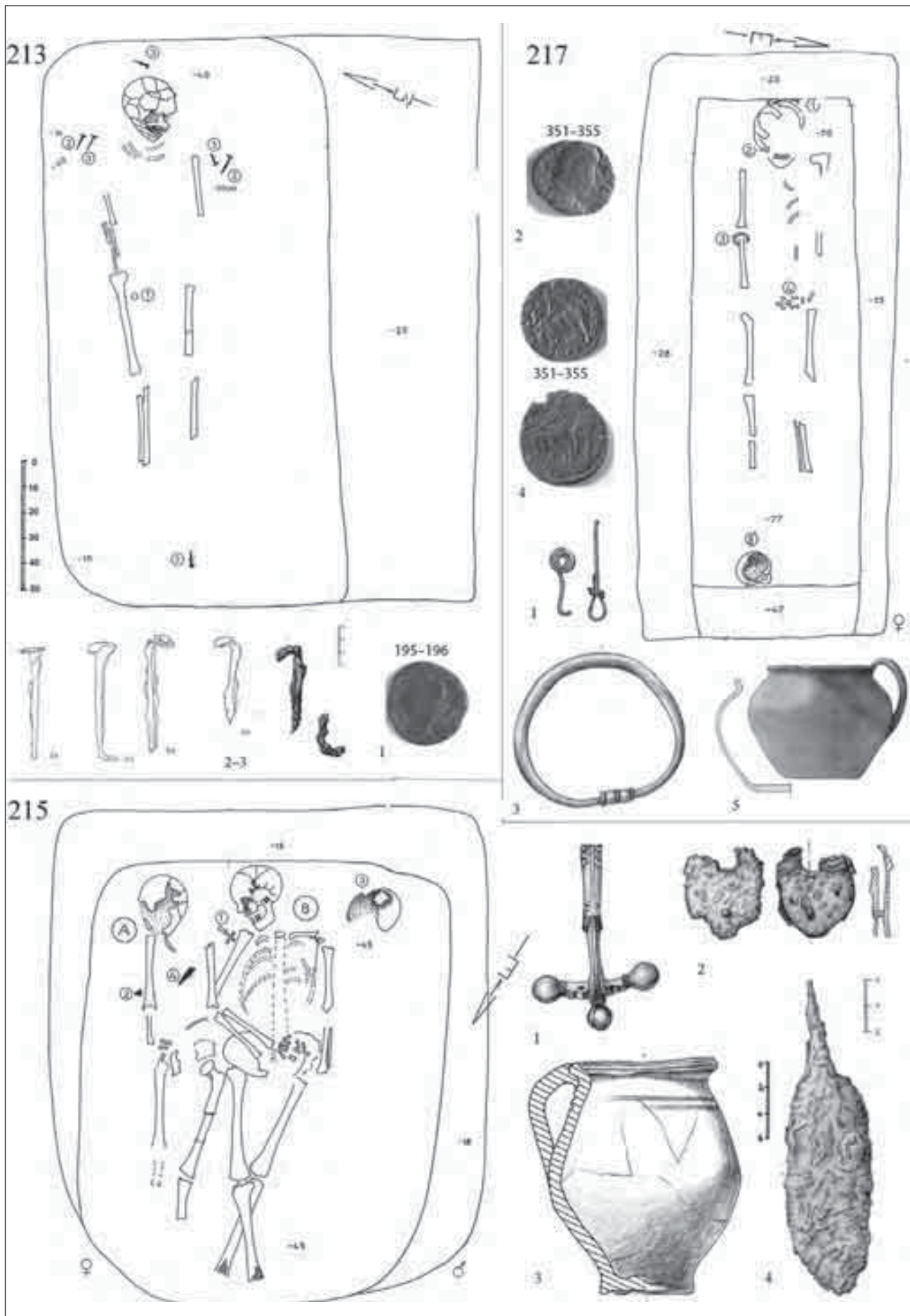

30. kép



**212. sír:** Földszír.

Tájolás: K–Ny/fordított. Csontváz nincs. Rabolt?  
Hosszú, téglalap alakú, üres sír. Nyugati végében és déli oldalon padka.

Melléklet: középen törött, házi kerámia *korsó talp*.

Méret: 200×85 cm, -30 cm, padka: -14 cm

Kora: középső császárkor.

**213. sír:** Földszír.

Tájolás: (É)K–(D)Ny. Nő, 23–40 év.

Nagyméretű sírgödör, déli felében padka. Csontváz nyújtott helyzetben, kisebb csontok felszívódtak.

Koporsó: felül, a sír két, keskenyebbik végében 2–2 szög, fejnél-lábnál is egy-egy szög. Szögek fele nyesési szinten, másik fele lejjebb, a csontváz szintjén. A koporsónak a nyesésben nincs nyoma.

Melléklet: 1. jobb combcsont belső oldalán *érem* (Septimius Severus, 195–195). 2. *szögek* -10 cm-nél (3 db). 3. *szög* -40 cm-nél.

Méret: 220×110 cm, padka: -20 cm, alja: -40 cm.

Kora: Severus-kor és 3. század első fele.

**214. sír:** Földszír.

Tájolás: DK–ÉNy. Férfi? 40–80 év.

Téglalap alakú sír. A csontváz kisebb csontjai felszívódtak, többi a helyén.

Melléklet nincs.

Méret: 180×70 cm, -30 cm.

Kora: 3. század.<sup>136</sup>

**215. sír (II. t. 4):** Földszír.

Tájolás: D(K)–É(Ny). Házaspár: Férfi, 41–50 év, nő, 30–60 év.

Nagyméretű, dupla sír. Szélén, a lábakat kivéve, körben keskeny padka. Férfi jobb oldalán fekszik a nő, bal karja kissé rátemetve a férfi karjára, tehát elképzelhető, hogy utána tették a sírba.<sup>137</sup> A férfi lába keresztbe téve.

Mellékletek: 1. férfi jobb vállán hagymafejes *fibula*. 2. nő jobb könyökénél *vasveret* két lemeze (övcsat szíjbefogó lemeze).<sup>138</sup> 3. fejek bal oldalán *szürke*, füles *bögre* (LI. t. 5). 4. nő bal mellkasa alatt *vaskés* (férfi övhöz tartozott?).

Méret: 190×150 cm, -45 cm. Padka: -18 cm.

Késő római, 4. század első fele (fibula: Kr. u. 300–340, Merczi Kat. 41).

**216. sír:** Földszír.

Tájolás: K–Ny. Férfi, 22–31 év.

Szabályos, hosszú sírgödör. Csontváz, nyújtott helyzetben, a gép egyes csontjait, pl. bal felkar, elvitte.

Melléklet: 1–2. fejnél jobb oldalt 2 db vas: *vaskés* töredék (az állnál) és fél *karika* (*gyűrűfibula?*).

Méret: 230×95 cm, -10 cm.

Kora: Tájolás a szomszédos, késő római sírokra hasonlít (talán 4. század első fele–közepe a helyzete alapján).

**217. sír:** Földszír kőpakolással.

Tájolás: Ny–K. Nő, 23–40 év.

Téglalap alakú, hosszú sírgödör, körben padkával. Középen 3–4 kő. Nyújtott váz (kisebb csontok felszívódtak).

Melléklet: 1. nő fejnél 2 db bronz *fülbevaló* (?) töredék (spirális bronz huzal s egy hurkos végű akasztó). 2. szájában *érem* (Kr. u. 351–355). 3. jobb karján üreges bronz *karperec* (XXXVII. t. 2). 4. jobb kezében 2 db *érem* (Kr. u. 351–355; XLII. t. 7). 5. lábánál simított, füles *bögre* (kicsit felhúzott füllel; LVI. t. 6). 6. sírföldből nyersszínű *kerámia* töredék.

Méret: 250×110 cm, sírgödör: 195×65 cm, kövek: 10–40 cm, padka: -28, -47 cm, alja: -77 cm.

Késő római, 4. század 2. fele–utolsó harmada.

**218. sír:** Kőláda sír.

Tájolás: K–Ny/fordított. Nő, 15–22 év. Rabolt.

Nagy, téglalap alakú sírgödör. Tetején nagy kövek (hiányos és összevissza dobálva a rablás miatt). Közte két faragott sírkő töredék (timpanonos záródás, házaspár ábrázolással; XXVIII. t. 1).<sup>139</sup> Alatta szabályos kőláda, nagy faragott kövekből építve. Benne újabb kövek és törött csontok. Alja nincs megépítve. Síralján (vagy sír körül?) szórvány kis nyersszínű *talp töredék* (pohár?).

Méret: 210×125 cm, kövek: -15 cm–65 cm, kőláda: -40–55 cm, alja: -95 cm.

Késő római (előző mellett, talán 4. század második fele).

**219. sír:** Földszír.

Tájolás: K–Ny/fordított. Csontváz nincs, mellékletek alapján férfi.

Üres, szabályos, téglalap alakú sírgödör. Rabolt, vagy jelképes sír.<sup>140</sup> Mellékletek nem a viseletnek megfelelő helyen, hanem egy kupacban a sír DNy-i végében.

Mellékletek: 1. *vaskés* (XLI. t. 4). 2. *bronzcsat*. 3. piros festett *pohár* (VIII. t. 2; LIX. t. 3).

Méret: 195×90 cm, -40 cm.

<sup>136</sup> Talán 3. század közepe (a kora és késő római temető határán, a hasonló tájolású 185. és 215. sírok között. Egyik talán 3. század első fele, a másik már a 4. század első fele).

<sup>137</sup> A nő alsó karcsontjai hiányosak.

<sup>138</sup> Nem a viseletnek megfelelő helyen van. Valószínűleg a nőt később tették be s zettel megbolygatták a férfi övét. Olyan mintha a nő mellkasán keresztbe fektették volna az övet (vaskéssel, s verettel, csat viszont nincs!).

<sup>139</sup> MRÁV 2014, 105.

<sup>140</sup> Ha rabolt, akkor a mellékletek szétszórva lennének. Esetleg a felszívódott csontvázú halott lábához tették a mellékleteket (keresztény?), vagy üres, jelképes sír.

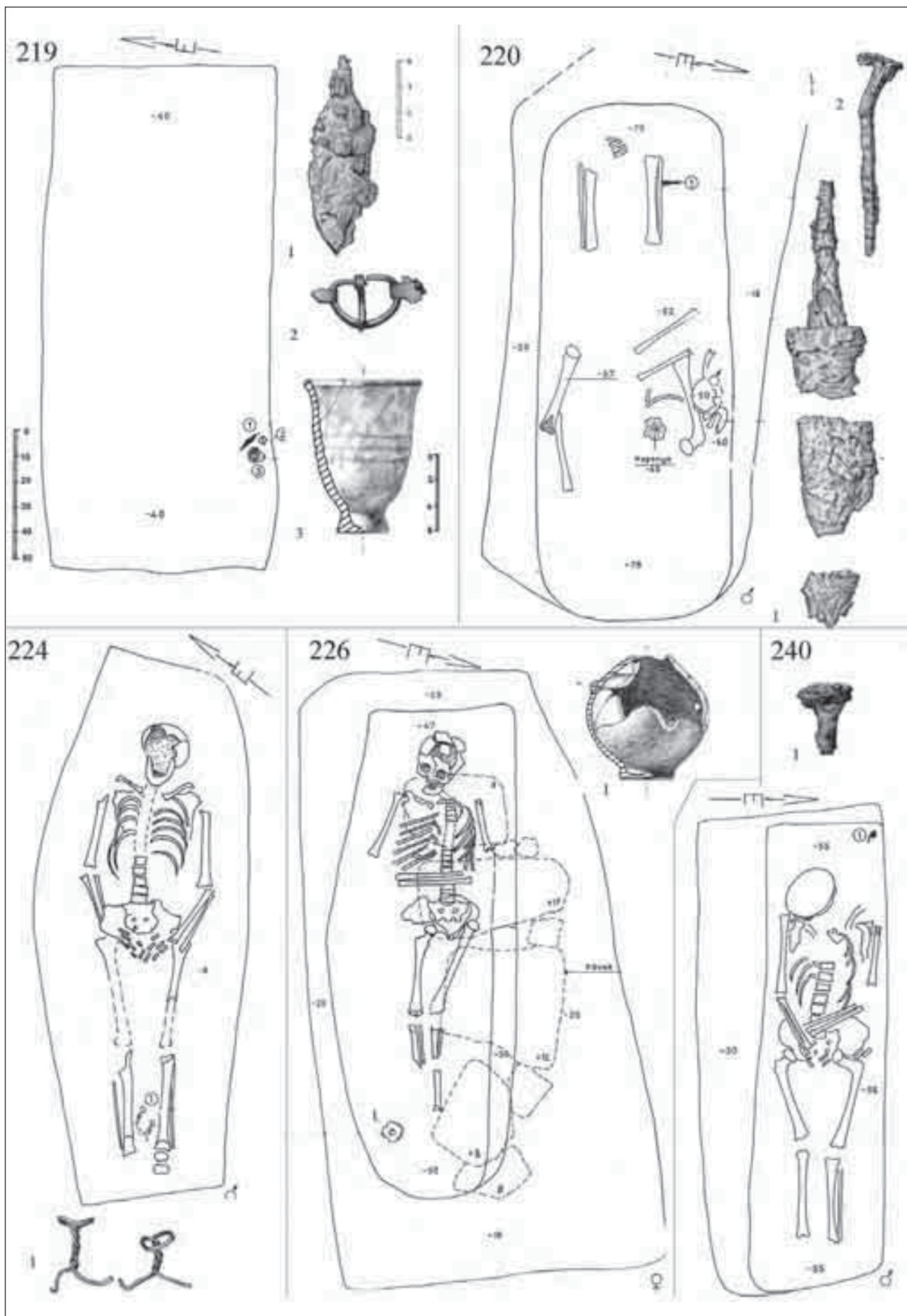

31. kép

Késő római, 3–4. század forduló vagy 4. század első fele.

**220. sír:** Földszír.

Tájolás: K–Ny. Férfi 22–31 év. Rabolt.

Szabálytalan padkával körbevett, lekerekített sarkú sírgödör. Nyújtott helyzetű váz, de felső része bolygatótt (csak az alsó lábszárak és bal kéz van a helyén). A fej, karok, combcsont egy kupacba dobálva (magasabban, mint a helyükön lévő csontok).

Mellékletek: 1. jobb lábszár alatt *vaskés*. 2. sírföldből *vasszőg*.

Méret: 200×75–100 cm. Padka: -18 cm, csontok: -50–65 cm, alja: -75 cm.

Késő római, 3–4. század forduló vagy 4. század első fele.

**221. sír:** Földszír. Tájolás K–Ny. Nő, 34–43 év. Rabolt. Nagy sírfolt közepén keskeny, mély sírgödör, széleken körben padka (sírfolt tájolása észak felé hajlik). Felső része a fej mellé bedobálva, lábai a helyén.

Sírföldből 1 db, téglaszínű *korsó/bögre fül*.

Méret: 210×130 cm, sírgödör: 180×55 cm, padka: -30 cm, alja: -110 cm.

Késő római, esetleg 4. század közepe (217. sír mellett, ami a 4. század 2. fele).

**222. sír:** Részleges kőláda sír.

Tájolás: Ny–K/fordított. Gyerek 4–6 év. Rabolt.

A 204. sír ÉNy-i végénél<sup>141</sup> kisméretű sírfolt, déli szélén felül kövekkel szegélyezve. A kőládából (vagy kőpakolásból) már csak néhány kő maradt meg. Kövek között törött koponya. Melléklet nincs.

Méret: kövek: + 8/40 cm. Csontok: -2–10 cm. Meglévő h: 120 cm, dél felé még folytatódott, szél.: kb. 70 cm.

Késő római, esetleg 4. század első fele.

**223. sír:** Kőláda sír.

Tájolás: K–Ny/fordított. Nő, 23–x év. Rabolt.

Nagy, szabályos folt belsejében kőláda sír maradványai (körben padkák). Tetejéből felül két nagy, lapos, faragott kő maradt meg a nyugati részen és az alsó kőládának néhány déli köve. A többi hiányzik.<sup>142</sup> A mély sírgödörben összevisza csontok. Melléklet nem maradt.

Méret: 260×150 cm, sírgödör: 190×75 cm. Kövek: -25–90 cm, padka -65 cm, alja: -120 cm.

Késő római, helyzete alapján talán 4. század közepe–2. fele.

**224. sír:** Földszír.

Tájolás: ÉK–DNy. Férfi 49–58 év (kóros csont).

Szabálytalan sírgödör. Közvetlenül a szántásban törött koponya. Ép csontváz nyújtott helyzetben.

Melléklet: bokájánál, magasabban egy kicsit, két db sodrott *bronz huzal* (római?).

Méret: 210×85 cm, 0–8 cm.

Késő római (helyzete alapján talán a 4. század második fele).<sup>143</sup>

**225. sír** (70. kép 2; XIII. t. 5): Földszír, középső kősorral (padmalyos sír).

Tájolás: Ny–K. Nő 30–60 év (kóros csont).

Nagy, szabályos sírgödör, északi felében kősor fut végig (kövek szélén sárga agyagsáv). Alatta mélyen jelentkezik a sírgödör: északi felében egy keskeny részen a nyújtott csontváz. Déli oldalán keskeny padka, majd lejtősen megy lefelé. Melléklet nincs.

Méret 230×125 cm, sírgödör: 170×45 cm. Padka: -33 cm. Alja: -80 cm.

Késő római (helyzete és a szomszédos 226. sír alapján 4. század közepe–2. fele).

**226. sír** (XII. t. 3): Földszír kőpakolással.

Tájolás: Ny–K. Nő 48–52 év (kóros csont).

Szabálytalan sírfolt, felül nagy kövekkel. Alatta, kisebb sírgödörben, oldalára feketetett, jó megtartású csontváz. Körben padka.

Melléklet: jobb lábnál zöld mázas *korsó* alsó fele.<sup>144</sup> Sírföldben van még egy kis simított, sötétszürke perem töredék.

Méret: 240×120 cm, sírgödör: 190×65 cm, kövek: +17–18 cm, padka: -16–25 cm, alja: -50 cm.

Késő római, 4. század közepe–második fele.

**227. sír:** Földszír.

Tájolás: Ny–K. Nő, 28–34 év.

Szabályos, téglalap alakú sír, két hosszanti szélén padkával. Csontváz nyújtott helyzetben, jó megtartású.

Melléklet: 1. bal karján 2 db bronz *karperec* (egyik kigyófejes; IX. t. 6; XXXVII. t. 3). 2. láb végében felhúzott fülű, simított, ép *korsó* (VII. t. 1; LVI. t. 3).

Méret: 220×110 cm, sírgödör: 220×70 cm, padka: -42 cm, alja: -90 cm.

Késő római, 4. század utolsó harmada (helyzete és a korsó alapján).

**228. sír** (I. t. 1): Földszír.

Tájolás: K–Ny/fordított. Nő 28–37 év. Rabolt.

Hosszú, keskeny sírgödör, a láb rész kivételével padka veszi körbe. Felül egy lábszár a padkán, alatta jelent-

<sup>141</sup> Mindkét sír felső része rabolt, nem világos melyiket ásták melyikbe. 204. sír teljes sírfoltja meg van, míg 222.-nek csak kis része, így valószínűbb, hogy a 204. sír vitte el a 222. keleti felét, ahol a lábak lehettek.

<sup>142</sup> A köveket is megbolygatták, mert egy hosszú csont a déli nagy kő külső oldalán került elő.

<sup>143</sup> Ilyen tájolása lehet a késő római síroknak is, pl. 188. sír (4. század középső harmadának érmével keltezve), 222. sír stb. Ilyen magasan volt, pl. a 216. sír is a 4. század első feléből.

<sup>144</sup> A tetejét nem a gép vitte el, friss törés, a munkások törték el.

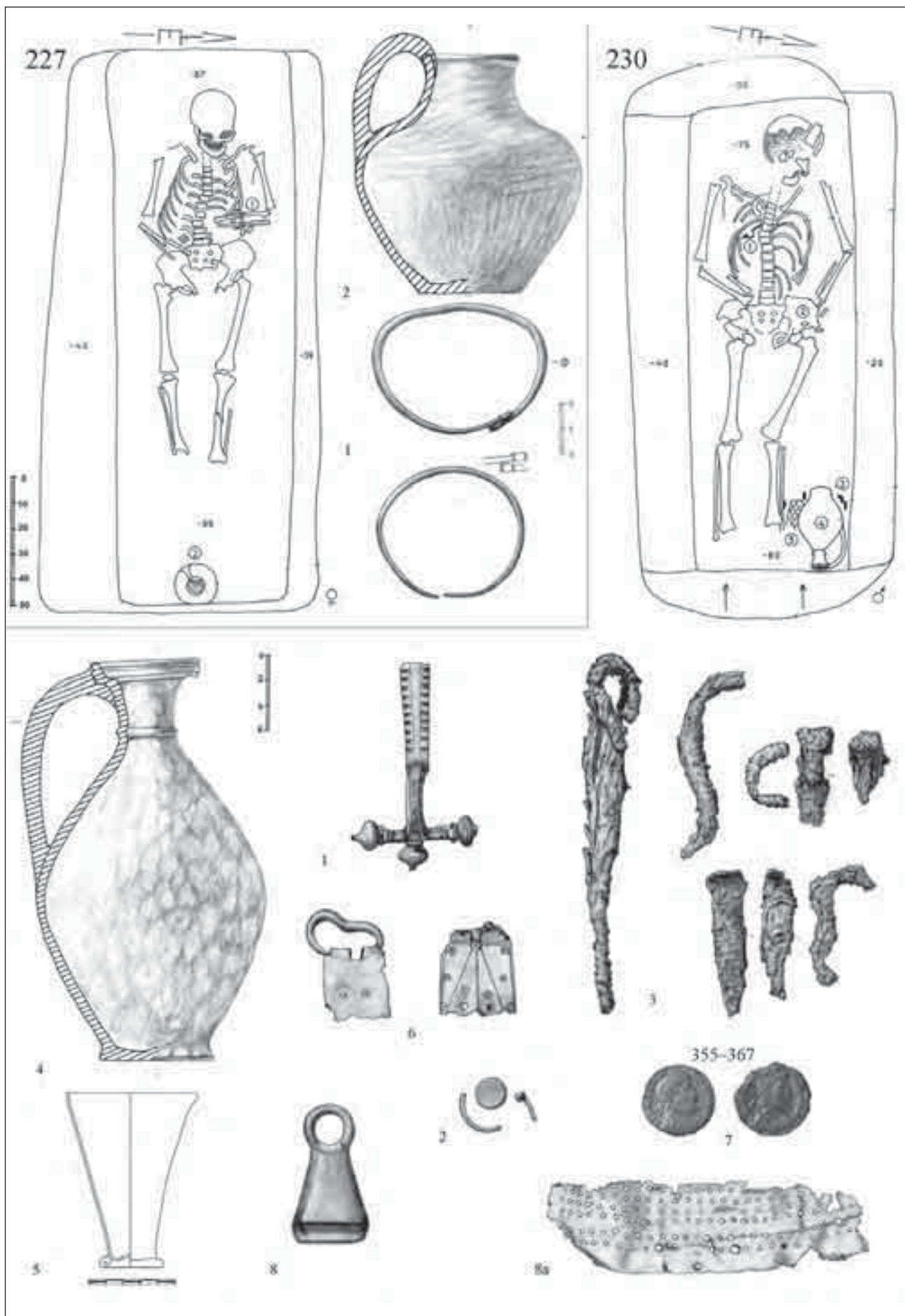

32. kép

kezik csak a sírfolt. Összevissza koponya láb és karcsontok. Melléklet nincs.

Méret: 200×80 cm, sírgödör: 200×45 cm. Padka: -35/45 cm, csontok: -25 cm és 50–70 cm, alja: -80 cm. Kora: késő római környezet, 4. század utolsó harmada (temető déli széle).

**229. sír** (71. kép 1): Földsí.

Tájolás: DNy–ÉK. Nő, 34–43 év.

Hosszú, keskeny sír, körben padkával. Nyújtott helyzetű váz (lába ferdén áll).

Melléklet nincs.

Méret: 220×90 cm, sírgödör: 180×50 cm, padka: -15/20 cm, alja: -55 cm.

Kora: késő római sírsorokba beleillik (231, 236. sírok között), talán 4. század közepe/2. fele.

**230. sír:** Földsí.

Tájolás: Ny–K. Férfi, 34–38 év.

Nagy, szabályos, téglalap alakú sírfolt. Padkával körbevett sírgödör, nyújtott helyzetű, jó megtartású csontvázal.

Melléklet: 1. jobb vállon/mellkason hagymafejes *fibula* (aranyozott, ezüst berakással; XXXVIII. t. 4). 2. bal kéznél egy ezüst gyűrű, üvegpaszta fejjel (XLI. t. 1). 3. bal láb végénél fa, *vaspántok*, *szögek* (ládika?), *vas szerszámok*. 4. mellette ép zöldmázás *korsó* (VII. t. 2; LVIII. t. 3). 5. mellette törött *üveg pohár*.<sup>145</sup> 6–8. pohár alatt *bronz övcsat verettel*, díszített, téglalap alakú *veret*, *csengő* s átlyukasztgatott *bronz lemez* (XL. t. 5). 7. 2 db érem: **Kr. u. 355–367** (XLII. t. 9).<sup>146</sup>

Méret: 215×105 cm, sírgödör: 180×60 cm, padka: -20–40 cm, alja: -80 cm.

Késő római, 4. század 2. fele–vége (Fibula: Kr. u. 330–400, Merczi Kat. 53).

**231. sír** (XII. t. 2): Kőpakolásos sír.

Tájolás: DNy–ÉK/fordított. Csontváz nincs (csecsemő?).

Szabálytalan, nagyméretű folt. Középen felül nagy kőrakás, alatta a kisméretű, üres sírgödör.

Méret: 240×150 cm, kövek: +10–10 cm. Kövek alatt sír: 140×75 cm, padka: -40 cm, alja: -80 cm.

Késő római környezet (talán 4. század közepe–2. fele).

**232. sír.** Földsí.

Tájolás: Ny–K. Nő, 40–49 év.

Nagyméretű sírgödör déli felében a csontváz. Körülötte fejnél és jobb oldalon keskeny padka. A szélesebb-

bik északi rész a csontvázalal egyszinten van és üres. Csontváz oldalra fordulva, lábait térdben felhúzza.

Melléklet: 1. Nyakán *torques lunulával* (XXXIII. t. 7). Méret: 180×145 cm, sírgödör: 170×60 cm, padka: -18/20 cm, alja: -30/35 cm.

Késő római, helyzete alapján 4. század második fele/vége (mellette van a 226, 230. és 237. sír mázas edényekkel).

**233. sír** (XXII. t. 1–2): Kőláda.

Tájolás: (D)Ny–(É)K. Nő, 25–34 év.

Nagyméretű sírgödör. Középen, felül, nagy, lapos kövek. Alatta nagy kőlapokból megépített sírláda. Alja tegulákkal kirakva. Nincs kirabolva. Csontváz nyújtott helyzetben.

Mellékletek: 1. jobb karján bronz lemez *karperec* (XXXVII. t. 1). 2. két db *gyűrű* bal kézen (pecsétgyűrű és lemezgyűrű). 3. bal kéznél csont *karkötő* töredék (felszedéskor). 4. két *fülbevaló* üvegpaszta csüngővel (XXXVI. t. 1, 3). 5. *gyöngyök*: kerek szemes gyöngyök, hengeres zöld üvegpaszta, és fehér gyöngyök, bronz nyaklánc kapoccsal (XXXV. t. 3).

Méret: 245×150 cm, sír: 200×90 cm, felső kövek: +5–25 cm, alja: -87 cm.

Késő római, 4. század közepe–második fele (karperec és fülbevaló alapján)

**234. sír** (XXIII. t. 3–4): Kőláda sír.

Tájolás: Ny–K/fordított. Férfi 23–x év (kóros csont). Rabolt.

Felül nagy faragott kövek (középső hiányzik). Alatta nagy kőlapokból megépített kőláda. Belsejében szét-szórtan emberi csontok, sok kő és egy tegula db is. Melléklet nem maradt.

Méret: 250×160 cm, sírgödör: 150×60 cm, kövek: 0–28 cm, alja: -57 cm.

Késő római, 4. század közepe/2. fele (280, 285. sírok között).

**235. sír** (III. t. 1): Kőpakolásos földsí.

Tájolás: Ny–K/fordított. Csontváz nincs (csecsemő?).

Felül összevissza kövek. Alatta kisebb, lejtős falú, mély sírgödör (körben keskeny padkás).<sup>147</sup> Belül üres, se csont, se melléklet. Mind a négy sarkában kis szögletes gödör (halottas ágy?).

Méret: 200×155 cm, sírgödör: 130×70 cm, kövek: +4–15 cm, padkák: -23, -40 cm, alja: -95 cm, kis gödrök: -120 cm.

Késő római környezet (előző sír mellett). Talán 4. század közepe.

<sup>145</sup> Felcserélve 320. sír poharával. Ide leltározva több palack és illatszerek üveg töredék is. Egyik a 346. pohár talpa, másik a 320. talpa. Korai üvegek is vannak közte, pl. 40. sír illatszerek üvege.

<sup>146</sup> Restaurálás során került elő. Lehetséges, hogy a mázas korsó alatti bronztárgyak között volt.

<sup>147</sup> Rajzon csak az északi oldalon van dupla padka, a sírfótón mind a két, hosszanti oldalán, szabálytalan, keskeny padkák.

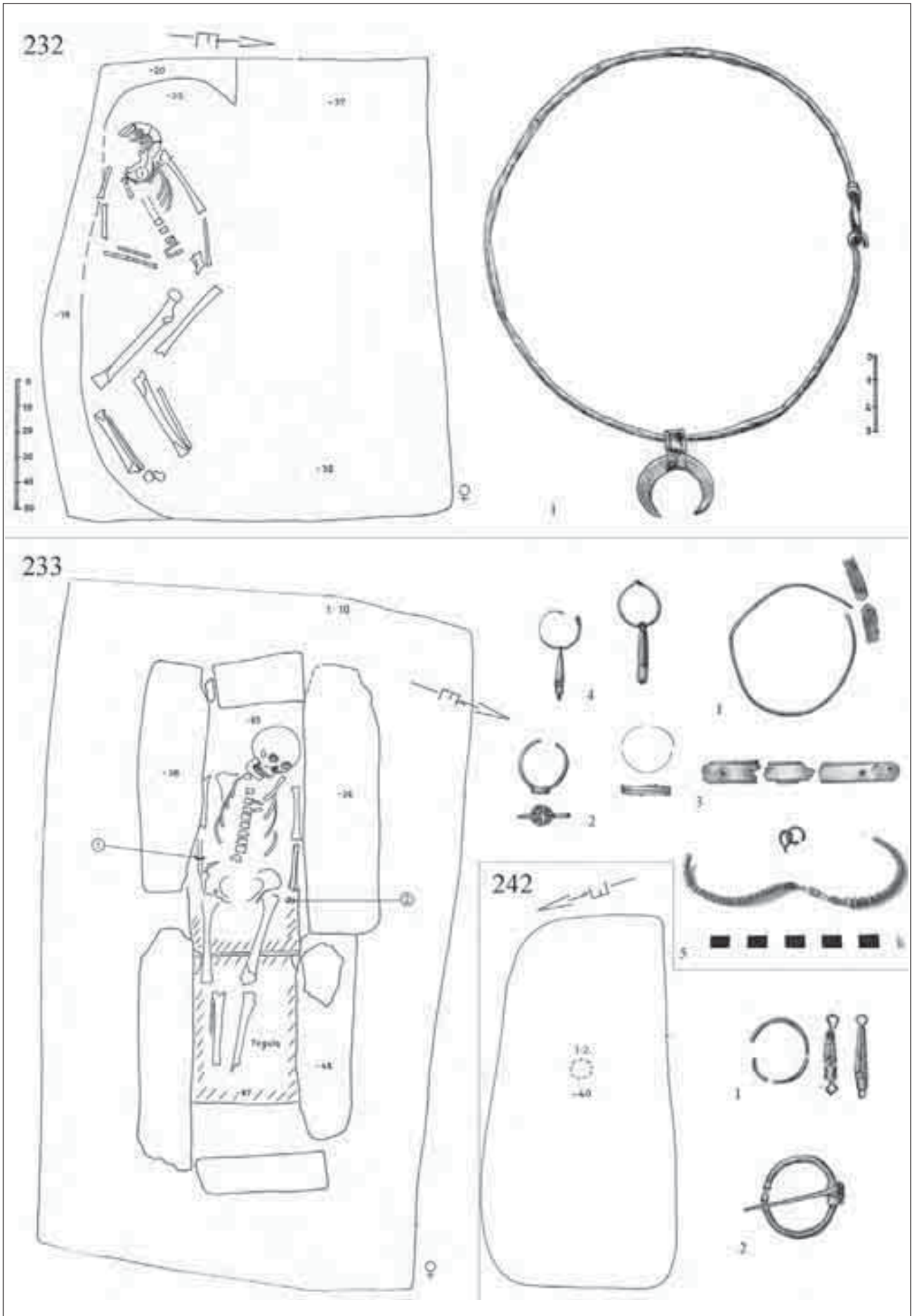

33. kép

**236. sir:** Kőláda sír.

Tájolás: (D)Ny–(É)K. Nő, 28–37 év

Szabályos, nagy, lapos kövekből álló fedőlap. Kőláda északi felén hosszanti nagy, kőlapok, másik oldal szabálytalan, nagy kövekből megépítve. Alul nincs kirakva. Nyújtott helyzetű, jó megtartású váz.

Melléklet: 1. jobb karon üreges *bronz karperec*. 2. bal karon *vas karperec* (hiányzik) és tömör *bronz karkötő*. 3. két lábszár között ép *üvegpalack*. 4. bal sarokban, láb végénél, törött *üvegpohár*.

Méret: 220×125 cm, sírgödör: 170×45 cm, kövek: +5–15 cm, alja: -70 cm.

Késő római (talán 4. század közepe –2. fele).

**237. sir (XIII. t. 2):** Földsí, kő válaszfalal (padmalyos sír).

Tájolás: DNy–ÉK. Nő, 23–40 év.

Nagy, majdnem szögletes sírgödör. Felül közepén, nagy kövek egy sorban (ferdén megdöntve, nem érnek le a sír aljáig). Alatta, az északi oldalon, keskeny sírgödörben a nyújtott helyzetű, rossz megtartású váz. Másik oldalon széles, lejtős falú padka.

Melléklet: 1. lábánál füles *bögre*, megfolyt mázzal (LVII. t. 6).

Méret: 270×210 cm, sírgödör: 205×60 cm, kövek: +15–5 cm, padka: -45 cm, alja: -65 cm.

Késő római, 4. század közepe–második fele.

**238. sir:** Kőláda sír.

Tájolás: (É)Ny–(D)K. Nő, 18–22 év és újszülött 0,5–1 év.

Felül nagy lapos kövekkel fedett kőláda, melynek oldalait több kőlapból építették. Két koponya, anya gyermekével. Alul a nő, nyújtott helyzetben, ráfektetve gyerek.

Mellékletek: 1–2. felnőtt mind a két karján *bronz karperec* (XXXVII. t. 9). 4. bal karon *vas karperec/ek* (2 db).<sup>148</sup> 3. jobb medencénél 2 db bronz karika, melyek a gyerek egyik (bal?) karján<sup>149</sup> lévő kis *bronz karperecek*. 5. láb végében mázas *korsó* (LVII. t. 4). 6. mellette törött *üvegpohár* (kúpos). 7. *bronzkarika* a mellkason (gyerek jobb? karján lévő *karperec*).<sup>150</sup> 8. nő mellkasán *vaskarika*.<sup>151</sup> 9. mind a felnőtt, mind a gyerek nyakánál vannak *gyöngyök*.<sup>152</sup>

<sup>148</sup> A beletározott 2 db karperec töredéknek más a szerkezete, két külön tárgyhoz tartozhat (2004.2.238.4.).

<sup>149</sup> Amennyiben a csecsemő hason feküdt az anya mellkasán, akkor ez a bal keze. A mellékletadási szokások alapján a bal kézre tettek több karperecet.

<sup>150</sup> 3 gyerek méretű bronzkarperec van lerajzolva, lehet, hogy az egyik a mellkason lévő. Ebben az esetben a gyerek jobb (hason fekszik) vagy bal alkarja (háton fekszik) vissza volt hajlítva teljesen az áll felé.

<sup>151</sup> Esetleg lehet a gyerek vállán lévő csatfibula részlete, de egy elcsúszott, gyerek vaskarperec töredéke is.

<sup>152</sup> Egyforma zöld gyöngyök, restauráláskor egy nyakláncként felfűzve. De túl hosszú, inkább két egyforma nyaklánc lehetett.

Méret: folt: 260×145 cm, 200×90 cm-es kőláda. Kövek: -8–25 cm, alja: -80 cm.

Késő római, 4. század 2. fele.

**239. sir (XVIII. t. 3):** Részleges kőláda sír (kőpakolásos földsí?).

Tájolás: ÉNy–DK. Férfi 23–40 év.

Felül nagy kövek (egyik vályú töredék), alatta keskenyebb sírgödör körben padkákkal. Nyújtott, rossz megtartású váz.

Mellékletek: 1. bal medence mellett *bronzcsat*. 2. bal lábszárnál házi kerámia, füles *korsó*.

Méret: 210×120 cm, sírgödör: 190×60 cm. Kövek: -10–35 cm, padka: -33/38 cm, alja: -68 cm.

Késő római, 4. század 2. fele

**240. sir:** Földsí.

Tájolás: Ny–K. Férfi, 34–43 év.

Keskeny sírgödör, déli, hosszanti oldalán padkával. Nyújtott helyzetű, jó megtartású csontváz.

Melléklet: 1. fej bal oldalán, magasabban *vas szög*.

Méret: 185×75 cm. Padka: -30 cm, alja: -55 cm.

Késő római környezet és tájolás (talán 4. század 2. fele).

**241. sir (XXI. t. 2):** Kőláda sír.

Tájolás: ÉNy–DK/fordított. Csontváz nincs (csecsemő?). Rabolt.

Felül nagy kövek (felét elvitte a gép), alatta nagy kőlapokból megépített kőláda. Alja agyag. Üres.

Melléklet nem maradt. Sírföldben törött *üvegedény* darabjai.

Méret: 200×120 cm, sírgödör: 130×50 cm. Kövek: +12–10 cm, kőláda: -18 cm, alja: -58 cm.

Késő római, 4. század 2. fele.

**242. sir:** Földsí.

Tájolás: ÉNy–DK/fordított. Csontváz nincs (kis lány?).

Kis üres sírgödör.

Mellékletek a sírgödör közepén, egy helyen (IX. t. 5): 1. bronz *fülbevaló pár* zöld üvegpasztá gyönggyel, bronz karikája több darabra törve. 2. bronz *gyűrűfibula* (Merczi Kat. 34; XXXVI. t. 6).

Méret: 145×70 cm, -40 cm.

Késő római, 4. század 2. fele–vége (temető déli szélén).

**243. sir (XXII. t. 5):** Kőláda.

Tájolás: Ny–K. Férfi, 23–40 év. Rabolt.

Felső kövek hiányoztak (sírrabláskor vagy a szántás során pusztultak el). Nagy kőlapokból épített kőláda, alul tegulákkal kirakva. Keleti végének záróköve hiányzik. Nyugati végében égett csont töredékek (kopo-

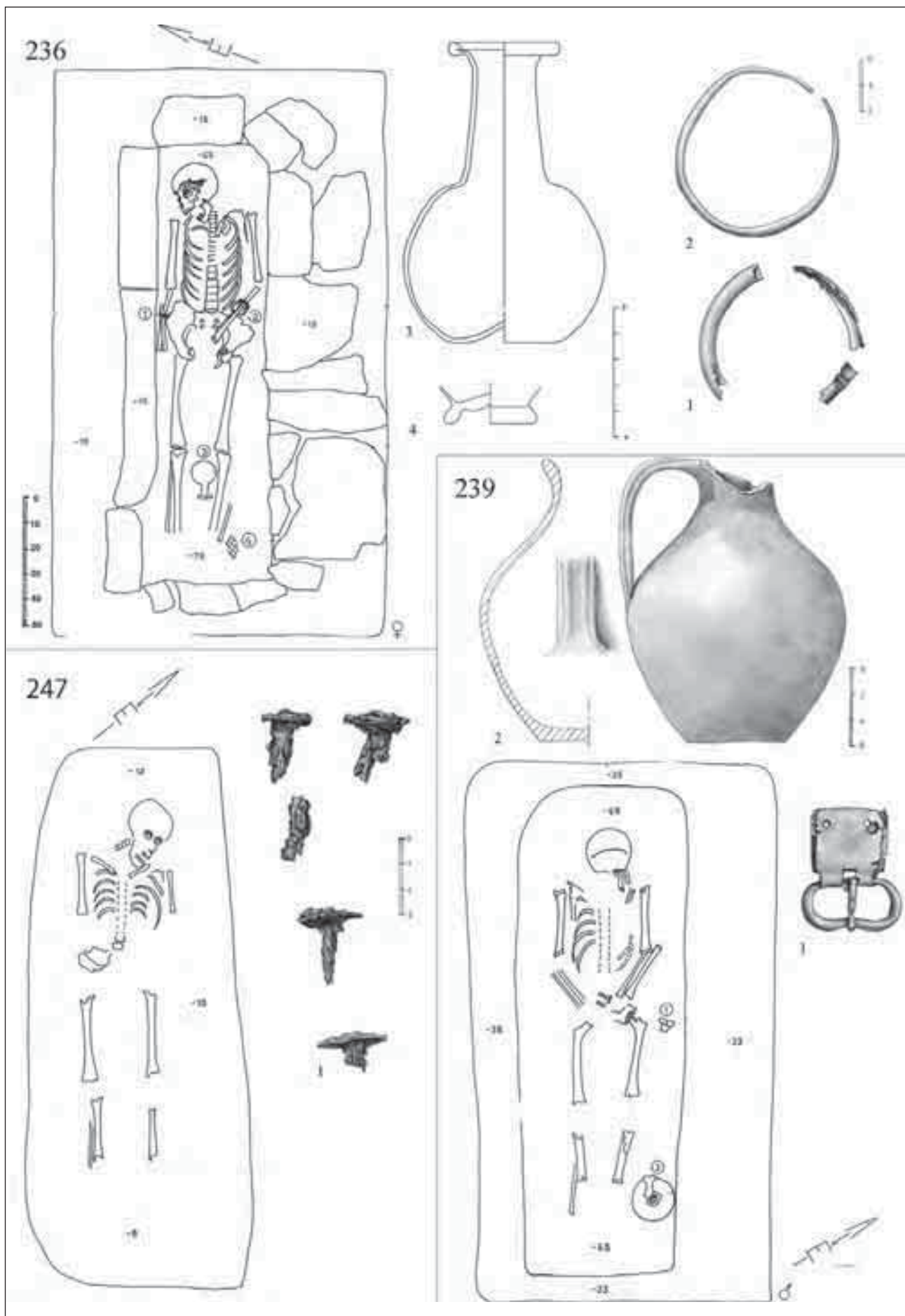

34. kép



238.

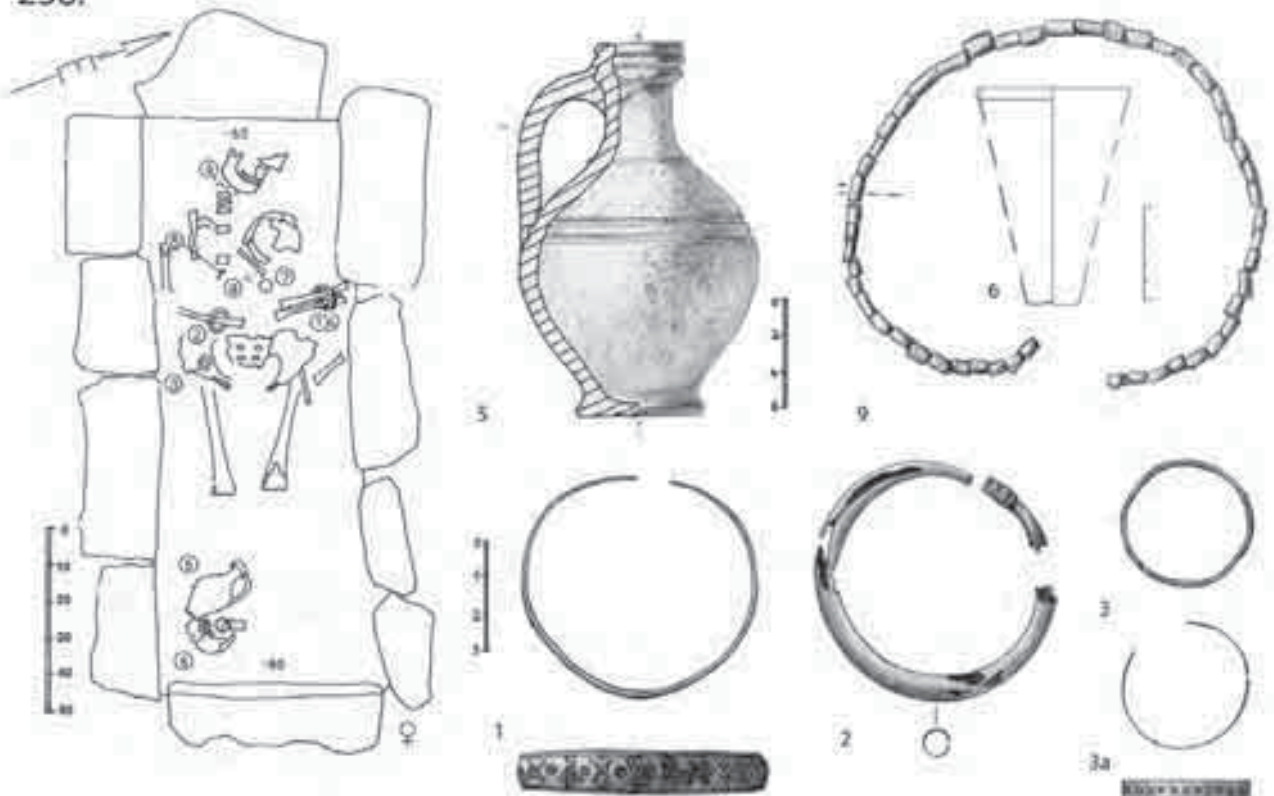

237

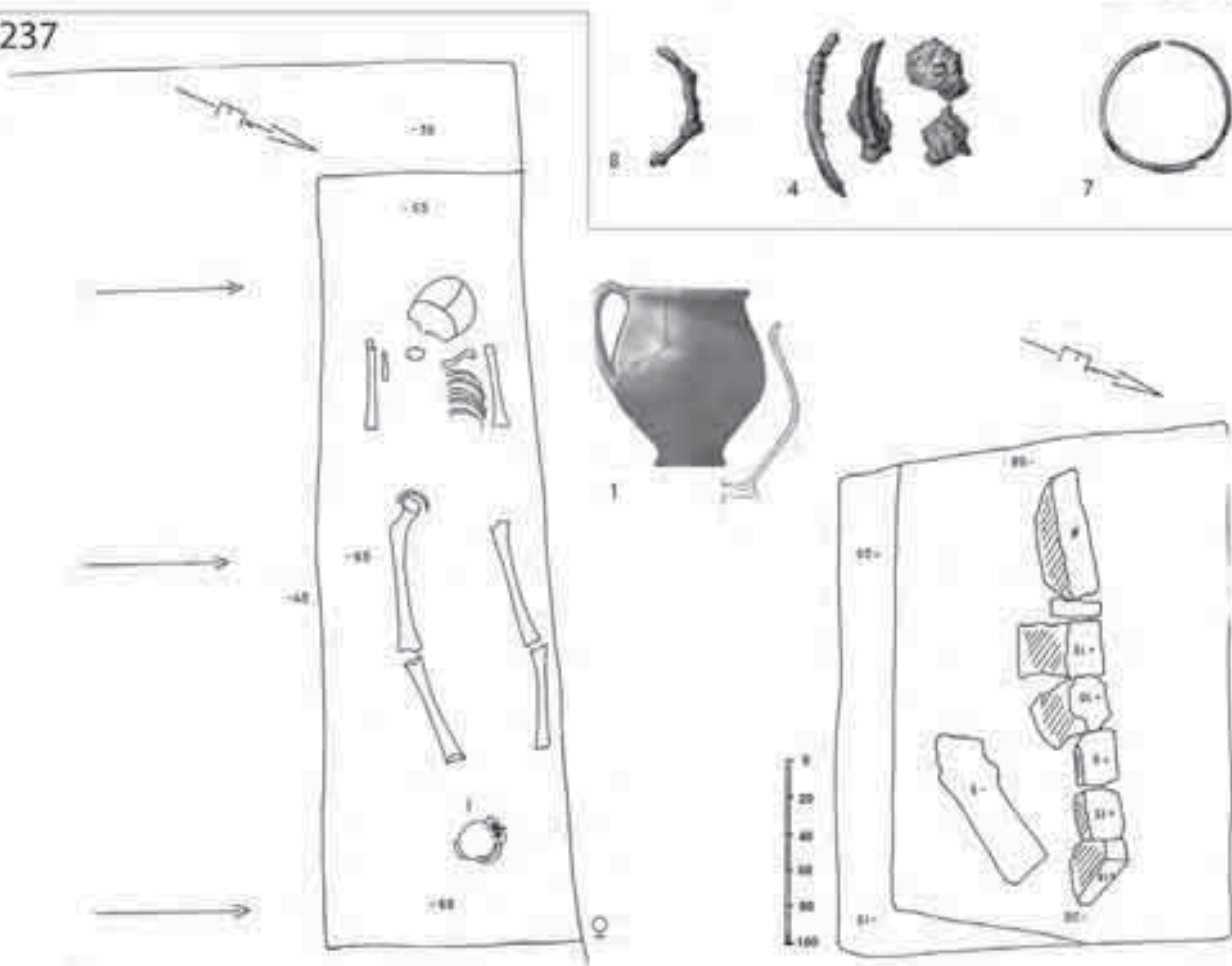

35. kép

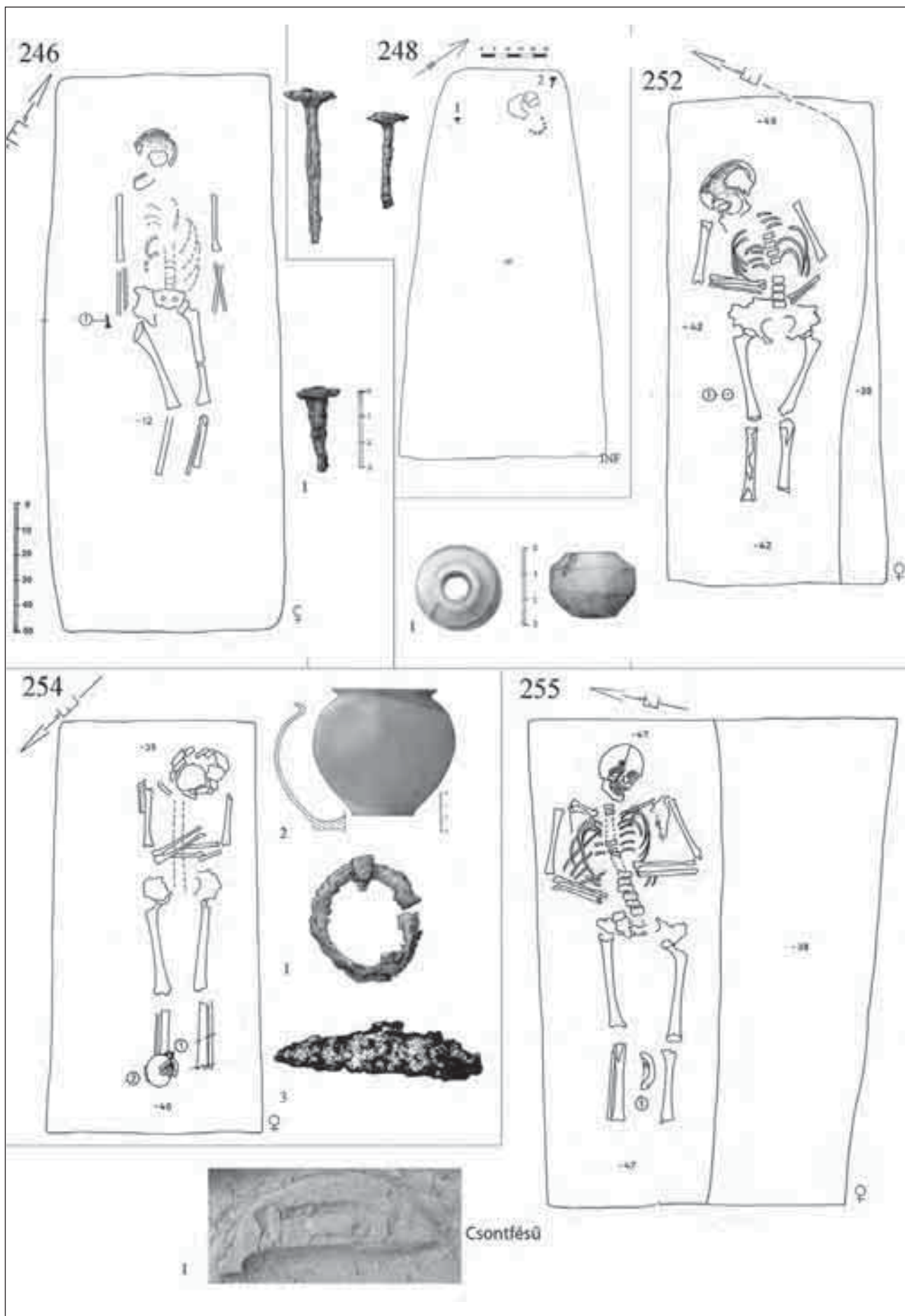

36. kép

nya és hosszú csontok), elszórva néhány kisebb. Többi csont hiányzik. Melléklet nem maradt.  
Méret: 230×110 cm. Kövek: +13–13 cm, alja: -45 cm.  
Késő római, 4. század 2. fele–vége (legszélső sor).

**244. sír:** Földsí.

Tájolás: (D)Ny–(É)K. Férfi 23–x év.  
Téglalap alakú sírgödör, hiányos csontvázzal. Csak a bal lába van meg a többit elvitte a gép. Melléklet sem maradt.  
Méret: 200×100 cm, 0–6 cm.  
Középső császárkor (mellette a 212. sír, kicsit meszszebb az 5. sír hasonló irányú). Talán 3. század első fele?

**245. sír:** Földsí.

Tájolás: É(Ny)–D(K). Csont nincs meghatározva.  
Szabályos, téglalap alakú, keskeny sír. Bal kar, jobb lábtöredék maradt meg, többi a szántásban volt s elvitte a gép. Melléklet nincs.  
Méret: 180×65 cm, 0–3 cm.  
Kora: valószínűleg 3. század, azon belül kérdéses.<sup>153</sup>

**246. sír** (67. kép 3): Földsí.

Tájolás: É(Ny)–D(K). Nő 23–40 év.  
Téglalap alakú sír. Rossz megtartású, nyújtott helyzetű csontváz, térdeit kissé behajlítja.  
Melléklet: 1. jobb kézfejnél *vasszőg*.  
Méret: 215×90 cm, -12 cm.  
Kora kérdéses, talán 3. század.

**247. sír:** Földsí.

Tájolás: É(Ny)–D(K). Nő, 23–40 év.  
Nyújtott helyzetű csontváz, kisebb csontok részben felszívódtak.  
Melléklet nincs. Sírföldben több *koporsószög* (4 db).  
Méret: 210×80 cm, -10 cm.  
Kora kérdéses, talán 3. század?

**248. sír:** Földsí.

Tájolás: É(Ny)–D(K). Gyermekek, 6–7 év.  
Szabálytalan, láb felé szélesedő, sírgödör. ÉNy-i végében koponya maradványok, több csont nincs.  
*Koporsószögek* a fejnél két oldalt (2 db).  
Méret: 150×70 cm, -20 cm.  
Kora kérdéses, talán 3. század.

**249. sír:** Földsí.

Tájolás: D(K)–É(Ny). Férfi 25–34 év.  
Nyújtott helyzetű csontváz, egy hosszabb sírgödörben. Magasan fekszik, majdnem szántás szinten. Némely csontját elvitte a gép, bal medencéjénél újkori beásás. Melléklet nincs.  
Méret: 240×85 cm, -8/12 cm.  
Kora kérdéses, talán 3. század.

**250. sír** (79. kép 5): Földsí.

Tájolás: É(Ny)–D(K). Nő? 30–60 év.  
Lekerekített sarkú sírgödörbe, oldalára fektetett csontváz (nyesési szinten). Melléklet nincs.  
Méret: 210×75 cm, -3/12 cm.  
Kora kérdéses, talán 3. század.

**251. sír:** Földsí.

Tájolás: ÉNy–DK. Férfi, 25–34 év.  
Csontváz nyújtott helyzetben (koponya tetejét már elvitte a gép).  
Melléklet nincs. Méret: 195×80 cm, -10/16 cm.  
Kora kérdéses, talán 3. század.

**252. sír:** Földsí.

Tájolás: (É)K–(D)Ny. Nő, 34–43 év (kóros csont).  
Szabályos, téglalap alakú sírban nyújtott helyzetű csontváz, karjai behajlítva. Keskeny padka a déli, hosszanti felén.  
Melléklet: 1. jobb combcsontnál/térdnél *orsógomb*. Valószínűleg tarsolyban volt.  
Méret: 130×80 cm, padka: -30 cm, alja: -42 cm.  
Késő római: a kora és késő római temető határán van.  
Tájolása a 268, 303-hoz hasonló (közel is vannak).  
Lehet a 3. század 2. fele (vagy 3–4. század forduló).

**253. sír** (64. kép 1): Földsí.

Tájolás: DK–ÉNy. Gyerek, 12–14 év.  
Keskeny sírgödör, két szélén padkával. Nyújtott helyzetű váz. Melléklet nincs.  
Méret: 170×60 cm, padka: -15 cm, alja: -20 cm.  
Késő római (kora és késői temető határán, tájolása a szomszédos 215. sírhez hasonlít, és közelében a 272. sír is: 4. század első fele?).

**254. sír:** Földsí.

Tájolás: DK–ÉNy. Férfi, 30–60 év.  
Szabályos, téglalap alakú sírgödörben nyújtott helyzetű váz, karját keresztbe teszi. Valamennyi melléklet a lábnál.  
Mellékletek: 1. jobb lábnál *vas gyűrűfibula* (*övecsát?*). 2. u.ott. házi kerámia *bögre* (LII. t. 3). 3. *vaskés* (sírrajzon nem szerepel, esetleg az edény vagy a csontok alatt, felszedéskor jött elő).  
Méret: 160×80 cm, -40 cm.

<sup>153</sup> 245–251. sírok egy csoportban azonos tájolással s mind a felszínhez közel. A melléklet nélküli szegény sírok talán a 3. század közepére, második felére utalnak. Bár lehet más, esetleg vallási vagy etnikai oka is e jelenségnek. Tájolásuk ellentétes a körülöttük lévő Severus-kori (213. sír), 3. század első felére (5. sír), vagy 2. felére tehető (257, 258. sírok) sírokéval. Megegyezik viszont a 326. sírral, aminek a korszaka középső császárkori (2–3. század forduló).

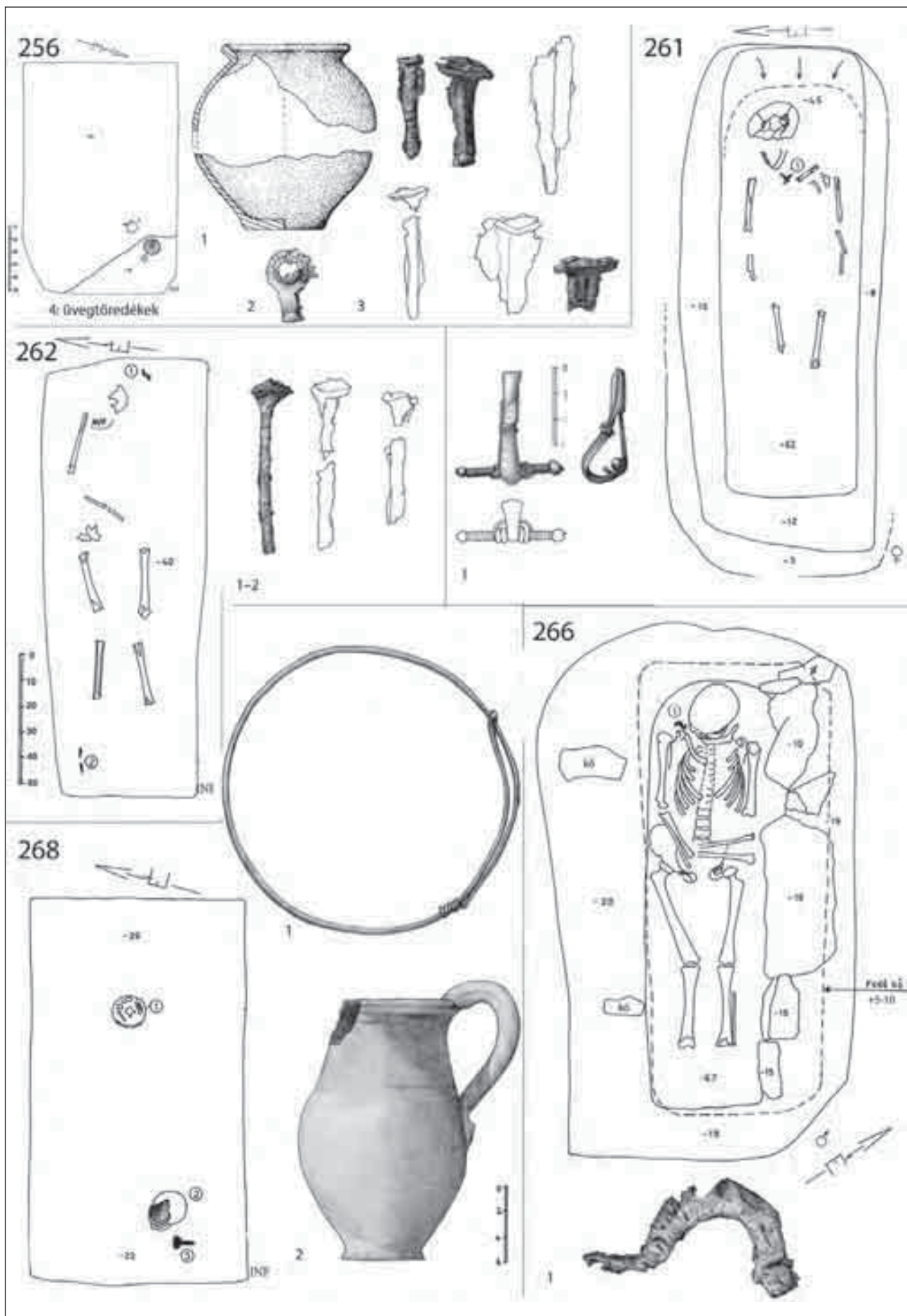

37. kép

Késő római (tájolása előzőhöz és 215. sírhoz hasonlít), 4. század első fele.

**255. sir** (71. kép 7): Földsis.

Tájolás: K–Ny. Nő, 23–40 év.

Nagy sírgödör, déli felén széles padka. Északi részen jó megtartású, nyújtott helyzetű csontváz. Karjai behajlítva.

Mellékletek: 1. lábszárai között lapos, ívelt hátú *fésű töredék* (nem maradt meg).

Méret: 190×130 cm, sírgödör csak 70 cm széles. Padka -38 cm, alja -47 cm.

Késő római, 4. század első fele vagy 3–4. század forduló (helyzete alapján). Fésű viselet alapján esetleg germán (kvád) etnikum.

**256. sir**: Földsis.

Tájolás: (É)K–(D)Ny /fordított. Gyerek 1–3 év.<sup>154</sup> Rabolt.

Nagy, széles sírgödör, csontváz nem maradt meg, csak kisebb csont darabok. ÉK-i vége lépcsősen padkás, sír alja egyenetlen.

Mellékletek: 1. ÉK-i végében, a padkán házi kerámia *bögre* talp és perem töredéke. 2–4. Ny-i felében, betöltésben *bronz bulla* (XXXIII. t. 6), *vasszögek* (5 db) és üvegdarabok (rajzon nem szerepel).

Méret: 180×120 cm, padka -10 cm, alja -40 cm.

Késő római, 3. század 2. fele (ld. a 327. sírt) vagy 3–4. század forduló (ld. 261, 262. sírok).

**257. sir**: Földsis.

Tájolás: ÉK–DNy. Nő, 28–37 év.

Keskeny, hosszú, lekerékített sarkú sírgödör. Csontváz nyújtott helyzetben, karjai keresztbe téve a mellkasán. Fejét és lábszárát a gép kicsit összetörte.

Melléklet nincs.<sup>155</sup>

Méret: 200×60 cm, 0–11 cm.

Késő római, 3. század 2. fele (ld. a 327. sírt) vagy 3–4. század forduló (ld. 261, 262. sírok).

**258. sir** (69. kép 3; XII. t. 4): Földsis kőpakolással.

Tájolás: ÉK–DNy. Gyerek, 8–9 év.

Nyújtott helyzetű, rossz megtartású váz. Középen rajta egy nagy kő.

Sírföldben *kerámia* darabok (nyers és téglaszínű korsó töredékek, házi kerámia behúzott peremű tál, fedőperem, kis bögre talp stb.).

Méret: 185×75 cm, kő: -10–27 cm, alja: -35 cm.

Késő római, 3. század 2. fele (tájolása az éremmel keltezett 327. sírhoz hasonlít).

<sup>154</sup> A brigetiói sírkőbrázolások alapján kisfiúk nyakában volt bulla. A késő római korban viszont kislány és fiatal nők sírjaiban gyakoribb (SEY 2012, 588).

<sup>155</sup> Ide leltározva egy db szög (hiányzik).

**259. sir**: Földsis.

Tájolás: ÉK–DNy/fordított. Csontváz nincs (csecsemő?)

Szabályos, üres, sekély sírgödör. DNy-i sarkánál újkori beásás.

Méret: 150×70 cm, -5 cm.

Késő római, esetleg 3. század 2. fele?

**260. sir**: Földsis.

Tájolás: (É)K–(D)Ny /fordított. Csontváz nincs (csecsemő?)

Szabályos, üres sírgödör.

Melléklet: Betöltésből törött, kis *bronz karika*.

Méret: 135×75 cm, -7/18 cm.

Késő római (előző mellett), 3. század 2. fele?

**261. sir**: Földsis.

Tájolás: K–Ny. Nő, 30–60 év.

Hosszú, keskeny, padkás sírgödör. Padka körben (fejnél lejtős, lábnál dupla). Csontváz nyújtott helyzetű, hiányos (bordák, csigolyák, medence stb. felszívódtak).

Melléklet: 1. áll alatt, középen, kéttagú, aláhajtott lábú *fibula* (IX. t. 3; XXXVI. t. 7). Sírföldben állatcsont?

Méret: 200×80/55 cm, padkák: -8/15cm, alja: -62 cm.

Késő római, 3. század 2. fele? Idegen, barbár eredetre utal a fibula (Merczi Kat. 32).

**262. sir** (67. kép 4): Földsis.

Tájolás: K–Ny. Gyerek, 10–14 év.

Szabályos, keskeny sírgödör. Csontváz hiányos (kisebb csontok felszívódtak, bal karja is hiányzik).

Koporsó: *vasszögek* nyeséskor, fej felett (1) és jobb lábánál (2). Összesen 3 db.

Méret: 170×60 cm, -40 cm.

Késő római. A 261. sír mellett, tájolás is hasonló, tehát esetleg 3. század 2. fele.<sup>156</sup>

**263. sir**: Földsis.

Tájolás: D–É vagy fordított. Nő? 23–x év. Rabolt?<sup>157</sup> újkori bolygatás?

Hosszú, téglalap alakú sírgödör. D-i felében két karcsont (gépi nyesés szintjén), más csont nem maradt.

Méret: 215×80 cm, 0–13 cm.

Kora: kérdéses, esetleg 2–3. század forduló.<sup>158</sup>

<sup>156</sup> Mellette a 3. század első felére tehető 5. sír, de a fej pont ellentétes irányban.

<sup>157</sup> Inkább kirabolták s nem a gép vitte el, mert a két karcsont se a megfelelő helyen van.

<sup>158</sup> Mellette a hasonlóan bizonytalan korú 4. sír (temető széle). Tőle délre van egy hasonló tájolású sír (326. sír) nyersszínű korsóval (2–3. század).

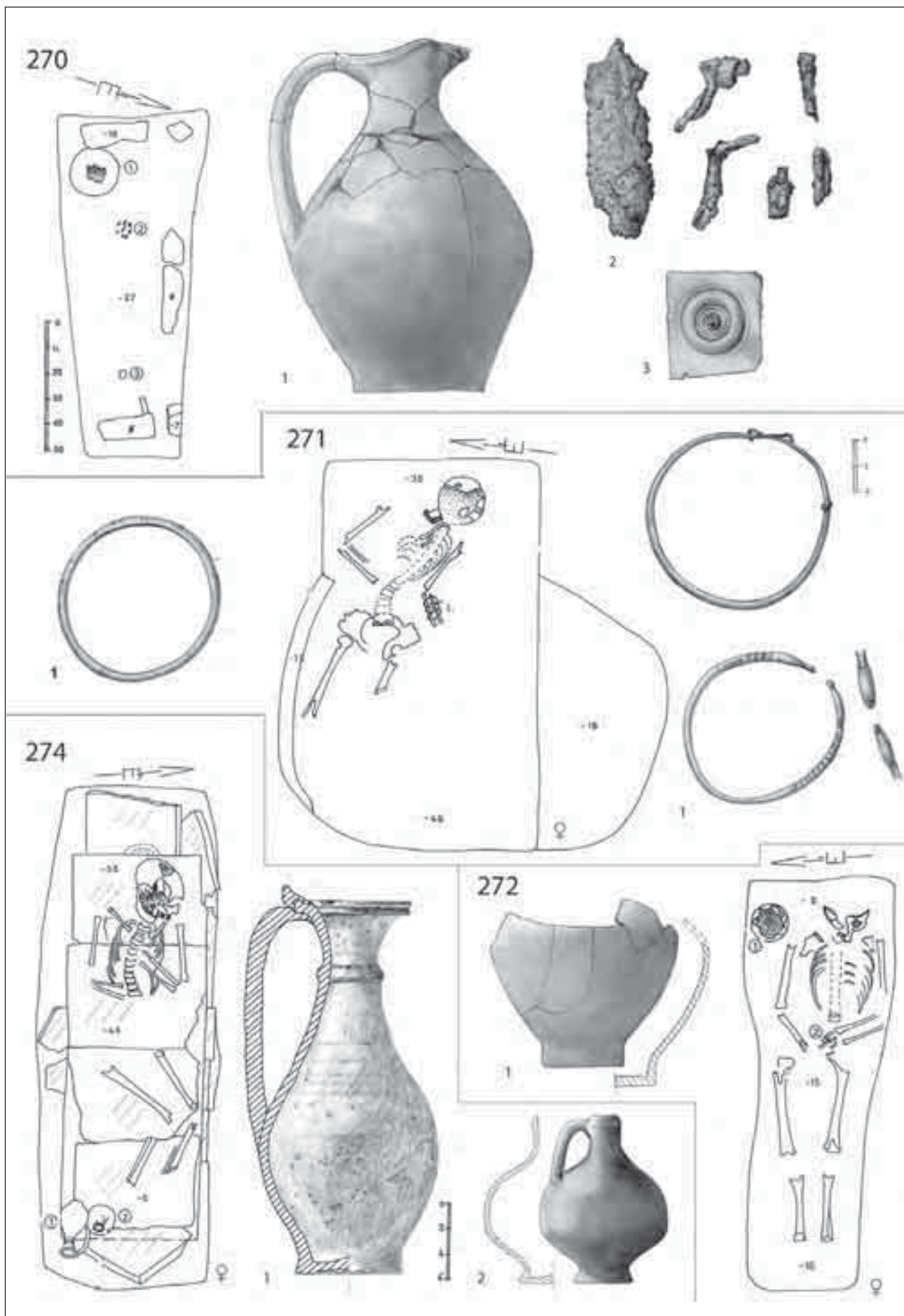

38. kép

**264. sir:** Földszir.

Tájolás: Ny–K. Férfi? 23–x év. Újkori bolygatás.  
Csontváz hason fekszik és nagyon hiányos. Nincs koponyája és lábai. Valószínűleg elvitte a szántás, vagy a gép, mert 0 cm-en kerültek elő a meglévő csontok. Melléklet nem maradt.  
Méret: 185×75 cm, 0–4 cm.  
Kora: kérdéses, talán 3. század első fele?

**265. sir:** Földszir.

Tájolás: K–Ny. Nő? 23–x év. Újkori bolygatás.  
Hosszú, keskeny sírgödör. A gép elvitte a csontváz nagy részét. K-i végében karcsontok, más csont nem maradt meg.  
Méret: 210×60 cm, 0–2 cm.  
Kora kérdéses: iránya hasonlít 258. és 372. sírhoz, esetleg 3. század közepe/második fele.

**266. sir (XX. t. 1-2):** Kőláda sír (részleges?).

Tájolás: ÉNy–DK. Férfi 44–48 év (kóros csont).  
Felül egyetlen nagy kőlap zárja. Alatta a kőládának csak az északi oldala van szabálytalan kőtömbökből megépítve (másik oldalán két kisebb kő, félig a padkában). Nyújtott helyzetű, jó megtartású csontváz.  
Melléklet: 1. jobb vállán *vasfibula* (*rugós T-fibula*).  
Méret: 200×115 cm, sírgödör: 160×50 cm, kövek: +5–10 cm és -15 cm, alja: -67 cm.  
Késő római, 3–4. század fordulóján (fibula 3. század utolsó negyede–4. század vége. Merczi Kat. 29).

**267. sir:** Kőpakolásos földszir, vagy gödör?

Tájolás: K–Ny. Se csontváz, se hamvak. Rabolt?  
Kisméretű, üres, szabálytalan, majdnem kerek gödör, nagy kővel a tetején. Szélén szabálytalan padka, északi fele, a kő alatt mélyebb. Esetleg jelképes sír volt, vagy rabolt?  
Betöltésében házi *kerámia* edény töredékei: vízszintesen kihajló perem s ugyanannak az edénynek a talp töredéke (bögre?).  
Méret: 130×100 cm, kő: +5 cm, padka -18 cm, alja: -32 cm.  
Kora: 3. század (2. fele?)

**268. sir:** Földszir.

Tájolás: (É)K–(D)Ny. Gyerek, 3–4 év.<sup>159</sup>  
Szabályos sírgödör, csontok felszívódtak, csak koponya foszlányok s néhány fog maradt a keleti végében.  
Mellékletek: 1. koponya körül *bronz torques*. 2. lábnál szürke, kiöntős *korsó* (*VII. t. 3; LIII. t. 5*). 3. mellette *vasszőg* (hiányzik).  
Méret: 150×85 cm, -22 cm.  
Késő római, 3. század 2. fele (vagy 3–4. század fordulóján).<sup>160</sup>

<sup>159</sup> Fiúk és lányok egyaránt hordhatták.

<sup>160</sup> Tájolása és nyakperce a 327. sírhoz hasonlít, de a mellette lévő 304. kőládával is egyirányú.

**269. sir (XII. t. 6):** Kőpakolásos földszir.

Tájolás: K–Ny/fordított. Csont nem meghatározható. Rabolt.  
Felül 3 db nagy kő (rendszeretlenül), alatta rabolt sír. ÉNy-i végében kiszélesedő padka (talán itt rabolták ki). Oldalfala szabálytalan, lejtős. A középső kő alatt két kis karcsont foszlány és *kerámia* darabok: téglaszínű fültöredék, világosszürke oldaltöredék.<sup>161</sup>  
Méret: 200×100 cm, sírgödör: 180×75 cm. Kövek 0–25 cm, csontok -30 cm. Padka -15 cm, alja -46 cm. Majdnem összeér 268. sírral.  
Késő római: 3. század 2. fele?

**270. sir (XIX. t. 1):** Részleges kőláda sír.

Tájolás: K–Ny<sup>162</sup>/fordított. Csontváz nem maradt meg (csecsemő?).<sup>163</sup> Rabolt?  
Kisméretű, téglalap alakú sírgödör. A sír széle ritkán kövekkel kirakva.<sup>164</sup> A csontok felszívódtak, vagy kirabolták.  
Mellékletek: 1. Ny-i végén nagy kő, félig alatta törött, kiöntős szürke *korsó* (*LIII. t. 3*). 2. középen *vas darabok* (*kés, zsanér*). 3. keleti felében kerek, bronz *ládika veret vaspánt* töredékkel (*XLI. t. 5*).  
Méret: 130×50 cm, kövek: 0–10 cm, alja: -27 cm.  
Késő római, 3–4. század fordulóján (temető közepe, lehet 3. század 2. fele is).

**271. sir:** Földszir.

Tájolás: K–Ny. Nő, 34–43 év. Bolygatott?  
Szabályos, téglalap alakú sírgödör, nyugati fele gödörszerűen kiszélesedik. Itt déli irányban kiugró padka, vagy egy sekélyebb gödör.<sup>165</sup> Csontváz ferdén, átlósan fekszik benne (feje DK-re), alsó lábszárai hiányoznak.  
Melléklet: 1. bal karján 3 db *bronz karperec*, egyik kígyófejes (*IX. t. 7*).  
Méret: 150×85 cm, gödör 105×150 cm, padka/gödör: -15 cm, alja: -45 cm.  
Késő római. 4. század első fele (helyzete alapján).

<sup>161</sup> Tévedésből ide leltározva 469.2. számú mécses, kalcinált csont, ill. olvadt fém töredékek. Szórvány lehet, valamelyik elszántott hamvasztásos sírből, vagy elkeveredett valamelyik hamvasztásos sír anyaga restaurálásakor.

<sup>162</sup> Ha figyelembe vesszük, hogy a késő római síroknál a lábhoz tették az edényt, akkor a halott feje a keleti végében lehetett. A kés a combcsont magasságában s ládika a fej felett.

<sup>163</sup> Kése alapján fiú, bár a ládika inkább a női sírok jellemzője.

<sup>164</sup> Tetején nem maradt meg kő, de a gép már a korsó peremét törte, tehát a felső köveket a szántás is elvihette.

<sup>165</sup> A sír nyugati fele olyan, mintha gödör szerűen kiszélesedne, déli irányba jobban, észak felé kevésbé. A csontváz lába ide az északi kiszélesedésbe nyúlik bele, alsó, hiányzó lábszára már csak behajlítva fért volna el. Lábcsontrajai töröttek és hiányosak. Lehet, hogy megbolygatták? Vagy sírásáskor találtak egy korábbi gödröt s nem ásták tovább a sírt, hanem behajlították a gödörbe? De akkor, hol az alsó lábszár, nem fért bele?

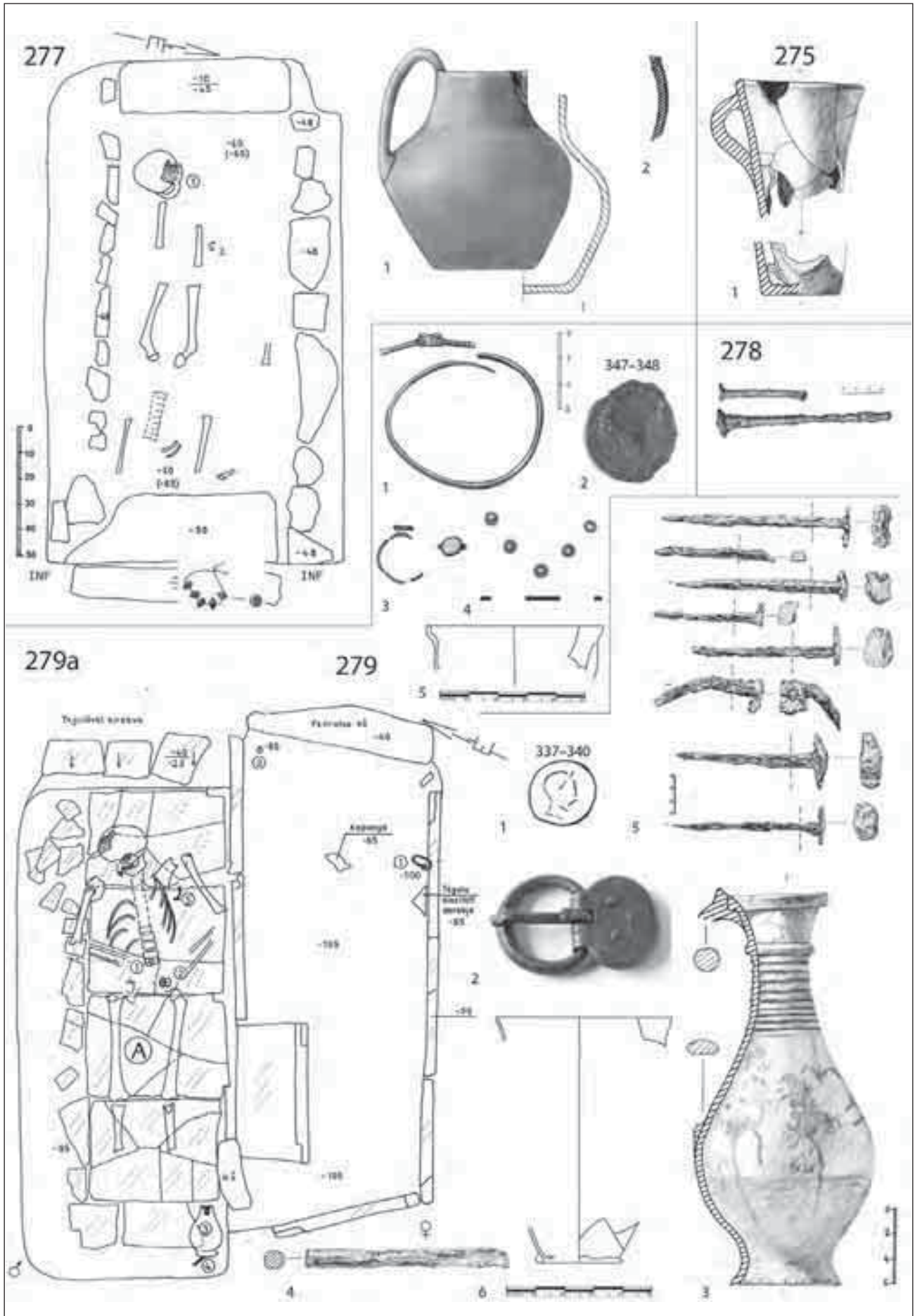

39. kép



**272. sír:** Földsír.

Tájolás: K–Ny. Nő, 23–40 év.

Keskeny sírgödör, koponya és korszó tetejét a gép összetörte. Csontváz nyújtott helyzetben.

Melléklet: 1. fej mellett házi kerámia *korszó/bögre* alsó fele. 2. Kezében érem (Kr. u. 294–305).

Méret: 160×60 cm, 0–10 cm.

Késő római, 4. század eleje.<sup>166</sup>

**273. sír (XVIII. t. 5):** Részleges kőláda sír.

Tájolás: Ny–K/fordított. Férfi, 23–40 cm. Rabolt.

Nagyméretű sírfolt, közepén felül összedobálva nagyobb, faragott kövek és hosszú csont töredékek. Sírgödör északi fele lejtősen mélyül, másik oldal lépcsősen padkás. Behullva egy nagy, faragott, sírkert kerítésfalához tartozó pártakő töredék (másik darabja a sír tetején). Bolygatott: 2 db combcsont és koponya töredék a sír keleti felében.

Melléklet nem maradt. Betöltésben állatcsont.

Méret: 210×150 cm, kövek +18–10 cm, csontok +18, –42–50 cm, padka: –35 és –46 cm, alja –65 cm.

Késő római, 4. század (temetőn belüli helyzete alapján 4. század első fele).

**274. sír (XVI. t. 1):** Részleges téglasír.

Tájolás: Ny–K. Nő, 23–40 év.

Felül kövekkel borított (gép megbolygatta), alul téglákkal kirakott sír. Fejnél lábnál is állt egy téгла, északi oldalán a törött téglák még látszanak, de másik oldala nem voltak megépítve. Csontváz lábai térdben behajlítva, medencéje hiányzik.<sup>167</sup>

Mellékletek: jobb láb végében egymás mellett két *korszó*. 1. nagyobb méretű mázas korszó (LVIII. t. 1). 2. kis szürke korszó (VII. t. 4; LIII. t. 1).

Méret: 195×70 cm, –35/50 cm.

Késő római, 4. század második fele–vége.

**275. sír (71. kép 6):** Földsír.

Tájolás: K–Ny/fordított. Férfi, 23–x év, nő 23–40 év.<sup>168</sup> Rabolt.

Kis, keskeny sírgödör, északi, hosszanti oldalán keskeny padka. Ny-i felében hosszú csont (padkán) és koponya töredékek.

Sírföldben szürke, füles *edény* perem töredéke (pohár?).

Méret: 160×60 cm, padka: –25 cm (csontok is ezen a szinten voltak), alja: –55 cm.

Késő római, 4. század közepe–második fele (előző mellett).

276. megszűnt (277. sírhoz tartozott az északi oldalon).

**277. sír (XXI. t. 3–4):** Kőláda.

Tájolás: K–Ny és Ny–K. Gyerek, 10–14 év és gyerek, 2–3 év (kislány).<sup>169</sup>

Felül nagy lapos kövekkel borított, szabályos, téglalap alakú sír. Alatta a kőláda két végében egy–egy nagy kő, oldalt alul a szélei kisebb kövekből kirakva. Csontváz nagyon hiányos, koponya és kisebb csontok felszívódtak (vagy eleve nem is volt koponyája? Kő miatt nincs már helye!). A nagyobbik gyerek csontváz megmaradt, de a kisebbikből csak lábszárcsontok vannak. Ez alapján fejtől–lábtól feküdtek a sírban.

Melléklet: 1. bal lábfejnél felhúzott fülű, simított *korszó* (benne kis mázas dörzstál töredék; LVI. t. 4). 2. a másik gyerek jobb karjánál sodort *karperec* töredék.

Méret: 210×110 cm, sírgödör: 145×70 cm. Kövek: +5–48 cm, alja: –66 cm.

Késő római, 4. század második fele.<sup>170</sup>

**278. sír:** Földsír.

Tájolás: (D)Ny–(É)K/fordított. Csontváz nincs.

Üres, mély sír, körben padkával.

Betöltésben koporsó *szögek* (sírrajz szerint 2 db, a valóságban nincs meg).<sup>171</sup>

Méret: 188×110 cm, sírgödör: 145×60 cm. Padka: –20/–38 cm, alja: –92 cm.

Késő római környezet (előző mellett, de tájolása kicsit más).<sup>172</sup> 3–4. század fordulóján?

**279–279a. sír (XVI. t. 2):** Két téglasír, összeépítve (nem bolygatják egymást).

Tájolás: ÉK–DNy.

**279. sír:** Téglasír, kövekkel keverve. Nő?<sup>173</sup> 23–40 év. Rabolt.

Felül kövek, egyik faragott (XXVIII. t. 4).<sup>174</sup> Alatta téglákból és keleti végén faragott, feliratos kőből épített sír.<sup>175</sup> Alja nincs kirakva. Belsejében beleesett ki-

<sup>166</sup> Az érem 3–4. század fordulóján, de a *terminus post quem* keltező értéke alapján a sír inkább a 4. század első évtizedeire tehető.

<sup>167</sup> Lehet, hogy bolygatott és a medencére ráástak. A téglák viszont az egész baloldalon törtek, nem csak a közepén. Valószínűbb, hogy eleve csak félig s törött téglákból építették, a medence pedig elporladt.

<sup>168</sup> Három karcson töredék volt, ami mindenképp két emberre utal, az egyik vaskos, a másik gracilis.

<sup>169</sup> Az egyik váz a végtagcsontokat tekintve kb. teljes, a másiknak csak az alsó végtagjai vannak meg. Ez utóbbi a 2–3 éves, valószínűleg felszívódtott, mert a sír nem rabolt. A karperec alapján kislány lehetett.

<sup>170</sup> A felhúzott fülű korszó lehetne későbbi is, de a sír nem a temető legszélén van. Mellette, a 280. kőládában lévő fibula is 330–400 közötti.

<sup>171</sup> Esetleg a 279. sírhoz keveredett, mivel 279.13. számra leltározva 2 db szög, s a 279. sírban nem volt ilyen.

<sup>172</sup> Nem illik a sírsorba, mintha utólag ásták volna bele.

<sup>173</sup> Antropológus szerint férfi, a mellékletek szerint nő. Volt benne néhány gyerek csont is, túl kevés a meghatározáshoz. Esetleg egy férfi és egy kislány feküdt itt? (bár a karperec mérete felnőtt nőre utal!).

<sup>174</sup> 4–5 db kő maradt meg, többet a szántás, vagy a gép elvitte. Nem nagy, lapos kövek inkább kőpakolás szerű elszórt kövek látszódnak.

<sup>175</sup> „Bene merenti” felirattal egy 45. éves halott sírköve. Lásd OTTOMÁNYI–MESTER–MRÁV 2005, 34; MRÁV 2014, 103–104.

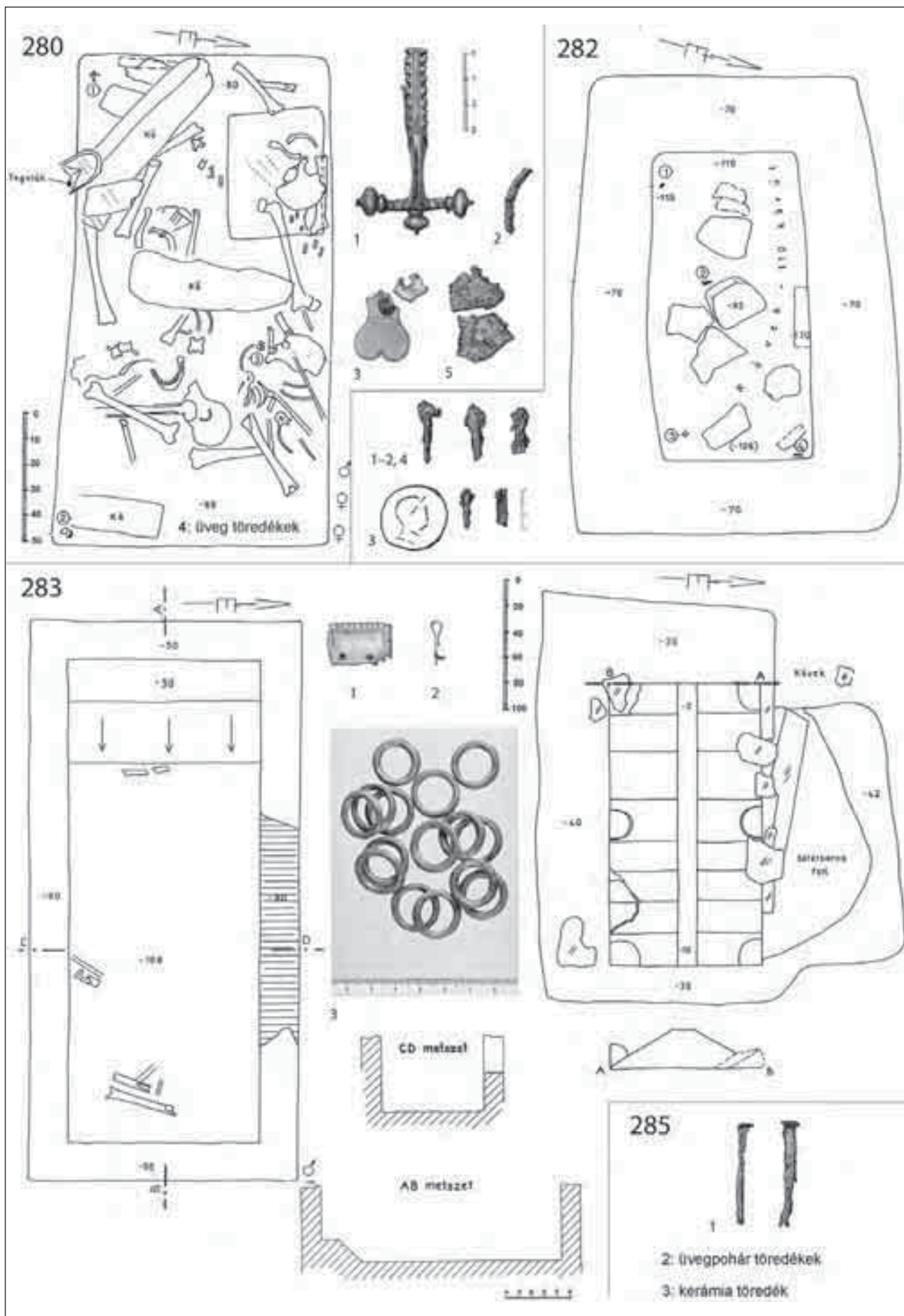

40. kép

sebb kövek, ÉK-i végében koponya darab, sírföldben szórvány csontok összevissza.

Mellékletek: 1. bal oldalt, talán a kéz helyén ép *bronz karperec* (XXXVII. t. 4). 2. az északi sarokban érem (Kr. u. 347–348). A többi melléklet a sírföldben szét-szórva: *gyűrű*, *üveg pohár* darabok, *gyöngyök*.

Méret: 200×78 cm, feliratos kő: -40 cm, koponya: -85 cm, alja: -105 cm.

Késő római, 4. század közepe/második fele.

**279a:** Részleges téglásír az előző sír északi oldalához építve. Férfi, 31–35 év.

Téglák alul és a fej feletti végén. Déli, téglából épült oldalfala közös a 279. sírral. Másik fala és a lábrész nincs téglákkal kirakva. Nyújtott helyzetű csontváz.

Mellékletek: 1. medencénél, a csigolyán érem (Kr. u. 337–340). 2. bal medencénél *bronzcsat*. 3. bal láb végében festett, mázpettyes *korsó*, pereme törött, nyaka bordázott, füle hiányzik (LIX. t. 2). 4. mellette hengeres, ellaposodó végű *vasvéső*. 5. *vasszőgek* a bal mellkasinál és a sírföldből.<sup>176</sup> 6. *üveg pohár* darabjai jobb láb mellett a sírföldből.

Méret: 210×80 cm, téglák -23–40 cm, alja -95 cm.

Késő római, 4. század közepe/második fele.

**280. sír** (XX. t. 3–4): Kóláda sír.

Tájolás: Ny–K/fordított. Férfi 47–53 év, nő, 43–49 év, nő 37–46 év. Rabolt.

Szabályos, téglalap alakú sírgödör. Fedőlapja egyetlen, nagy, feliratos kőlap (T. Sulpicius Iustus, Magni filius, élt 25 évet).<sup>177</sup> Felső kőlap alatt, négy nagy kőlapból megépített kóláda, alja tegulákkal kirakva (rablaskor félig felszedték). A DNy-i sarokból rabolták ki, a köveket beszórták. Alul téglák s kődarabok, ill. összedobált csontok. Több halott, valószínűleg után temetkezések. A férfinak hagymafejes fibulája és bronz, ill. vasveretekkel díszített öve volt. A női ékszerekhez talán egy vaskarperec maradvány köthető.

Mellékletek: 1. hagymafejes *fibula* a DNy-i sarokban (XXXVIII. t. 5; a hiányzó téglák alatt csontok, ill. fibula. Ez a férfi jobb válla lehetett esetleg). 2. DK-i sarokban fehér *üvegtöredék* és kerek *vaskarperec* darabja. 3. egyik medence mellett, az északi oldalon, szív alakú, bronz *övveret*. 4. sírföldben fehér *üvegtöredékek* (déli oldal közepe). 5. *vaslemez* töredékei a sírföldben és az ÉNy-i sarokban. Sírföldben felül apró rágcsáló vagy madár csontjai.

Méret: 190×100 cm, felső kő +15 cm, oldalsó kövek -15 cm, csontok -65–80 cm, alsó tegulák -82 cm, alja -84 cm.

<sup>176</sup> 2004.2.279.6. számon van 7 db vasszőg és egy vastárgy, ez lehetett a sírföldben. 2004.2.279.13. számon van 2 db vasszőg (zacskóra 279. sír írva, nem pedig 279a). Esetleg ez volt a 279a mellkason és a sírföldben, vagy a 278. sírban.

<sup>177</sup> OTTOMÁNYI–MESTER–MRÁV 2005, 33–34; MRÁV 2014, 102.

Késő római, 4. század második fele (fibula: Kr. u. 330–400, Merczi Kat. 52).

**281. sír:** Földsírföld? (gödör?).

Tájolás: (É)K–(D)Ny/fordított. Csontváz nincs.

Szabálytalan, nyugati végében lépcsőzetesen padkás, üres sírgödör.

Méret: 240×120 cm, padka -30, -50 cm, alja: -60 cm.

Késő római környezet (tájolása megegyezik a mellette lévő 282. sírral).

**282. sír:** Kőpakolásos földsírföld.

Tájolás: (D)Ny–(É)K/fordított. Csontváz nincs (csecsemő?). Rabolt?

Nagyméretű sírfolt közepén egy kisebb, mély sírgödör. Gépi nyelés szintjén kevés kő, majd bontáskor a kis sírgödör alsó felében összevissza kövekből kőpakolás. Alatta üres sír, körben padkával. Koporsós lehetett a vasszőgek alapján.

Mellékletek a sír alján: 1–2, 4. *vasszőg* töredékek (6 db) a sír szélein, kivéve az ÉNy-i sarkot (koporsó). 3. érem (hiányzik).<sup>178</sup>

Méret: 180×128 cm, sírgödör: 120×65 cm. Padka -70 cm, kőpakolás: -93/-110 cm, alja: -126 cm.

Késő római (helyzete alapján 4. század 2. fele–vége).

**283. sír** (XXVI. t.): Szarkofág.

Tájolás: Ny–K. Férfi, 50–70 év. Rabolt.

A szabályos, téglalap alakú sírfolt északi oldalán, ferdén állított kőlap.<sup>179</sup> Mögötte rablógödör foltja. A szarkofág háztető alakú fedéllel készült. A két sarok akrotérionon: D M (Dis Manibus) betűk és középen antefix. A szarkofág északi oldalán van a felirat, de pont itt rabolták ki és kivágták a követ.<sup>180</sup> A felirat két oldalán egy-egy emberi alak, katonai jelvényhordozók (aquilifer, vexillarius). Szarkofág belseje is rabolt, a K-i végén két db hosszú csont, s a betöltésben, szét-szórva még néhány kisebb.<sup>181</sup> Ny-i végén megemelt „fejparna”.

Sírföldből, a szarkofágon kívül bronzok: *övveret* és hurkos végű kis *lemez töredék*, sok kis *bronzkarika*.

Méret: 310×180 cm, a rablógödör: 200×110 cm. Szarkofág: 220×120 cm, teteje: -2 és -50 cm, alja -108 cm.

Eredeti szarkofág 3. század első fele.<sup>182</sup> Másodlagos beletemetkezés: 4. század 2. fele (helyzete alapján).

<sup>178</sup> Van egy Valens érem (364–367) olvashatatlan zacskó felirattal (183?, 188? sír). Esetleg 282. sír érme lehetett?

<sup>179</sup> Ez a kőlap s még két kisebb kő, nem a szarkofághoz tartozik. Rablaskor eshettek bele. Két kisebb kő a szarkofágon kívül, a sírgödör déli oldalának két sarkában is előkerült (-40 cm).

<sup>180</sup> A tetőt nem bolygatták, tehát a rablógödörrel ástak le az északi oldal mellett és itt vágta ki a követ.

<sup>181</sup> Sírfoton látszik, hogy a sír mellé kiteve, bontás közben még elég sok csont darab került elő.

<sup>182</sup> Részletesen, ld. MRÁV–OTTOMÁNYI 2004.

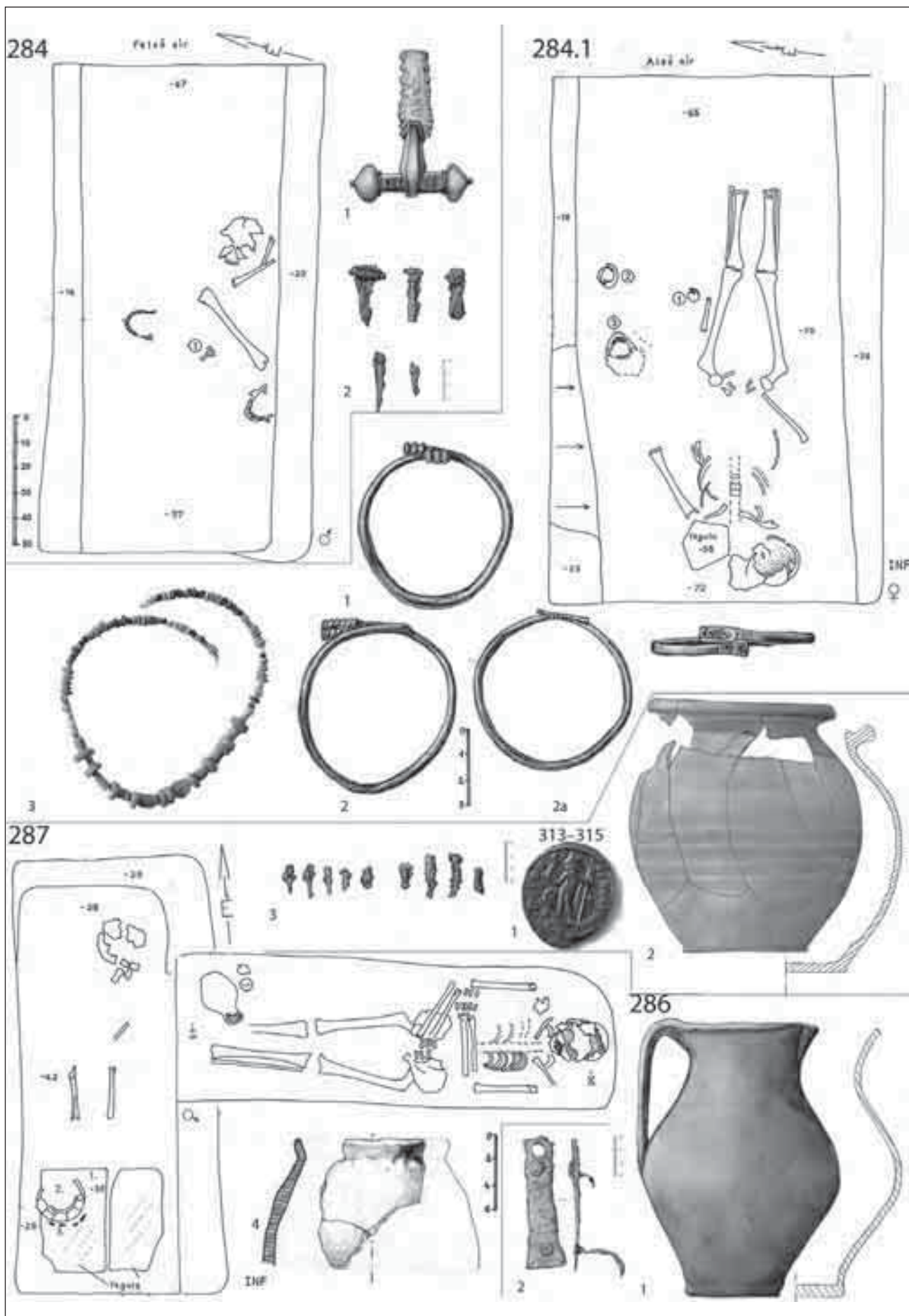

41. kép

**284. sír:** Földsírkőpakolással.

Tájolás: Ny–K. Családi temetkezés. Felső sír férfi, 35–60 év. Alsó sír: nő, 23–40 év és gyerek, 3–4 év. Rabolt.

Felül a gépi nyelés után kőmaradványok (alsó sírban tegula db is van). Alatta padkás földsírkőpakolás temetkezéssel. Felső sírban koporsó is lehetett a szögek alapján.

**A felső csontváz** bolygatott. Sírföldben, középen koponya (és 2 db állkapocs!), ill. hosszú csontok összedobálva.

Melléklet: 1. hagymafejes *fibula* (XXXVIII. t. 6). 2. bontáskor *vasszögek* (5 db). 3. sírföldben belül zöldmáz *kerámia töredék* (kívül megfolyt máz).

**Alul** egy felnőtt nő, nyújtott helyzetben (fején egy tegula darab), medencéje bolygatott.<sup>183</sup> Bal oldalán a derekánál egy gyerek csontváz, melynek csak a koponya töredéke s egy karcsontja? maradt meg.

Melléklet: 1–2. felnőtt térdénél, valószínűleg a gyerek két karján *karperecek*: bal karon 2 db bronz, kígyófejes karperec, jobb karon egy másik típusú kígyófejes karperec (XXXVII. t. 5). 3. gyerekfej mellett *gyöngyök* (XXXV. t. 7). Eredeti fej helyén tegula darab, alatta is csont, felette a medence.

Méret: 205×130 cm, padka: -16/-20 cm, felső csontok: -57 cm, alja: -72 cm.

Felső csontváz kora: 4. század vége. Fibula: Kr. u. 370–400 (Merczi Kat. 55). Alsó csontváz is késő római (4. század utolsó harmada), valószínűleg családi temetkezés.<sup>184</sup>

**285. sír** (XXIII. t. 2): Kőláda sír.

Tájolás: Ny–K/fordított. Nő 28–37 év, férfi 23–x év. Rabolt.<sup>185</sup>

Felül nagyobb kövek fedték (kettő maradt meg). Alatta négy, lapos kőlapból épített kőláda. Alja nincs megépítve. Csontváz bolygatott, csak néhány hosszú csont s koponya töredék maradt a nyugati végében, változó mélységben.

Sírföldben *szögek* (2 db), *kerámia* (házi kerámia) és *üvegdarabok* (pohár?).

Méret: 255×165 cm, kőláda: 200×105 cm, kövek teteje -8–25 cm, padka -35 cm, csontok -23/-60 cm, alja: -80 cm.

Késő római (előző mellett: 4. század 2. fele).

**286. sír** (I. t. 2): Földsírkő.

Tájolás: K–Ny. Férfi, 34–43 év (kóros csont).

Hosszú keskeny sírfolt. Nyugati végében összeér a rá merőleges 287. sírral. Csontváz nyújtott helyzetben, karjai behajlítva.

Melléklet: 1. lábnál kiöntős, szürke *korsó* (LIV. t. 2). Sírföldben, a legtetején *vaspánt két szöggel* (ládika?, koporsó?).

Méret: 165×55 cm, -30/-45 cm.

Késő római, 4. század első fele?(helyzete alapján).

**287. sír** (III. t. 2): Földsírkő.

Tájolás: É–D. Gyerek, 3–6 év.

Szabályos, téglalap alakú sírfolt, mely összeér az el- lenkező tájolású 286. sírral (nem bolygatja meg! Talán a 287. sírt ásták a 286. sírba). Fejnél keskeny padka, lábnál padka magasságban téglák, alatta mellékletek. Váz nyújtott helyzetben, de a csontok nagy része felszívódott: koponya, egy kar- és két lábcsontról maradt.

Mellékletek: 1. a láb végében lévő, kettétört, nagy téglán *pénz*: Kr. u. 313–315 (XLII. t. 2). 2. tegula alatt profilált peremű törött *bögre* (erős korongoláshoz) és ide leltározva egy kézzel formált fazék perem is.<sup>186</sup> 3. u. ott, a téglák alatt, kis *vasszög* darabok (10 db).

Méret: 170×78 cm, téglák: -30 cm, padka: -30 cm, alja: -42 cm.

Késő római: érem 4. század első fele, kerámia 4. század vége (helyzete alapján korábbi, tájolása lehet 4. század vége, ld. 1. sír).<sup>187</sup>

**288. sír** (XII. t. 5): Földsírkőpakolással.

Tájolás: Ny–K/fordított. Csontváz nincs. Rabolt?

Téglalap alakú sírfolt, ami az északi oldalon szabálytalanul kiszélesedik. Esetleg egy rablógödör maradványa. Felül kövek rendszertelenül (a keleti felének a szélén s egy db a nyugati végén). Keskeny padka északon. Alatta üres sírgödör.<sup>188</sup>

Méret: 250×110 cm, padka: -15 cm, kövek: 0–25 cm, alja: -42 cm.

Késő római környezet (talán 4. század első fele a helyzete alapján).

**289. sír:** Földsírkő.

Tájolás: Ny–K. 1: Nő 30–39 év. 2: nő 23–x. Rabolt.

Szabályos, keskeny sírgödör. Egymás fölött két csontváz, mind a kettő rabolt.

1: Felső csontváz, feje talán Ny-on (kar és lábcsontrajai vannak meg).

<sup>183</sup> Medence csontja a koponya fölött s két karcsontja is hiányzik. Esetleg a felső sír felesleges alsó állkapcsa is ide tartozhatott.

<sup>184</sup> Ha családi sír, nem telhetett el túl sok idő a két temetkezés között.

<sup>185</sup> Nemcsak római, de újkori bolygatás is. Ásatás során, hétvégén beletúrtak a tetejébe. Csontváz szintjét nem érték el, de a sírföldből nem tudjuk mit vittek el. Kiszedték a koporsószögeket és otthagyták, tehát fémkeresősök lehettek.

<sup>186</sup> Valószínűleg nem ehhez a sírhoz tartozott, mert a bögre is tévedésből a 316. sírhoz lett félig csomagolva, tehát a mosás során összekeveredtek a töredékek.

<sup>187</sup> Lehet, hogy az érmet akkor találták, mikor ráástak a 286. sírra (nem vágja egymást a két sír, de összeér).

<sup>188</sup> Kibontott állapotról nincs fotó.



42. kép

2: alsó csontvázból két láb van a keleti végén. A többi csont összeviszsa.

Mellékletek: 1. sírföldből átfúrt, ezüstözött *bronzlemez* töredék és hengeres *bronzgyöngy*.

Méret: 160×56 cm, felső csontok -2/35 cm, alsó -42 cm.

Késő római, 4. század (talán közepe).

**290. sir** (XXIII. t. 5; XXIV. t. 1): Kőláda sír.

Tájolás: K–Ny. Nő, 27–36 év. Rabolt.

Fedőlapja több nagy, lapos kőből áll, egyik faragott családi sírkő (XXVIII. t. 3). Alatta a kőláda kisebb-nagyobb kövekből megépítve. Keleti végében rabolták ki (itt felső kövek hiányoznak, ill. egyik beleesett a sírba). Belsejében a csontváz deréktól felfelé rabolt. Váz nyújtott helyzetben.

Mellékletek: 1–2. bronz kígyófejes *karkötő* töredékei az ÉK-i sarokban (fej felett).<sup>189</sup> Sírföldből és kövek között *kerámia darabok* (kihajló bögre peremek: egyik simított fekete, olyan, mint a felhúzott fülű bögrék, másik házi kerámia).

Méret: 235×120 cm, felső kövek 0–18 cm, alja -65 cm.

Késő római, 4. század közepe–2. fele (a fekete simított bögre későbbi, lehet, hogy a rablás idejét keltezi).

**291. sir**: Kőláda sír.

Tájolás: K–Ny. Gyerek. Rabolt.

Kisméretű kőláda sír. Fedőlapja hiányzik, a kőláda nagy kőlapokból megépítve (lapjai közvetlenül a nyelési szinten jelentkeztek). Keleti végében egy koponya tető maradt, a többi csont hiányzik.<sup>190</sup> Melléklet nincs.

Méret: 150×75 cm, koponya: -15 cm, alja: -35 cm.

Késő római, 4. század második fele (előző mellett).

**292. sir**: Földsis.

Tájolás: K–Ny/fordított. Csontváz nincs.

Kisméretű, üres sírgödör.

Méret: 165×85 cm, alja: -43 cm

Késő római környezet (előző mellett). Talán 4. század 2. fele.

**293. sir**: Földsis.

Tájolás: K–Ny/fordított. Csontváz nincs, nő. Rabolt.

Szabályos, téglalap alakú, üres, mély sírgödör, déli, hosszanti oldalán keskeny padkával. Sírföldből *kerámia* (szűrőtál pereme) és *bronzkarperec* töredék.

Méret: 195×80 cm, padka: -25 cm, alja: -85 cm.

Késő római, 4. század (talán 2. fele).

**294. sir** (79. kép 6): Földsis.

Tájolás: Ny–K. Két csontváz: Nő 51–57 év, nő 34–43 év (kóros csont).

Téglalap alakú sír, fejnél és lábnál padka. Első csontváz nyújtott helyzetben (feje a padka miatt beszorítva), másikat oldalára fektetve tették bele, valószínűleg helyszűke miatt, mert nem zsugorított: lábai kinyújtva. Ez lehetett a későbbi temetkezés. Feje a padkán.<sup>191</sup> Melléklet nincs.

Méret: 195×95 cm, padka: -34 cm, alja: -55 cm.

Késő római (helyzete alapján talán 4. század 2. fele-vége).

**295. sir**: Földsis.

Tájolás: (É)Ny–(D)K. Férfi, 43–49 év. Rabolt.

Hosszú, keskeny sírgödör, fejnél keskeny padkával. Nyújtott helyzetű váz, felső rész bolygatott, lábai még a helyükön vannak.

Melléklet: 1. bal alsó láb végében profilált peremű, házi kerámia *bögre* töredékei.<sup>192</sup>

Méret: 200×70 cm, padka: -5 cm, csontok: -10/-38 cm, alja: -42 cm.

Késő római, 4. század második fele.

**296. sir**: Földsis.

Tájolás: (É)Ny–(D)K. Férfi, 47–56 év.

Hosszú, keskeny, szabályos sírgödör. Nyújtott helyzetű csontváz, karjai behajlítva.

Melléklet: 1. *bronz övcsat* szíjszorító lemezzel a medence közepén (csigolyán).

Méret: 175×45 cm, -28 cm.

Késő római (csat alapján 4. század 2. fele-vége).

**297. sir** (73. kép 3): Részleges téglasír.

Tájolás: (É)Ny–(D)K/fordított. Férfi 34–40 év (kóros csont). Rabolt.

Szabályos téglalap alakú sírgödör, alja s egyik keskenyebbik vége téglákkal kirakva. Oldala nincs megépítve, felül se maradtak fedőlapok.<sup>193</sup> Sírföldben s alul a téglákon összeviszsa csont darabok. Melléklet nincs.

Méret: 190×85 cm, csontok: -30–60 cm, alsó téglák: -60 cm.

Késő római (298. és 320. sírokkal egy sorban – 4. század második fele/vége).

<sup>189</sup> Napló szerint fülbevaló és karperec volt, de a sírrajzon és a valóságban is csak 2 db bronz töredék van (két, különböző díszítésű, kígyófejes karperec vég). Fülbevaló nincs.

<sup>190</sup> Lehet, hogy a csontok felszívódtak, bár valószínűbb, hogy kirabolták, mert melléklet se maradt.

<sup>191</sup> Mindkettőnek a feje a padkán van, lehet, hogy rövid sírt ástak, vagy rosszul tették bele. Esetleg szándékos volt a „fejpárna”.

<sup>192</sup> Nagyon vékony falú, a föld nyomására összetörhetett (teljes profil, csak erősen hiányos).

<sup>193</sup> Kérdéses, hogy a rablás miatt, vagy eleve nem épült meg teljesen.

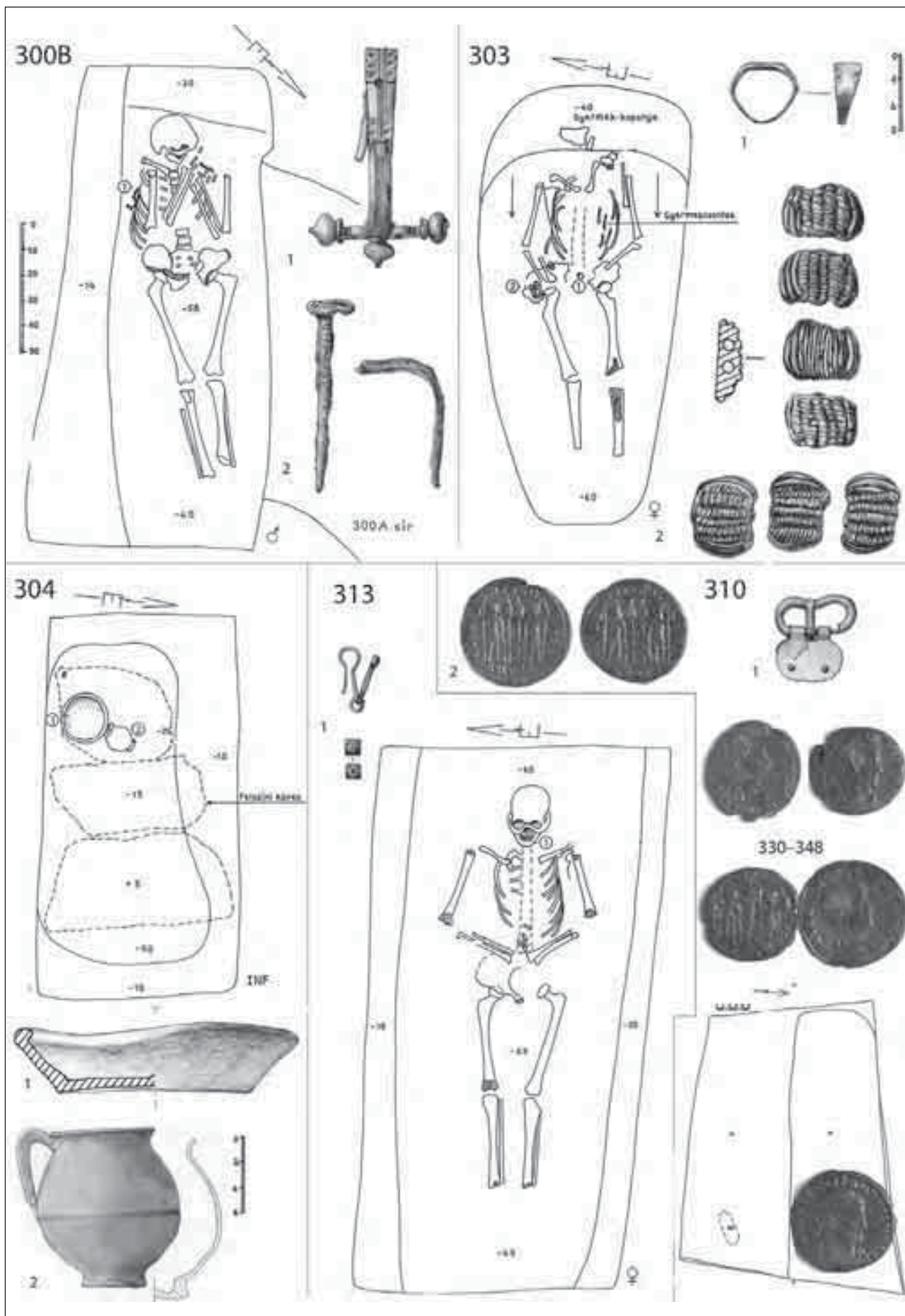

43. kép



**298. sir** (81. kép 5): Földsis.

Tájolás: Ny–K/fordított. Férfi, 23–40 év. Rabolt. Szabályos, téglalap alakú sírgödör, két oldalt keskeny padkával. Mély, betöltésében összevissza csontok (koponya és hosszú csont darabok). Melléklet nem maradt. Méret: 200×120 cm, padka: -27/-32 cm, alja: -97 cm. Késő római környezet (297. és 320. sírokkal egy sorban: 4. század második fele/vége).

**299. sir** (71. kép 3): Földsis.

Tájolás: (É)Ny–(D)K. Gyerek (fiú), 10–14 év. Széles, szabályos, téglalap alakú sírgödör, két szélén padkával. Nyújtott csontváz, karjai keresztbe téve. Melléklet: 1. jobb térdnél *vas eszköz* (?). 2. combok között *bronz lemez* darabok (övveret). 3. bal láb végében felhúzott fülű, simított *korsó*. Méret: 180×95 cm, padka: -13/16 cm, alja: -55 cm. Késő római, 4. század utolsó harmada.

**300a–b. sir** (80. kép 4; I. t. 3): Két földsis különböző tájolással (majdnem derékszögben). Vágják egymást.

**A:** Tájolás: D–É. Nő? 23–x év. Bolygatott. Nyújtott helyzetű váz lábai. Ráásták a 300B sírt, így csak medencétől lefelé maradt meg. Melléklet nincs. Méret: 110×120 cm maradt meg belőle. Alja: -15 cm. Kora: kérdéses, talán 2–3. század forduló, bár lehet későbbi is.<sup>194</sup>

**B:** Tájolás: DNy–ÉK. Vágja az előző sírt. Férfi, 47–53 év, kóros csont.

Hosszú, keskeny sírgödör, keleti oldalon és fejnél padka. Nyújtott váz, alsó karjai felfelé hajlítva, feje neki-támasztva a padkának.

Melléklet: 1. jobb vállán *hagymafejes fibula* (IX. t. 1). Sírföldből 2 db *vasszőg*. Méret: 185×80 cm. Padka: -14 cm, alja: -58 cm. Késő római, 4. század közepe–2. fele (fibula: Kr. u. 330–400, Merczi Kat. 46).

**301. sir** (64. kép 3): Földsis kőpakolással.

Tájolás: K–Ny. Nő, 25–34 év. Keskeny sírgödör. Bontáskor két nagy kő a fej felett,<sup>195</sup> alul nyújtott helyzetű csontváz, karjai behajlítva. Melléklet nincs. Méret: 150×55 cm, alja: -50 cm. Kora: 3. század 2. fele.<sup>196</sup>

**302. sir:** Földsis.

Tájolás: K–Ny. Férfi, 23–x év. Gép összetörte, feje és alsó fele hiányzik, mellkas és fél karja maradt a helyén. Szabályos, téglalap alakú sírgödör. Melléklet nem maradt. Méret: 185×75 cm, 0–5 cm. Kora: talán a 3. század 2. fele? (egy sorban az előzővel és 303. sírral).

**303. sir:** Földsis.

Tájolás: K–Ny. Nő, 30–60 év és gyerek.<sup>197</sup> Lekerekített sarkú, láb felé elkeskenyedő sírgödör, fejrész alatt padka. Felnőtt csontváz nyújtott helyzetben, bal felső részére fektetve egy kis gyerek csontváz. Anya és gyermeke lehetett. Mellékletek: 1. nő kezén ezüst *gyűrű* (talán a bal kezén?). 2. jobb kezén, gerezdelt üvegpasztá gyöngyökből álló *karkötő* (XXXVII. t. 10). Méret: 165×60 cm, padka: -40 cm, alja: -60 cm. Késő római, 3. század 2. fele (előzőkkel egy csoportban), vagy 3–4. század forduló (ld. 304, 269–271. sírok).

**304. sir:** Részleges kőláda.

Tájolás: K–Ny/fordított. Csontváz nincs (csecsemő?). Szabályos szögletes sírfolt, közepén felül nagy kőlapok borítják (3 db). Alatta kisebb, üres sírgödör, Ny-i végében edényekkel. Csontok esetleg felszívódtak.<sup>198</sup> Mellékletek: 1. behúzott peremű *tál*. 2. szürke, egyfülű *bögre* (LI. t. 1, 3). Méret: 145×75 cm, kövek: +5–25 cm, padka: -10 cm, alja: -50 cm. Késő római, 3–4. század (helyete alapján).<sup>199</sup>

**305. sir:** Földsis.

Tájolás: K–Ny/fordított. Csontváz nincs (csecsemő?). Kisméretű, lekerekített sarkú, üres sírgödör. Méret: 95×50 cm, -27 cm. Késő római, 3–4. század fordulóra tehető sírcsoportban van.

**306. sir:** Földsis.

Tájolás: K–Ny/fordított. Csontváz nincs (csecsemő?). Szabályos téglalap alakú, üres sírgödör. Felszínén a nyeséskor törött, kis téglaszínű *bögre/pohár* darabok. Edényét a gép törhette össze. Méret: 120×75 cm, -15 cm. Késő római, 3–4. század forduló?

<sup>194</sup> Hasonló tájolású sír a környéken a 326. sír, 2–3. századi edénnyel (csontváz nincs benne). A többi, ilyen irányú sír üres.

<sup>195</sup> Csak fotón van meg, rajz nem készült.

<sup>196</sup> Egy sorban 259, 265, 301, 302. melléklet nélküli, ill. üres sírok. Közelükben a hasonló tájolású, 3. századi éremmel keltezett 327. sír és a 303. sír. Ez utóbbi kettőben dupla (felnőtt s gyermek) temetkezés.

<sup>197</sup> Gyerek nincs meghatározva. Besoroltam 0–6 év közé.

<sup>198</sup> A késő római síroknál általában lábánál voltak az edények, tehát feje keleten lehetett.

<sup>199</sup> Bögréje kivitele (kavicsos, hólyagosra égett) későbbi kelteztést is lehetővé tesz.

314

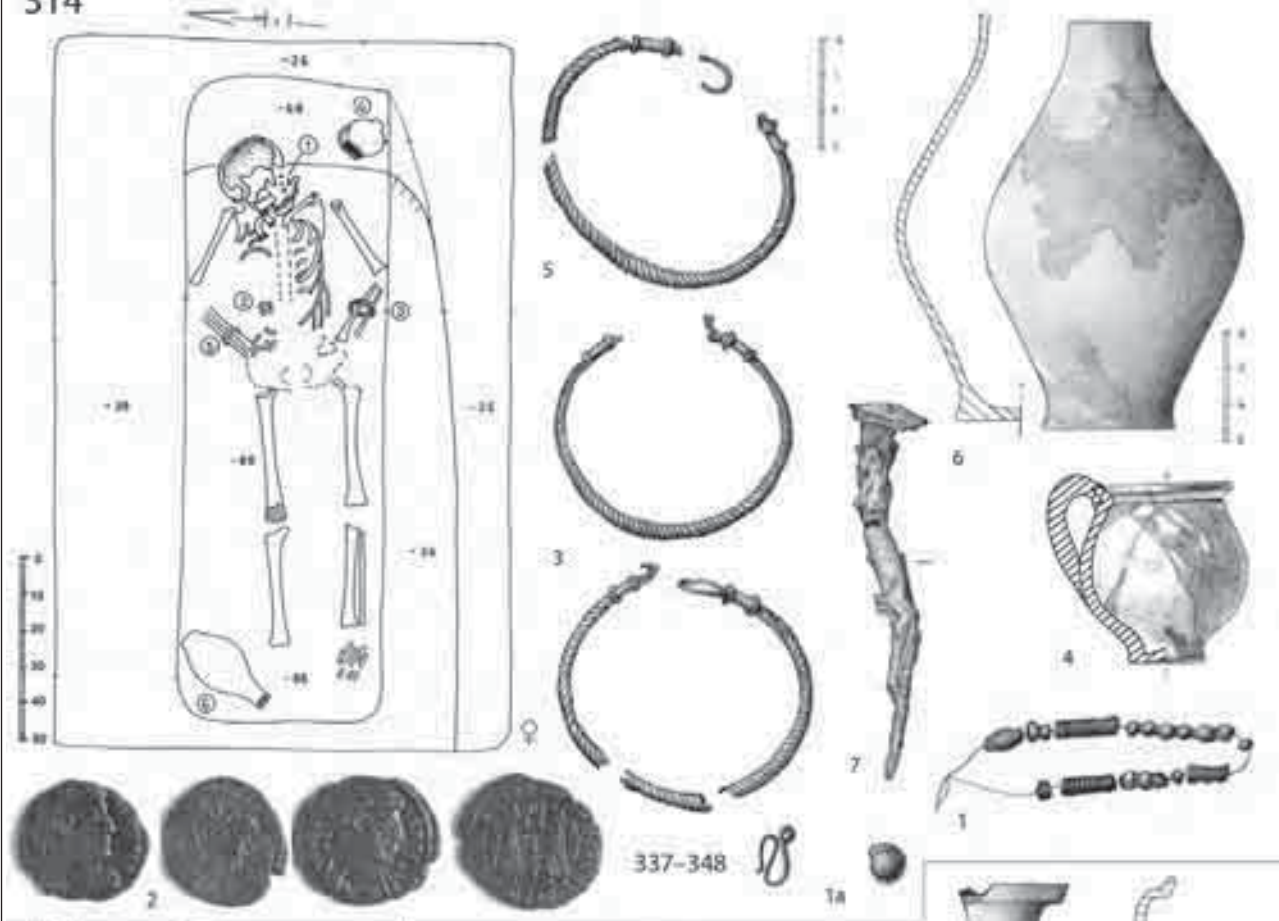

317



320

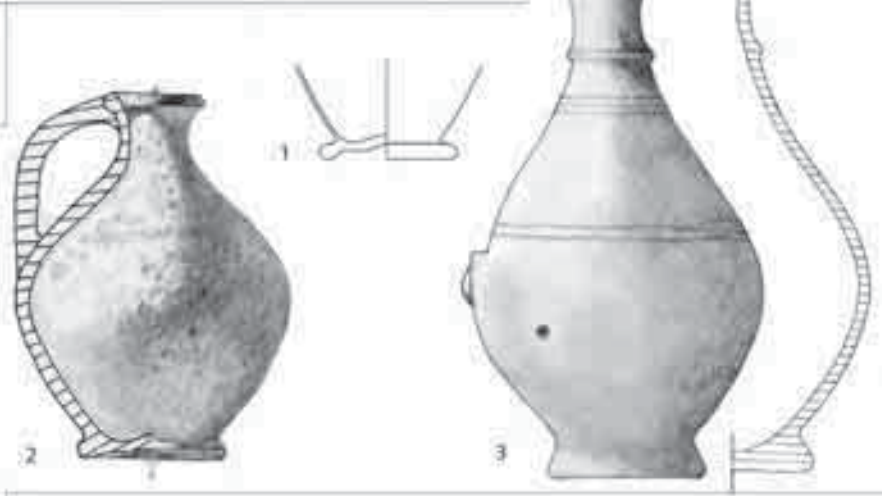
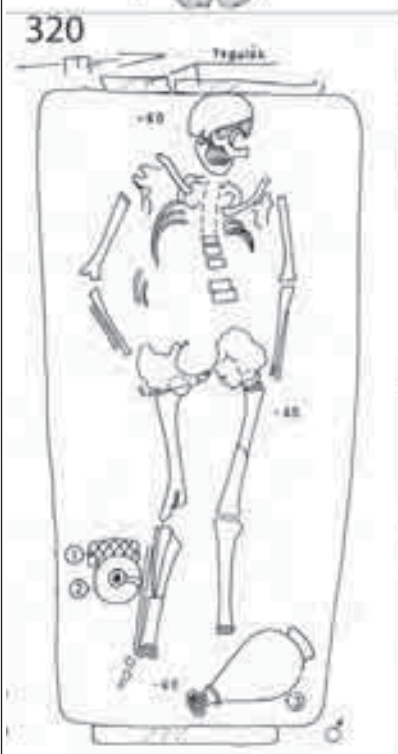

323

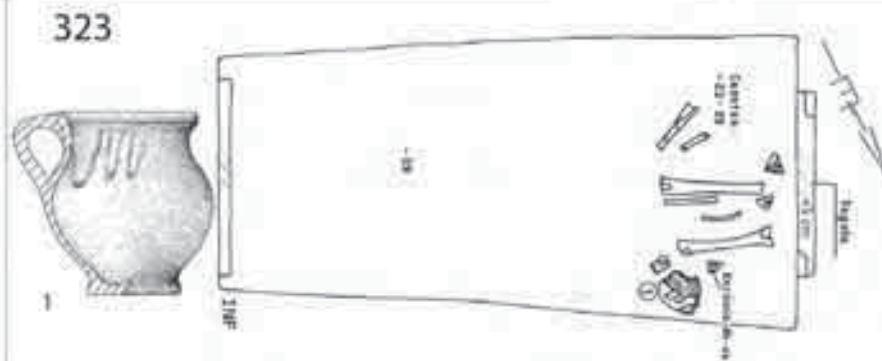

44. kép

**307. sir:** Földsr.

Tájolás: K–Ny/fordított. Csontváz nincs (csecsemő?).  
Lekerekített sarkú, üres sírgödör.  
Méret: 120×62 cm, -25 cm.  
Kora: 3–4. század forduló.<sup>200</sup>

**308. sir:** Földsr.

Tájolás: DNy–ÉK/fordított. Csontváz nincs (csecsemő?).  
Lekerekített sarkú, üres sírgödör.  
Méret: 125×65 cm, -13 cm.  
Kora: talán 3–4. század.

**309. sir** (66. kép 2): Földsr.

Tájolás: K–Ny/fordított. Csontváz nincs.  
Lekerekített sarkú, üres sírgödör.  
Méret: 175×65 cm, -40 cm.  
Kora: talán 4. század első fele.

**310. sir:** Földsr.

Tájolás: K–Ny/fordított. Csontváz nincs, mellékletek alapján férfi. Rabolt.  
Nagyméretű, szabálytalanul szögletes sírgödör, déli felén széles padkával s egy kisebb kővel.  
Melléklet: sírföldből 7 db érem (Kr. u. 330–348; XLII. t. 5), kis bronzlánc db (hiányzik) és bronz övcsat verettel. Beletározva még egy sűrű bögre perem is.  
Méret: 210×150 cm, sírgödör csak 70 cm széles. Padka: -35 cm, alja: -50 cm.  
Késő római, 4. század középső harmada.

311. obj.: Kis, kerek, üres gödör. Oldalfala lejtős. Nem sír.

Méret: 65×65 cm, -20 cm.  
Kora kérdéses.

**312. sir:** Földsr.

Tájolás: K–Ny/fordított. Férfi, 30–60 év. Rabolt.  
Hosszú, téglalap alakú sír, nyeléskor egy kő db is látszott. Betöltésében elég sok, összedobált csont (koponya darabok a keleti végében, de nem eredeti helyzetben). Melléklet nem maradt.  
Méret: 190×75 cm, -40 cm.  
Késő római környezet, talán 4. század közepe (előző mellett).

**313. sir:** Részleges kóláda.

Tájolás: K–Ny. Nő, 28–37 év.  
Felül nagy kövekkel fedett,<sup>201</sup> szabályos téglalap alakú sír, két szélén keskeny padkával. Csontváz nyújtott helyzetben, karjai behajlítva.  
Melléklet: 1. állkapocs alatt bronzkapocs és kék, üvegpaszta gyöngyök (nyaklánc).<sup>202</sup>  
Méret: 210×105 cm, padka: -18/-30 cm, alja: -65 cm.  
Késő római, 4. század középső harmada (helyzete alapján).

**314. sir:** Földsr.

Tájolás: K–Ny. Nő, 23–40 év.  
Szabályos, nagyméretű, téglalap alakú mély sír, körben padkával (bal oldalt dupla). Csontváz nyújtott helyzetben, kisebb csontjai (csigolyák, medence) csak foszlányokban.  
Mellékletek: 1. nyakában üvegpaszta gyöngyök, bronz nyaklánc kapoccsal s egy kis bronz bulla (XXXV. t. 5). 2. hasán közepén 4 db érem (Kr. u. 337–348), a jobb kezében lehetett (XLII. t. 6). 3. bal karján bronz karperec (2 db sodrott; XXXVII. t. 8). 4. fej bal oldalán festett bögre (LIX. t. 4). 5. jobb kezén sodort bronz karperec. 6. jobb lábnál kopott mázas, téglaszínű korsó.<sup>203</sup> Padkán, bal láb végében 1 db szög.<sup>204</sup>  
Méret: 190×120 cm, sírgödör: 170×55 cm. Padka: -25/-38 cm, alja: -88 cm.  
Késő római, 4. század középső harmada

315. obj.: Gödör? (rabolt földsr?).

Szabálytalan, nagy rablófolt, vagy egy üres, majdnem kerek gödör. Mélyítéskor nem lett sír, tehát inkább gödör.

Méret: 170×150 cm, -58 cm.  
Kora kérdéses.

**316. sir** (65. kép 6): Földsr.

Tájolás: (D)Ny–(É)K. Gyerek, 12–14 év.  
Hosszú, keskeny sírgödör. Nyújtott helyzetű váz, kisebb csontok felszívódtak, koponya is hiányzik, csak kar és lábcsonatok maradtak.  
Melléklet: 1. lábnál törött edény (talán korsó, de hiányzik).  
Méret: 175×50 cm, -35 cm.  
Kora: 4. század (helyzete alapján 4. század közepe–2. fele).

<sup>200</sup> Egy függőleges sorban vannak a 305–309 üres sírok, a két temető határán. Északi végén a 3. századi éremmel keltezett 327. sír, déli végén a 4. századi (Kr. u. 330–348) éremmel keltezett 310. és az üres 312. sír.

<sup>201</sup> Felső kövekről csak fotó készült, rajz nincs.

<sup>202</sup> Kb. 3 db maradt meg (egy polyéder alakú s két törött gyöngy), de valószínűleg volt több is.

<sup>203</sup> Pereme törött s nem a gép vitte el (esetleg az emberek dobták ki) vagy eleve törött volt?

<sup>204</sup> Rajz szerint sírföldből vasszeg. Fotón a lábnál lévő padkára van téve.

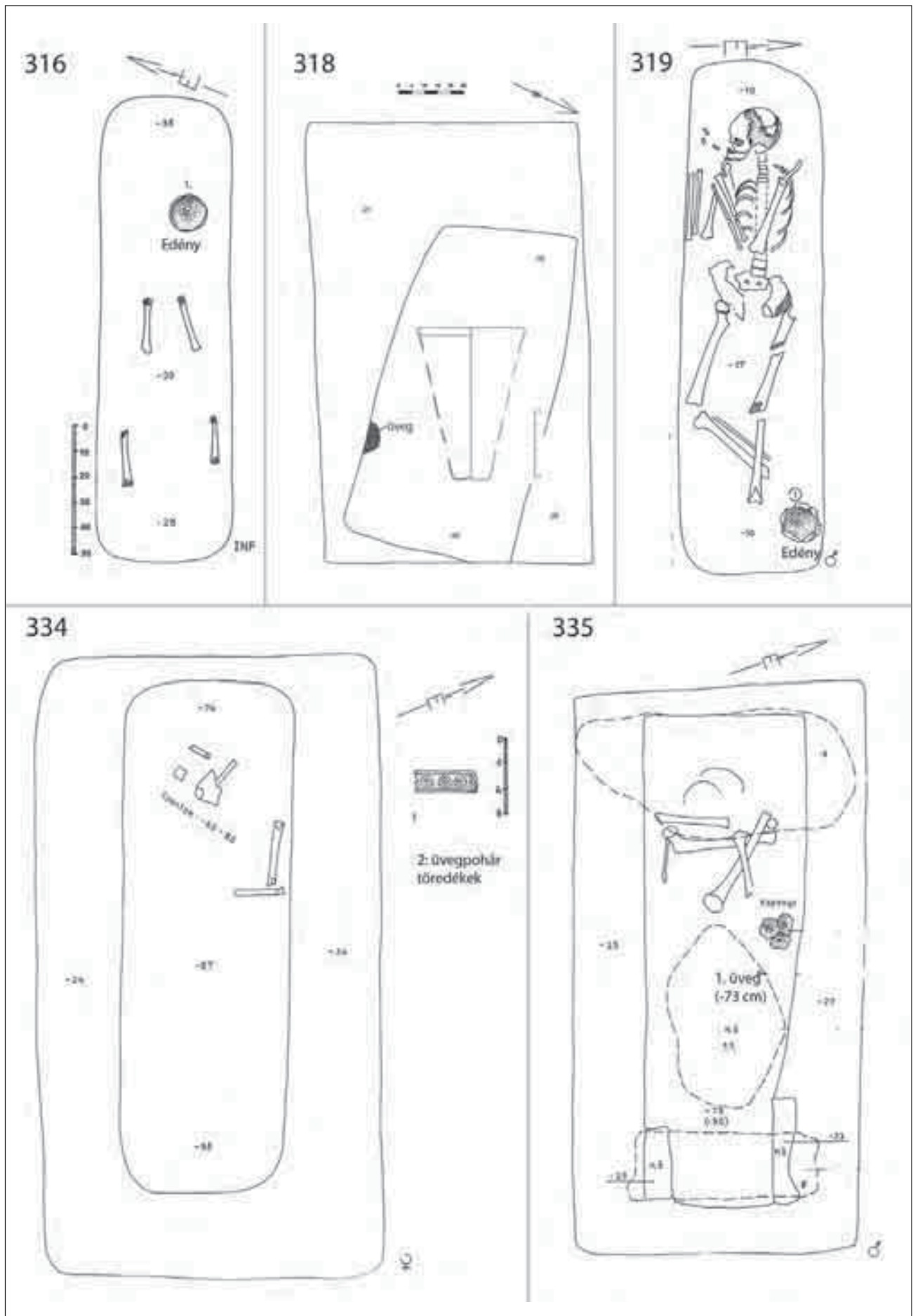

45. kép

**317. sir:** Földsis: Tájolás: K–Ny/fordított. Férfi. Rabolt.

Szabályos, üres sírgödör, alja a közepe felé lejt. Sírföldből 1 db hosszú csont és egy szív alakú, *bronz öv-  
veret* töredék maradt meg.

Méret: 195×65 cm, alja -5–20 cm.

Késő római (helyzete alapján 4. század közepe–2. fele).

**318. sir** (*XVII. t. 2.*): Részleges kóláda vagy kőpako-  
lásos földsis.

Tájolás: K–Ny/fordított. Csontváz nincs (csecsemő?). Felül, sötétbarna sírfolt közepén két nagy kő. Alatta üres sírgödör (átlósan beleásva a nagyobb sírfoltba).

Melléklet: 1. sir D-i falánál törött üveg (*kúpos üveg-  
pohár*).

Méret: folt 170×100 cm, sírgödör 130×65 cm, kövek +15–15 cm, padka -20 cm, alja -42 cm.

Késő római, 4. század második fele–vége (üveg alap-  
ján).

**319. sir** (*79. kép 3*): Földsis.

Tájolás: Ny–K. Férfi, 24–30 év.

Hosszú, keskeny sírgödör. Csontváz nyújtott helyzet-  
ben, karjai visszahajlítva (kicsit oldalra fordul a felső  
teste), egyik lába keresztbe téve.

Melléklet: 1. lábszárnál törött, szürke *edény* (korsó?),  
tetejét a gép összetörte.<sup>205</sup>

Méret: 200×55 cm, -10 cm.

Késő római (helyzete alapján 4. század közepe–2.  
fele).

**320. sir** (*XVI. t. 3*): Részleges téglasír, felül kőlapok-  
kal.

Tájolás: (É)Ny–(D)K. Férfi, 35–44 év.

Nagy, téglalap alakú sír. Felül lapos, faragott kövek  
borítják.<sup>206</sup> Alul csak a két rövidebb végében vannak  
téglák és az alja tegulákkal kirakva. Oldalfalai nincse-  
nek megépítve. Váz nyújtott helyzetben.

Mellékletek: 1. jobb lábszárnál *üvegpohár*.<sup>207</sup> 2. előző  
mellett *mázás korsó* (*LVII. t. 2*). 3. bal láb végében *má-  
zas korsó* (*LVIII. t. 2*).

Méret: folt 230×120 cm, téglasír 180×85 cm. Kövek:  
0–25 cm, téglák teteje -22 cm, alsó téglák -65 cm.

Késő római, 4. század második fele–vége (helyzete és  
üvegpohár alapján).

**321. sir** (*75. kép 3; XVIII. t. 6*): Részleges kóláda? Tá-  
jolás: ÉNy–DK/fordított. Férfi, 35–60 év. Rabolt.

<sup>205</sup> Kihajló pereme is volt a sírfotó szerint, de törött. Sírrajzon a legna-  
gyobb átmérő kb. 16 cm. A valóságban jelenleg nincs meg.

<sup>206</sup> Csak sírrajzon szerepel, fotó nincs.

<sup>207</sup> Ide leltározva egy majdnem ép kúpos üvegpohár, pedig a sírfotó s rajz  
szerint itt csak pohár töredékek voltak. Valószínűleg összecserélték 230.  
sír poharával.

Nagy, szabálytalan téglalap alakú sírfolt. Felül nagy  
kőlapok a sír két végén, középen kirabolták. Alatta  
kisebb, keskeny földsis, benne csontok összevissza a  
Ny-i felében. Melléklet nem maradt.

Méret: folt 225×170 cm, sírgödör 185×60 cm. Kövek  
-10–15 cm, csontok -35–65 cm, alja -65 cm.

Késő római 4. század második fele–vége (helyzete  
alapján).

**322. sir:** Földsis.

Tájolás: ÉNy–DK/fordított. Nő, 28–37 év. Rabolt.

Hosszú, szabályos, keskeny sírgödör, körben padka-  
val. Csontok a Ny-i végébe halmozva. Melléklet nem  
maradt.

Méret: 230×110 cm, sírgödör 200×50 cm, padka  
-20 cm, alja -50 cm.

Késő római, helyzete alapján 4. század utolsó harma-  
da (déli legszélső sírsor).

**323. sir:** Részleges téglasír.

Tájolás: DK– ÉNy (fordított?)<sup>208</sup> Gyerek, 13–14 év.  
Rabolt.

Szabályos, téglalap alakú sírgödör. Két keskenyebbik  
végében egy-egy tégl (nyesési szinten), oldalfal s alja  
nincs megépítve. Lábcsonatok kissé összedobálva az  
ÉNy-i végében, a törött mellékletekkel együtt.

Melléklet: 1. törött, besimított, füles *bögre* (*LV. t. 4*).  
2. sírföldben *üvegdarabok*.

Méret: 160×75 cm, tegula teteje: +5 cm, csontok  
-23 cm-től, alja: -39 cm.

Késő római, 4. század utolsó harmada.

**324. sir** (*VI. t. 2*): Földsis.

Tájolás: Ny–K. Nő, 41–60 év.

Hosszú, keskeny sírgödör, nyújtott váz, karjai behaj-  
lítva.

Mellékletek: 1. jobb térdnél *orsógomb*. 2–3. jobb láb-  
szár mellett *mázás korsó* és házi kerámia *bögre* (*LII. t.*  
*9*).

Méret: 180×50 cm, -28 cm.

Késő római, 4. század utolsó harmada (legszélső sír-  
sor).

**325. sir:** Földsis.

Tájolás: ÉNy–DK. Férfi? 23–x év.

Gép elvitte, csak a hosszúcsontok maradtak meg (két  
alsó lábszár, combcsont, karcsonatok). Foltja és sírgöd-  
re nincs.

Mélység: 0–2 cm. Csontok hossza: 125 cm, szél.: kb.  
40 cm.

Késő római temető legszélső déli sírja. 4. század vége.

<sup>208</sup> Úgy néz ki, mintha a lábszárak eredeti helyükön lennének a bögrével  
együtt és akkor a csontváz feje a DK-i végében volt. Többi csont egyálta-  
lán nincs meg.

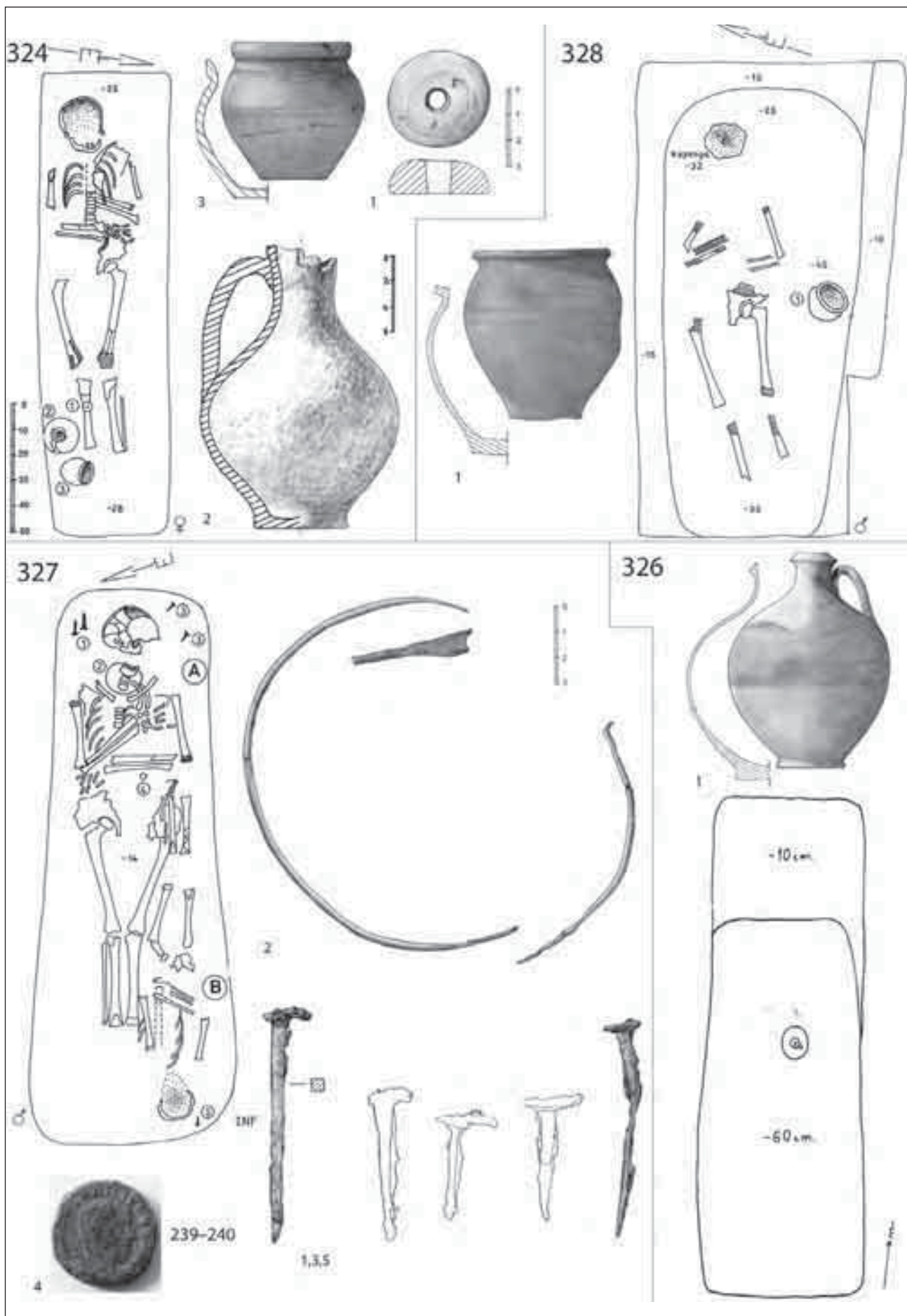

46. kép

**326. sir:** Földszir.

Tájolás: É–D/fordított. Csontváz nincs.

Szabályos, téglalap alakú sír, északi végében padka.

Melléklet: középen 1 db festett, nyersszínű, ép *korsó*.

Méret: 200×80 cm, -60 cm.

Kora: 2–3. század forduló?<sup>209</sup>**327. sir** (67. kép 2; II. t. 3): Földszir.

Tájolás: (É)K–(D)Ny, férfi, 34–43 év és (D)Ny–(É)K, gyerekek, 8–11 év.

Hosszú, keskeny sírgödör. Csontvázak nyújtott helyzetben (felnőtt karja behajlítva). A gyerekek a felnőtt bal lábánál fekszik, ellentétes irányban. Koporsó.

Mellékletek: 2. felnőtt nyakánál *torques*. 4. hasán nagy bronz *pénz* a bal alsó karnál (Kr. u. 239–240). 1,3,5. sír két végében *vas koporsószőgek* (fejnél 2–2, lábnál 1 db; VIII. t. 1).

Méret: 215×65 cm, -14 cm.

Kora: 3. század közepe–második fele.

**328. sir:** Földszir.Tájolás: (É)K–(D)Ny. Férfi? 47–56 vagy nő 23–40 év?<sup>210</sup>

Téglalap alakú sírfolt, lekerekített sírgödör, körben padkával. Nyújtott váz, kisebb csontjai felszívódtak (átlósan fekszik a sírgödörben).

Melléklet: 1. bal medencénél szürke *bögre* (erős korongolá nyomokkal; LII. t. 4).

Méret: 180×90 cm, padka: -10/-15 cm, alja: -40 cm.

Késő római. Helyzete és tájolása alapján 3. század 2. fele (ld. a 327. sírt), bögréje viszont későbbi, 4. század második fele–vége.

**329. sir:** Részleges kóláda (vagy kőpakolásos földszir).

Tájolás: (D)Ny–(É)K. Férfi, 49–58 év.

Nagy, téglalap alakú sírfolt. Felül nagy kövek a két végében. Alatta keskeny sírgödör, körben padkával (jobb oldalt lépcsőzetes padkák). Nyújtott helyzetű csontváz, karja behajlítva.

Mellékletek: 1. lábnál bal oldalt felhúzott fülű, simított *korsó* (LVI. t. 1) Lábszárak között rézoxid, de nem maradt lelet. Ide leltározva egy házi kerámia fazéktalp is.

Méret: 250×130 cm, sírgödör: 210×60 cm. Kövek: -13–25 cm, padka: -44 cm, alja: -80 cm.

Késő római, 4. század 2. fele–vége (korsó alapján, mert helyzete korábbi lenne).

**330. sir:** Földszir.

Tájolás: (D)K–(É)Ny. Férfi, 23–40 év. Rabolt.

Téglalap alakú sírgödör, sírfolt nyelésénél látszott egy kődarab is. Körben padka, a fejrészt kivéve. Koponya a helyén, mellette rendszertelen csontalom.

Mellékletek: 1. Érem a fej körül (Kr. u. 330–336). 2. bal láb helyén mázas, lóherelevél kiöntős *korsó* (VII. t. 5; LVII. t. 3). Csontok magasabban vannak, de alatta nincs semmi, csak a korsó áll a sír alján.

Méret: 200×100 cm, csontok -47–60 cm, padka -25 cm, alja -78 cm.

Késő római, 4. század középső harmada.

**331. sir** (70. kép 3): Földszir, kő válaszlapokkal (padmalyos sír).

Tájolás: K–Ny. Nő, 23–40 év.

Nagyméretű, szögletes sírgödör, északi harmadában felállított kősor (csak kettő maradt meg). Kövek mögött, az északi, keskenyebb részen a csontváz. Nyújtott helyzet, rossz megtartás (kisebb csontok szétfeszültek). Kövektől délre üres rész (nem padka, mert egy szinten van a csontvázal). Melléklet nincs.

Méret: 190×155 cm, csontváz 50 cm-es részre beszo- rítva. Kövek: +10–30 cm, alja: -34 cm.

Késő római környezet (4. század közepe–2. fele).

**332. sir:** Földszir.

Tájolás: ÉNy–DK/fordított. Férfi, 29–35 év. Rabolt.

Nagy, szabályos, téglalap alakú sírfolt. Középen kisebb, keskeny, mély sírgödör, körben padka. Csontok, koponyával együtt az ÉNy-i felébe bedobálva.

Melléklet: törött, kiöntős, szürke *korsó* darabok szanaszét (LIII. t. 4).

Méret: 200×115 cm, sírgödör: 160×55 cm, padka: -20 cm, csontok: -50–70 cm, alja: -80 cm.

Késő római (helyzete alapján 4. század 2. fele).

**333. sir:** Földszir.

Tájolás: ÉNy–DK/fordított. Férfi, 28–37 év. Rabolt.

Hosszú, keskeny sírgödör. Ny-i végében kevés csont felhalmozva, koponya középen. Melléklet nem maradt.

Méret: 210×70 cm, csontok: -10–45 cm, alja: -50 cm.

Késő római környezet (helyzete alapján 4. század 2. fele).

**334. sir:** Földszir.

Tájolás: ÉNy–DK/fordított. Nő, 23–x év. Rabolt.

Nagyméretű, szabályos sírfolt, középen keskeny, mély sírgödör, körben padkák. Kevés csont maradt az ÉNy-i végében.

Melléklet: sírföldben *csontkarperec* töredékek és *üvegpohár* darabok.

Méret: 240×130 cm, sírgödör 190×65 cm, padka -24 cm, csontok -65–80 cm, alja -87 cm.

Késő római, 4. század 2. fele.

<sup>209</sup> Ellentétes tájolású, mint a mellette lévő, 3. századi 327. sír. Mellette a hasonló irányú üres 4, 263. sírok! De az ugyancsak hasonló tájolású 245–250. üres sírok is a közelben vannak.<sup>210</sup> Antropológus szerint két váz van benne (2 koponya és végtagcsontok), de sírrajzon és fotón csak egy szerepel.

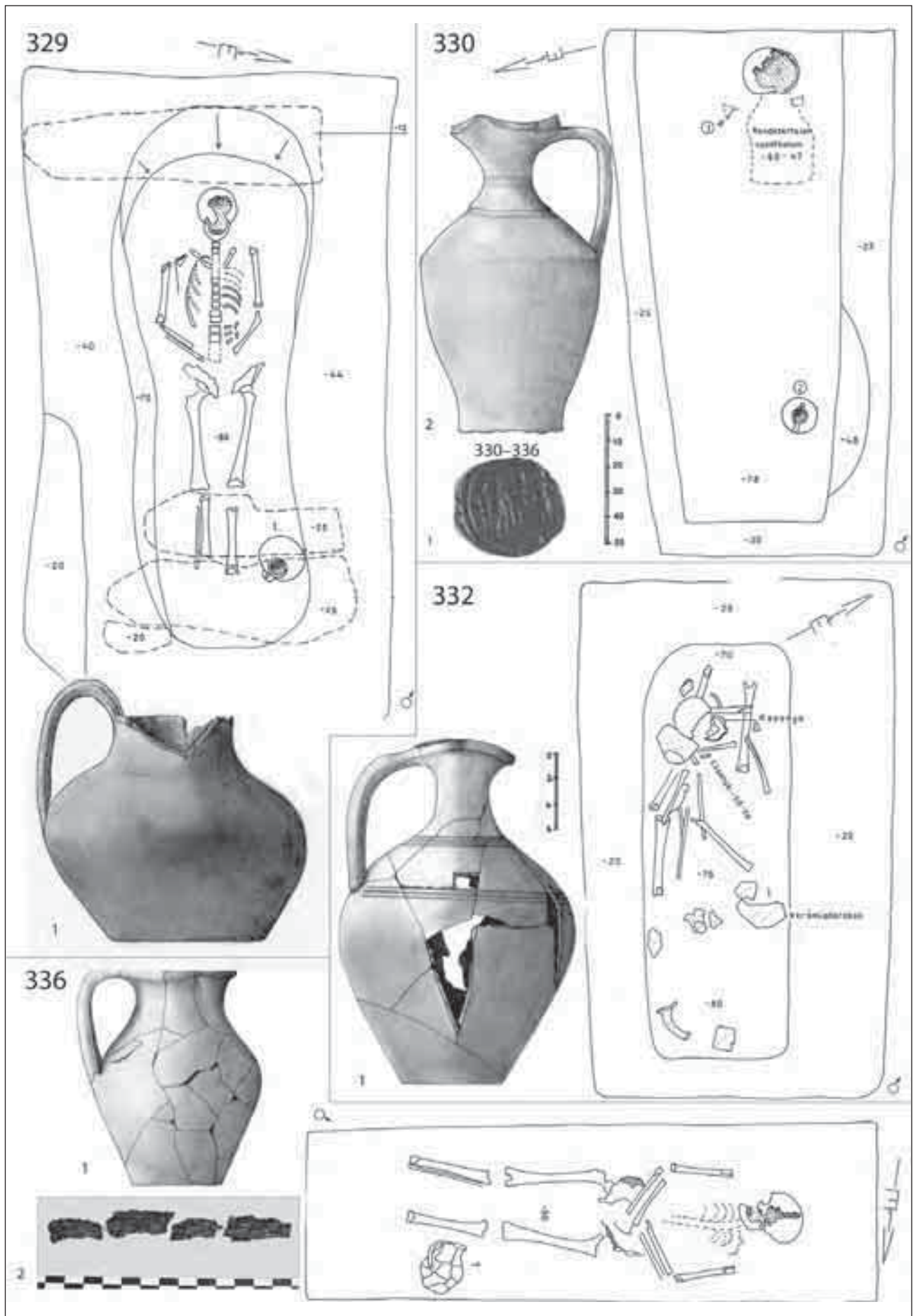

47. kép



**335. sír** (XVIII. t. 4): Részleges kőláda (vagy kőpakolásos földsírház).

Tájolás: ÉNy–DK/ford. Férfi, 46–52 év. Rabolt.

Szabályos, téglalap alakú, nagyméretű sírfolt. Tetején nagy kövek (két végében egy-egy lapos kő, középen egy szabálytalan, itt bolygatták meg). Alatta keskeny, hosszú sírgödör, körben padka. Keleti, keskenyebbik végében két kisebb kő, a sír falába építve (lehet, hogy több is volt, csak kirabolták?). Sírgödör nyugati felében összeviszsa csontok (koponya s hosszú csontok).

Melléklet: sírföldben *üvegdarabok*.

Méret: 220×110 cm, padka: -25 cm, alja: -90 cm. Kövek: +3–23 cm.

Késő római (temető legszélső sírsora alapján 4. század utolsó harmada).

**336. sír:** Földsírház.

Tájolás: Ny–K. Férfi, 30–60 év.

Hosszú, téglalap alakú sírgödör, nyújtott helyzetű csontvázal (karjai behajlítva).

Melléklet: 1. bal lábnál szürke, kiöntős *korsó* (LIV. t. 3). 2. sírföldből *vaspánt* és házi *kerámia töredékek* (nem a korsó darabjai).

Méret: 210×70 cm, -90 cm.

Késő római, 4. század második fele–utolsó negyede (a mellette lévő 337. sír alapján).

**337. sír:** Földsírház.

Tájolás: DNy–ÉK. Gyerek, 6–8 év.

Keskeny, lekerekített sarkú sírgödör, fejnél padka. Csontvázalból kevés maradt (koponya, két, kis lábcsont), csontok felszívódtak.

Melléklet: 1. fej bal oldalán *vas gyűrűfibula* (a bal vállon; XL. t. 7). 2. fej felett *vasszög*. 3–4. lábknál, a sír végében *bögre* (benne vas) és töredékes, simított *korsó* (nyaka, pereme hiányzik).

Méret: 180×60 cm, padka: -5 cm, -22 cm.

Késő római, 4. század 2. fele–utolsó negyede (korsó alapján; fibula: Merczi Kat. 36).

**338. sír:** Földsírház.

Tájolás: Ny–K. Férfi, 30–60 év.

Hosszú, téglalap alakú sírfolt, benne kisebb, mély sírgödör, körben padka. Csontváz nyújtott helyzetben, karjai behajlítva (fejét beleszorították a sírgödörbe!).

Melléklet: 1. bal alkarnál *vasszög*. 2. jobb láb végében törött szájú, majdnem ép *üvegpalack*. Sírföldből szürke *kerámia töredékek*.

Méret: 220×95 cm, sírgödör: 170×60 cm, padka: -20 cm, alja: -65 cm.

Késő római, 4. század közepe–második fele.

**339. sír:** Földsírház.

Tájolás: ÉNy–DK. Férfi, 22–31 év.

Hosszú, keskeny sírgödör. Csontváz nyújtott helyzetben.

Mellékletek: 1. jobb medencéjén két bronz pánt (*szíjvég*). 2. bal medencénél *bronzcsat*.

Méret: 200×60 cm, -15 cm.

Késő római, talán 3–4. század forduló.<sup>211</sup>

**340. sír:** Földsírház kőpakolással.

Tájolás: Ny–K/fordított. Férfi, 35–60 év. Rabolt.

Felül néhány kisebb kő, alatta lekerekített sarkú sírgödör, körben padkával. Középen összeviszsa csontok. Melléklet nem maradt.

Méret: 215×100 cm, padka: -20 cm, alja: -38 cm.

Késő római környezet, 4. század első fele (helyzete alapján).

**341. sír:** Kőpakolásos földsírház.

Tájolás: K–Ny/fordított. Csontváz nincs.

Nagyméretű sírfolt. Felül, a déli részen s középen kisebb kövekből álló kőpakolás, egy-két tegulával keverve. Bontáskor itt, a DNy-i sarokban kisebb, ovális sírgödör. Körben padka, ÉNy-on lépcsőzetes. Üres.

Méret: 220×120 cm, kövek a felszínen. Kis sírgödör: 95×55 cm, alja -70 cm. Többi részen az alja -57 cm. Padka -35/-47 cm.

Késő római környezet, 4. század első fele (helyzete alapján).

**342. sír:** Földsírház.

Tájolás: Ny–K/fordított. Csontváz nincs (csecsemő?).

Szabályos, téglalap alakú sírfolt, középen kisebb sírgödör, körben padka. Üres.

Méret: 190×95 cm, sírgödör 125×60 cm. Padka -30 cm, alja -35 cm.

Késő római környezet, 4. század első fele (helyzete alapján).

**343. sír** (66. kép 4): Földsírház.

Tájolás: ÉNy–DK/fordított. Csontváz nincs (csecsemő?).

Szabályos, téglalap alakú sírfolt, középen jóval kisebb sírgödör, körben padka. Üres.

Méret: 210×95 cm, sírgödör 125×45 cm, padka -24 cm, alja -30 cm.

Késő római környezet, 4. század első fele (helyzete alapján).

**344. sír:** Földsírház.

Tájolás: Ny–K/fordított. Csontváz nincs.

Kis, szabályos téglalap alakú sírgödör. Üres.

<sup>211</sup> Hasonló tájolású a 266. sír 3–4. századi vasfibulával. Szíjvége talán 4. század vége. Van mellette két, hasonlóan 4. század második felére, utolsó harmadára tehető sír, de más tájolással (328, 329. sír).

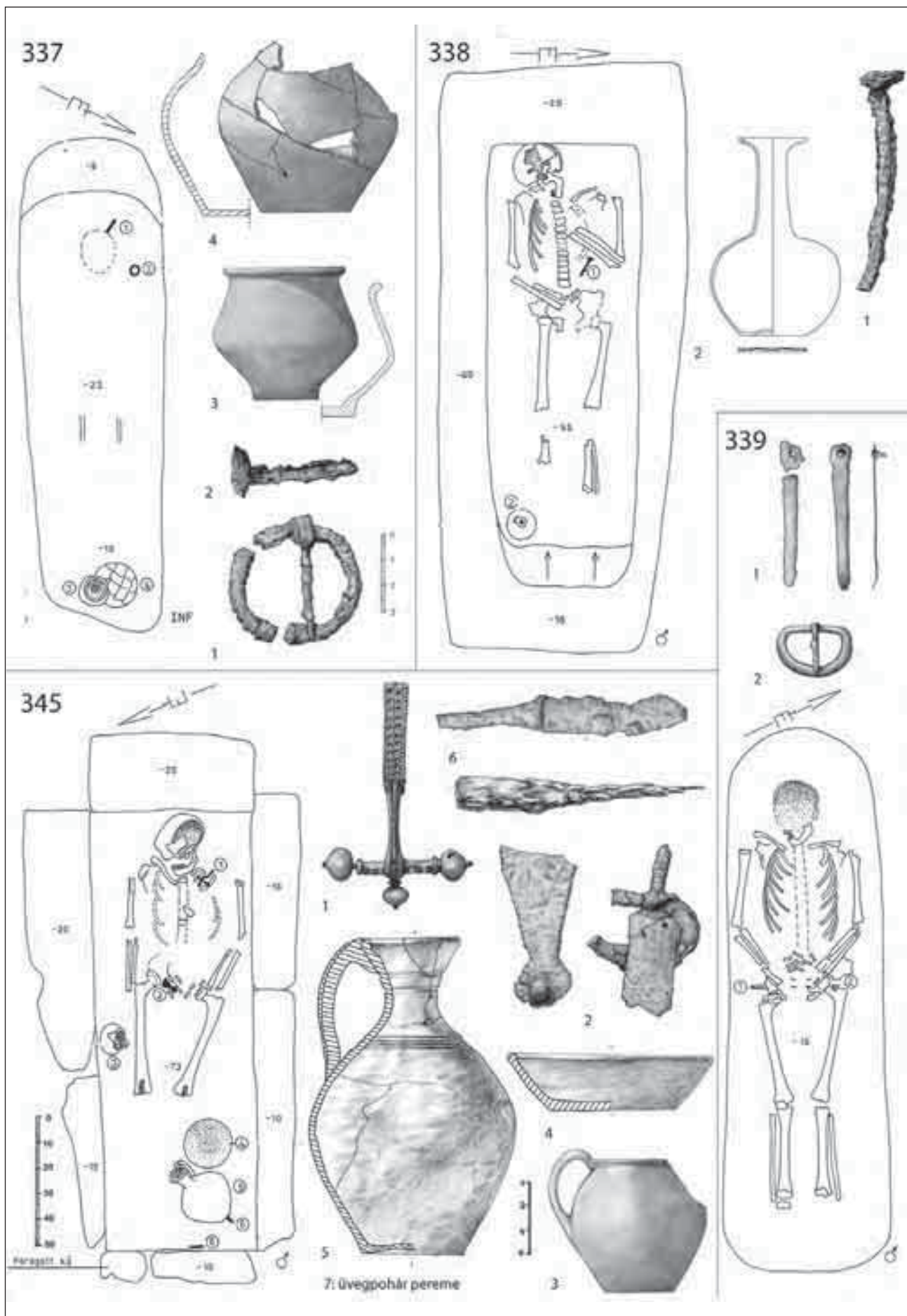

48. kép

Sírföldben *kerámia* törmelék (házi kerámia fazéktalp). Méret: 160×90 cm, -28 cm. Késő római, 4. század (helyzete alapján talán 4. század közepe–2. fele).

**345. sir:** Kőláda sír.

Tájolás: (D)K–(É)Ny. Férfi, 25–34 év.

Felső kőborításból egy nagy kőlap maradt a nyugati felében. Alatta nagy, lapos kövekből körben megépített kőláda.<sup>212</sup> Csontváz nyújtott helyzetben, kisebb csontjai felszívódtak.

Melléklet: 1. bal vállon hagymafejes *fibula*. 2. jobb medencénél *vascsat*, téglalap alakú szíjszorító lemezzel és *vas övveret* töredéke (*XL. t. 8*). 3. jobb térdnél simított, füles *bögre* (*LVI. t. 5*). 4–5. bal sarokban lábnaál behúzott peremű, simított *tál* és festett *korsó* (*LV. t. 2; LIX. t. 5*). 6. Korsó mögött *vas kés* és *lyukasztó*. 7. sírföldben üveg pohár perem töredéke.

Méret: 210×100 cm a kőláda, kövek teteje: 0–20 cm, alja: -73 cm.

Késő római, 4. század közepe–2. fele (*fibula*: Kr. u. 330–400, Merczi Kat. 49).

**346. sir:** Földsis.

Tájolás: Ny–K. Nő, 23–40 év.

Keskeny, lekerekített sarkú sírgödör.<sup>213</sup> Nyújtott helyzetű, rossz megtartású váz.

Mellékletek: 1–2. jobb lábszárnál kúpos aljú *üveg pohár* és törött peremű *üvegpalack*.

Méret: 185×80 cm, padka -28 cm, alja -80 cm.

Késő római, 4. század közepe–2. fele.

**347. sir:** Földsis.

Tájolás: K–Ny. Nő, 22–31 év.

Szabályos, téglalap alakú sírfolt. Bontáskor leszűkül, körben padkával. Csontváz nyújtott helyzetben, jó megtartású.

Mellékletek: 1. *bronz fülbevaló*, végén kék gyönggyel, a koponya jobb oldalán. 2. *nyaklánc* apró szemes gyönggyel, s csontgyönggyel, a nyakán (*XXXV. t. 6*). 3–4. mindkét karján *karperec*, jobb karon kígyófejes, bal karon kettő *karperec* (*XXXVII. t. 6*).<sup>214</sup> 5. térd között nagy *tál*. 6. bal boka mellett *bögre*.<sup>215</sup>

Méret: 200×90 cm, sírgödör 160×55 cm. Padka -55 cm, alja -100 cm.

Késő római. A karperecek kora a 4. század 2. felévége.

**348. sir:** Földsis.

Tájolás: Ny–K.<sup>216</sup> Nő, 30–60 év.

Téglalap alakú sírfolt, belül, közepén nyújtott csontváz, körben padka. Halott feje félig a padkán. Melléklet nincs.

Méret: 200×90 cm, padka: -20 cm, alja: -28 cm.

Késő római környezet (előző mellett: 4. század 2. fele).

**349. Sir:** Földsis.

Tájolás: (É)Ny–(D)K. Férfi? 30–60 év.

Lekerekített sarkú sírgödör, két hosszanti oldalán keskeny padkával. Csontváz nyújtva, kisebb csontjai szétporladtak.

Melléklet: 1. jobb láb végében mázas *korsó* (*LVII. t. 5*).

Méret: 170×85 cm, padka -27–34 cm, alja -58 cm.

Késő római, 4. század második fele.

**350. sir:** Földsis.

Tájolás: DK–ÉNy/fordított. Csontváz nincs (csecsemő?).

Üres sír. A nagyobb sírfolt déli felében kis, téglalap alakú, üres sírgödör, egyik hosszanti és egyik rövidebbik végén padkával.<sup>217</sup>

Méret: 120×45 cm (folt kb. 140×70 cm), -20 cm.

Késő római, 4. század második fele–vége (temető déli szélső sírsor).

**351. sir** (69. kép 5; I. t. 4): Kőpakolós földsis.

Tájolás: ÉNy–DK/fordított. Csontváz nincs (csecsemő?).

Szabálytalan, nagyobb sírfolt. Felül a nyugati felében 3 db kő, alatta kisebb, szabályos sírgödör, körben padka. Középen egy db tegula, alatta üres.

Méret: 200×110 cm, sírgödör 130×55 cm, kő +12–8 cm, tegla -46 cm, padka -20 cm, alja -58 cm.

Késő római, 4. század vége (temető déli szélső sírsor).

**352. sir** (81. kép 4): Földsis.

Tájolás: (É)Ny–(D)K/fordított. Férfi, 31–40 év. Rabolt.

Hosszú, szabályos sírgödör, két szélén keskeny padkával. Csontok a Ny-i végében felhalmozva.<sup>218</sup> Melléklet nincs.

Méret: 200×80 cm, padka -8 cm, alja -55 cm.

Késő római, 4. század vége (temető déli szélső sírsor).

<sup>212</sup> Sir végébe beépítve feliratos kő töredék. A 31 éves korában elhunyt Veriuga síremléke (MRÁV 2014, 101.).

<sup>213</sup> Keskeny padka lett bontva a hosszanti, baloldalon, de valószínűbb, hogy a folt lett rosszul, szabálytalanul kijelölve.

<sup>214</sup> Eredeti sírrajzra 3 db írva, de a valóságban csak kettő van meg (egy ékvéséses lemez és egy drót karperec).

<sup>215</sup> A tál mosáskor a vízben szétmállott. Törött bögre alsó fele látszik a sírrajzon (átm: kb. 10 cm). Hiányzik.

<sup>216</sup> Fotó és napló szerint K–Ny.

<sup>217</sup> Eredeti sírrajzon csak a kis, belső sírgödör szerepel, a fotó alapján lett megrajzolva a padka.

<sup>218</sup> Esetleg itt volt a feje eredetileg is, amit rablásokor a helyén hagytak és köré halmozták a többi csontot. Sírfotó szerint nincs egészen az aljáig bontva!

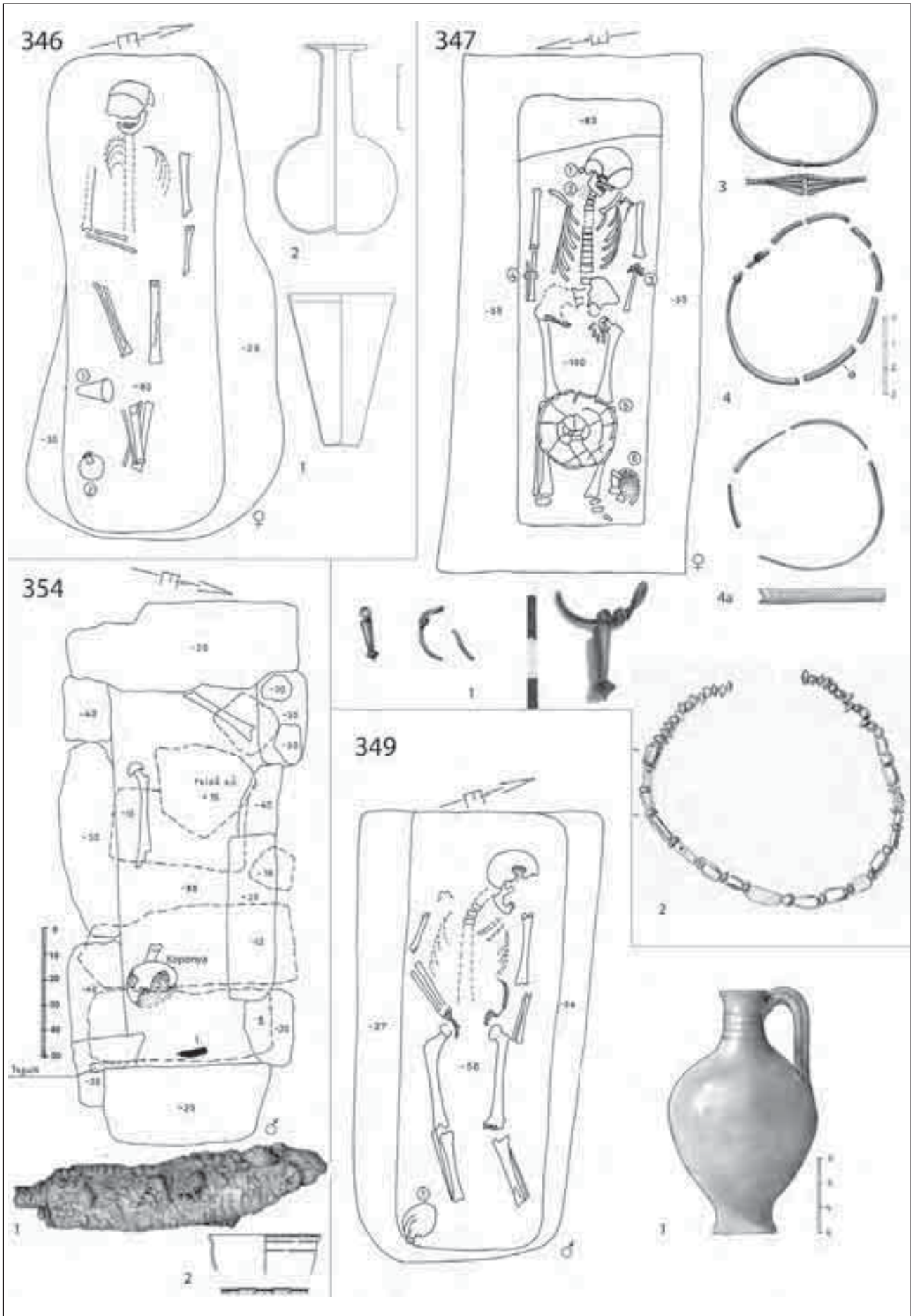

49. kép

**353. sír:** Kőláda sír.

Tájolás: ÉK–DNy/fordított. Csontváz nincs (meghatározva egy 23–40 év közötti nő és egy 1–3 év közötti gyerek).<sup>219</sup> Rabolt.

Felül nagy kövekkel lefedett, alul kis kövekből épített kőláda sír. Belseje üres. Középen a felső kövek hiányoznak, valószínűleg ott rabolták ki.

Melléklet nem maradt.

Méret: 220×120 cm, fedőlap: +8–15 cm. Kőláda: 210×70 cm, kövek: -20 cm-től, alja: -82 cm.

Késő római (mellette a 354. sír 4. század utolsó harmada).

**354. sír:** Kőláda sír.

Tájolás: ÉK–DNy (/fordított). Férfi, 23–40 év, kóros csont. Rabolt.

Tetején nagy kövek borítják, alatta nagyobb kövekből épített kőláda. Alja nincs kirakva, kövek között egy db tegula. Hosszú csontok a nyugati végében, koponya keleten, sírföldben medence stb.

Melléklet: 1. *kés* a keleti végében. Sírföldben tojás alakú *üveg pohár* darabok.

Méret: 200×85 cm, felső kőpakolás +15–12 cm. Kőláda teteje -20–40 cm, alja -95 cm.

Késő római, pohár alapján 4. század utolsó harmada.

**355. sír:** Földsírhír.

Tájolás: ÉK–DNy. Férfi 25–34 év, kóros csont.

Hosszú, keskeny sírgödör, nyújtott helyzetű váz, karjai behajlítva. Koponyát a gép kettémetszette. Melléklet nincs. Nyugati vége összeér a 356. sírral (nem vágja).

Méret: 200×70 cm, alja -15 cm.

Késő római, talán 4. század utolsó harmada (tájolása a szomszédos késő római kőládákhoz hasonlít, ld. 354. sír).

**356. sír** (70. kép 4; 80. kép 3; XIII. t. 4): Földsírhír, kő válaszfallal (padmalyos sír).

Tájolás: (D)Ny–(É)K. Nő, 30–60 év.

Nagyméretű sírfolt, felül egy sorban nagy kövek az É-i oldalon, alatta csontváz. Sírgödör kisebb, lekerekített sarkokkal, déli oldalon egy keskeny és egy széles padka. Csontváz hiányos, elkorhadt (de nem bolygattott).

Melléklet: 1. bal láb végében szürke *bögre* (LII. t. 7).

Méret: 180×130 cm, sírgödör 170×80 cm, kövek +5–10 cm, széles padka -20/-38 cm, keskeny padka -58 cm, alja: -68 cm.

Késő római, talán 4. század 2. fele (ÉK-i vége összeér az ellentétes tájolású, valószínűleg más korú 355. sírral).<sup>220</sup>

**357. sír:** Földsírhír.

Tájolás: K–Ny/fordított. Csont nincs meghatározva.<sup>221</sup> Rabolt.

Hosszú, keskeny sírgödör. Csontok főleg a keleti végében összedobálva.

Melléklet nincs.

Méret: 190×60 cm, csontok: -60–75 cm, alja: -75 cm.

Késő római (előző mellett, talán 4. század második fele).

**358. sír** (73. kép 4): Részleges téglasír.

Tájolás: K–Ny (/fordított). Férfi 30–60 év (kóros csont). Rabolt.

Hosszú, keskeny sírgödör, alja téglákkal kirakva, oldalai nincsenek megépítve. K-i végében rabolt csontok (koponya, kar). Csontok körül keskeny padka. Melléklet nem maradt.

Méret: 200×60 cm, alja: -74 cm.

Késő római, 4. század első fele? (helyzete alapján).

**359. sír:** Kőpakolásos földsírhír vagy szórt hamvasztásos sír? Tájolás: ÉK–DNy/fordított. Se csont, se hamvak

Felül a gépi nyeséskor néhány kő db (jóval nagyobb területen, mint az alsó sír). Alatta szabálytalan, lekerékített végű üres sírgödör, keleti felében hamus gödör (lehet egy korábbi gödör vagy hamvasztásos sír is!).

Sírföldből faszén, *vaslemez* (átfűrt szélű veret, öv vagy ládika? tartozék).

Méret: 160×80 cm, gödör: 60×60 cm, padka: -20 cm, gödör alja: -68 cm.

Késő római környezet, 3–4. század?

**360. sír** (66. kép 3): Kőpakolásos földsírhír.

Tájolás: (É)K–(D)Ny/fordított. Csontváz nincs.

Felszínén elszórtan kövek.<sup>222</sup> Szabályos téglalap alakú sírgödör, körben többszörös padkával (egyik hosszanti s egyik rövidebb oldalon van dupla padka). Üres.

Méret: 180×105 cm, padkák: -30/-45 cm, alja: -80 cm.

Késő római környezet, 4. század első fele? (helyzete alapján).

<sup>219</sup> Napló, fotó és rajz szerint üres. Antropológus szerint két váz volt benne! Esetleg rabolt sír volt, de valószínűbb, hogy össze lettek keverve a vázak. Talán 357. sír hiányzó vázai kerültek ide.

<sup>220</sup> Nem vágják egymást, tehát még látszott a felszínen a 356. sír, amikor mellétemették a másikat!

<sup>221</sup> Lehet, hogy a 353. üres sírhoz meghatározott két váz (23–40 év közötti nő és egy 1–3 év közötti gyerek) tartozott ide. Vagy pedig az ugyanaznap bontott 328. sír egyik váza (férfi/nő?), mert ott csak egy csontváz volt.

<sup>222</sup> Csak fotó készült róla.

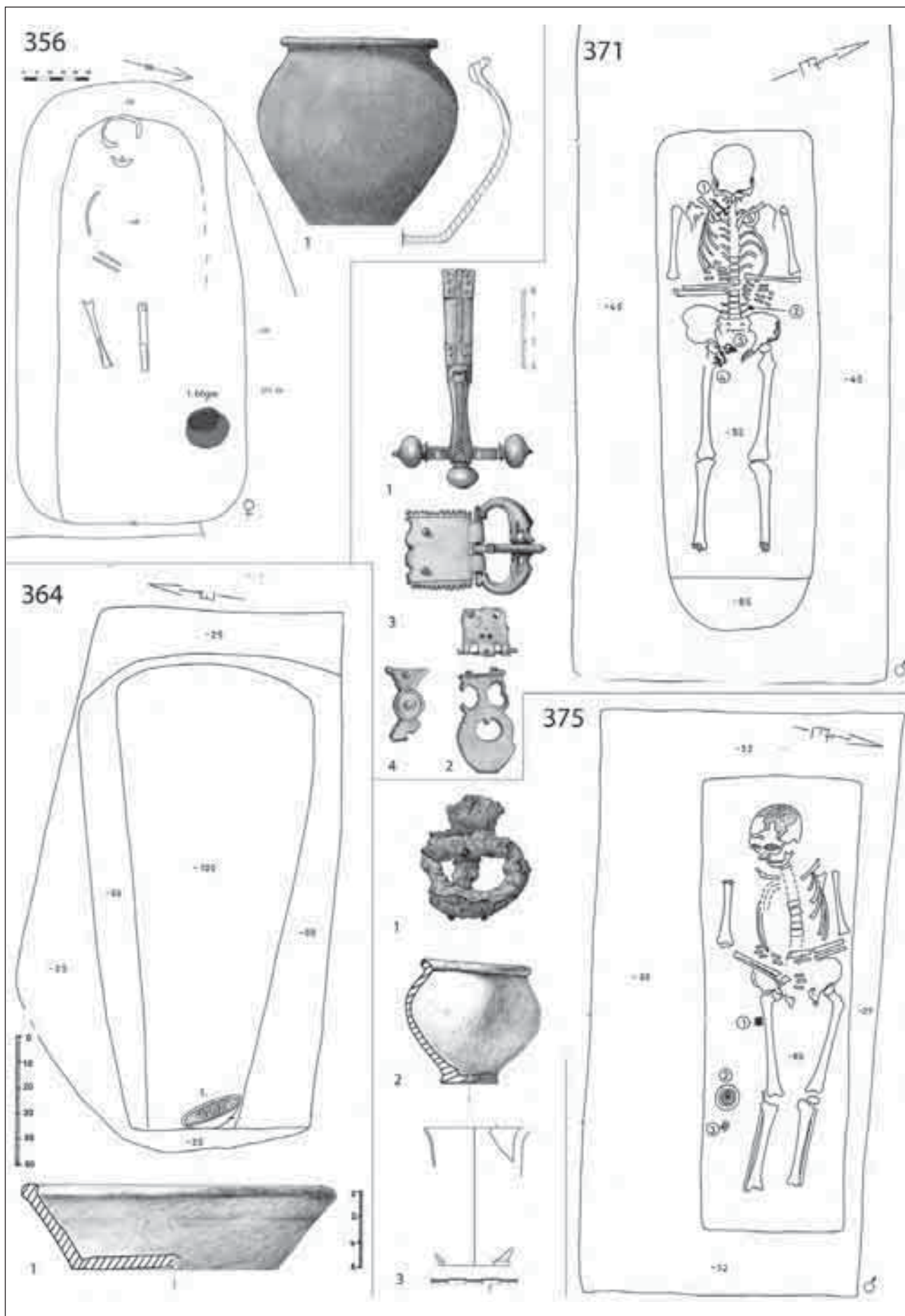

50. kép

**361. sír:** Földsír.

Tájolás: Ny–K/fordított. Csontváz nincs. Rabolt. Szabályos téglalap alakú sírgödör, körben padkákkal (egyik hosszanti s egyik rövidebb oldalon dupla padka).

Melléklet: Padkán és sír alján, a DNy-i végében törött *kerámia edény töredékei* (talp és nagyméretű edény nyaka). *Vaskés* felszedéskor.<sup>223</sup>

Méret: 195×100 cm, sírgödör: 130×60 cm, padka: -26/-34 cm, alja: -80 cm.

Késő római, 4. század első fele? (helyzete alapján).

**362. sír:** Földsí kőpakolással? Tájolás: K–Ny/fordított. Csontváz nincs. Rabolt?<sup>224</sup>

Téglalap alakú sírgödör, bontáskor leszűkül és körben padka (déli oldalon dupla). Sírgödörben 2 kő és egy tegula. Alatta üres.

Méret: 160×120 cm, téglák: -25 cm, padka: -40 cm, alja: -72 cm.

Késő római, 4. század (első fele?).

**363. sír:** Földsí.

Tájolás: K–Ny/fordított. Csontváz nincs.

Nagy, téglalap alakú üres sírgödör.

Méret: 190×110 cm, -33 cm.

Késő római környezet, 4. század első fele? (helyzete alapján).

**364. sír:** Kőpakolásos földsí.

Tájolás: K–Ny/fordított. Csontváz nincs. Jelképes sír? Gépi nyesés szintjén, a keleti végében kőmaradványok. Alatta szabálytalan, lekerekített sarkú, több padkás, mély sírgödör.

Melléklet: 1. nyugati végében behúzott peremű, házi kerámia *tál* (LI. t. 2).

Méret: 210×120 cm, padka: -25 és -50 cm, alja: -100 cm.

Késő római, 4. század első fele? (helyzete alapján).

**365a–b. sír** (80. kép 2): Földsírok.

Tájolás: K–Ny és DNy–ÉK/fordított. Két nő, 23–40 év. Rabolt.

Felül lekerekített sarkú, szabálytalan, nagy sírgödör. Bontáskor két, kicsit különböző tájolású és egymásra ázott sírgödör bontakozott ki. Mind a kettő rabolt.

A: felső sír, nagyobb s szabálytalanabb, K-i végében csontok. Tájolása: DNy–ÉK/fordított.

B. az alsó sír, szabályos, téglalap alakú, benne koponya töredék és tegla darabok. Melléklete egyik sírnak sincs.

<sup>223</sup> Ideleltározva egy ép vaskés, de se a sírrajzon nincs, se a napló nem említi. Valószínűleg felszedéskor került elő. Formája késő római, 4. század 2. fele (ld. Rupnik L. tanulmányát).

<sup>224</sup> Sírgödörben lévő 2–3 kő és tegula töredék esetleg egy későbbi sírrabláskor került bele.

Méret: Folt 270×125 cm. „A” sír: 220×80 cm, alatta másik sírfolt: 140×65 cm. Padka: -30 cm. A: Csontok -30 cm, alja: -55 cm. B: -70 cm.

Késő római környezet (egy sorban a 364. sírral). 4. század első fele–közepe? (helyzete alapján).

**366. sír** (XV. t. 1): Téglasír kőpakolással.

Tájolás: K–Ny/fordított. Nő, 23–40 év. Rabolt.

Felül kisebb kövekből kőpakolás, közte tegla darabok (hiányos, valószínűleg a rablás miatt). Alatta szabályos, téglalap alakú sírgödörben téglasír, alja és oldala tegulából megépítve (ÉK-i sarokból hiányzik a tegla). Betöltésében koponya és hosszú csont darabok elszórtan. Melléklet: 1. kis *bronz huzal* sírföldből (hiányzik).

Méret: Folt: 260×130 cm, sír: 180×80 cm. Felső kövek: +10–10 cm. Padka: -50 cm, alján téglák: -85 cm.

Késő római, 4. század első fele/közepe.

**367. sír** (75. kép 1; XXIII. t. 1): Kőláda sír.

Tájolás: K–Ny/fordított. 5 csontváz maradványai: férfi 30–60, férfi? 30–60, nő? 23–40, nő: 23–40, gyerek 12–14 év. Rabolt.

Felül nagy, faragott kövekkel lefedett kőláda.<sup>225</sup> A kőláda oldalfalai négy, nagy kőlapból megépítve. Belsejében összevissza csontok (egy koponya Ny-on, másik közepén). Többszörös temetkezés, de mindet megbolygatták.

Melléklet épen nem maradt. Sírföldben *üvegpalack* és *üvegpohár* darabok.

Méret: 250×150 cm, kőláda: 230×130 cm. Felső kövek: +10–0 cm, kőláda: -15 cm, alja: -72 cm.

Késő római, 4. század 2. fele. Rátemetkezés: 4. század vége (üvegpalack).<sup>226</sup>

368 összeér **394. sírral** s ezen a számon fut tovább.

369. sír egybeolvadt a 370. sírral.

**370. sír** (66. kép 5): Földsí kő válaszfallal (padmalyos sír).

Tájolás: K–Ny/fordított. Csontváz nincs.

Téglalap alakú sír. Déli felében élére állított kövek,<sup>227</sup> majd padkás, lejtős aljú üres sírgödör lett. Nincs melléklet.

Méret: 200×180 cm, padka: -20 és -50 cm, alja: -75 cm.

Késő római, 4. század 2. fele (helyzete alapján).

<sup>225</sup> Két végében egy-egy nagy kő, közepén több kisebb bedobálva (itt rabolhatták ki). Az egyik kőben 4 csapolási lyuk van s egy közepén, amivel felemelték. Felirat nincs.

<sup>226</sup> Palack (DÉVAI 2012, Kat. 646: 4–5. század forduló). Helyzete alapján lehet, hogy az első temetkezés a 4. század 2. felében történt és a rátemetkezések tartottak az 5. század elejéig.

<sup>227</sup> Ezt írja a napló, de se fotón, se rajzon nincs más, csak egy db kő. Viszont a sírszélesség, a lejtős padka, ill. a keskeny s mélyebb sírgödör mind arra utal, hogy valóban a válaszfalal sírok közé tartozik.

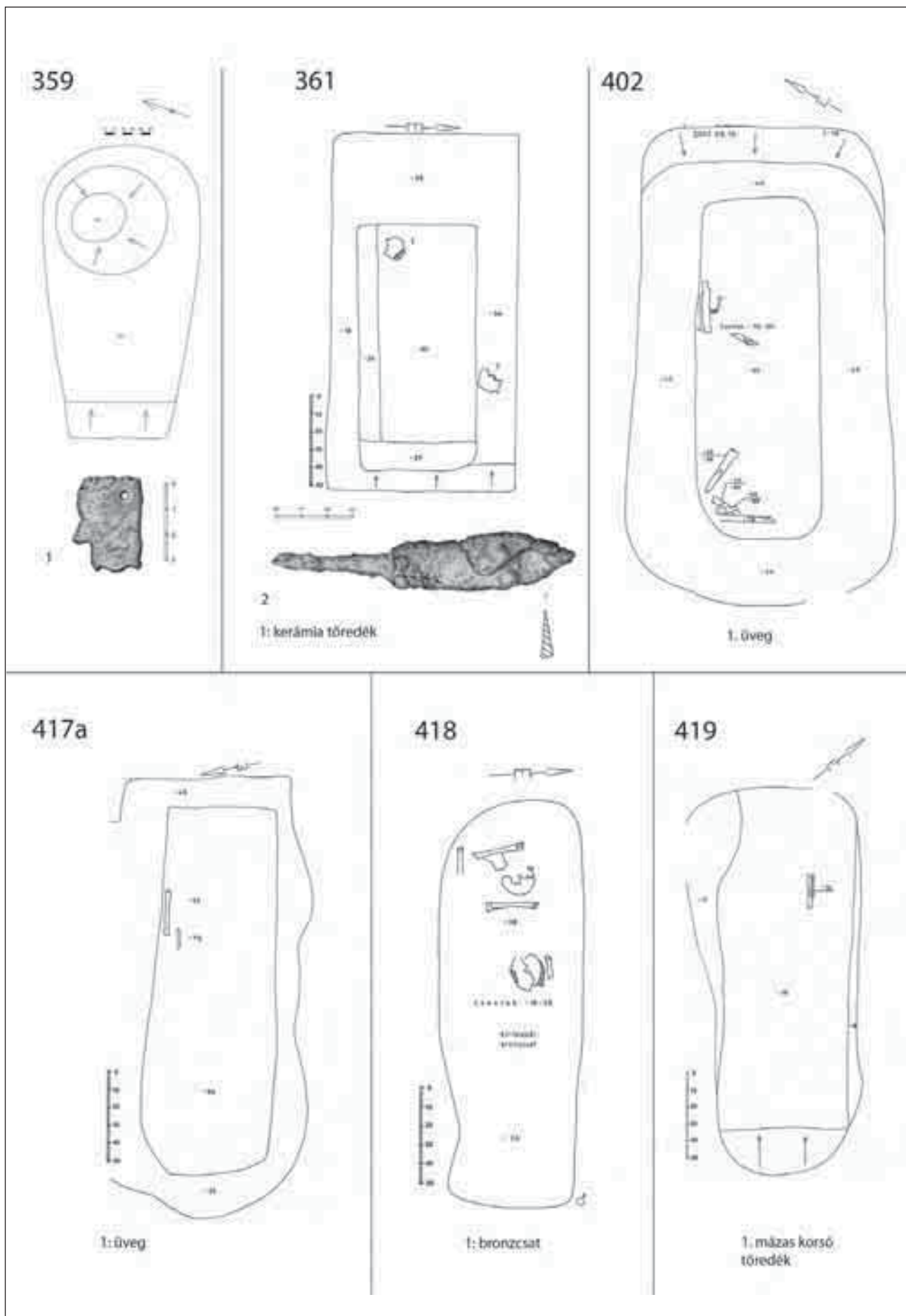

51. kép



**371. sír:** Földsír.

Tájolás: ÉNy–DK. Férfi, 25–34 év.

Téglalap alakú sírfolt, bontáskor szűkebb, mély sírgödör, körben padkával (lábnál dupla padka). Nyújtott, jó megtartású csontváz. Feje tetején törött imbrex.

Mellékletek: 1. jobb vállon hagymafejes *fibula*. 2. bal medencénél *bronz, amphora alakú veret/szűjvég*. 3–4. jobb medencénél *bronzcsat* és propeller alakú *veret* (XL. t. 1).

Méret: 250×120 cm, sírgödör: 190×65 cm, padka: -45 cm, alja: -92 cm.

Késő római, 4. század második fele–vége (fibula: Kr. u. 330–400, Merczi Kat. 47; Állatfejes csat: 4. század vége).

**372. sír** (81. kép 3): Földsír.

Tájolás: ÉNy–DK. Nő 34–43, gyerek 11–14 év. Rabolt.

Felül nagyobb, kissé szabálytalan sírfolt, bontáskor szabályos, téglalap alakú sírgödör lett, hosszanti szélén keskeny padkákkal. Csontok feldúlva, fej ÉNy-on, talán az eredeti helyén(?). Melléklet nincs.

Méret: 200×120 cm, sírgödör 65 cm széles. Padkák: -10 és -30 cm, alja: -50 cm.

Késő római, 4. század vége (legalsó sír sor).

**373. sír** (XIX. t. 2): Részleges kőláda sír.

Tájolás: ÉNy–DK/fordított. Férfi, 23–x év. Rabolt.

Hosszú, keskeny sírgödör, körben padkával. Fejnél-lábnál állítva kövek. Oldala nincs megépítve. Összedobált csontok az ÉNy-i végében. Melléklet nincs.

Méret: 250×100 cm, sírgödör 220×65 cm, kövek -30/-40 cm, padka -35 cm, alja -75 cm.

Késő római, 4. század vége (legalsó sír sor).

**374. sír:** Földsír.

Tájolás: Ny–K/fordított. Gyerek 1–3, nő 23–x. Rabolt.

Téglalap alakú sírfolt, közepén szabálytalan, mélyebb sírgödör, körben padka. K-i végében koponya és hosszú csontok összedobálva. Ny-i végében lábcsont s másik koponya darab. Melléklet nincs.

Méret: 210×130 cm, sírgödör: 170×70 cm, padka: -20 cm, alja: -82 cm.

Késő római környezet, 4. század közepe/2. fele? (helyzete alapján).

**375. sír:** Földsír.

Tájolás: Ny–K. Férfi, 30–60 év.

Téglalap alakú sírfolt, északi felében keskeny sírgödör, körben padka. Váz nyújtott helyzetben, karjai behajlítva.

Mellékletek: 1. jobb medencénél *vascsat* (XL. t. 6). 2. jobb térdnél szürke *bögve* (LII. t. 5). 3. mellette összetört *üveg pohár*.

Méret: 225×114 cm, sírgödör: 175×55 cm, padka: -30/-37 cm, alja: -85 cm.

Késő római, 4. század közepe.<sup>228</sup>**376. sír** (67. kép 1): Földsír kőpakolással (?).

Tájolás: K–Ny/fordított. Nő? 23–x év. Rabolt.

Nagy méretű sírfolt, tetején kevés kővel. Középen keskeny sírgödör, körben padka. Néhány hosszú csont a sír közepén, halomban, többi csont hiányzik.

*Koporsószőgek* közepén és a keleti, keskenyebbik végében (3 db). Ide leltározva, valószínűleg sírföldből, vöröses-barna *kerámia töredék*.

Méret: 260×160, ill. 240×75 cm. Padka: -37/-48 cm, alja: -70 cm.

Késő római, 4. század közepe–második fele (egy sorban 377–379. sírokkal).

**377. sír:** Kőpakolásos földsír.

Tájolás: K–Ny/fordított. Nő, 23–x év. Rabolt.

Nagy méretű sírgödör, tetején kevés kő. Sírgödör kisebb, körben padka (kiv. a nyugati végét). Kővek a padka szintjén is, a sírgödör szélébe építve, a nyugati felében. Kevés csont elszórtan.

Sírföldben tegula töredék, felhúzott fülű *korsó töredéke* (1), *üveg pohár* töredék (2), 1 db *érem* (3: Kr. u. 347–348).

Méret: 230×140 cm, padka: -37/-43 cm, alja: -110.

Késő római, 4. század második fele.

**378. sír** (75. kép 4): Kőláda sír.Tájolás: Ny–K. A: férfi 23–40 év, B: nő 23–x (kóros csont).<sup>229</sup> Rabolt.

Felső kövek közül csak a sír két végében lévő nagy kőlap maradt meg. Alatta kőláda, kis kövekből kirakva. Nyújtott váz, koponya hiányzik (efelett volt a nagy kő), medencéig a felsőtest a helyén, a váz közepe bolygatott (itt magasabban van a csonthalom), alsó lábszarak a helyükön.

Melléklet: *üveg palack* nyak töredéke a sírföldből (térd környékén).<sup>230</sup>

Méret: 210×80 cm, felső kövek: 0 cm, kőláda: -15–30 cm, alja: -70 cm.

Késő római, 4. század második fele.

**379. sír:** Földsír.Tájolás: Ny–K/fordított.<sup>231</sup> Gyerek, 1–3 év.

Nagyobb folt közepén téglalap alakú, széles sírgödör, körben padkával. Koponyatöredék.

<sup>228</sup> Vascsatja a 4. század első feléig volt elterjedt (ld. Rupnik L. tanulmányát ugyanebben a kötetben).<sup>229</sup> Sír rajzon csak egy halott van, bár elég sok feldúlt csont is volt közepén.<sup>230</sup> DÉVAI 2012, Kat. 647: 4. század első harmada –vége; Pont a bolygatás határán, a térdnél került elő. Lehet, hogy ez volt az eredeti helye is, de mindenképpen összetörték.<sup>231</sup> Ha figyelembe vesszük, hogy a késő római síroknak a lábánál van az edény, akkor a halott feje nyugaton volt.

367

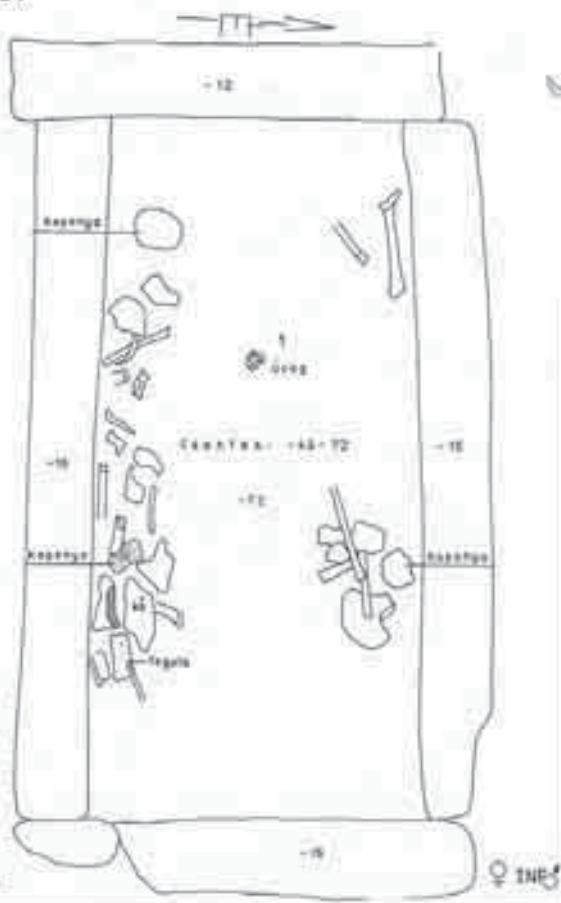

2. üvegpohár töredék

376

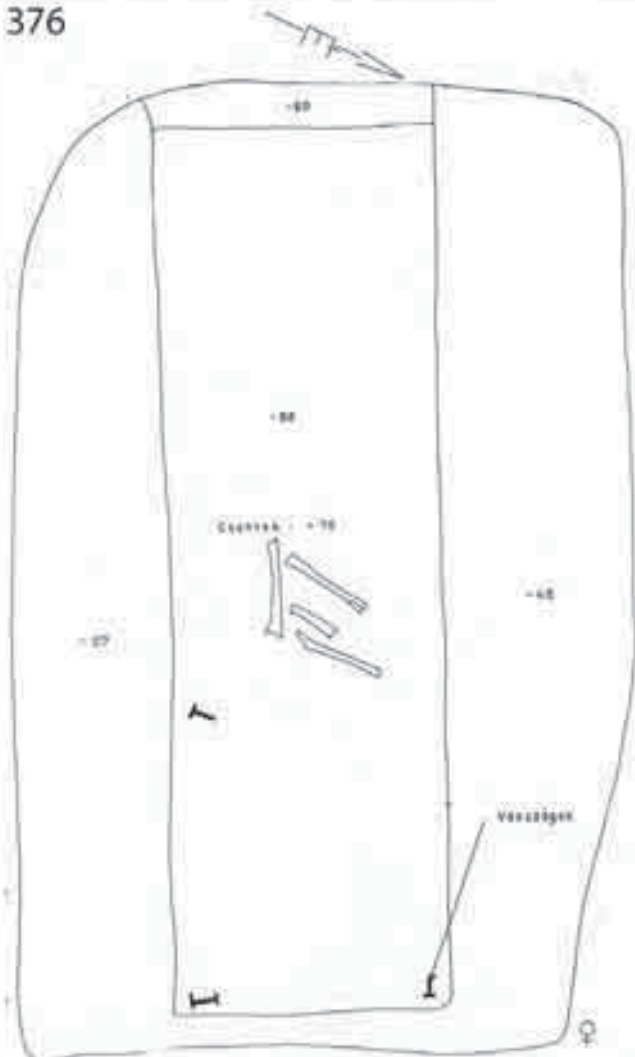

378

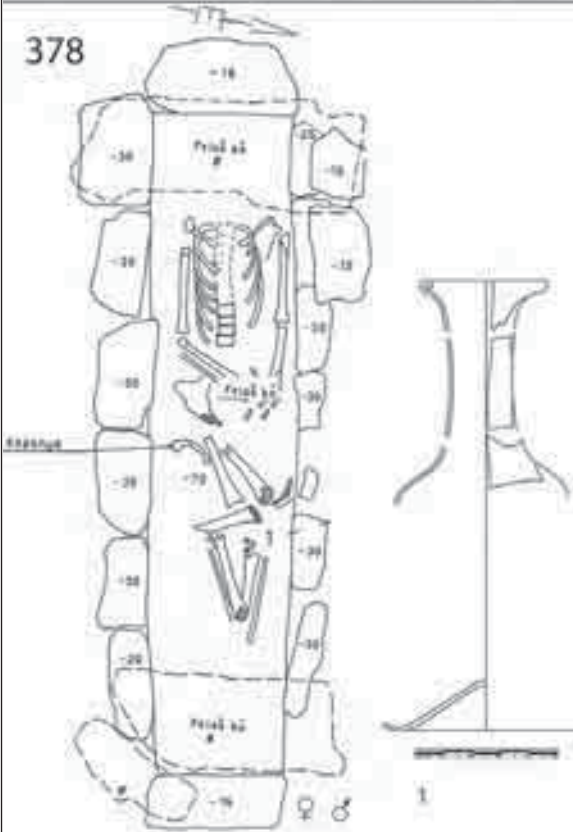

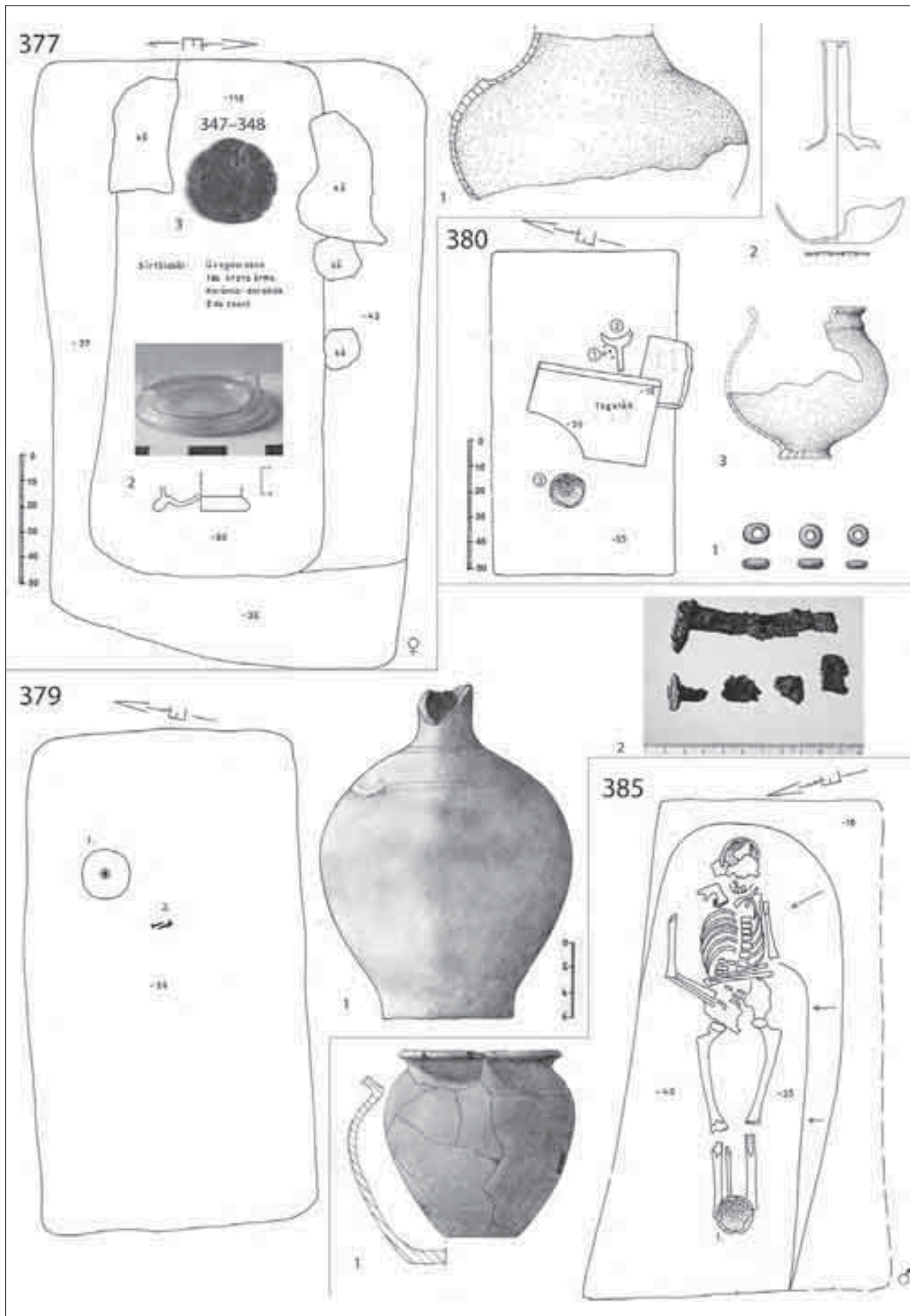

53. kép

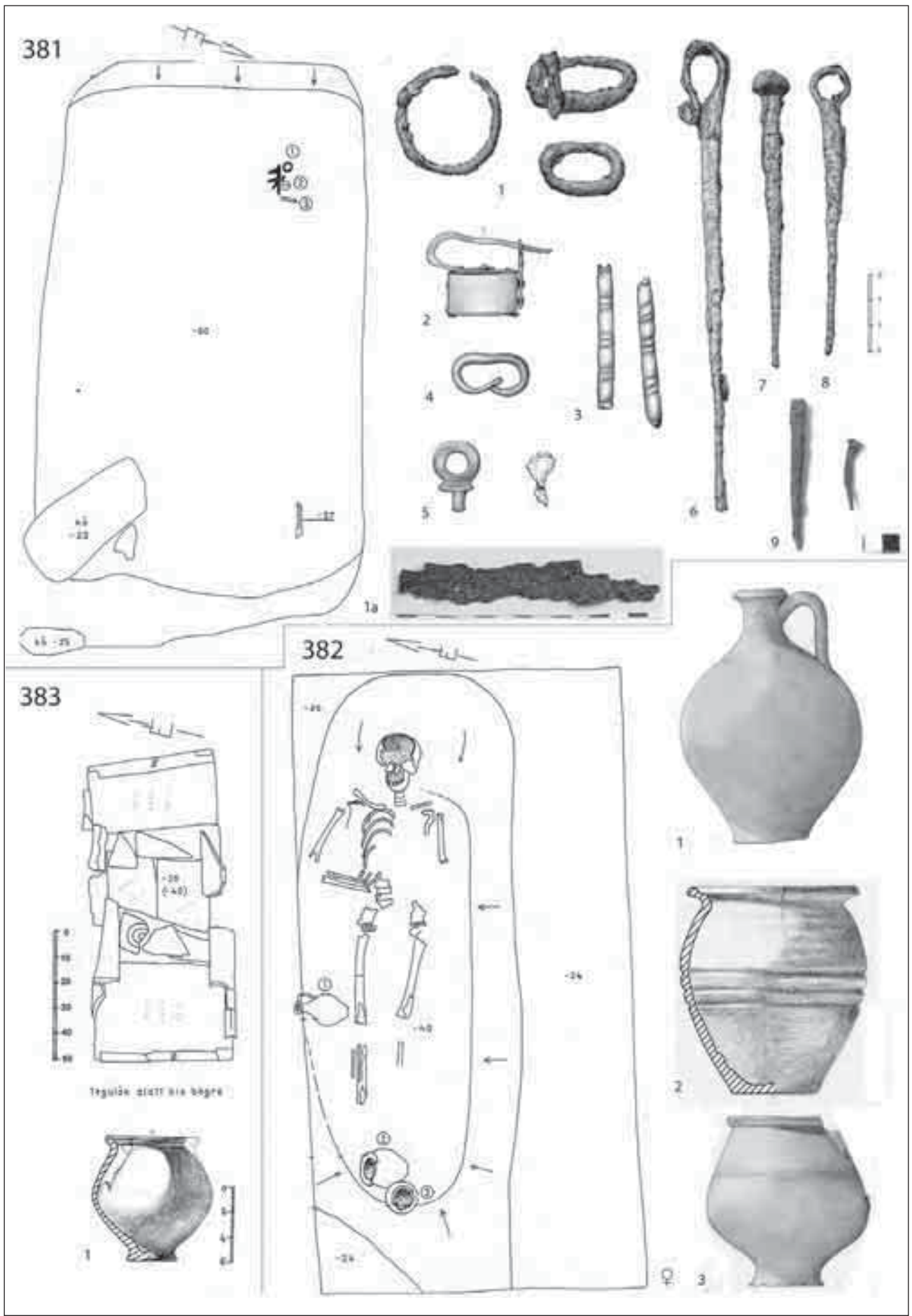

54. kép

Melléklet: 1. ÉK-i végében festett *korsó* (pereme hiányzik). 2. *vaskapocs* töredékei.  
Méret: 190×105 cm, sírgödör: 140×80 cm, -35 cm (rajz csak az alsó sírgödörről készült).  
Késő római, 4. század első fele–közepe.

**380. sir** (XVII. t. 5–6): Téglasír.

Tájolás: K–Ny /fordított. Csontváz nincs (kislány?).  
Kis, téglalap alakú sír. Téglákkal fedve, melyek beomlottak. Síralja nincs megépítve.  
Melléklet: Téglák alatt 1. *gyöngyök* (3 db üvegpasztika karika). 2. törött *üvegpalack*. 3. szürke *bögre* töredékei.  
Méret: 125×70 cm, téglák: 0–30 cm, alja: -35 cm.  
Késő római, 4. század első fele (üvegpalack: 4. század első harmada–vége).<sup>232</sup>

**381. sir**: Kőpakolásos földsis.

Tájolás: K–Ny/fordított. Férfi 23–x év. Rabolt.  
Nagyméretű, szabályos, téglalap alakú sír. Felül kisebb-nagyobb kövek, főleg a sír keleti felében.<sup>233</sup> Bon-táskor egy db kis lábszárcsont és a nyugati végében egy halomban vas és bronztárgyak.  
Melléklet (XLI. t. 6–8): 1. *vaskés*, *vaskarika* (csat?). 2. *bronz lakat*. 3. *bronz, asztragalosz* díszítésű veretek (2 db), alatta újabb bronzok (4–5: *csat*, *kulcs*) és vasak (2 *csat*, *szerszámok*, *véső*, *pálca*, *szögek*).  
Méret: 230×140 cm, kövek 0–25 cm, csont -57 cm, leletek kb. -50 cm, alja -60.  
Késő római, 4. közepes/ század 2. fele.

**382. sir**: Kőpakolásos földsis.

Tájolás: K–Ny. Nő, 23–40 év.  
Szabályos, téglalap alakú sír, kevés kő, melyek leérnek a csontváz szintjéig (fejnél és mellkason egy-egy nagy kő). Alatta, az északi részén, keskenyebb sírgödörben fekszik a nyújtott helyzetű váz. Déli oldalon s lábnaál padka.  
Mellékletek: 1. jobb térdnél szűknyakú, szürke *korsó* (LVIII. t. 2). 2–3. láb végében egy kis, *füles bögre* és egy nagy *bögre*, erős korongolásonyomokkal (kicsit magasabban, mint a csontváz, kb. -25–31 cm; (VIII. t. 5; LII. t. 6, 8).  
Méret: 240×130/80 cm, kövek: 0–40 cm, padka: -24 cm, alja: -40 cm.  
Késő római, 4. század második fele.

**383. sir** (XVII. t. 4.): Téglasír.

Tájolás: K–Ny/fordított. Csontváz nincs (gyereksír?).  
Kisméretű téglasír. Felül és a sír szélén tegulák (beomlott), alatta üres sírgödör.  
Melléklet: 1. házi kerámia *bögre*, a tegulák alatt.  
Méret: 120×55 cm, tegulák: 0–35 cm, alja: -40 cm.

Késő római, helyzete alapján 4. század első fele–közepe (kibontott sírfotó és rajz hiányzik).

**384. sir** (73. kép 6; XVII. t. 3): Téglasír.

Tájolás: K–Ny/fordított. Csontváz nincs. Jelképes sír? Téglalap alakú sírfolt közepén kis, kocka alakú tégladoboz (felül, oldalt és alul téglák). Belseje üres.  
Méret: 55×60 cm, -37 cm.  
Késő római, helyzete alapján 4. század első fele–közepe.

**385. sir**: Földsis.

Tájolás: K–Ny. Férfi, 30–60 év.  
Szabálytalan, hosszúkas sírgödör, fejnél és bal oldalt keskeny padka. Nyújtott helyzetű csontváz, karjai behajlítva.  
Melléklet: 1. láb végében nagy *bögre* (profilált peremű házi kerámia).  
Méret: 190×100 cm, padka: -18 cm, alja: -40 cm.  
Késő római, 4. század második fele.

**386. sir**: Téglasír kőpakolással.

Tájolás: DK–ÉNy/fordított. Férfi 35–60 év, nő 23–x év. Rabolt.  
Hosszú, szabálytalan téglalap alakú folt, tetején kisebb-nagyobb kövek, alatta téglasír, körben padkával. A sír felső téglái töröttek s oldalsó téglái, valószínűleg a rablás miatt, hiányosak. Csontok a DK-i felében felhalmozva.  
Mellékletek: 1. Ny-i végében törött *bronz karperec*, átlukasztgatott, pontkörös dísszel. 2. sírföldben *üvegpohár* darabok.  
Méret: folt: 250×100 cm, téglasír: 170×60 cm, kövek: +2–15 cm, padka: -50, alja: -110 cm.  
Késő római (előző mellett, kora is hasonló lehet).

**387. sir**: Földsis kőpakolással(?).

Tájolás: K–Ny/fordított. Csontváz nincs.  
Téglalap alakú sírfolt, keleti végében a felszínen kevés kő. Sírgödör kisebb, körben keskeny padka, belül üres. Melléklet nincs.  
Méret: 160×90, sírgödör: 140×70 cm, padka: -18/-26 cm, alja: -47 cm.  
Késő római környezet, tájolása a 361, 363. sírokéra hasonlít: 4. század első fele.

**388. sir** (69. kép 4): Kőpakolásos földsis (vagy részleges téglasír?).

Tájolás: K–Ny/fordított. Nő 35–55 év. Rabolt.  
Hosszúkas, szabálytalan téglalap alakú sírfolt, felül két-három nagyobb kő, alatta törött téglák és kisebb kövek. Sírgödör Ny-i végében 1 db, állított, fél téglamaradt a helyén. K-i végében összedobált csontok.  
Melléklet nincs.

<sup>232</sup> DÉVAI 2012, Kat. 588.

<sup>233</sup> Sírfotón a sír északi szélére kirakva több tegula töredék is látszik, de ezek tartozhattak esetleg a szomszédos 380. téglasírhoz is.

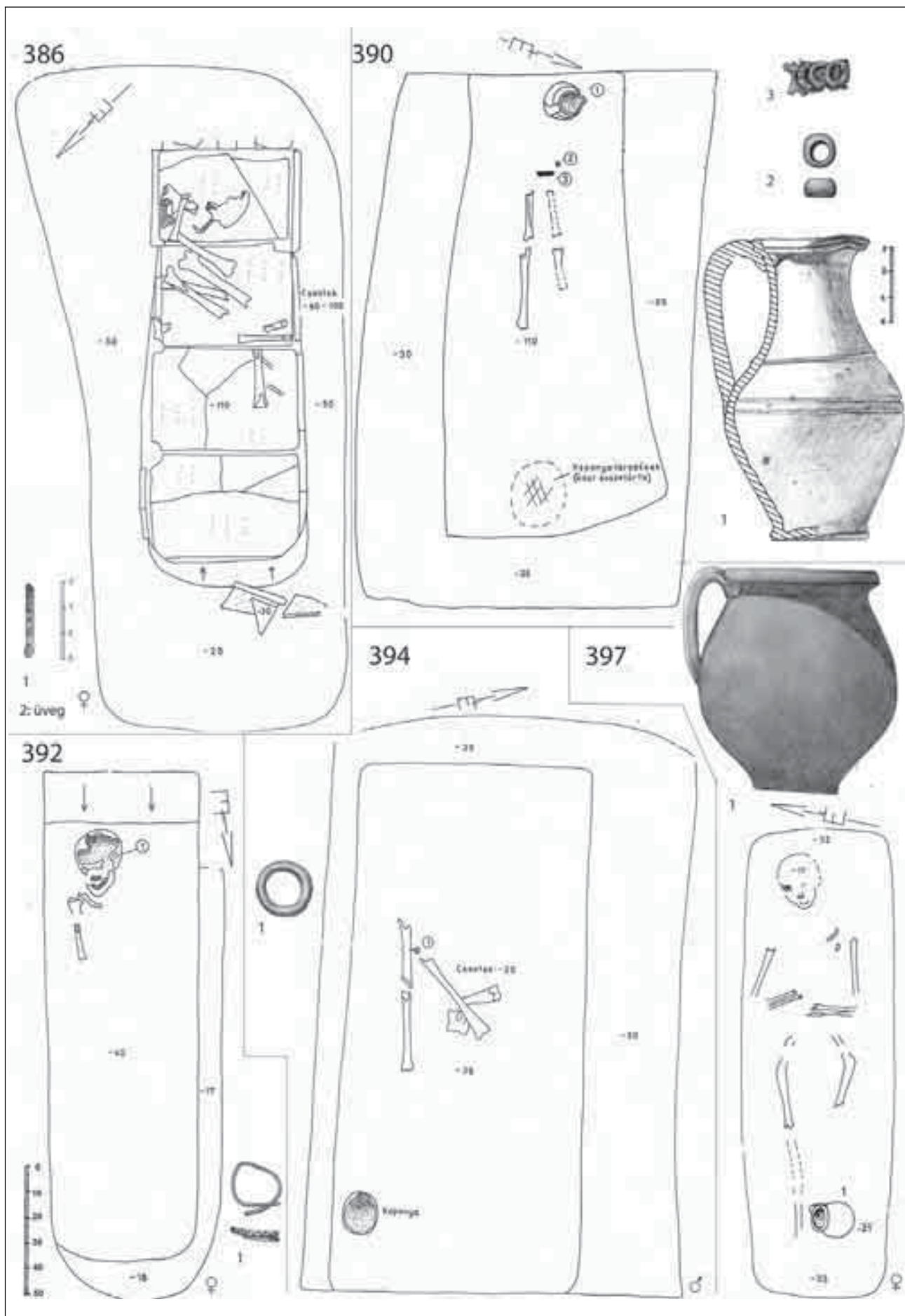

55. kép

Méret: folt: 215×100 cm, sírgödör 185×80 cm, padka -55 cm, alja -110 cm.  
Késő római környezet, tájolása a 361, 363. sírokéra hasonlít: 4. század első fele.

**389. sir:** Földsis.

Tájolás: (D)K–(É)Ny/fordított. Csontváz nincs.  
Téglalap alakú, körben padkás, üres sír.  
Méret: 195×95 cm, padka: -28 cm, alja: -48 cm.  
Késő római környezet, helyzete alapján 4. század 2. fele

**390. sir:** Földsis.<sup>234</sup> Tájolás: (É)K–(D)Ny. Gyerek (kislány?), 10–12 év.

Téglalap alakú sírfolt, közepén keskenyebb, mély sírgödör, körben padkával (kiv. lábnál). Gyerek csontváz, csontjai többnyire felszívódtak. Koponya töredékek és lábszárcsontok a helyükön.  
Melléklet: 1. lábak végében kiöntös *korsó* (LIV. t. 1). 2–3. láb végében *bronz gyöngy* és *vaslánc* karikái.  
Méret: 210×130 cm, sírgödör: 180×80 cm. Padka: -30/-50 cm, alja: -110 cm.  
Késő római, 4. század közepe–második fele.

**391. sir:** Földsis.

Tájolás: K–Ny/fordított. Csontváz nincs.  
Szabályos, téglalap alakú, üres sír.  
Méret: 180×100 cm, -20 cm.  
Késő római környezet, 4. század első fele/közepe.

**392. sir:** Földsis.

Tájolás: D–É. Nő, 23–40.<sup>235</sup> Rabolt.  
Hosszú, keskeny sír, folt tetején, a déli végében törött tégl. Északi végében és nyugati oldalon keskeny padka. Csontváz hiányos, de a helyén van a koponya és a jobb felkar. Többi hiányzik.  
Melléklet: fejnél, bal oldalt *bronz fülbevaló karika* (csak 1 db!).  
Méret: 200×70 cm, padka: -17 cm, alja: -40 cm.  
Kora: ellentétes tájolás, mint a környező késő római sírok. 3. század vagy 5. század eleje?

**393. sir:** Földsis.

Tájolás: Ny–K/fordított. Férfi? 23–x. Rabolt.  
Szabálytalan sírfolt, közepén keskenyebb sírgödör, körben padkával. Kevés csont a sír keleti végében.  
Melléklet nincs.  
Méret: 240×130 cm, padka: -23 cm, alja: -65 cm.  
Késő római környezet, 4. század közepe/2. fele (helyzete alapján).

**394. sir:**<sup>236</sup> Földsis.

Tájolás: K–Ny/fordított. Férfi, 35–60 év,<sup>237</sup> nő, 15–22 év. Rabolt.  
Széles, nagy sírfolt, közepén kisebb, szabályos, téglalap alakú sírgödör, körben padka (kiv. fejnél). Sír déli végébe beszorítva a csontváz maradéka. Hiányos, csak koponya és lábszontok (egyik összedobálva).  
Melléklet: 1. (bal) lábszár belső oldalán egy *bronz karika* (gyűrű?, övtartozék?).  
Méret: 220×140 cm, sírgödör: 200×90 cm, padka: -30 cm, alja: -36 cm.  
Késő római, 4. század közepe/2. fele (helyzete alapján).

**395. sir** (64. kép 2): Földsis.

Tájolás: (D)K–(É)Ny.<sup>238</sup> Férfi, 25–34 év.  
Téglalap alakú sír, körben padkával. Váz nyújtva, jó megtartású. Fej félig a padkán. Melléklet nincs.  
Méret: 200×90 cm, padka: -40/-65 cm, alja: -80 cm.<sup>239</sup>  
Késő római környezet, 4. század közepe/2. fele (helyzete alapján).

**396. sir** (XIV. t. 5): Részleges téglasír.

Tájolás: K–Ny. Nő, 23–40 év.  
Nagyméretű sírgödörben háztető alakú téglasír. Teteje beomlott, oldalt és alul nincsenek téglák. Körben padka. Váz nyújtott helyzetben, kisebb csontok elkorhadtak.  
Melléklet: 1. jobb láb végében szürke *korsó*. 2. mellette másik lábnál törött füles *korsó* alsó fele és füles kis perem töredék (téglák törhették össze). Benne három db kis perem töredék (kihajló pohár és két különböző méretű behúzott tálperem).  
Méret: 210×130 cm, sírgödör: 140×65 cm, padka: -30/-43 cm, téglák: -35–80 cm, alja: -88 cm.  
Késő római, 4. század közepe.

**397. sir:** Földsis.

Tájolás: (D)K–(É)Ny. Nő, 30–60 év.  
Hosszú, keskeny sír. Nyújtott csontváz (kisebb csontok hiányoznak).  
Melléklet: 1. bal láb végében nagy füles *bögre* (LI. t. 7).  
Méret: 180×55 cm, -33 cm.  
Késő római, 4. század közepe–második fele.

**398.:** Földsis.

Tájolás: (É)Ny–(D)K lehetett. Nő, 23–x év. Rabolt.  
Téglalap alakú folt, sírgödör lekerekítve, két oldalt padkával. Kevés csont (jobb kar és jobb láb). Lelet nincs.

<sup>234</sup> Napló szerint innen való két db kis faragott kő, de se sírfótón, se rajzon nincsenek kövek.

<sup>235</sup> Antropológus szerint volt itt még egy férfi? (23–x év) is. A mellette lévő 393. sír csontja nincs meghatározva. Esetleg oda tartozik az egyik váz.

<sup>236</sup> Korábban 368. száma volt.

<sup>237</sup> Egyetlen koponya csontja van.

<sup>238</sup> Fotó és rajz szerint K–Ny irány, a térképen hajlik el kissé DK felé.

<sup>239</sup> Rajzra tévedésből 50 cm lett írva, fotó szerint kb. 80 cm.

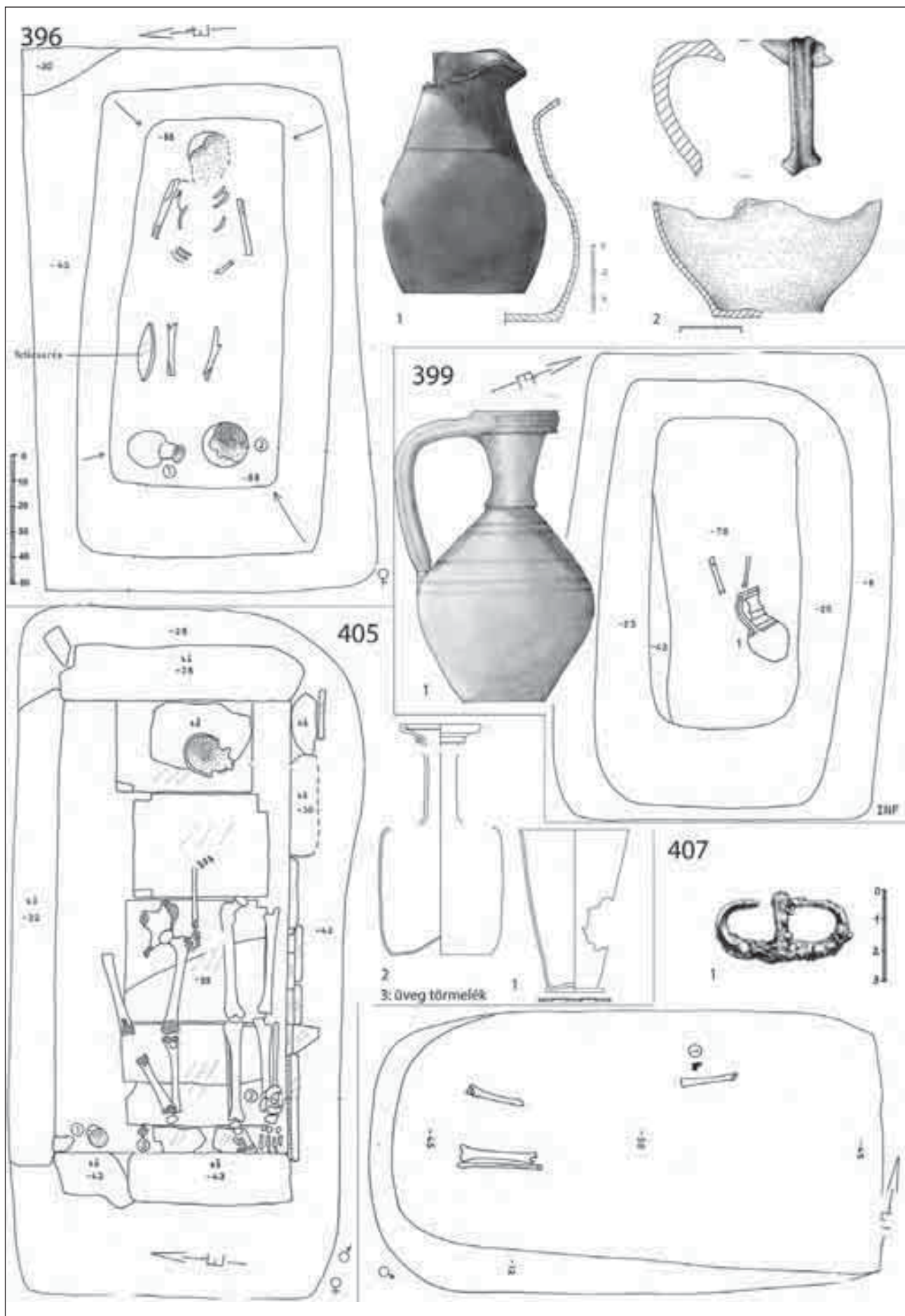

56. kép



Méret: 200×120 cm, padka -55 cm, csontok -85 cm, alja -100 cm.

Késő római környezet, 4. század közepe–második fele

**399. sir:** Földsis.

Tájolás: (É)Ny–(D)K. Gyerek, 3–5 év.

Nagyobb, téglalap alakú folt, közepén kis sírgödör és többszörös padka körben. A csontvázból csak két láb maradt meg, többi elkorhadt.

Melléklet: 1. bal láb végében ép, téglaszínű *korsó* (VIII. t. 4; LIX. t. 1).

Méret: 180×130 cm, sírgödör: 120×50 cm, padkák: -8, -23 cm, alja: -78 cm.

Késő római, 4. század közepe–második fele.

**400. sir:** Részleges kőláda sír.

Tájolás: (É)Ny–(D)K/fordított. Férfi, 26–30 év (kóros csont). Rabolt.

Nagyméretű sírgödör. Tetején nagy lapos kövek, melyek csak a sír két végében maradtak meg (középen rabolhatták ki). Középen kettős padkával körbevett, keskenyebb sírgödör, benne csontok egy halomban a Ny-i végében s egy kő. Melléklet nincs.

Méret: sírfolt: 190×110 cm, sírgödör: 190×65 cm, kövek: +8-5 cm, padka: -20 és -40 cm, csontok: -25–45 cm, alja: -55 cm.

Késő római, 4. század vége (temető déli alsó sora).

**401. sir** (73. kép 2; XV. t. 2): Téglasír kőpakolással.

Tájolás: Ny–K/fordított. Csontváz nincs, melléklet alapján nő. Rabolt.

Nagy, téglalap alakú foltban felül kövek, kettő nagy a két végében, a többi közepén összedobálva.<sup>240</sup> Itt rabolták ki. Alatta téglasír, oldalt s alul megépítve, de a téglák többsége törött, hiányos. Körben padka. A csontvázból csak 1 db embercsont maradt.

Melléklet: sírföldből 2 db kis bronzpánt (*bronz karkötő*). Állatcsont (2 db ló fog).

Méret: 260×150 cm, téglasír: 170×60 cm, padka: -60 cm, alja: -115 cm. Felső kövek: +10–35 cm.

Késő római, 4. század második fele–vége (karperec).

**402. sir:** Földsis.

Tájolás: ÉK–DNy/fordított. Férfi, 23–x év. Rabolt.

Nagyméretű sírfolt, közepén keskenyebb sírgödör, körben padka. Csontok összedobálva a nyugati felében és közepén (főleg hosszú csontok).

Sírföldben *üvegdarabok*.

Méret: 265×140 cm, sírgödör: 195×70 cm, padka: -40 cm, csontok: -55–90 cm, alja: -95 cm.

Késő római (előző mellett, tájolása is hasonló).

**403. sir:** Téglasír kőpakolással.

Tájolás: K–Ny/fordított. Nő, 25–34 év, nő? 15–40 év. Rabolt.

Nagyméretű, téglalap alakú sírfolt. Felül összedobált kövek, alatta kisebb, téglákkal kirakott aljú sírgödör. Körben padka. Benne kevés csontmaradvány (több koponya és hosszú csont töredék). Melléklet nem maradt.

Méret: sírfolt: 240×140 cm, téglalapsír: 190×65 cm. Kövek: +1–20 cm, csontok kb. -83 cm, padka: -25 cm, alja: -93 cm.

Késő római (401. sírhez hasonlóan talán 4. század 2. fele–vége?).

**404. sir:** Földsis.

Tájolás: ÉK–DNy/fordított. Csontváz nincs.

Kissé szabálytalan téglalap alakú sírfolt közepén kisebb, üres sírgödör. Három oldalról padka.

Méret: folt: 190×140 cm, sírgödör: 150×95 cm, padka: -10/-20 cm, alja: -30 cm.

Késő római környezet (401. sírhez hasonlóan talán 4. század 2. fele–vége).

**405. sir** (XXII. t. 3): Kőláda sír.

Tájolás: K–Ny. Férfi, 35–60, nő? 56–65 év. Rabolt.

Nagy, téglalap alakú sírfolt, fedőlapja nem maradt meg. Alatta, három oldalán nagy kőlapokból épített kőláda, déli oldala kis kövekkel és téglákkal kirakva (északon egy nagy sztélé). Alján tegulák. Két csontváz, nyújtott helyzetben, de csak deréktól lefelé. Felső része bolygatott. Egyik koponya a helyén, másik magasabban. A női halott lábai keresztbe téve.

Melléklet: 1–2. mindkettő lábánál *üveg* (palack és pohár; LX. t. 5). 3. *üvegtörmelék* u.ott, a jobb oldali, női váz lábánál.

Méret: 245×125 cm, kőláda: -22/-28 cm és -42 cm, alja: -95 cm.

Késő római, 4. század közepe–vége (üvegpohár alapján).

406. Rézkori műhely. Déli felében cölöplyuk és egy mélyebb gödör. ÉNy-i szélébe beleásva 406a sír, DNy-i szélébe pedig a 407. sír.

**406a. sir** (73. kép 1; XV. t. 5): Téglasír, beleásva a rézkori objektumba.

Tájolás: K–Ny/fordított. Nő, 23–40 év. Rabolt.

Téglalap alakú folt, tetején beomlott kövek és téglák. Alatta téglasír, szélén hiányos, alul meglévő téglákkal. Belül kevés csont a keleti és nyugati végében.

Melléklet nem maradt.

Méret: 230×95 cm, kövek: -10–30cm. Alja: -72 cm.

Késő római, 4. század közepe/2. fele.

<sup>240</sup> Csak sírfotó van. Rajz nem jó!

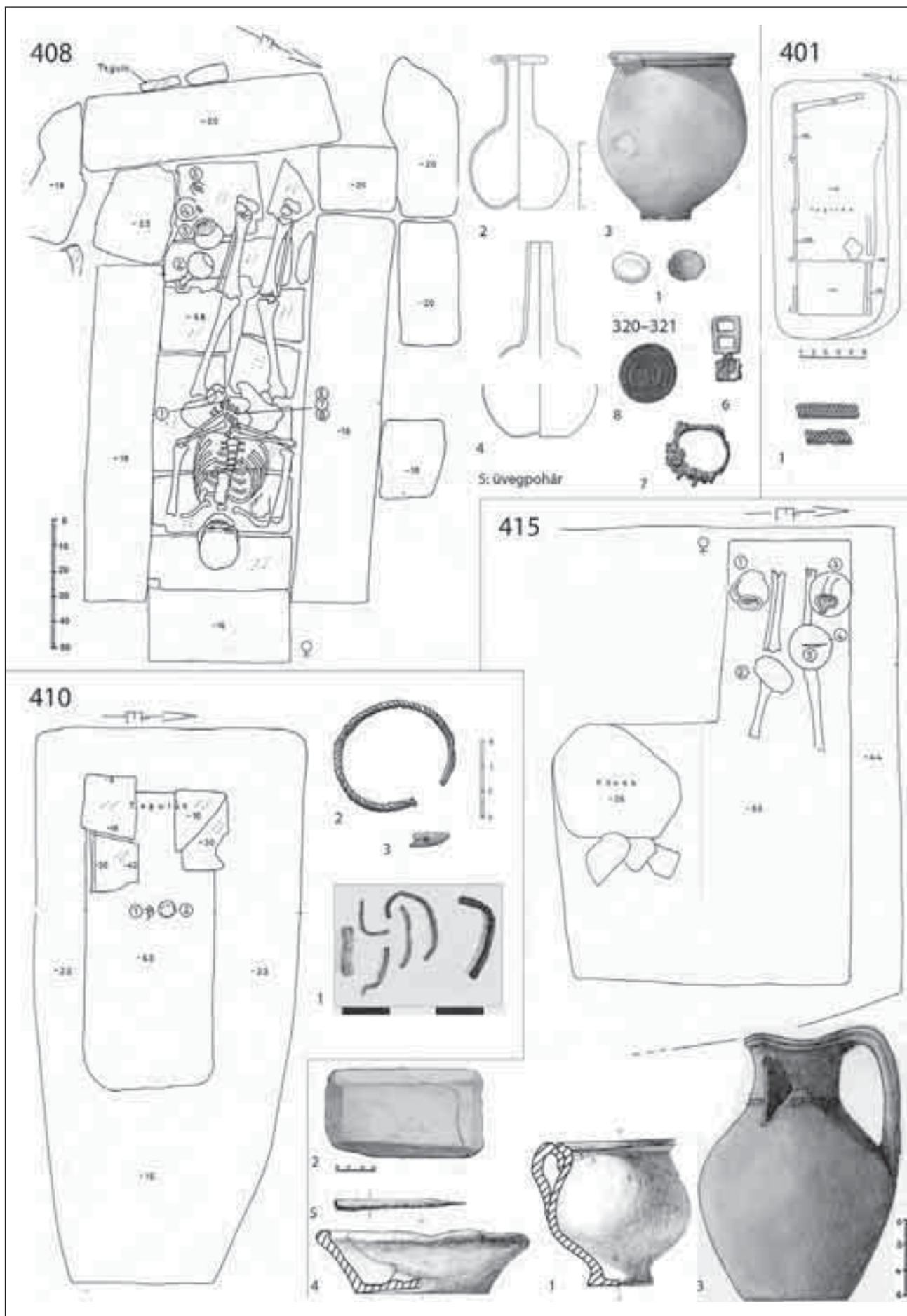

57. kép

**407. sír** (71. kép 4): Földsír.

Tájolás: K–Ny. Férfi, 23–x év (beleásva a rézkori műhely végébe).

Lekerekített sarkú sírgödör, déli és nyugati szélén keskeny padka. A csontvázból csak egy karcsont és a lábszár van a helyén. A többi valószínűleg elkorhadt, mert rablás nyoma nem látszik.

Melléklet: 1. karcsontnál *vascsat*.

Méret: 200×105 cm, padka -12 cm, alja -45 cm.

Késő római környezet, 4. század (talán közepe, 2. fele).

**408. sír** (XX. t. 5–6; XXII. t. 4): Kőláda.

Tájolás: (É)K–(D)Ny. Nő, 25–34 év.

Felül egy nagy fedőlappal lezárva, a kőláda nagy kőlapokból építve (körülötte kisebb kövek, közte faragott is), alul téglákkal kirakva. Csontváz jó megtartású, nyújtott helyzetben, karjai behajlítva.

Melléklet (XXXVI. t. 5): 1. kezén bronz, üvegpasszta berakásos *gyűrű* és egy *vasgyűrű*. 2. bal lábnál ép *üvegpalack*. 3. u. ott *bögre* (LI. t. 8). 4–5. u. ott törött *üvegpohár*, *üvegpalack*. 6. kézfejnél (medencén, középen) kisméretű *bronzcsat*, talán tarsolyzáró csat. 7. u. ott *vaskarika* töredéke (csat?). 8. u. ott *pénz*.

**Kr. u. 320–321.**

Méret: 230×140 cm, kőlap: +10 cm, kőláda: -16/20 cm, alja: -68 cm.

Késő római, 4. század első fele.

**409. sír** (XXIII. t. 6): Kőláda sír.

Tájolás: É(Ny)–D(K)/fordított. Csontváz nincs (?). Rabolt.

Felső kőlap hiányzik, egy-két kődarab maradt csak. Kőláda nagy kőlapokból építve. Benne két téglá és egy embercsont. Melléklet nincs.

Méret: 230×110 cm, kövek: -10 cm, alja: -65 cm.

Késő római sír (a hasonló tájolású 386. sír talán 4. század második fele).

**410. sír** (XV. t. 4): Részleges téglasír.

Tájolás: K–Ny/fordított. Csontváz nincs (kislány?). Rabolt.

Szabálytalan sírfolt közepén kis sírgödör. Téglák felül beomolva (csak a Ny-i végében maradtak meg).

Mellékletek egy helyen középen. 1: *fülbetaló* töredékek (másfél db). 2–3. *csontkarperec*, csavart bronz *karperec* (XXXVII. t. 7). Sírföldből kézzel formált *kerámia darabok*.

Méret: 210×100 cm, sírgödör: 110×50 cm, téglák: -30 cm, padka: -22 cm, alja: -63 cm.

Késő római, 4. század közepe, 2. fele (karperec).

**411. sír:** Kőláda sír.

Tájolás: Ny–K/fordított. Férfi, 23–40 év. Rabolt.

Felső nagy kőlapok közül csak a nyugati végében lévő maradt a helyén. Alatta nagy kövekből épített kőláda (déli oldal faragott kőlap, felül pártakő töredékek). Síralja téglákkal kirakva (csak néhány törött téglá maradt meg). Benne koponya s hosszúcsont darabok (középen egy halomban s elszórtan).

Sírföldben házi *kerámia töredék* s egy téglá db.

Méret: 220×80 cm, kövek +15–8 cm, alja -50 cm (kibontott sírfotó hiányzik).

Késő római, 4. század 2. fele (helyzete alapján).

**412. sír** (79. kép 2): Földsír.

Tájolás: K–Ny. Férfi, 30–60 év.

Nagy sírfolt közepén téglalap alakú, kisebb sírgödör, körben padka. Csontváz lába térdben felhúzva. Melléklet nincs.

Méret: 195×125 cm, sírgödör: 175×65 cm. Padka: -20 cm, alja: -50 cm.

Késő római környezet, 4. század 2. fele (helyzete alapján).

**413–413a. sír:** Földsírok.

Tájolás: K–Ny/fordított. Csontváz nincs, 413a mérete alapján gyerek (?).

Nagyméretű sírfolt, bontáskor két keskeny sírgödör volt benne. Körben padka. Üresek.

Méret: Folt: 190×170 cm. Sírgödör: 170×65 cm, -49 cm. A: sírgödör: 130×50 cm, -53 cm. Padkák -12, -26 cm.

Késő római környezet, 4. század 2. fele (helyzete alapján).

**414. sír:** Földsír.

Tájolás: K–Ny/fordított. Nő, 15–22 év és állatcsont. Rabolt.

Hosszú, téglalap alakú sír, körben padkával. Tetején állatkoponya s lábszárcsontok (szarvasmarha)<sup>241</sup> a nyugati sarokban, lejjebb embercsontok összeviszva (koponya a másik sarokban). Melléklet nincs.

Méret: 200×90 cm, sírgödör: 50 cm széles, csontok: -10 cm (állat) és -25–55 cm, padka: -37 cm, alja: -55 cm.

Késő római környezet, 4. század 2. fele (helyzete alapján).

**415. sír:** Földsír.

Tájolás: K–Ny. Nő, 23–x év. Rabolt.

Szabálytalan nagyobb sírfolt, északi felében keskenyebb sírgödör. Déli kiszélesedő részen felül néhány

<sup>241</sup> Fiatal, 2 év körüli szarvasmarha koponyája és bal oldali mellső végtagja (Körösi Andrea meghatározása).

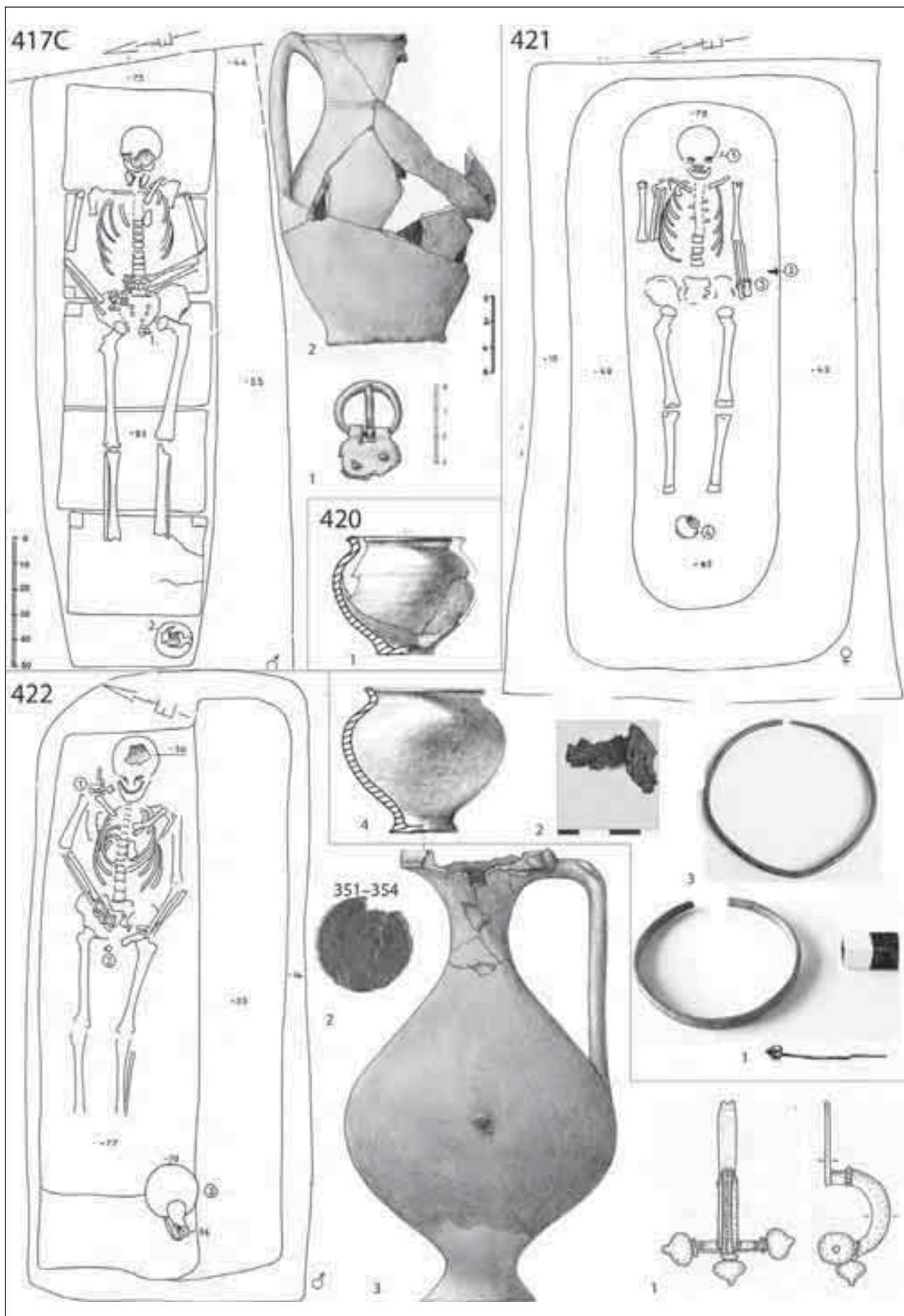

58. kép

nagyobb kő.<sup>242</sup> Rabolt, deréktól felfelé. Ny-i végében két lábszár a helyén, mellékletekkel.

1. szürke bögre (LI. t. 6). 2. térd felett festékes dörzskő. 3–4. korszó és tál. 5. Kicsit felette hegyes csonteszköz (VIII. t. 3). 6. Egy állatjártásban kis *sigillata perem*. Méret: 170×110, ill. 50 cm. Kő: -26 cm, alja: -69 cm. Késő római, 4. század első fele–közepe (dörzskő esetleg korábbi, a meredek falú tál lehet későbbi is).

#### 416. sir: Földsis.

Tájolás: (D)K–(É)Ny /fordított. Csontváz nincs.

Nagyobb folt közepén szűkebb sírgödör, két oldalt padka. Üres.

Méret: 180×120 cm, sírgödör: 60 cm széles, padka: -20 cm, alja: -54 cm.

Késő római környezet, 4. század 2. fele? <sup>243</sup>

#### 417a-b. sir (I. t. 5): 2 földsis egymás mellett.

Tájolás: K–Ny/fordított. Gyerek és férfi. Rabolt.

Felül egy nagy szabálytalan sírfolt, melyben bontáskor három, egymás mellett lévő, hasonló tájolású sírgödör jelentkezett. Kettő földsis, a harmadik részleges téglasír.

A: Gyerek, 10–14 év. Csontvázból 2 db kis karcsont maradt a keleti felében.

Betöltésben *üvegtöredékek*.

Méret: 200×70 cm, -84 cm, folt jelentkezési szintje: -35 cm.

B: Férfi? 23–x év. Hosszú csontok összedobálva a sír közepén. Melléklet nincs.

Méret: 200×75 cm, csontok -4–14 cm és -60 cm, alja -68 cm.

Késő római, 4. század vége? (helyzete alapján)

#### 417 c. sir: Részleges téglasír.

Tájolás: K–Ny. Férfi, 29–38 év, kóros csont.

A nagy sírfolt északi szélén lévő sírgödör (majdnem összeér 415. sírral). Téglalap alakú sírgödör, körben keskeny padka. Alul téglákkal kirakva, oldalfalai nincsenek megépítve. Felső kőpakolásának maradványai 415. sír bolygatott déli felében maradtak meg. Nyújtott helyzetű, jó megtartású csontváz, karjai behajlítva.

Mellékletek: 1. medencén *bronzcsat*. 2. bal láb végében törött *korszó*.

Méret: téglasír: 205×50 cm, padka: -44–55 cm, alja: -83 cm.<sup>244</sup>

Késő római, 4. század utolsó harmada (temető szélső sírsora).

#### 418. sir: Földsis.

Tájolás: Ny–K/fordított. Férfi, 30–36 év. Rabolt.

Hosszúkás, szabálytalan sírgödör. Karcsontok és koponya a Ny-i végében.

Melléklet: sír földből *bronzcsat*.<sup>245</sup>

Méret: 210×75 cm, -38 cm.

Késő római, helyzete alapján 4. század 2. fele–vége (temető DNy-i széle).

#### 419. sir: Földsis, kőpakolással? Tájolás: ÉNy–DK/fordított. Gyerek, 13–14 év. Rabolt.

Hosszúkás, szabálytalan sírgödör. Felül, a nyugati végében törött téglák, keleti végében 1 db kő (csak fotó van róla!). Keskeny padka két oldalt, K-i vége lejtős. A csontvázból 1 db hosszúcsont (láb?) maradt a sír a nyugati végében.

Melléklet: mázas *korszó töredékei* a sírföldben.

Méret: 220×80 cm, padka: -17 cm, alja: -38 cm.

Késő római, 4. század utolsó harmada.

#### 420. sir: Földsis, tájolás: K–Ny/fordított. Nő? 23–x év. Rabolt.

Téglalap alakú sírfolt közepén, hosszúkás, keskenyebb sírgödör, körben padka.

Sírföldből kevés csont és törött, házi kerámia bögre.

Méret: 220×125 cm, sírgödör: 210×65 cm, padkák: -25 cm, alja: -80 cm.

Késő római, 4. század (talán 2. fele).

#### 421. sir (71. kép 1a): Földsis.

Tájolás: K–Ny. Nő, 49–58 év, kóros csont.

Nagy, téglalap alakú sírfolt, bontáskor keskeny sírgödör közepén, körben kettős padkával. Nyújtott helyzetű csontváz.

Mellékletek: 1. *hajtű* a fej bal oldalán (XXXVI. t. 4). 2. bal alkar magasságban *vasszőg*. 3. bal kezén két *karperrec*, egyik bronz, másik csont. 4. lábnál *bögre* (LII. t. 2). Méret: 250×130 cm, sírgödör: 190×60 cm, padka: -15 és 40 cm, alja: -85 cm.

Késő római, 4. század közepe, második fele.

#### 422. sir: Földsis.

Tájolás: K–Ny. Férfi, 25–34 év, kóros csont.

Téglalap alakú sír, déli, hosszanti oldalán kettős padka, körben keskeny padka. Csontváz nyújtott helyzetben, karjai behajlítva.

Mellékletek: 1. jobb vállon hagymafejes *fibula* (IX. t. 2). 2. jobb medencénél *pénz* (Kr. u. 351–354). 3. bal láb végében zöldmázás füles *korszó* (LVIII. t. 4). Méret: 240×110 cm, sírgödör: 200×60 cm, padka: -14 cm és -33 cm, alja: -77 cm.

<sup>242</sup> Ezen az oldalon összeér 417/c sírral, kövek tartozhattak a téglasír felső kőpakolásához, de lehetett esetleg a 415. kőválaszfalás sír is, ahol a kövek nem értek le a mélyebb sírgödör aljáig (rabláskor megbolygatták).

<sup>243</sup> Ugyanaznap nyeste ki a gép, mint a 415, 417. sírokat, tehát valahol azon a környéken lehetett, bár a térképről lemaradt.

<sup>244</sup> Kibontott sírfotó hiányzik (a digitális képek egyrésze átmásolásakor sérült, így sajnos több sírról is hiányzik a kép, ld. 411. sír).

<sup>245</sup> Se a napló nem említi, se a tárgy nincs meg. Csak a sírrajz megjegyzésében szerepel.

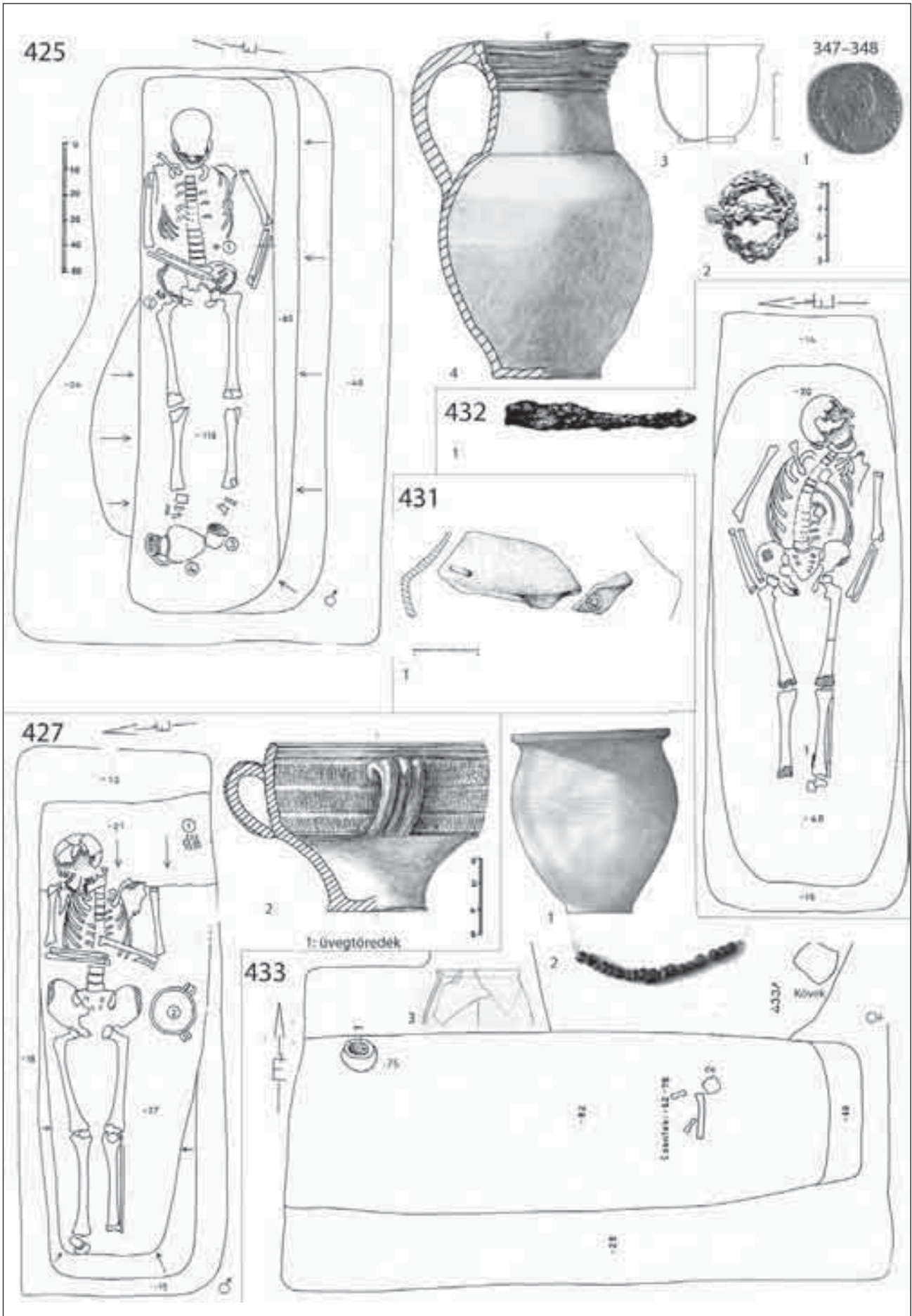

59. kép

Késő római, 4. század 2. fele–vége (Fibula: Kr. u. 330–400, Merczi Kat. 54).

423. sír: Kimaradt.<sup>246</sup>

424. sír: Gödör.

Tájolás: DNy–ÉK/fordított. Csontváz nincs.

Hosszú, keskeny, mély gödör, két szélén keskeny padkával. Üres.

Méret: 300×90/50 cm. Padka: -22 cm, alja: -110 cm.

Hasonló forma s tájolás a 426a.

Réz kori cserzőgödör?

**425. sír** (VI. t. 1): Föld sír.

Tájolás: K–Ny. Férfi, 35–55 év.

Nagy sírgödör, ÉNy-i végében kiszélesedik (rablógödör).<sup>247</sup> Sírgödör közepén hosszú, keskeny, mély, körben padkákkal (délen dupla). Csontváz nyújtott helyzetben.

Mellékletek: 1. *érem* a gerincoszlop mellett (medence felett): Kr. u. **347–348** (XLII. t. 4). 2. jobb medencénél *vascsat*. 3–4. láb végében tojás alakú *üveg pohár* (LX. t. 4)<sup>248</sup> és kiöntős, füles *korsó* (LIV. t. 5).

Méret: 220×110/130 cm, sírgödör 50 cm széles. Padka: -34, -85 cm, alja: -110 cm.

Késő római, 4. század közepe–második fele.

**426. sír** (XIX. t. 3): Részleges kőláda.

Tájolás: K–Ny/fordított. Nő, 30–60 év. Rabolt.

Nagy szabálytalan sírfolt. Tetején egy nagy kőlap a nyugati felében, a többi bolygatott. Alatta téglalap alakú sírgödör, nyugati vége kőlappal kibéelve. Másik végében törött tegulák. Faragott kövek (Attis ábrázolás; XXVIII. t. 2). Sír belseje rabolt, egy kupacban koponya s néhány kisebb csont. Melléklet nincs.

Méret: 250×135 cm, felső kő: +38/+20 cm, kőláda kövei: +17–0 cm, csontok: -35 cm, alja: -56 cm.

Késő római (előző mellett, kora is hasonló lehet).

426a: Gödör.

Tájolás: DNy–ÉK. Csontváz nincs.

Előző sír végében, keresztben keskeny, árokszerű folt, olyan, mint a mellette lévő 424. obj.

Méret: 300×90 cm. Jelentkezési szint: -48 cm. Nem lett kibontva.

Réz kori cserzőgödör?

**427. sír** (VI. t. 3): Föld sír.

Tájolás: K–Ny. Férfi, 26–32 év.

Téglalap alakú sír, körben keskeny padkával. Váz nyújtott helyzetben, karjai behajlítva. Feje egy lejtős padkán.

Mellékletek: 1. fej bal oldalán *üveg töredék*. 2. bal oldalt, a medencénél, háromfülü *tál*, narancssárga mázzal (LVII. t. 1).

Méret: 210×80 cm, padka: -13/-18 cm, alja: -37 cm.

Késő római, 4. század közepe.

**428. sír** (69. kép 6): Kőpakolásos föld sír és gödör? Tájolás: K–Ny/fordított. Csontváz nincs (csecsemő?).

Szabálytalan, kis sírfolt, felül egy db nagy kővel. Alatta üres sír, ÉNy-i felében gödörrel. Betöltésben faszén, *kovakő*.

Méret: 140×100 cm, kő: 0 cm, padka: -17 cm, alja: -35 cm.

Réz kori és késő római környezet. Esetleg réz kori gödörre ástak rá később egy üres sír.

Kora: 4. század 2. fele/vége? (helyzete alapján).

**429. sír**: Kőpakolásos föld sír.

Tájolás: K–Ny/fordított. Férfi, 40–60 év. Rabolt.

Téglalap alakú sírgödör, felül egy db nagyobb kő, alatta sírfolt. Körben padka. Bedobálva néhány csont. Melléklet nincs.

Méret: 240×125 cm, sírgödör: 200×70 cm. Padka: -28 cm, csontok: -30/45 cm, alja: -70 cm.

Késő római környezet, temető nyugati széle. 4. század vége?

**430. sír**: Kőpakolásos föld sír.

Tájolás: DK–ÉNy (/fordított). Nő? 23–x év. Rabolt.

Hosszúkás, szabálytalan sírfolt. Tetején összedobált kövek. Alatta keskenyebb sírgödör, déli oldala lejtős, északon padka. Benne összedobált csontok, két láb a nyugati végében s kis koponya töredék közepén.

Sírföldben egy db duzzadt peremű *tál töredék*.

Méret: 200×130, ill. 50 cm, felső kövek +5–25 cm, padka -23 cm, alja, -60 cm.

Késő római kerámia és környezet. 4. század vége? (helyzete alapján).

**431. sír**: Föld sír.

Tájolás: ÉK–DNy/fordított. Csontváz nincs.

Téglalap alakú, sekély, üres sírgödör.

Sírföldből mázas *korsó töredék*, kör alakú bepecsételt díszítéssel.

Méret: 210×95 cm, -15 cm.

Késő római, 4. század közepe–2. fele.

<sup>246</sup> Egyetlen sírfotón szerepel, mint föld sír foltja, ami vágja a 422. sírt. Tájolása ellentétes, tehát É–D. Se rajz, se lelet, se a térképen nincs rajta. Megszűnt, vagy nem lett kibontva. Geodéta térkép szerint a 426a obj. foltja esik ide, valószínűleg ugyanarról van szó, csak át lett számozva.

<sup>247</sup> Nagyon mély sír, oldalfalában látszik a rablógödör foltja, de nem megy le a sír szintjéig.

<sup>248</sup> DÉVAI 2012, Kat. 163. (408. sírszámon szerepel tévedésből).

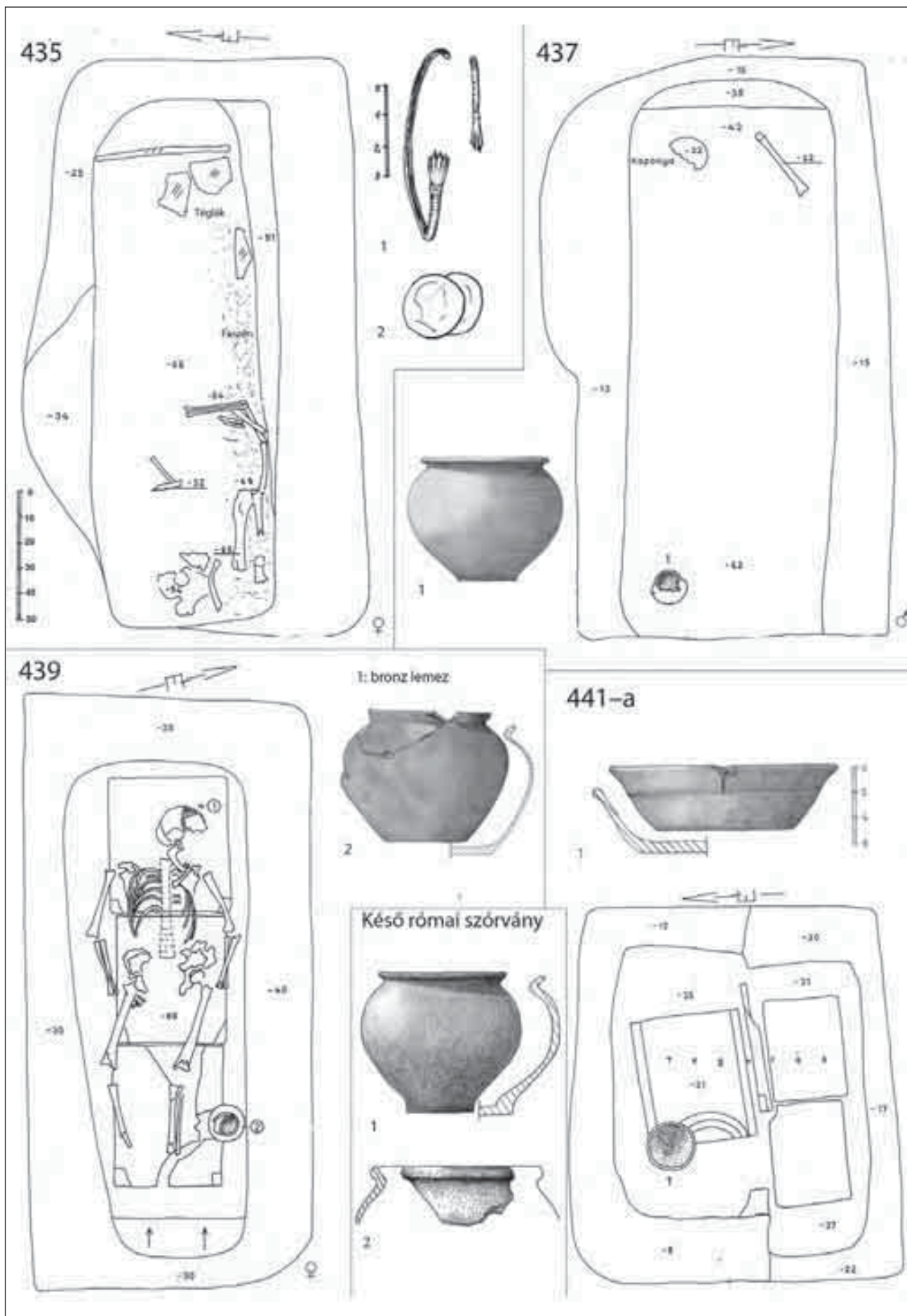

60. kép



**432. sir:** Földsisr.

Tájolás: K–Ny. Férfi, 31–40 év. Kóros csont.  
Hosszú, keskeny sírgödör, lábnaál-fejnél padka. Csontváz nyújtott helyzetben.  
Melléklet: 1. *vas lyukasztó* a bal lábszár alatt.  
Méret: 230×75 cm, padka: -14 cm, alja: -40 cm.  
Késő római környezet (temető nyugati széle). 4. század vége.

**433. sir:** Földsisr.

Tájolás: K–Ny. Nő, 15–16 év. Rabolt.  
Nagyobb sírfolt közepén hosszú, keskeny sírgödör, keleti, keskenyebbik végében padka. Rablás után 1 db karcsont maradt a keleti végében. Mellette zöldre színeződött ujjcsontok, de már ékszer nincs rajta.  
Melléklet: 1. Ny-i végében ép, szürke *bögre*. 2–3. betöltésben *gyöngyök* és *kerámia* töredékek (festett pohár perem).  
Méret: 230×100 cm, sírgödör: 220×70 cm, padka: -28 cm, edény: -75 cm, alja: -82 cm.  
Késő római, 4. század második fele (helyzete s bögre alapján, bár a festett perem korábbi is lehet).

**433a.** Kőpakolásos földsisr.

Tájolás: K–Ny/fordított. Férfi, 41–50 év. Rabolt.  
433. sír északi oldalához csatlakozik egy rövidebb, széles sírfolt. Tetején, főleg a két sír közötti széles padka részen rendszertelen, kisebb kövek. Belül padkás szélű, szabálytalan sírgödör, összevissza dobált csontokkal. Melléklet nincs.  
Méret: 230×kb120 cm, kövek: +4, +21 cm, padka: -18/22 cm, alja: -61 cm.  
Késő római, 4. század vége? (valószínűleg későbbi, mint az előző).

**434. sir** (69. kép 2): Kőpakolásos földsisr.

Tájolás: Ny–K/fordított. Nő? 23–40 év. Rabolt.  
Hosszú, téglalap alakú sírgödör, keleti végében egy db nagy kő. Belül kevés összedobált csont. Melléklet nincs.  
Méret: 250×100 cm, kő és keskeny padka: -17 cm, csontok: -70 cm, alja: -90 cm.  
Késő római, 4. század vége.

**435. sir** (XXIV. t. 4): Részleges téglasír.

Tájolás: Ny–K/fordított. Nő, 30–60 év. Rabolt.  
Szabálytalan sírfolt (ÉK-i kiszélesedés talán a rablógödör maradványa). Körben padka. Két végében téglák, alul néhány tegula, oldalfal nem maradt meg (vagy nem is volt megépítve). Ny-i végében faszén (fentről egészen a sír aljáig tart a nyugati és déli részen) s összedobált csontok.

Mellékletek a csontok alatt. 1. bronz, kígyófejes *karperec* (sír nyugati végében jobb oldalt). 2. két db *érem* (középen és jobb oldalt, hiányzik).<sup>249</sup>  
Méret: 220×120 cm, sír gödör: 200×70 cm, padka: -25 cm, csontok: -46–66 cm. Alja: -70 cm.  
Késő római, 4. század második fele.

**436. sir** (X. t. 4): Kőpakolásos földsisr.

Tájolás: K–Ny/fordított. Csontváz nincs.  
Téglalap alakú sírfolt, felül két nagy kővel. Bontáskor leszűkül, körben kettős padka. Üres.  
Méret: 180×100 cm, sírgödör: 135×75 cm, kövek: 0–7 cm. Padka: -10, -35 cm, alja: -53 cm.  
Késő római, 4. század vége (temető legszéle a nyugati oldalon).

**437. sir:** Földsisr.<sup>250</sup>

Tájolás: Ny–K/fordított.<sup>251</sup> Férfi, 30–60 év. Rabolt.  
Lekerekített sarkú sírgödör, három oldalról padkával (K-i végén nincs). Nyugati végében koponya s hosszú csont darabok.  
Melléklet: 1. K-i végében kerámia *bögre*.  
Méret: 220×120 cm, sírgödör szél.: 80 cm. Padka: -13 cm, alja: -62 cm.  
Késő római, 4. század második fele/vége (bögre).

**438. sir** (75. kép 2): Kőláda sír.

Tájolás: K–Ny/fordított. Férfi, 23–40 év. Rabolt.  
Tetején két nagy, faragott, lapos kő.<sup>252</sup> Alatta nagyobb kövekből épített kőláda (Ny-i végében faragott pártakő), alja téglákkal kirakva. Belül összedobált csontok. Melléklet nem maradt.  
Méret: 250×100 cm, belül 190×50 cm, kőláda: +10–10 cm, alja: -62 cm. Csontok: -5–50 cm.  
Késő római, 4. század vége.

**439. sir** (XVI. t. 4): Részleges téglasír.

Tájolás: ÉNy–DK.<sup>253</sup> Nő, 23–40 év.  
Téglalap alakú sírfolt, közepén keskenyebb sírgödör, körben padka. Alul téglával bélelve. Nyújtott váz.  
Melléklet: 1. Fej mellett *bronz lemez* (*fülbetvaló?*). 2. Bal lábszár mellett simított *bögre*.  
Méret: 220×110 cm, sírgödör: 165×50 cm, padka: -30–40 cm, alja: -85 cm.  
Késő római, 4. század második fele–vége (bögre).

<sup>249</sup> A 230. sírban van 2 db érem, amit a napló nem említ, bár lehet, hogy csak restauráláskor jött elő (Kr. u. 355–367). Esetleg összekeverték a zacskó feliratot.

<sup>250</sup> Sírfolt fotóján kövek nyomai is látszanak a felszínén. Esetleg kőpakolásos volt.

<sup>251</sup> A koponya s bögre talán eredeti helyén volt s akkor Ny–K a tájolás, de ez csak feltevés.

<sup>252</sup> Erről se fotó, se rajz, csak a napló említi.

<sup>253</sup> Sírrajzon Ny–K.

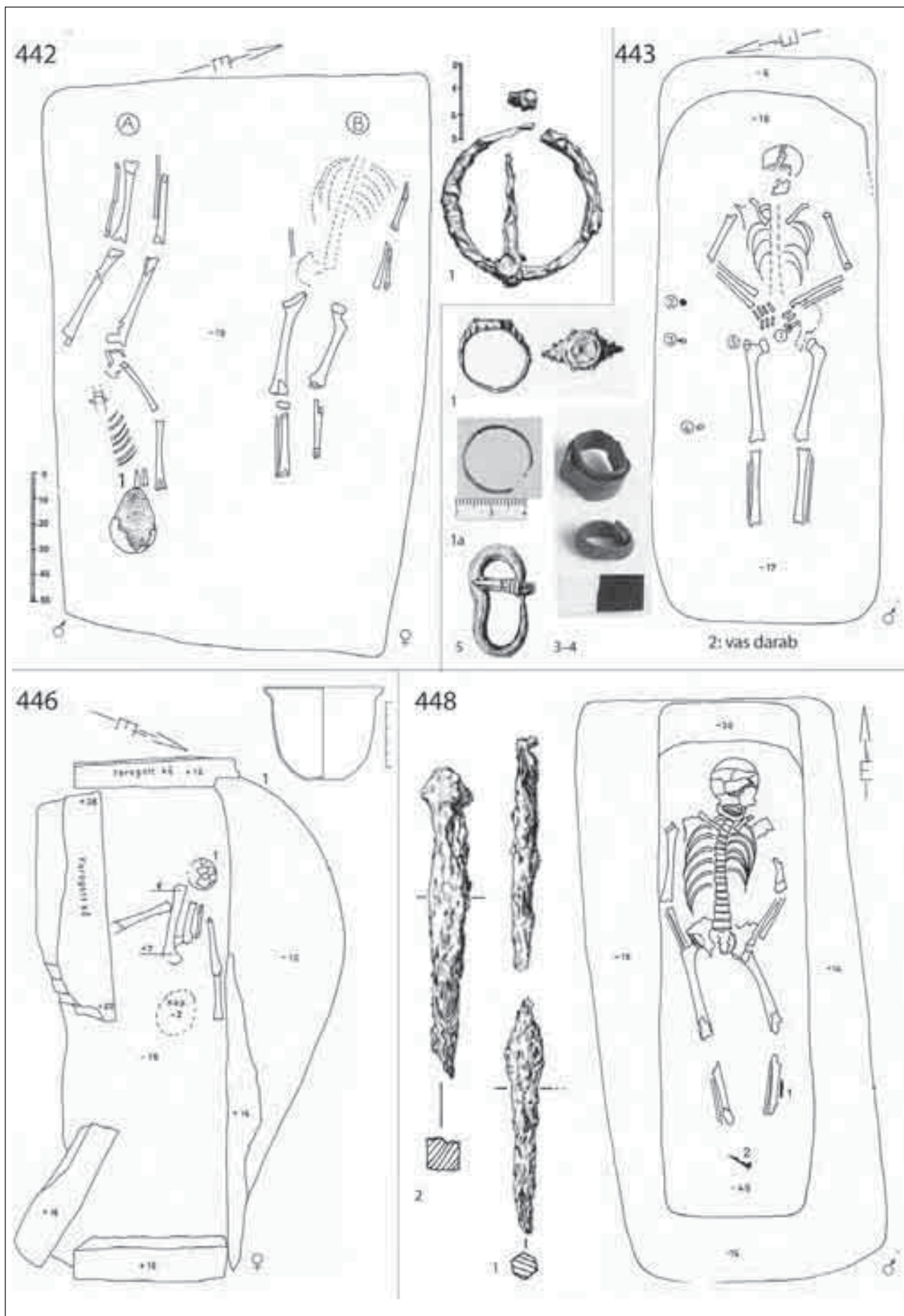

61. kép

**440. sír:** Földsír.

Tájolás: É–D. Csontváz nincs (csecsemő?).

Kis, téglalap alakú sírfolt, tetején a fotó szerint törött téglavolt. Közepén majdnem kerek, üres gödör. Talán jelképes vagy csecsemő sír.

Méret: Sírfolt kb. 100×70 cm (rajz nincs). Belső sírgödör: 60×45 cm, -18 cm.

Késő római környezet. 4. század 2. fele/vége.

**441. sír (XVII. t. 1):** Téglasír.

Tájolás: K–Ny vagy fordított. Csontváz nincs (csecsemő?).

Szögletes, nagyobb sírfolt, közepén felül, egy kisebb sírgödörben beomlott tegulák. Oldalfalai és alja is tegula. Jelképes vagy csecsemő sír.

Melléklet: ÉNy-i végében, felső teglák alatt szürke, behúzott peremű *tál* (LV. t. 1).

Kora: 4. század 2. fele.

**441a. sír:** Részleges téglasír.

Tájolás: K–Ny/fordított. Csontváz nincs (csecsemő?).

Előző sír déli felén (sírfolt közös), az álló tegula másik oldalán, pár cm-el magasabban újabb téglákkal (lapos falazó téglák) bélelt kis sírgödör. Csak alján van két téglavolt és az oldalfaluk közös. Többi oldala nincs megépítve. Jelképes vagy csecsemő sír. Üres.

Méret: folt: 145×125 cm, teglák 90×57, ill. 80×30 cm. Teglák teteje -2–25 cm, padka körben: -12, -22 cm, alja: -31 cm.

Késő római, 4. század vége?

**442. sír (II. t. 2):** Földsír.

Tájolás: dupla sír, egymással ellentétes tájolással.

1: K–Ny, Nő, 30–60 év, 2: Ny–K, Férfi 23–x év.

Széles, nagy, téglalap alakú sírgödör. Egymás mellett, ellentétesen tájoltva két, nyújtott helyzetű váz. Csontok rossz megtartásúak, hiányosak. Női váz enyhén oldalra fordulva (bal karja hiányzik, lábai kissé behajlítva). A férfi váz fejét a gép vihette el.

Melléklet: 1. kerek *gyűrű fibula* a női csontváz állása alatt. Férfi váznak nincs melléklete.

Méret: 220×140 cm, -19 cm.

Késő római, 4. század (helyzete alapján 2. fele–vége).

**443. sír:** Földsír.

Tájolás: K–Ny. Férfi, 28–37 év.

Téglalap alakú sírgödör, fejnél keskeny padka. Nyújtott helyzetű váz, karjai behajlítva.

Mellékletek: 1. bal kezén 2 db *gyűrű*, egyik pecsétgyűrű (XLI. t. 2). 2. jobb oldalon, deréktájon *vas db.* 3. alatta bronz *övbíjtató(?)*. 4. jobb térd magasságban kívül nagyobb, feltekert *bronzpánt*. 5. jobb combcsontnál *bronzcsat* (XL. t. 4).

Méret: 210×90 cm, padka -6 cm, alja: -17 cm.

Késő római, 4. század vége (helyzete alapján).

**444. sír:** Földsír.

Tájolás: Ny–K. Nő, 23–x év.

Nagy sírfolt, közepén keskeny sírgödör, körben padka. Csontváz nyújtott helyzetben, rossz megtartású. Melléklet nincs.

Méret: 225×125 cm, sírgödör: 180×50 cm. Padka -38/-42 cm, alja -60 cm.

Késő római, talán 4. század vége (temető széle).

**445. sír:** Földsír.

Tájolás: Ny–K. Férfi, 30–60 év.

Szabálytalan téglalap alakú sírgödör, körben padka (fejnél lejtős). Váz lábai térben kissé behajlítva, mintha oldalra fordulna. Melléklet nincs.

Méret: 200×110 cm, sírgödör: 160×60 cm, padka: -17/22 cm, alja: -45 cm.

Késő római, talán 4. század vége (temető széle).

**446. sír (XXIV. t. 2):** Kőláda sír.

Tájolás: DNy–ÉK. Nő, 40–80 év. Rabolt.

Fedőlapját már elvitte a szántás. Oldalsó kövei nagy, faragott kövek (ÉNy-i és DK-i részen hiányzik). Belül, a Ny-i végében lábak, koponya foszlányok különböző mélységben.

Melléklet: a csontok mellett törött *üveg pohár*.

Méret: 200×70 cm (rablógödör az északi oldalon még 40 cm széles), kő: +38, +12 cm, csontok: +7–2 cm, alja: -25 cm.

Késő római, 4. század vége–5. század első fele (üveg).

**447. sír:** Földsír. Tájolása: É–D. Nő, 28–37 év.

Hosszú, keskeny, téglalap alakú sírgödör. Nyújtott váz, karjai behajlítva (koponyát a gép törte össze). Melléklet nincs.

Méret: 190×50 cm, alja: -26 cm.

Késő római (u.o. tájolás, mint 449. sír), talán 4. század vége?

**448. sír:** Földsír.

Tájolás: É–D. Férfi, 30–60 év.

Téglalap alakú sírgödör, körben padkával. Váz nyújtott helyzetben (lábai kissé ferdén állnak).

Melléklet: 1. bal lábszárnál *vastárgy*. 2. láb végében *véső*.

Méret: 220×100 cm, padka: -15/30 cm, alja: 45 cm.

Késő római (u.o. tájolás, mint 449. sír), talán 4. század vége.

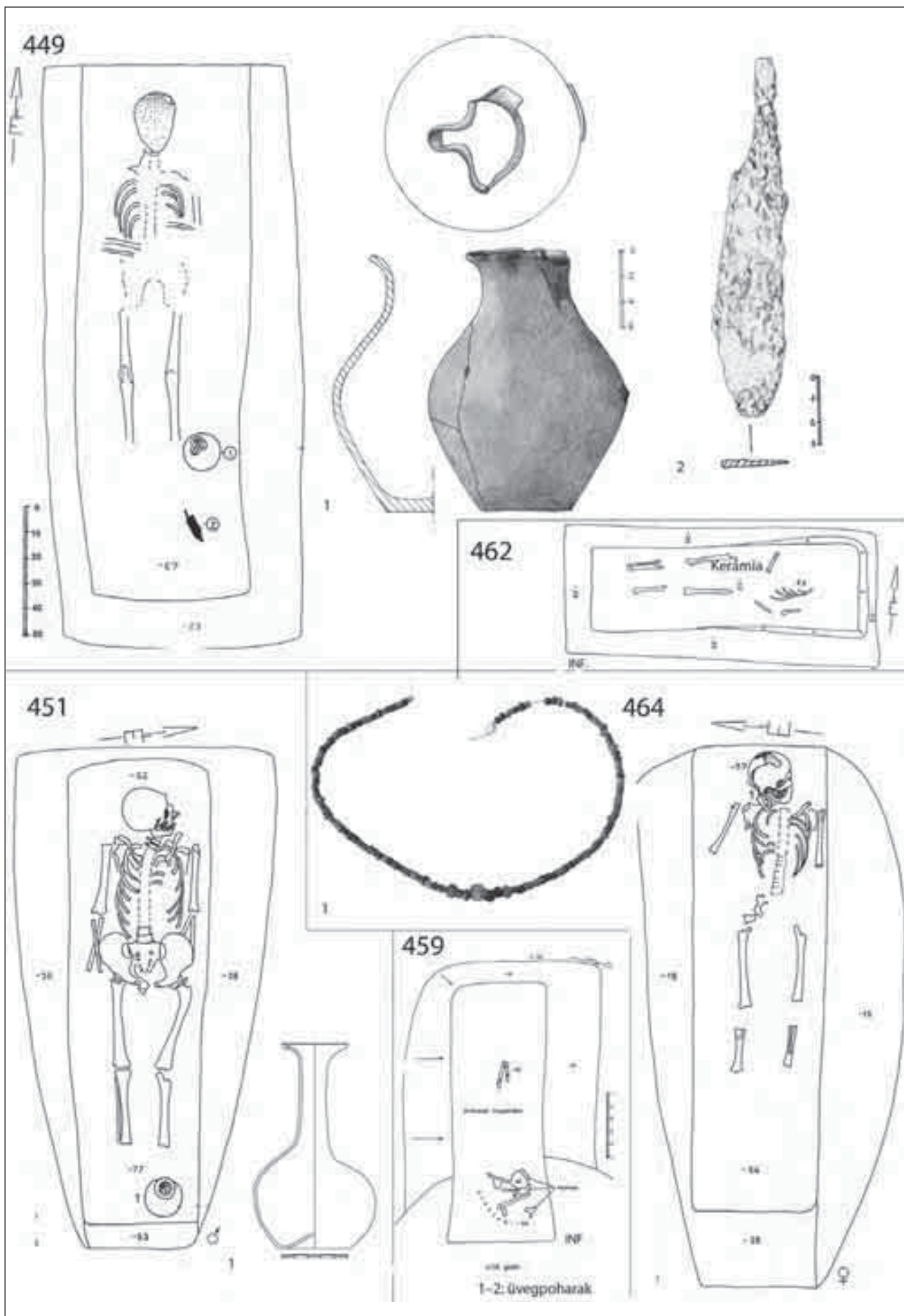

62. kép

**449. sir:** Földsisr.

Tájolás: É–D. Férfi? 30–60 év.

Téglalap alakú sírgödör, körben padka (kiv. fejnél). Nyújtott váz, kisebb csontjai elkorhadtak.

Mellékletek: 1. bal láb végében kiöntös *korsó*. 2. melllette *vaskés*.

Méret: 220×95 cm, sírgödör: 205×65 cm, padka: -23 cm, alja: -67 cm.

Késő római, 4. század vége?<sup>254</sup>**450. sir** (*XVIII. t. 2*): Részleges kőláda.

Tájolás: K–Ny/fordított. Nő, 30–60 év. Rabolt.

Nagy téglalap alakú sírfolt. Felül nagy, lapos kőlapokkal fedve. Sírgödör kisebb, padkával körbevéve (délen dupla). Koponya közepén, csontvázból más nem maradt. Melléklet nincs.

Méret: 220×80 cm, kövek: 0–7 cm, csont: -43–53 cm-ig, padka: -21 cm. Alja: -59 cm.

Késő római, talán 4. század utolsó harmada (temető ÉNy-i széle).

**451. sir:** Földsisr.

Tájolás: Ny–K. Férfi, 28–34 év.

Téglalap alakú, keleti végénél elkeskenyedő sírfolt, közepén kisebb, szabályos sírgödör, körben padkával (fejnél-lábnál nagyon keskeny). Nyújtott csontváz.

Melléklet: 1. lábánál ép *üvegpalack* (*LX. t. 6*).

Méret: 200×85 cm, sírgödör: 180×50 cm, padka: -30/53 cm, alja: -77 cm.

Késő római. Üveg keltezése: 3. század vége–4. század vége. Helyzete alapján inkább 4. század utolsó harmada.

**452. sir:** Földsisr.

Tájolás: Ny–K. Férfi, 23–40 év.

Szabályos, téglalap alakú sírgödör. Csontváz majdnem a szántás szintjén, csak derékig maradt meg. Nyújtott váz, jobb karja a mellkasán keresztbe téve, bal kar egyenes. Melléklet nincs.

Méret: 190×70 cm, 0–12 cm.

Késő római környezet, temető széle (4. század utolsó harmada?).

## 453. sir: Gödör? Tájolás: ÉK–DNy.

Szabálytalan folt, lépcsősen mélyül, két szélén padkákkal. Üres. Valószínűleg nem sír.

Méret: 140×100 cm, alja: -27/-38/-55 cm.

Réz kori gödör?

**454. sir** (*64. kép 7*): Földsisr.

Tájolás: Ny–K. Csont nincs meghatározva (mérete alapján gyerek).

Ovális kis sírfolt. Fejét elvitte a gép, s valószínűleg az alsó részét is (csak derékig van meg). Melléklet nem maradt.

Méret: 150×65 cm, 0–4 cm.

Kora: 3. század első fele (5. sír mellett van s tájolás is egyezik).

**455. sir:** Földsisr.

Tájolás: Ny–K. Nő, 23–x év.

Szabálytalan, láb felé szélesedő sírgödör, láb végében keskeny padka. Nyújtott váz, koponyából csak törmelék maradt (elvitte a gép?), többi csont a helyén, de hiányos. Melléklet nincs.

Méret: 190×80 cm, padka -10 cm, alja -20 cm.

Kora: 3–4. század forduló (temető északi széle, tájolás az előzőhöz hasonlít, mellette az ugyancsak hasonló tájolású 465. kőláda sír is).

**456. sir** (*73. kép 5*): Földsisr.

Tájolás: Ny–K. Férfi, 23–40 év.

Hosszú, keskeny, szabályos sírgödör. ÉK-i sarokban (lábnál) egy élére állított tegula a sír szélén (tetejét a gép összetörte). Váz nyújtott helyzetben, karjai behajlítva. Melléklet nincs.

Méret: 180×58 cm, alja: -39 cm.

Késő római. Tájolás előzőhöz hasonlít, valószínűleg a kora is.

## 457. obj.: Gödör.

Szabálytalan alakú, nagy gödör. Betöltésében *kerámia* (tál, fazék) és állatsont töredékekkel.

Méret: 170×170 cm, -43 cm.

Kora: réz kor, badeni kultúra.

458.obj.: Gödör. Nyugati felébe ásva egy sír (459. sír). Kerek gödör, egyik oldalfala befelé ível méhkas szerűen, másik egyenes. Betöltésében sok réz kori kerámia, állatsont.

Átm: 90 cm, alja: -55–80 cm.

Kora: réz kor, badeni kultúra.

**459. sir** (*66. kép 1*): Földsisr, beleásva a 458. gödörbe.

Tájolás: K–Ny. Gyerek, 7–9 év. Rabolt.

Szabályos, téglalap alakú sír. Lábszárak a nyugati végében (talán eredeti helyén), a többi csont a keleti felében egy halomba dobálva.

Sírföldben és csontok közt *üvegdarabok* (színtelen és kék üvegpohár).

Méret: 190×70 cm, alja: -75 cm.

Késő római (a mellette lévő 401. és 461. sír 4. század 2. fele).

<sup>254</sup> Egyforma É–D tájolással a 448–449. sír, mellettük a D–É tájolású 1. sír (4–5. század forduló), másik oldalon mellettük a K–Ny tájolású 421–422, 425. sírok: 4. század közepi érmekkel. Tehát vagy 3–4. század vagy 5. század eleje, de mindenképpen késő római. Helyzetét figyelembe véve (temető legszéle), inkább későbbi.

Hamvasztásos sír (2004.2.469.)

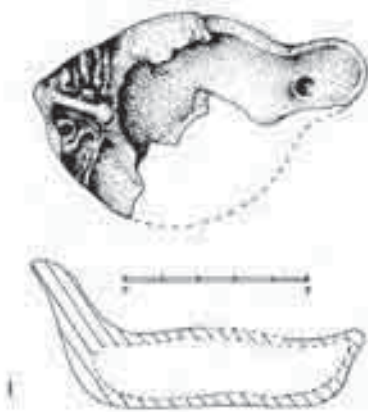

Szórvány – kora római temető



Severus Alexander

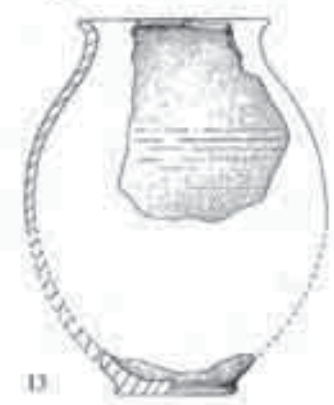

Szórvány – késő római temető



63. kép

**460. sir:** Földsisr.

Tájolás: K–Ny/fordított. Csontváz nincs (csecsemő?). Lekerekített végű, kis sírgödör. Ny-i végében sekély padka. Üres.

Méret: 123×58 cm, alja: -18 cm.

Késő római környezet (előzőhöz hasonló).

**461. sir:** Földsisr.

Tájolás: (É)K–(D)Ny. Férfi, 28–37 év (kóros csont).

Szabályos, téglalap alakú sírgödör.<sup>255</sup> Nyújtott csontváz, karjai behajlítva. Melléklet nincs.

Méret: 200×65 cm, alja: -56 cm.

Késő római környezet (egy sorban 462. sírral).

**462. sir:** Földsisr.

Tájolás: K–Ny. Gyerek, 12–14 év. Rabolt?

Téglalap alakú sírgödör, körben keskeny padkával. Nyújtott váz, feje hiányzik, kisebb csontok elkorhadtak. Fejét nem a gép vitte el, lehet, hogy megbolygatták kissé, ld. edényei is összetörték.

Melléklet: medence környékén *kerámia töredékek* (világosszürke talp, vöröses-barna, kívül simított, csillámos, lassú korongolt oldaltöredék).<sup>256</sup>

Méret: 180×75 cm, sírgödör: 150×50 cm, padka: -20 cm, alja: -52 cm.

Késő római, 4. század 2. fele–vége (kerámia alapján).

**463. sir:** Földsisr.

Tájolás: K–Ny. Gyerek, 13–14 év.

Lekerekített sarkú, téglalap alakú sírgödör, körben padka (kivéve láb). Csontváz nyújtott helyzetben, kisebb csontok elkorhadtak. Melléklet nincs.

Méret: 180×80, sírgödör: 160×40 cm, padka: -10 cm, alja: -40 cm.

Késő római környezet (egy sorban az előzővel).

**464. sir:** Földsisr.

Tájolás: K–Ny. Nő, 15–22 év.

Téglalap alakú sírgödör, körben szabálytalan padka (kivéve fej). Csontváz nyújtott helyzetben (alsó karjai hiányoznak).

Melléklet: 1. *gyöngysor* a nyakánál (szemes gyöngyök, aranyfóliás üvegyöngy; XXXV. t. 4).

Méret: 200×100cm, sírgödör: 170×50 cm, padka: -15 cm, alja: -64 cm.

Késő római (egy sorban az előzővel).

**465. sir** (81. kép 6; XIX. t. 5): Részleges kóláda.

Tájolás: Ny–K. Gyerek, 13–14 év. Rabolt.

Tetején nagyobb kőlapokkal lefedve (láb részénél hiányzik egy-két kő, itt rabolták ki). Keskeny, hosszú sírgödör, felül körben padkával, oldalfala lejtős. Csontváznak csak a felső része maradt meg, alul bolygott. Melléklet nem maradt.

Méret: 210×70/35 cm, kövek: +3–8 cm, padka: -10 cm, alja: -53 cm.

Késő római (temető széle, 3–4. század forduló, vagy 4. század vége?).

**466.obj.** Gödör.

Nagy, majdnem kerek, padkás gödör, a temető az északi oldalán (benyúlik a depó alá). Méret: 100×100 cm, mélys: -20 cm, északi oldala -45 cm.

Kora: rézkor, badeni kultúra.

**Szórvány hamvasztásos sírok**

1. *Mécses-töredék*, fogóján növényi mintával (63. kép 1). Mellette kalcinált csont és összeolvadt *fémadarabok*, némelyik átlukasztva és díszítve, valószínűleg ládikaveretek (2004.2.469.1-2).<sup>257</sup>

2. Téglaszínű *korsó* alj töredéke, hamvasztásos sírból (63. kép 10). Többi részét a gép elvitte (2004.2.470.1.).

3. A XXXV. árok végénél, elszántott sírból kora római *kerámia* töredékek (63. kép 12): félgömb alakú, téglaszínű *tál* (2004.2.473.1.).

4. Szórvány, kora római *edények*, a gép utáni nyéséből (2004.2.471, 472; 63. kép 11, 13–14).

5. Temető keleti feléből szórvány *fém tárgyak* (63. kép 3–9): bronzedény talp, bronzbulla töredék, kerek bronzlemez, egygombos erősprofilú fibula fejtöredéke, nagyméretű szárnyas fibula töredéke. Severus ezüst dénárja (**Kr. u. 226.**).

**Hungarofruct hűtőház** műhelyének alapozásakor, 1968-ban *hamvasztásos sír* maradványai, a kutató-árokban -50 cm mélységben. Szórványos, elszenesedett csontmaradványok.

Mellékletek: 2 db téglaszínű *korsó*, *mécses*, szürke szemcsés, házi *kerámia töredékek*, *vaslemeztöredék* benne maradt *szöggel*.<sup>258</sup>

<sup>255</sup> Körben nagyon keskeny padka, de inkább csak rosszul lett kijelölve a folt.

<sup>256</sup> A felhúzott fülű bögrék s korsók készültek hasonló kivitelben. Helyét tekintve inkább bögre, mert korsó csak lábánál szokott lenni.

<sup>257</sup> Tévedésből 269. csontvázás sírhoz leltározva az anyag. Új leltáriszám: 2004.2.469.1-2.

<sup>258</sup> MRT 7, 5/10. lh. Szirmai Krisztina ásatása: ásatási jelentés BudRég 23 (1973) 271.

### III. TÁJOLÁS

453 temetkezést lehet tájolni.<sup>259</sup> Ebből kora római 75, középső császárkor 82, késő római 296 temetkezés.

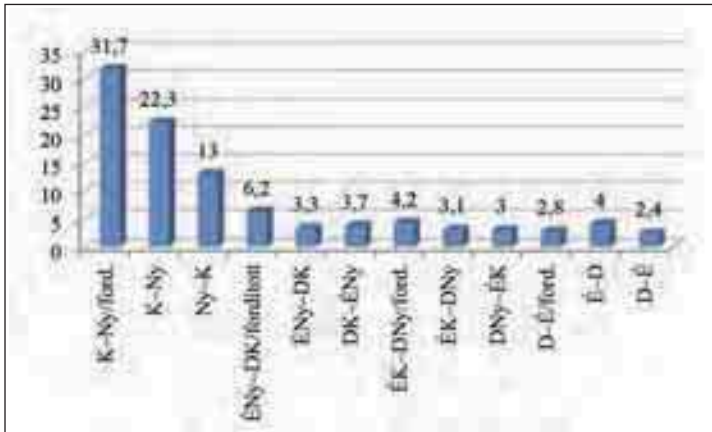

1. ábra: A temetőn belüli tájolások százalékos aránya

A budaörsi temetőn belül uralkodó tájolás a K-Ny, vagy fordított irányban megásott sírgödör. A sírok 67%-a (305 db) ide tartozik. Ennek a fele üres sír (144 db, 31,7%), a többinek a feje K-re (101 db, 22,3%), ritkábban Ny-ra található (59 db, 13%). A sírok kisebbik része valamilyen irányban, kissé északra,<sup>260</sup> vagy délre eltér ettől.<sup>261</sup> Természetesen itt is vannak üres sírok, ahol csak a sírgödör s nem a fej iránya állapítható meg.

Az uralkodó tájolási iránnyal ellentétes az É-D, ill. fordított irány. Ebből van a legkevesebb a temetőben: 42 db, vagyis 9,2%. Ezen belül a fej általában É-ra (18 sír, 4%), ritkábban délre (11 sír, 2,4%) kerül, és előfordul üres sír is (13 sír, 2,8%).

Ezek így nagyon merev tájolási irányok, többnyire elhajlanak a sírok a fő égtájaktól, néhány fokkal.

Ha periódusokra lebontjuk, akkor figyelembe kell venni, hogy minden időszakban a síroknak majdnem a fele üres sír, mikor csak a sírgödör irányát lehet megállapítani. A kora római időszakban 46,6% (35 db), a középső császárkorban 37,8% (31 db), a késő római korban 46,6% (138 db) ilyen csontváz nélküli sír van.

<sup>259</sup> Kimaradtak a kör és négyszögletes árkok, a hamvasztásos sírok többsége (mindössze kilencnek lehet megmondani az irányát) és a sírpítmény. Némelyik sírban két csontváz volt, ezeket, ha egy irányban feküdtek, akkor egy sírnak, de két temetkezésnek számoltam, ha ellentétes irányban feküdtek a halottak, akkor két helyen is szerepelnek. A rabolt síroknál néha a koponya vagy a melléklet helye utalhatna a tájolarra, de ez olyan bizonytalan, hogy nem vettem figyelembe. Néha a felső, szélesebb sírfolt tájolarja nem egyezik a belsejében lévő sírgödörrel, pl. 318, 365a, 444. sír stb.

<sup>260</sup> ÉNy-ra a feje 3,3%-nak (15 db), ÉK-re a feje 3%-nak (14 sír).

<sup>261</sup> DNy-ra 3% (14 db), DK-re 3,7% (17 db). Ez utóbbin belül van egy sírsor, a kora s késő római temető határán, mely nagyon erősen elhajlik DK felé: 253, 215, 185. sír (3. század) és a végén a csontváz nélküli 184. sír (3. század). Keltezésük talán a 3. század, közelükben a 4. század első felére tehető 215. sír is.

#### III.1. KORA RÓMAI IDŐSZAK

A kora római időszakban (75 sír) a sírok egyharmadának a feje keletre (22 sír, 29,3%), ill. attól kicsit délre (5 sír, 6,6%), ritkán északra (2 sír, 2,6%) helyezkedik el. Összesen 38,5%. Majdnem ugyanennyi a hasonló irányú üres sír, mikor a fej helye kérdéses (26 sír). Jól kevesebb az ellentétes Ny-K irány (5 db, 6,6%). Ez is eltérhet kicsit déli irányba (3 db, 4%). Ritkán délre van a halott feje (3 sír, 4%), ill. 12% az üres D-É/fordított sír (9 db). Se északra, se ÉNy-ra nem tájoltak halottat a kora római periódusban.

Pontosabb képet kapunk, ha csak a csontváz tartalmazó sírokat nézzük (40 db): a sírok több mint a felének a feje keleten van (55%), DK-en 12,5%, ÉK-felé 5%. Ny-on jóval kevesebb, mindössze 12,5%, DNy-ra hajlik 7,5% s ugyanennyi a D-É irány (5. ábra).

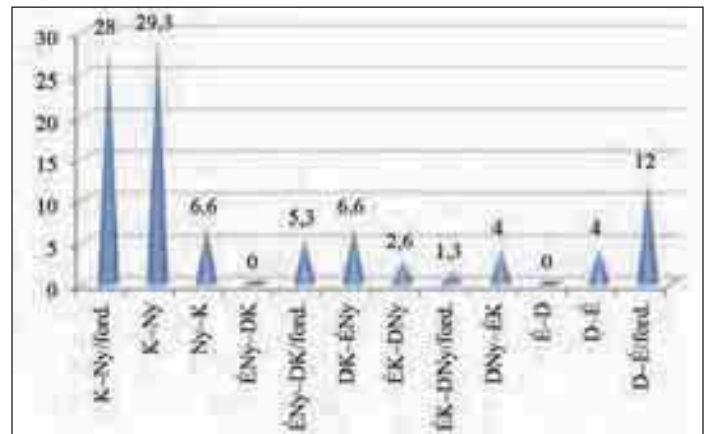

2. ábra: A kora római sírok tájolarja (százalék)

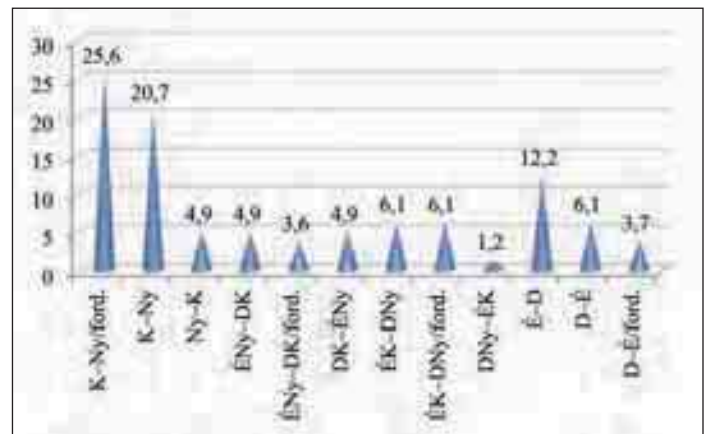

3. ábra: A középső császárkori sírok tájolarja (százalék)

#### III.2. KÖZÉPSŐ CSÁSZÁRKOR

A középső császárkorra tehető sírok (82 db) tájolarja részben hasonlít a korai sírokéra. Itt is legtöbb a K-Ny irányú sír, ezen belül a fej keleten 20,7%-nál (17 sír), nyugaton 4,9%-nál (4 sír) és üres sír 25,6% (21 sír). A fő iránytól kissé elhajló tájolarok közül legtöbbnek



ÉK-en a feje (5 sír), az ÉNy-i és DK-i tájolás ugyanannyi (4–4 sír), DNy-i irányba mindössze 1 sírt tájoltak. Viszonylag sok az É–D-i (10 sír, 12,2%) és D–É-i irány (5 sír, 6,1%).<sup>262</sup> Üres sírok valamennyi irányban előfordulnak. Ha csak a csontvázat is tartalmazó sírokat nézzük (50 db), K–Ny irányban 34%, É–D irányban 20%. A többi irány kevés (5–6. ábra).

Ez a váltakozó tájolás más pannóniai, 2–3. század temetkezésre is jellemző. Pl. Százhalombatta, Intercisa.<sup>263</sup>

A körárkok bejárata is, hasonlóképpen a földsírokéhoz, általában keletre néz (5 db), néha ÉK-re (2 db) és csak egynek van ÉNy-on a bejárata.<sup>264</sup>

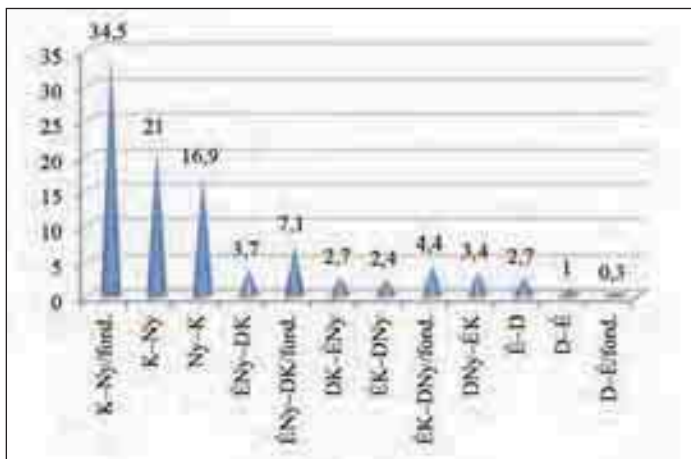

4. ábra: A késő római sírok tájolása (százalék)

### III.3. KÉSŐ RÓMAI PERIÓDUS

A késő római periódusban (296 db): az üres sírokon (46,6%) belül, akárcsak az előző periódusokban legtöbb a K–Ny vagy fordított irány (102 db, 34,5%). Ahol meg lehet állapítani a fej helyét (159 temetkezés), ott majdnem a fele (44,7%) Ny felé van. Pontosán nyugaton (50 db, 31,4%), ÉNy-ra (11 db, 7%), vagy DNy-ra (10 db, 6,3%). Kicsivel több a keletre helyezett fej (49,4%), ezen belül legtöbb pontosan keleten (62 db, 39%), jóval kevesebb ÉK-en (7 db, 4,4%), DK-en (8 db, 5%). Van három sír, ahol a dupla temetkezésnél mind a két tájolás előfordul, mert ellentétes irányba temették el a halottakat 277, 327, 442. sír.<sup>265</sup> Az É–D irányú sírgödörökben inkább északra (8 db, 5%), mint délre (3 db, 1,9%) néz a fej (itt kevés az üres sírgödör: 1 db).

<sup>262</sup> Lehet, hogy csak azért, mert ezek többnyire a temető közepén, vagy északi szélén voltak, így keltező lelet hiányában erre az átmeneti időszakra tettem őket.

<sup>263</sup> TOPÁL 1981, 74, 37. jegyzet; LÁNYI 1972, 59; VÁGÓ–BONA 1976, 145.

<sup>264</sup> Körárkok bejárata: ÉK: 67, 70; K: 76, 72?, 74, 98, 101; ÉNy: 29. obj.

<sup>265</sup> Hasonló, fejtől-lábtól való temetkezés más késő római temetőben is előfordul (BARKÓCZI 1960, 126).

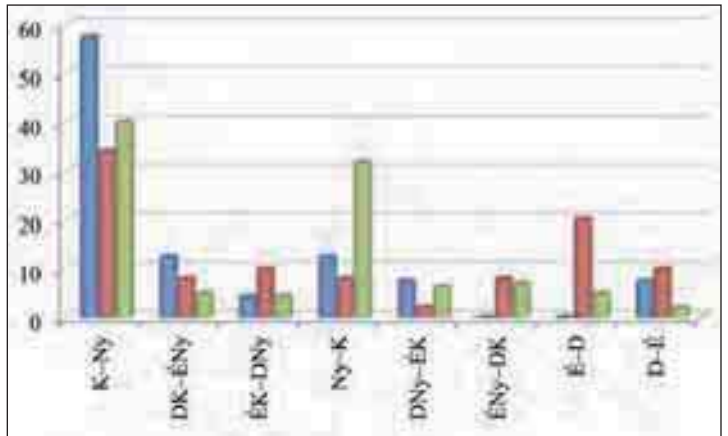

5. ábra: A főbb tájolási irányok korszakonkénti alakulása a csontvázat tartalmazó síroknál

Nagyon sok olyan rabolt sír van, ahol a sírgödör nyugati végében halmozták fel a koponya köré a hosszú csontokat. Itt elképzelhető, hogy a koponya a helyén maradt s akkor a Ny–K (ÉNy–DK) tájolású sírok száma jelentősen megnő (ld. a déli sírsorokat).<sup>266</sup>

**Összegzés:** Nagy vonalakban azt mondhatjuk, hogy míg a kora római temető tájolható sírjain belül kb. a háromnegyedének keleten (ill. ÉK, DK irányban) található a feje (72,5%), addig a késő római korban majdnem fele-fele arányban oszlanak meg a sírok: kicsivel több a keletre néző fej (48%), de majdnem ugyanannyi (45%) a nyugati irány is. Az É–D vagy fordított irányú sírgödöröknél a kora római sírok feje inkább délre, míg a késő rómaiaké északra néz, de mind a két periódusban kevés van ebből az irányításból. A 3. századi sírok tájolása inkább a kora rómaiakra hasonlít, tehát jóval több a keleti, északkeleti irány, mint a nyugati. A többi korszakkal ellentétben feltűnően sok az északra tájolás is.

Ha az egyes tájolásokon belüli időbeli fejlődést nézzük a fej keletre helyezése a 1. századtól kezdve a 4. századig vezető helyet foglalt el a temetőben. Virágkorát az 1–2. században élte, majd lassan csökken a 3. századtól kezdve egészen a 4. századig. A nyugatra helyezett fej ellentétes irányú fejlődést mutat, a késő római korban már duplája, mint a kora római időszakban. Valamennyi tájolás megtalálható minden periódusban, különböző mennyiségben. A folyamatos átmenetet jelzi, hogy a kora s késő római sírgödörök iránya hasonló, csak a bennük fekvő halott feje kerül máshová. Valamikor a 3–4. század fordulóján változik meg fokozatosan a tájolás, mert a 3. századi sírok még inkább a kora rómaiakra hasonlítanak. A 4. századon belül a század második felére–végére tehető sírok többségénél a fej nyugatra helyezése figyelhető meg (ld. a temető szélső sírsorait).

<sup>266</sup> Ugyanez a jelenség a sír keleti végébe halmozott csontokkal, jóval ritkább (pl. 357, 358. sír stb.).

Etnikai különbségeket egyedül az É–D-i tájolás esetében állapíthatunk meg. Ugyanis az egyetlen, biztosan barbár mellékletes sír (163. sír) feje északon van. Ugyanakkor ezen a tájoláson belül is vannak római mellékletes sírok, bár a temetkezések egynegyede üres, és sok a melléklet nélküli is (így korukat általában a 3. századra határoztam meg).

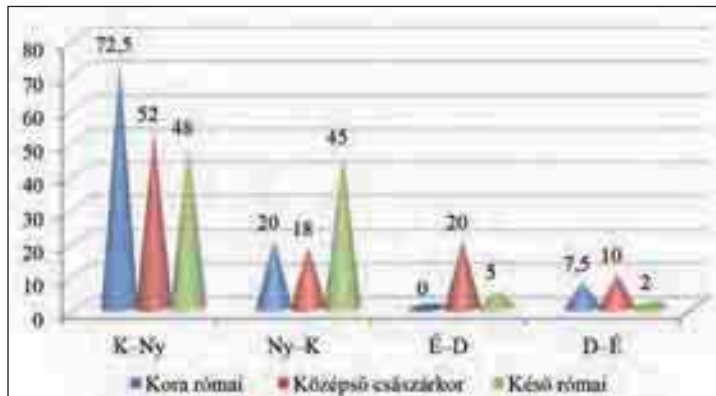

6. ábra: A főbb tájolási irányok (összevonva) a csontvázat tartalmazó síroknál

#### III.4. MELLÉKLETADÁSI SZOKÁSOK – TÁJOLÁS

Megvizsgáltam a két fő tájolási irányba sorolható, csontvázass sírok mellékletadási szokásait (a grafikonok ld. a DVD-n!). A jóval kevesebb ÉNy, ÉK, DNy, DK-i irányokat most nem vettem figyelembe. Az É–D irányú sírokat, ld. később.

Kerámiát jóval többet tettek a K–Ny irányítású sírokba. Többségük kora s középső császárkori edény. Mécses is csak az ilyen irányú sírokban van. A késő római mázas és simított kerámia mind a két tájolásnál előfordul. Melléklet nélküli sír egyformán sok van.

A többi mellékletnél csak néhány érdekességet érdemes kiemelni. Belsőülött női viseletre jellemző fibula, csat- és aláhajtott lábú fibula kizárólag csak a K–Ny tájolású sírokban van. A Ny–K irányú síroknál semmi más fibula nincs csak késő római hagymafejes, férfi fibula. A többi női ékszer mind a két tájolásnál hasonló. Az eszközök gyakoribbak a K–Ny irányú sírokban. A tükör, nyakpercc s a nemesfém ékszerek ellenben a Ny–K tájolarra jellemző. 2. századi érem a K–Ny irányú sírokban van, 3. századi az ellentétes tájolarnál. 4. századi mind a kettőnél előfordul.

Összegzésképpen elmondható, hogy a belsőülött, kelta viselethez köthető sírok K–Ny irányúak (a korai szürke s agyagmázass edények is csak itt vannak). A római viseletben használt ékszereknél kevés különbség mutatható ki, mind a két tájolarási irányban előfordulnak, bár mennyiségük típusonként kicsit változik. Idegen etnikum egyik tájolarnál sem figyelhető meg. Kivéve a fibulákat, ahol az egyetlen aláhajtott lábú fibula

Ny–K tájolarási sírban volt (ld. még az É–D irányt!), a 3. század vasfibula viszont pont fordított irányban.

#### III.5. ANALÓGIÁK

A római temetőkből máshol is gyakori, hogy nem teljesen tisztán a fő világtáj felé tájolar, hanem a sírok nagy része elhajlik valamilyen irányban. Kora római temetőkből, pl. Solymáron az egységes K–Ny, ill. DK–ÉNy tájolar a jellemző. A kisebb temetőkből változatosabb a tájolar. <sup>267</sup> A sírokat a nap mindenkori állásának megfelelően tájolarák. <sup>268</sup> A késő római korban Pannoniában többnyire a Ny–K irány az uralkodó, gyakran DNy-i, ritkábban ÉNy-i elhajlással. Pl. Esztergom, Bánomi–dűlőben a 335 sírből 321 ilyen irányban volt. Tokodon is ez a fő irány. Intercisa DK-i s Keszthely–Fenekpuszta temetőjében is hasonló a helyzet. <sup>269</sup> A Ménfőcsanak–Eperfeldeki, jóval kisebb temetőben is a budaörsihez hasonló az arány: a többség Ny/DNy–K/ÉK irányítású, de jelentős számú a K/ÉK–Ny/DNy irány is. Sőt előfordul néhány D–É tájolar is. <sup>270</sup> Pécsen a késő római temetőkből legtöbb a Ny–K, de majdnem ugyanennyi a K–Ny –i irány is. A többi tájolarási irány elenyészően kevés. <sup>271</sup>

A pannoniai temetőkből, akárcsak Budaörsön, a 4. század második felétől lesz domináns a Ny–K-i tájolar. <sup>272</sup> Majd az 5. század. elejére gyakran változik az irány. <sup>273</sup> Tokodon a jellemző tájolar DNy–ÉK, de van egy kisebb csoport, általában melléklet nélküliek és rétegtanilag a legkésőbbiek, ahol ÉNy–DK az irány. <sup>274</sup> Csak a tájolar alapján a pannoniai temetőkből idegen vagy keresztény népességet ritkán lehet elkülöní-

<sup>267</sup> KOCZTUR 1998, 84 (23. lábjegyzetben további korai temető tájolarási).

<sup>268</sup> LÁNYI 1963, 70: Ahol nincs ingadozás s állandó a sírok tájolarása ott a sírokat egymáshoz, vagy valamely objektumhoz, úthoz tájolarák. Pl. pilismaróti, fenekpusztai, Szilágy-aranyoldali temető; LÁNYI 1990, 249 (a 60–70%-os ingadozás a nap egy év alatt változó állásának felel meg). Tokodon a DNy-ra tájolar (48–61 vonás) sírok száma egy szóródási görbét rajzol ki. „A 72 fokos eltérés megfelel annak a változásnak, ami a nap járásában egy év leforgása alatt Magyarország területén tapasztalható” (LÁNYI 1981, 179, Abb. 24).

<sup>269</sup> LÁNYI 1990, 248; KELEMEN 2008, 75: Ny–K 38 sír, a többség elhajlik, DNy–ÉK (163 sír) vagy ÉNy–DK (114) felé; VÁGÓ–BÓNA 1976, 145–146 (a sírok 87,2%-a Ny–K, ritkábban K–Ny irányítású); MÜLLER 2010, 156–157.

<sup>270</sup> VARGA 2007, 35.

<sup>271</sup> KATONA GYÖR 2013, 174–175.

<sup>272</sup> LÁNYI 1972, 59–64 (részletesen felsorolja az egyes temető fő tájolarási irányait. Az I. Constantinus–II. Constantius-korban változatosabb tájolarási temető is előfordulnak, a Valentinianus-kortól lesz egységes a kép. Bár egyes sírok mindig maradnak eltérő tájolarással); VÁGÓ–BÓNA 1976, 175–181; ZSIDI 1996–1997, 26–29.

<sup>273</sup> Pl. Esztergomban és a Bp.–Gazdagréti temetőben DNy–ÉK irányba tolódik el a tájolar, Aquincum környékén, több helyen a legfelső réteg sírjai K–Ny irányúak, néha É–D tájolarásúak. Ld. KELEMEN 2008, 75, 167; ZSIDI 1987, 45–62; PÓCZY 1964; PARRAGI 1963 (Bogdáni út): főleg Ny–K-i tájolar, a legkésőbbi periódusban É–D-i halottak; Máshol viszont pont ellentétes, pl. Pátyon a római temetés É–D, ÉNy–DK irányú és az 5. században lesz uralkodó a Ny–K-i irány (OTTOMÁNYI 2001).

<sup>274</sup> LÁNYI 1981, 179, 23–24. kép (80,5% DNy, 17,7% ÉNy és Ny-i irányban, s egy-két sír pont az ellenkezője).

ni. Pl. a csákvári temetőben a fő tájolási irány É–D, de nagyon sok a Ny–K is, barbár jellegű mellékletek mind a két csoportnál vannak.<sup>275</sup> Intercisában a helyi romanizált népesség sajátja a K–Ny-i tájolás, később jön a Ny–K irány és az alföldi szarmatákhoz köti Sági az É–D irányú váltást.<sup>276</sup> Aquincum katonavárosának déli temetőjét a késő római korban, közel egyidőben használta két, eltérő tájolású és antropológiailag is elkülöníthető népcsoport. A K–Ny és É–D tájolású halottak itt tehát egyértelműen más népességhez tartoztak.<sup>277</sup>

Egyes kutatók a Ny–K tájolást a kereszténységgel hozzák összefüggésbe, de ez annyira általános jelenség a pannoniai késő római temetőben, hogy nem bizonyítható az összefüggés.<sup>278</sup>

Néha a tájolásbeli különbség időrendet jelent. Pl. Rusovcén a DK-i irányba tájolt sírok egy zónát alkotnak a kora római hamvasztásos és a 4. századi ÉNy-ra tájolt sírok között. Keltezésüket a 3. század 2. felére teszi a szerző.<sup>279</sup>

Ha megvizsgálunk néhány négy évszázadon át használt temetőt, azt látjuk, hogy máshol is előfordul, hogy a kora s késő római sírgödörök tájolása hasonló, csak a fejek iránya változik a sírgödörön belül. Ez a helyzet, pl. a pátyi temetőben is, ahol bár a budaörsivel pont ellentétes a tájolási irány, de ezen belül a késő római korban É–D, ÉNy–DK a sírgödörök iránya, míg a kora római korban inkább a déli, DNy-i oldalon van a fej. A budaörsi temetőhöz hasonlít az is, hogy Pátyon a késő római korban ugyancsak a sírok fele követi ezt az uralkodó tájolás és kb. 35% hasonlít a kora római sírokra, ugyanakkor van nagyon kevés ellentétes, tehát Ny–K irányú sír is. Természetesen itt is vannak csontváz nélküli sírok, ahol csak a sírgödör iránya biztos.<sup>280</sup>

A késő római temetők többségére jellemző Pannoniában, hogy a temetőn belüli általános tájolási iránnyal pont ellentétes, vagy arra derékszögben tájolt sírok is előfordulnak. Ezek mellékletei általában semmiben sem különböznek a temető többi sírjától. Gyakran gyereksírokról van szó, de ez nem magyarázza mindenhol e jelenséget.<sup>281</sup>

### III.6. É–D/FORDÍTOTT TÁJOLÁSÚ SÍROK

(42 db, 9,2%)

Ide lehet sorolni a csak néhány fokkal nyugatra, vagy keletre elhajló sírokat is. Többnyire a temető szélein,

ill. közepén, a kora s késő római temető határán találjuk őket. Ritka a kora római temető, ill. késő római temető belsejében lévő sír. Koruk a 2. század elejétől a 4. század végéig terjed, legtöbb a bizonytalan korú, 3. századi sír.<sup>282</sup> Az 1. századi, bennszülött sírokra nem jellemző. A sírok egyharmada üres. Egynegyedének pedig a kora bizonytalan, akár a rablás (48, 263, 392. sír), akár a mellékletek hiánya (4, 22, 160, 202, 245–251. sír) miatt. A sír helyzete és a rétegtan néha segít a keltezésben (ld. 22, 146a, 300a sír). Elég sok magasan, szántás szinten fekszik (17 db, 40%). Melléklet kevésebb van, főleg kerámia, egy esetben üveg és tükör (192. sír), továbbá érem (*a grafikon, ld. a DVD!*). Egy kőláda is szerepel köztük. A temető egyetlen, biztosan idegen etnikumú sírja is ide tartozik (163. női sír).

Nemek szempontjából nincs jelentős különbség. Férfi sír 9 db, kicsivel több a nő (12 db). Gyerek 8 db, de ha az üres, kisméretű sírokat is idevesszük, akkor már 14 a számuk. Feltűnően sok az üres sír (10 db, ebből 6 kisméretű, talán csecsemő). Egy ló (79. sír), egy hamvasztás és egy jelképes sír is van közte.<sup>283</sup>

A temetőn belül általában kisebb csoportokat alkotnak: a temető ÉK-i szélén 4 sír egymás mellett<sup>284</sup> és egy távolabb nyugat felé.<sup>285</sup> K-i szélén egy hamvasztásos és két jelképes sír.<sup>286</sup> DK-i szélén két kisebb csoport.<sup>287</sup> ÉNy-i szélén több csoport: egy nagyon magasan lévő (gép által félig elvitt) csoport, melynek kora kétséges, mivel legfeljebb koporsószerű van benne (245–251. sírok). Tájolás kicsit elhajlik ÉNy felé, itt van többnyire a fej is (249. sír pont fordított!). Közeliükben a hasonló irányú, gazdagabb mellékletű 192. gyereksír is. A benne lévő „lélektükör” alapján talán

<sup>282</sup> Az É–D tájolás inkább a késő római időszakban fordul elő (8 db). Kora római sír nincs, középső császárkori 10 db (ebből 5 bizonytalan korú, talán 3. századi sír). D–É: inkább a kora (3 db) és középső császárkorban (5 db) található. Késő római mindössze 2 sír (egyikben dupla temetkezés). A csontváz nélküli üres sírok, helyzetüknél fogva inkább kora rómaiak (9 db) s csak egy késő római, ill. 3 bizonytalan korú, talán 3. századi van közte (2–6. ábra).

<sup>283</sup> Férfi (9 db): 22, 129, 144, 202, 245?, 249, 251, 448, 449. sír; Nő (12 db): 1, 119, 146a, 149, 160, 163, 246, 247, 250, 300a, 392, 447. sír; Gyerek (9 db+6 üres): 4, 22a–22a.1, 24?, 65?, 66?, 77?, 108?, 145?, 147, 151, 192, 248, 263, 287, 440?; üres (4 db + 6 gyerek): 48, 245, 326, 409. sír; Ló: 79. sír; Hamvasztás: 53, 75. sír.

<sup>284</sup> A 22. felső sírt a gép félig elvitte, kora kérdéses, rétegtani helyzete alapján talán 2–3. század. 22a alsó sír kora római, a kézzel formált edénytöredék szerint. Vele együtt vaskés (benne két rabolt gyerek). Mellette az ugyanilyen tájolású, rabolt, bizonytalan korú 48. sír. Kicsit távolabb az üres, 24. gyereksír, melynek nyesekekor kora római festett kerámia került elő.

<sup>285</sup> 119. sír, feje délen, sírföldben római ház kerámia, mely talán a bolygatás során került bele (középső császárkor?).

<sup>286</sup> A kora római temetőben, a hamvasztásos sírcsoportnál van egy hamvasztásos, felül köves sírgödör (53. sír) és két üres, talán jelképes, vagy gyereksír (65, 66. sír) egymás mellett.

<sup>287</sup> Egyikben két csontváz nélküli, talán gyereksír (108, 145. sír), lassú korongolt befesült díszítésű edénnyel. Mellette a melléklet nélküli, többszörös rátemetkezéssel 146a sír. Kicsit délre a szintén melléklet nélküli 147. gyerek (fej délen), a kissé DNy-i irányba elhajló 151. sír, melyben a koponya felett piros festett korsó volt és a 149. sír (ÉK-en a fej), 2–3. századi kerámia melléklettel.

<sup>275</sup> LÁNYI 1972, 63–64.

<sup>276</sup> SÁGI 1954.

<sup>277</sup> MADARASSY 2000, 34–38.

<sup>278</sup> Pl. a Pécs környéki temetőkben a 3–4. században a fej keleten van, majd a 4. században, Füleper Ferenc szerint a kereszténység térhódítása következtében, a fej átkerül nyugatra (FÜLEP 1977, 10); BÓNA 1971, 228–229; LÁNYI 1990, 248–249.

<sup>279</sup> KRASKOVSKÁ 1974, 188.

<sup>280</sup> OTTOMÁNYI 2012a, 3.

<sup>281</sup> LÁNYI 1972, 131.

Severus-kori, ill. 3. század első fele lehet.<sup>288</sup> Az északi szélén további, hasonló irányú melléklet nélküli, ill. rabolt sírok,<sup>289</sup> melyekhez a 2–3. századi korsóval keltezett, csontváz nélküli 326. sír is tartozik.

Ny-i szélén az 1. sír (fej délen), benne simított, felhúzott fülű, késő római korsó. Mellette vasszögekkel a 447, 448. sír és késő római kiöntős korsóval a 449. sír, de mind a háromnak északon van a feje. (Itt egymás mellett található a kétféle tájolás, ugyanis mellettük a K–Ny tájolású 421, 422, 425. sírok, 4. század közepi érmekkel keltezve). Mivel az É–D tájolású sírok alkotják a temető legszélső sírsorát valószínűleg a legkésőbbi, 4. század végi temetkezések lehetnek.

A kora római temető belsejében 3 egymás közelében lévő sír: egyik ló (79. sír), másik kettő üres, jelképes sír (75, 77. sír).

A kora s késői temető határán (temető közepe) több is található: beleásva a 78–130/131. árokba a 160., melléklet nélkül és a 163., É–D tájolású női sír, aláhajtott lábú fibulákkal s egyéb barbár, római nőkre nem jellemző viseleti tárggyal. Kora a 3. század 2. fele vagy a 3–4. század fordulójára. Tőle nyugatra az ugyanolyan irányú, 202. melléklet nélküli férfi sír.<sup>290</sup> Már a késő római temetőhöz tartozik a 287. gyereksír (fej északon), Kr. u. 313–315. évből származó éremmel s 4. század végi római kerámiával.

DNy-on, a késő római temető szélén három ilyen tájolású sír egymás közelében.<sup>291</sup>

*Analógiák:* A késő római temetőkre máshol sem jellemző ez a tájolási irány. Pl. Esztergom, Bánomi dűlőben a 335 sírből mindössze 3-t tájoltak így (1 északra, 2 délre nézett).<sup>292</sup> Kivételt képez pl. a pátyi temető, ahol a késő római síroknak kb. a felét É-ra, vagy ÉNy-ra tájolták, továbbá a csákvári temető, ahol ugyancsak többségben vannak az É–D-i sírok, de mellettük sok a Ny–K is.<sup>293</sup> Aquincumban néhány temetőben (Polgárvaros, Kiscelli út, Bogdáni út), ill.

<sup>288</sup> A sírcsoporttól délre, a kora s késő római temető határán van egy hasonló, de jobban DK felé hajló sír sor: 185, 214, 215. sírok, melyekben 3. századi (185. sírban lélektükrök), ill. 4. század első felére tehető mellékletek vannak (215. sírban fibula). Ezeket a sírokat kicsit mélyebbre ásták (-25–45 cm).

<sup>289</sup> Nyugat felé haladva a 4. és 263. melléklet nélküli, ill. rabolt sírok egymás mellett. Tájolás kissé elhajlik ÉK felé (egyikben fej is maradt). Koruk a 3. századon belül kérdéses. Mellettük, hasonló irányú sírgödörben, de DNy-i végében lévő fejjel a 300a, melléklet nélküli, rabolt sír (középső császárkor).

<sup>290</sup> Közeliükben az ugyancsak melléklet nélküli 129. sír, de feje ellenkező irányban, délen. Itt van a kissé DNy-ra tájolt, üres 128. sír is.

<sup>291</sup> A 392. rabolt sír feje délen. Az egyetlen bronzkarika melléklet nem segít a keltezésben (bár, ha nem fülbevaló, hanem hajkarika, akkor idegen etnikum s korszak). Közeliükben a 440. kisméretű, üres gyereksír (vagy gödör?) és a 409. rabolt kóláda (tájolása kissé elhajlik DK vagy fordított irányba). Itt a sírforma már biztosan késő római.

<sup>292</sup> KELEMEN 2008, 275.

<sup>293</sup> OTTOMÁNYI 2012a, 3; SALAMON–BARKÓCZI 1971; Kisebb temetőrészek hasonló tájolással, pl. Sárbovárd ÉK–DNy (BÁNKI 1998).

Intercisában a legkésőbbi, már barbár jellegű mellékletekkel feltűnő halottak tájolása É–D.<sup>294</sup>

A katonaváros északi temetőjében is a sírok kisebb része ilyen irányú, köztük egy női sír, melyben a római mellékletadási szokásoktól eltérő edények vannak s így germánnak határozza meg az ásató. Ugyanakkor a többi É–D-i tájolású sír mellékletadása nem különbözött a római sírokétól.<sup>295</sup> Oggau temetőjében a fő irány DNy–ÉK, de a temető szélén van néhány É–D-i sír, ezek a legkésőbbi, 5. század eleji temetkezések.<sup>296</sup>

Egy temetőn belül a szórványos ellenkező irányú temetésnek különböző okai vannak. Lehet pl. különböző társadalmi helyzet (sokkal szegényebb, esetleg rabszolga, ha melléklet nélküli, vagy sokkal gazdagabb). A két csoport anyagi kultúrája többnyire teljesen egységes. Valószínű, hogy ugyanaz a nép temetkezett mind a két irányba. Mágikus oka lehet az eltérő temetésnek. Másik vélemény szerint idegen népelem, főleg, ha elkülönülve, egy csoportban fordulnak elő ezek a sírok.

#### IV. NEMEK, ÉLETKOR<sup>297</sup>

A temető 481 temetkezésén belül az árkoknál (9 db), a hamvasztásos sírok többségénél (15 sír/16 temetkezés), a sírépítménynél és a csontváz nélküli, felnőtt síroknál nem állapítható meg a halott neme.<sup>298</sup> Továbbá a ló- és kocsisírokban sem voltak emberi vázak.<sup>299</sup> Összesen 404 temetkezésnél, vagyis a temetkezések 84%-ánál, mondható meg, hogy férfi, nő, vagy gyerek nyugodott a sírban (köztük vannak dupla és többszörös temetkezések is). Ezen belül a kisméretű, üres sírok esetében csak feltételezhetjük, hogy csecsemő sírok voltak (57 db). Ha ezeket leszámítjuk a temető 72%-ában határozható meg a nemek (347 temetkezés).

Ha beszámítjuk a feltételezett, üres gyereksírokat is a nemek aránya kb. 1/3–1/3 arányban oszlik meg. Legtöbb a női sír (37%), kicsit kevesebb a férfi (34%) s még kevesebb a gyerek (29%). Ha kihagyjuk az üres gyerek (csecsemő?) sírokat, akkor a nő – férfi arány 43–39,5% és jóval kevesebb, mindössze 17,6% a

<sup>294</sup> Ld. fent PÓCZY, PARRAGI, SÁGI cikkekre való hivatkozást! PARRAGI 1963, 324 (fakoporsós sírok).

<sup>295</sup> ZSIDI 1996–1997, 26–29: a 67. sírban szűrőtál, dörzstál, orsógomb volt.

<sup>296</sup> PUSCHNIGG 1996, 68.

<sup>297</sup> A nemekre lebontott térképek a DVD-n (5.1–3. térkép). Az embercsontok meghatározását részletesen, ld. Merczi Mónika tanulmányában, ugyanebben a kötetben.

<sup>298</sup> Ezen belül van 4 csontvázaz földsí, ahol a csont nem meghatározható, vagy elkeveredett és nincs meghatározva (48, 184, 245, 269. sír). A 454. gép által félig elvitt csontváz se lett meghatározva, de mérete alapján 10–14 éves gyerek lehetett. A 204a sír csontja sincs meghatározva, de valószínűleg összekeveredett az ugyanaznap bontott 156. üres sírhez csomagolt csontvázal. Némelyik csontváz nélküli sírban pedig a mellékletek alapján a halott neme, a sírméret alapján néha a kora is (gyerek vagy felnőtt) megállapítható.

<sup>299</sup> A 125. kocsisírban, a lócsontok között volt 2 db, férfi csontvázhoz tartozó töredék is, de miután nem teljes csontváz, lehet, hogy csak a mosáskor keveredett oda.

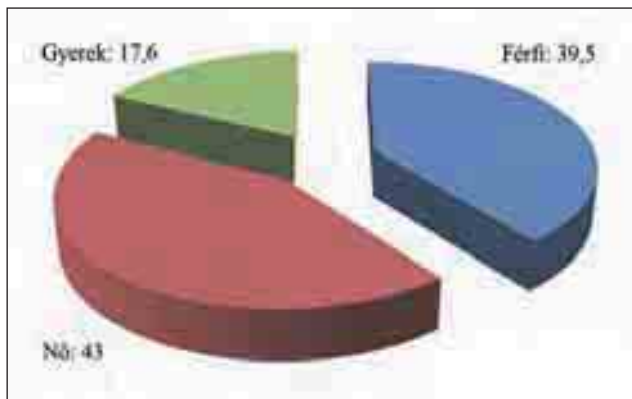

7. ábra: Nemek százalékos megoszlása a meghatározható temetkezéseknél

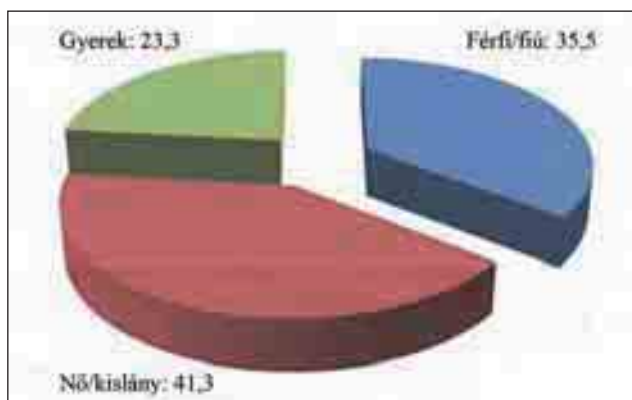

8. ábra: Nemek százalékos megoszlása az üres sírokkal együtt

gyereksír. Amennyiben az egyes közösségeken belüli gyerekhalandóságot figyelembe vesszük, az első számitási mód közelebb áll a valósághoz.<sup>300</sup>

A férfiak magas száma (alig kevesebb, mint a nőké), jelzi, hogy civil közösségről van szó. A férfi lakosság zömét otthon temették el, nem pedig, idegenben esett el. Ez utóbbi lehetőség legfeljebb a legfiatalabb (15–22 év közötti) korosztálynál merül fel, ahol szinte nincsenek is férfiak. Akik katonának álltak azok is hazatértek veteránként, mivel feltűnően nagy a 30–60 év közötti korosztály aránya. A férfi sírok viszonylag alacsonyabb száma abból is adódhat, hogy nőkhöz képest kevesebb jellegzetes ékszer tetek melléjük, gyakrabban melléklet nélküliek, így a sok üres, melléklet nélküli, esetleg bizonytalan nemű sír között bizonyosan sok férfitemetkezés volt még.<sup>301</sup>

<sup>300</sup> Egyes pannoniai temetőekben ennél jóval magasabb a gyerekhalandóság, ami a rossz szociális helyzettel magyarázható. Pl. ZSIDI 1996–1997, 36: a Kaszás-dűlő–raktárréti temetőben 30–50% között van a gyereksírok aránya; A noricum Frauenberg temetőjében a budaörsihez nagyon hasonló a nemek aránya: nő 41,5%, férfi 32,6%, gyerek 25,6% (STEINKLAUBER 2000, 45.).

<sup>301</sup> LÁNYI 1972, 133: a 4. század második felének sírjai között, egyre kevesebb a mellékletes férfi sír s miután a nagyobb létszámú temetőben általában kiegyenlítőde, fele-fele arányban temettek el nőket, s férfiakat, ezért a mellékletnélküli sírok között kell keresnünk több férfi sírt.

**Férfi sír:** Összesen van 129 db férfi csontváz,<sup>302</sup> 4 csontváz nélküli és 4 hamvasztásos, mellékletek alapján meghatározható férfi sír, tehát **137 felnőtt férfi** és 6 kisfiú. Ez a meghatározható, 347 váznak a 39,5%-a, a kisfiú (üres) sírokkal együtt a 403 temetkezés 35,5% -a. Ezen belül 14 dupla sírban volt 15 férfi váz (férfi és nő 10 sírban,<sup>303</sup> férfi és gyerek 1 sírban; férfi és kérdőjeles másik személy az 51. hamvasztásos sírban). Többszörös temetkezés 3 sírban (280, 284, 367. sír) 4 váz.

**Női sír:** 138 db váz és 4 üres, ill. 7 hamvasztásos női sír (mellékletek alapján).<sup>304</sup> Női sír tehát összesen **149 db**. Ez a biztosan megállapítható 347 sírnak a 43%-a. A **18 kislány** sírből 10 csontváz, 8 üres, együtt 167 temetkezés, vagyis a 404 sírnak a 41,3%-a. Ezen belül 20 dupla sírban volt 24 női váz (férfi és nő 10 sírban, két nő 4 sírban; nő és gyerek: 6 sírban). Többszörös temetkezés 3 sírban, 5 váz.

**Gyerek:** A 6 kisfiú és 18 kislány sír mellett megállapíthatatlan nemű gyerek 37 csontváz, 61 **gyerek** és 57 üres, kisméretű, feltételezhető csecsemő sír. Közülük 10 dupla sírban volt 11 váz (szülőkkel együtt, két esetben két gyerek közös sírban). Nem nélküli gyerek váz tehát 94 db, összes gyerek váz 118 db, ami az összes (404) sír 29%-a.

A halottak korcsoportok szerinti összetételét megvizsgálva először is a csoportok korhatárait kell egyértelműen megállapítani. Ez azért is problémás, mert az antropológusok által elfogadott korosztályok (Infans I–II, Iuvenilis, Adultus, Maturus, Senilis) évekre lebontott határai, nem egyeznek minden esetben sem a budaörsi embertani vizsgálatok eredményeivel, sem az analógiaként felhasználható, más pannoniai temetőben alkalmazott csoportokkal.<sup>305</sup> Jelen esetben a budaörsi temető emberanyagát feldolgozó Merczi Mónika felosztását követtem, kiegészítve – a mellékletek alapján meghatározható nemű – üres és hamvasztásos sírokkal, továbbá a kisméretű, feltételezett csecsemőtemetkezésekkel.<sup>306</sup>

<sup>302</sup> Hat sír neme kérdőjellel férfi: 56. sír (vasfibula), 103. sír (15–18 éves, így neme biztosan nem mondható meg. Csatsfibuláját mind a két nem hordhatta, de férfiaknál gyakoribb). A 449. sír egyetlen koponya töredéke alapján kérdéses, hogy nő vagy férfi. Késmelléklete alapján inkább férfi. Ugyancsak kése volt a 122. és 161. hamvasztásos sírnak is. A 279. sírnál az antropológus kérdőjelesen férfit határozott meg, de a mellékletek alapján inkább nő volt. Volt benne néhány gyerekcsont is (túl kevés a meghatározáshoz). Esetleg egy férfi és egy kislány feküdt itt?

<sup>303</sup> Ebből egyik sírban a 15–16 éves kislányt valószínűleg az apjával együtt temették el (154. sír).

<sup>304</sup> 4 sír kérdőjelesen nő, a mellékletek alapján: 59, 64a, 195, 279. sír.

<sup>305</sup> A tokodi késő római temetőnél Lányi V. az alábbi csoportokat különítette el: 0–15 év, 15–39 év, 40–50 év, 60-tól felfelé (LÁNYI 1981, 182.); MERCZI 2010, 69: Gyerekkor 0–14 év, fiatal korú 15–22 év, felnőttek: 23–x év.

<sup>306</sup> Merczi M. csak a 100 cm-nél rövidebb sírokat veszi csecsemősírnak, 150 cm alatt pedig esetleg gyereksírnak.

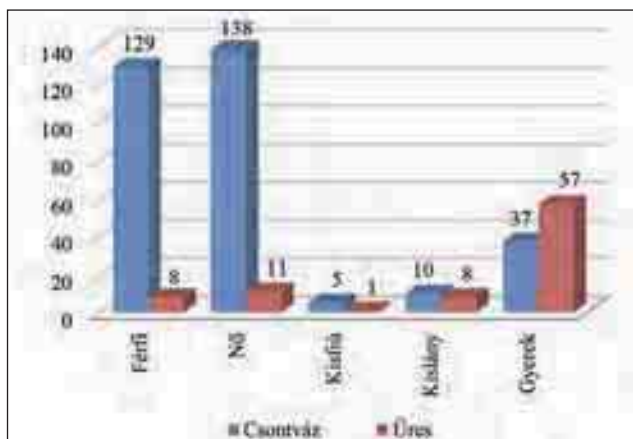

9. ábra: Nemek szerinti megoszlás (darabszám)

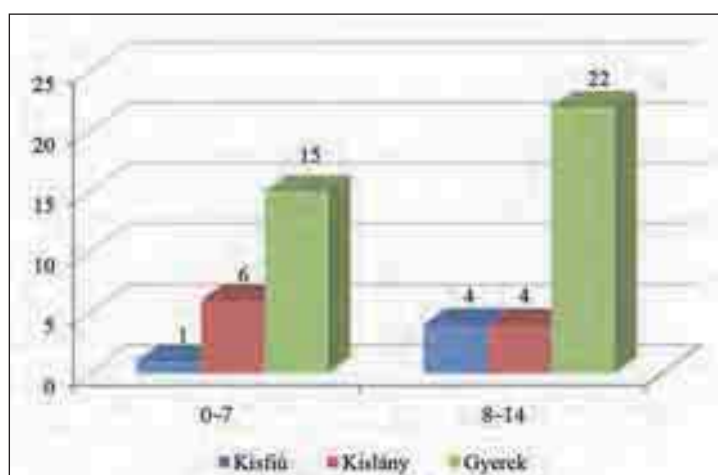

10. ábra: A gyerekek kor s nem szerinti megoszlása a teljes temetőben

Újszülött csontjai mindössze egy sírban maradtak meg (238. sír). Nagy valószínűséggel ide sorolhatók az üres, kisméretű sírok is (64 db), mivel ez az a korosztály, melynek csontjai a legkönnyebben elkorhadtak. Az Infans korosztályon belül kicsivel kevesebb a 8 éves kor alatti halott (22 db), mint az idősebbek. Mellékletek alapján 6 kislány (és üres sírban további 8) valamint 1 kisfiú, (üres sírban további 1) különíthető el. 8–14 év között van 30 gyerek. Ezen belül ugyanannyi lány, mint fiú (4–4).

15–22 éves fiatalok érdekes módon szinte csak a nők körében fordulnak elő (12 nő). Mindössze egy sír lett kérdőjelesen férfinak meghatározva (103. sír). Az ilyen korú ifjak talán már katonának álltak, és máshol (harc közben) haltak meg. A nők viszont szülés közben veszthették életüket.

A temető zömét a felnőtt (adultus s maturus) lakosság alkotja. A sírok felénél csak annyit tudunk, hogy felnőtt (23–x év: 43 db, vagy 30–60 év: 70 db). A másik fele kettéosztható egy fiatalabb (adultus: 23–39 év, összesen 110 sír) vagy középkorú (maturus: 40–59 év, összesen 28 sír) korosztályra. Ezen belül legmagasabb a szülőkorban lévő (23–39 év között)

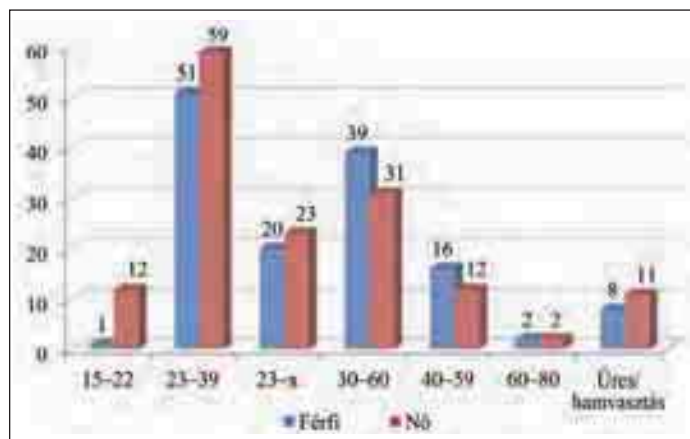

11. ábra: A teljes temető felnőtt lakosságának kor s nem szerinti megoszlása

nők száma s csak kicsivel kevesebb a hasonló korú férfiaké. A maturus korosztály létszáma jóval kisebb,<sup>307</sup> az öregeké (60–80 év: 4 sír) pedig drasztikusan kevesebb. Az emberek többsége tehát már nem érte meg ezt a kort. A 40 év feletti korosztálynál már kicsivel kevesebb a nő.

#### IV.1. KORA ÉS KÖZÉPSŐ CSÁSZÁRKORI TEMETŐ

A kora s középső császárkori temető embertani képe nem teljes a hamvasztásos sírok adatai nélkül. Mindössze 4 férfi és 7 női hamvasztásos sírnak lehet megmondani a nemét. Így az alábbi megállapítások elsősorban a korai csontvázás sírokra vonatkoznak.

Kora római sír 61 db. Ennek kb. a fele gyerek (29 db, 47,5%), de ez csak az üres síroknak köszönhető. Biztosan gyerek mindössze 11 sírban volt (ebből 4-ben már elkorhadt a váz). A sírok nagyobbik része nő (18 db, 29,5%) és legkevesebb a férfi (13 db, 21,3%). A középső császárkori temetőben is több a nő, mint a férfi. Az összes sír 75 db, ennek 37,3%-a nő (28 db), 27%-a férfi (20 db) s a gyereksírok aránya (14 db, az üres sírok nélkül) 18,7%. Ha ide számítjuk a 12 db üres gyereksírt, akkor a sírok 34,7%-a gyerek.

A kora római korban, a temető egészéhez viszonyítva feltűnően kevesebb a fiatal felnőtt korosztály (többségében nők) és nincsenek 50 feletti. A férfiak s nők zöme a 23–60 év közöttiekhez tartozik, ezen belül kicsivel több a nő.

A középső császárkori már több a fiatalabb halott s egy-egy 50 feletti is található. A 30–60 évesek között a nők száma többszöröse a férfiakénak, ami talán a katonáskodással magyarázható ebben az időszakban.

A gyereksíroknál, ha beszámítjuk az üres, talán csecsemő sírokat, is, akkor feltűnően magasabb az 1–6 év alatti halottak száma. Amennyiben ezektől el-

<sup>307</sup> A 30–60 éves korcsoportból is ide tartozhattak esetleg néhányan.

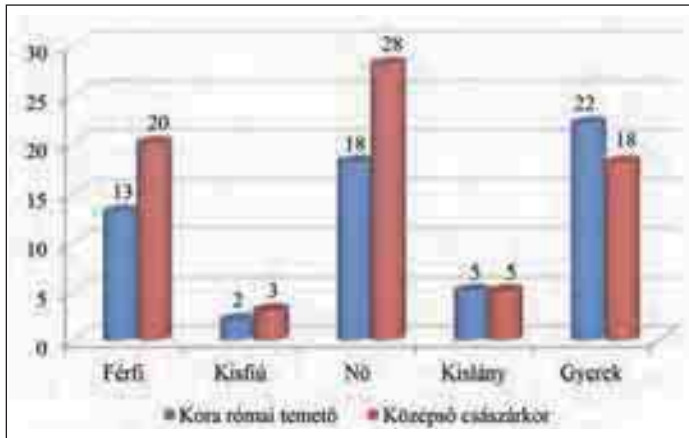

12. ábra: A kora római és középső császárkori temető nemek szerinti megoszlása az üres, csecsemő(?) sírokkal együtt (darabszám)

tekintünk fele annyi gyerek halt meg 6 év alatt, mint 6–14 év között. A késő római korban ez a szám már kiegyenlítődik (15. ábra).

#### IV.2. KÉSŐ RÓMAI TEMETŐ

Összesen van 270 váz (ebből 8 üres, de nemhez köthető sír, 27 pedig üres, feltételezett gyereksír). A férfiak és nők aránya majdnem egyenlő (104, ill. 103 db, vagyis 38,5 és 38,1%), gyereksír 63 db (23%), ebből 8 kislány, 1 kisfiú. Ha az üres, csecsemőnek tartható sírokat nem számítjuk, akkor csak 36 db, vagyis 13,3% a gyerek. Hasonló arányt figyeltek meg a tokodi temetőnél is. A pátyi temetőben kicsit kevesebb a gyerek.<sup>308</sup>

Összehasonlítva a késő római temetőt a korábbi 1–3. századi temetővel feltűnően magasabb a férfiak száma és jóval kevesebb az üres, talán csecsemő sír a 4. században.

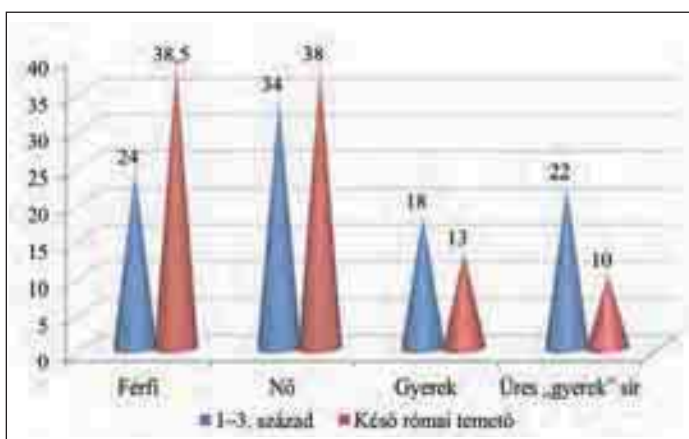

13. ábra: A nemek százalékos megoszlása a temető első három, ill. 4. évszázadában

<sup>308</sup> LÁNYI 1981, 182; Páty: 40% férfi, 45% nő és 17% gyerek (ebben már az üres sírok is benne vannak); A gyereksírok arányát Valéria tartomány északi részének temetőiben, ld. MERCI 2010.

A késő római temetőben a férfiak szinte fele-fele arányban tartoznak a 23–39 év közötti (41%), ill. a 23/30–60 éves korosztályhoz (42%). A többi maturus korosztály, a 23 év alattiak pedig hiányoznak. Ez megegyezik, pl. a pátyi temetővel, ahol a 15–22 éves korosztályban csak nők s gyerekek vannak. A nők korbeli megoszlása minden periódusban szélesebb skálán mozog. A késő római korban a nők fele a 23–39 éves korosztály, mellette viszonylag sok az idős, de itt már fiatalabbak is találhatóak (7%). A gyerekeken belül a 4. században is legtöbb a csontváz nélküli sír (27 üres, 3 kislány), de számuk jóval kevesebb, mint a korábbi periódusokban. A többi sírnál kicsivel több a 8–14 év között elhunytak száma, mint a kisebbeké.

#### IV.3. SÍRFORMA ÉS NEMEK MEGOSZLÁSA

A nemek és a sírformák közti összefüggés vizsgálata nem tükrözi a temető valódi nemek szerinti megoszlását, mivel hiányoznak a kora római temető felét kitevő hamvasztásos sírok (a valóságban is hiányoznak, nemcsak a nemét nem tudtuk megállapítani). Biztosabb képet kapunk, ha csak a késő római temetőre készítjük el a diagramot, bár nem sokban tér el a teljes temető adta képtől.

Minden időszakban és minden nemnél dominálnak a földsírok. A gyereksírok magas száma a sok üres, kisméretű földsírnak köszönhető. Ugyanakkor a nőknél, főleg a késő római korban, kevesebb van, mint a férfiaknál és mellette jóval nagyobb a kőpakolásos, kőválaszfalás és épített sírok aránya. Kőpakolásos földsír arányaiban több van a gyerekeknél és a nőknél s jóval kevesebb a férfiaknál. A kő válaszfalás síroknál, ha egyáltalán maradt benne csontváz, az nő volt (egy férfi). A téglasírok többségébe is nő került, ritkán van benne férfi vagy gyerek. A részleges kőláda viszont inkább a férfiakra és gyerekekre jellemző, bár kevés nő itt is előfordul. A kőláda sírokba jóval több felnőttet (elsősorban nőt) temettek, mint gyereket. A szarkofágba eredetileg s az után temetkezéskor is férfi került. A kora római hamvasztásos sírok közül igen kevésnek ismerjük a nemét. Többnyire női ékszerek maradtak meg, a férfiak elsősorban a kések alapján feltételezhetők.<sup>309</sup>

*Analógiaként* említhető néhány késő római temető, ahol hasonló összefüggéseket vizsgáltak. Pl. Tokodon a gyereksíroknak az átlagnál nagyobb mennyisége volt téglasír.<sup>310</sup>

<sup>309</sup> Ezek az ékszerek, illatszerek üvegek, kések stb. tartozhattak kislány, ill. kisfiúsírokhoz is.

<sup>310</sup> LÁNYI 1981, 180.

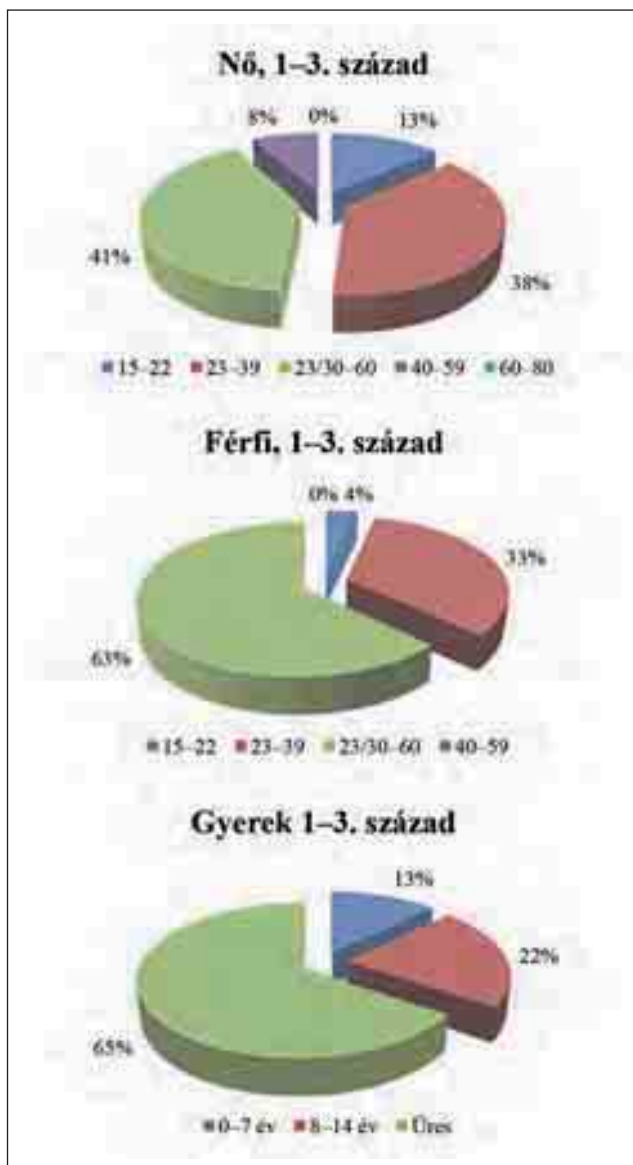

14a-c. ábra: Az egyes korosztályok nemek szerinti lebontása az 1-3. században

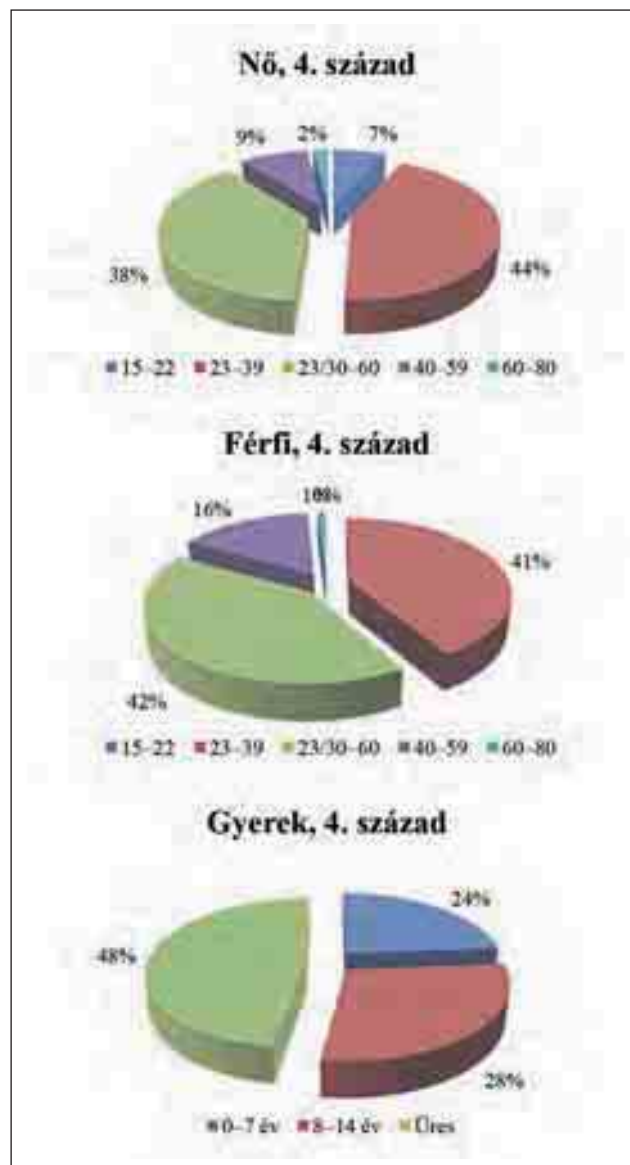

15a-c. ábra: Az egyes korosztályok nemek szerinti lebontása a 4. században

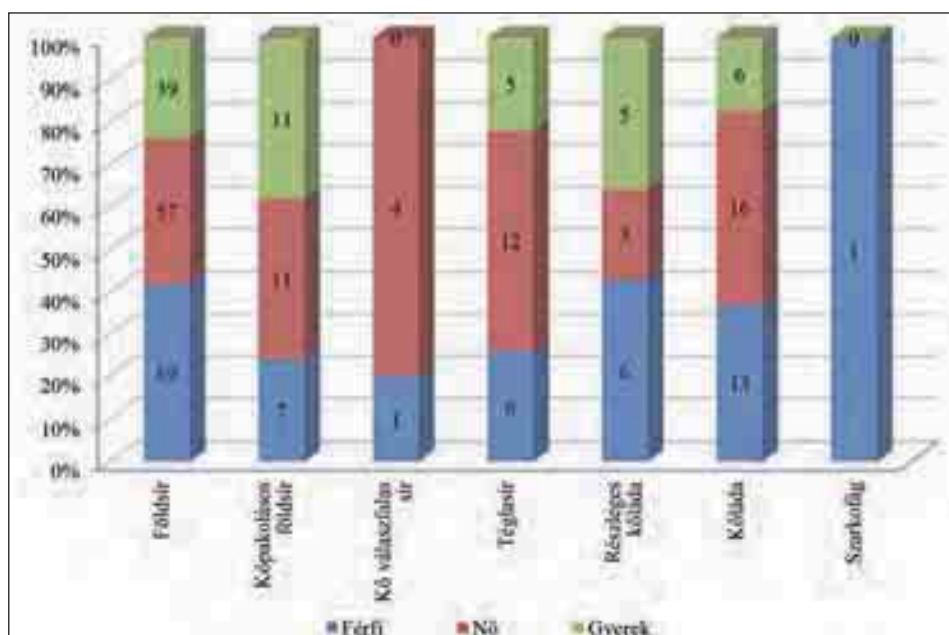

16. ábra: Késő római temető nemek és sírformák megoszlása



1. táblázat: A halottak korosztály és nemek szerinti megoszlása

Nem	Infans I. 0–7 év <sup>310</sup> (22 db)	Infans II. 8–14 év (30 db)	Csontváz nincs <sup>311</sup> /hamvasztás (84 db)
Férfi (4 hamvasztás + 4 üres) Fiú (5+1 üres)	Kora római: 22a	Kora római: 116 Középső császárkor: 33, 146 Késő római: 299	Férfi: 115 (korai) 219, 310, 317. sír (késő római) Kisfiú: 140 (3. század) Hamvasztásos: 50, 51.1, 122, 161. sír (3. századiak)
Nő (7 hamvasztás + 4 üres) Kislány (18 db)	Középső császárkor: 133, 192 Késő római: 170, 238.1, 277.2, 284.2	Kora római: 11 Középső császárkor: 92, 152 Késő római: 390 <sup>312</sup>	Kislány: kora római: 23, 25, 40, 57 középső császárkor: 199 késő római: 242, 380, 410 Nő: kora római: 39 3. századi: 148 késő római: 293, 401 Hamvasztásos: kora római: 38, 54, 59, 64a középső császárkor: 47, 104, 195.
Gyerek (37 váz + 57 üres sír) <sup>313</sup> = 94 fő	Kora római: 22a.1, 151 Középső császárkor: 201, 248 Késő római: 14b.1, 222, 256, 268, 287, 303.1, 337, 357, <sup>314</sup> 374.1, 379, 399	Kora római: 45, 58 2–3. század: 4, 6, 147, 454 <sup>315</sup> Késő római: 253, 258, 262, 277.1, 291, <sup>316</sup> 316, 323, 327.1, 367.5, 372.1, 417a, 419, 459, 462, 463, 465	Kora római: 8, 15, 24, 41, 62, 65, 66, 77, 80, 84, 85, 94, 108, 114, 123, 134, 145, 156 2–3. század: 7, 12, 28, 36, 91, 106a, 110, 150, 155, 183, 190, 209 Késő római: 171, 179, 181, 231, 235, 241, 259, 260, 270, 282, 304, 305, 306, 307, 308, 318, 342, 343, 350, 351, 383, 413a, 428, 440, 441, 441a, 460

Nem	Iuvenilis 15–22 év (13 db)	Adultus 23–39 év (110 db) <sup>317</sup>	Adultus – senilis 23–x év (43 db)	Adultus –maturus 30–60 év (70 db)	Maturus 40–59 év (28 db)	Senilis 60–80 év (4 db)
Férfi (129 db)	103 (2–3. század)	Kora római: 17, 120, 135, 144, 173 2–3. század: 112, 129, 249, 251 Késő római: 2, 168, 169, 172, 180, 186, 188, 202, 216, 220, 230, 239, 243, 273, 279a, 297, 298, 319, 330, 332, 333, 339, 345, 352, 354, 355, 371, 378, 395, 400, 411, 417c, 418, 422, 427, 432, 438, 443, 451, 452, 456, 461	Kora római: 43, 56 <sup>318</sup> 2–3. század: 22, 244, 264 Késő római: 204a, <sup>319</sup> 234, 275, 285, 302, 325, 373, 381, 392.1, 393, 394, 402, 407, 417b, 442.1	Kora római: 18, 32, 42, 60, 121 2–3. század: 34, 44, 107, 138, 154. alsó, 157, <sup>320</sup> 198 Késő római: 14a, 182, 240, <sup>321</sup> 254, 284, 286, 312, 320, 321, 327, 336, 338, 340, 349, 358, 367 (2 db), 375, 385, 386.1, 405, 412, 425, 437, 445, 448, 449	Késő római: 165, 166, 204b, 205, 215, 224, 266, 280, 295, 296, 300b, 328, 329, 335, 429, 433a	2–3. század: 214 (40–80 év) Késő római: 283. sír (50–70 év)
Nő (138 db)	2–3. század: 5, 26, 90, 154 felső, 193 Késő római: 164, 218, 238, 394.1, 414, 433, 464	Kora római: 30, 55, 93, 111, 174 2–3. század: 68, 89, 149, 194, 210, 211, 213, 246, 247 Késő római: 1, 14b, 189, 204b, 217, 227, 228, 233, 236, 237, 255, 257, 272, 274, 275, 279 <sup>3</sup> , 284.1, 285, 289, 290, 301, 313, 314, 322, 328.1, 331, 346, 347, 357, 365a-b, 366, 367 (2 db), 382, 392, 396, 403, 403.1, <sup>322</sup> 406a, 408, 434, 439, 447	Kora római: 118, 136, 137 2–3. század: 119, 263, 300a Késő római: 203, 204d, 223, 265, 289.1, 334, 374, 376, 377, 378.1, 386, 398, 415, 420, 430, 444, 455	Kora római: 9, 10, 13, 61, <sup>323</sup> 146a 2–3. század: 35, 153, 191, 250 Késő római: 160, 187, 206, 215.1, 221, <sup>324</sup> 225, 229, 252, 261, 271, 280.1, <sup>325</sup> 294, 303, 348, 356, 372, 388, 397, 426, 435, 442, 450	2–3. század: 141, <sup>326</sup> 143, 185 Késő római: 163, 167, 205.1, 226, 232, 280.2, 294, 324, 421	Késő római: 405.1, (56–65 év), 446. sír (40–80 év)

<sup>311</sup> Belevettem az újszülöttet is (ld. 238.1.).

<sup>312</sup> Az ide sorolt sírok többsége kis, üres gyerek/csecsemő sír. Felnőtt üres sír kevés. Mellékletek alapján a nemét néha az üres, vagy rabolt síroknak is meg lehet állapítani.

<sup>313</sup> A bronzgyöngy s vaslánc alapján besoroltam a kislányok közé. Rupnik L. szerint a vaskarikák tartozhattak esetleg egy láncpáncélhoz is. Ez esetben kisfiú.

<sup>314</sup> Csontváz nélküli gyereksír ezen az 57 üres síron felül még a mellékletekkel rendelkező egy kisfiú és 8 kislány sír (összesen 66 sír).

<sup>315</sup> 353. sírszámon meghatározva egy nő és egy gyerek csontváz, de 353. üres sír. Valószínűleg 357. rabolt sír csontjaival keverték össze, ami jelenleg hiányzik.

<sup>316</sup> Fél csontváz maradt, de nincs meghatározva. Mérete alapján gyerek. (h: 100–150 cm).

<sup>317</sup> Mindössze egy koponyatető maradt, tehát a gyerek kora kérdéses.

<sup>318</sup> Ezen belül van 6 db sír (55, 193, 394, 403, 414, 464. sír), melyekben 15–40 év közötti nő fekszik.

<sup>319</sup> 125. kocsisírban is volt egy ilyen korú férfinak 2 db csontja.

<sup>320</sup> Csontja nincs meghatározva, összekeveredhetett az ugyanaznap bontott, üres 156. sírhoz meghatározott vázzal.

<sup>321</sup> 34–43 év: 138, 154, 157. sírok.

<sup>322</sup> 34–43 év: 182, 240, 286, 320, 327,

<sup>323</sup> 15–40 év

<sup>324</sup> 34–43 év.

<sup>325</sup> 34–43 év: 221, 229, 252, 271, 294, 372. sírok.

<sup>326</sup> 37–46 év.

<sup>327</sup> 57–63 év.

## V. SÍRFORMÁK

A temetkezési rítust tekintve a kora s középső császárkori temető birituális, tehát csontváz és hamvasztásos sírok egyaránt találhatóak benne. A csontváz temetkezésnél legáltalánosabbak a földsírok és kőpakolásos sírok.<sup>328</sup> A 2. és 3. században ehhez csatlakozik a hamvasztás és megjelennek a kör, ill. négy-szögletes árkokkal körbevett temetkezések is. A késő római időszakban a földsírok mellett feltűnnek az épített kőláda és téglasírok<sup>329</sup> s egy szarkofág is előfordul. A kőválaszfalás földsírok (padmalyos sírok) is elsősorban a késő római periódusra jellemzőek. Gyakran keverednek e temetkezési formák, pl. kőpakolás vagy nagy kőlapok kerülnek a földsírok tetejére, kőlapokkal fedik a téglasírokat, vagy téglával bélelik a kőládákat. Sírépítmény csak egy maradt meg a kora római temető területén, bár a másodlagosan felhasznált faragott kővekből több korai sírkertre is következtethetünk.

### V.1. FÖLDSÍROK:

299 db (66,6%)<sup>330</sup>

Az egyszerű földsír a temető négy évszázadán át a leggyakoribb sírforma. A temetkezések háromnegyedét ez alkotja a kora s középső császárkorban (76–73%). A késő római korban csak azért esik kissé vissza a száma (61,4%), mert feltűnnek mellette az épített sírok is. A csontváz rítushoz kapcsolódik, mely a kelta, bennszülött lakosság sajátja az 1–2. században.<sup>331</sup> A római hatásra tért hódító hamvasztás következtében a földsírok átmenetileg háttérbe szorulnak a 2–3. század folyamán, de Budaörsön meglepően nagy számban még ekkor is előfordulnak.<sup>332</sup> A 3. század közepétől–második felétől újra divatba jövő csontváz rítus miatt ismét előtérbe kerülnek s egészen a római kor végéig megtalálhatók.

<sup>328</sup> Lányi Vera a tokodi temetőnél a földsírokon belüli változatoknak tekintve a kőpakolásos (részben kővel megerősített) és padkás sírokat (LÁNYI 1981, Abb. 19); Egyes kutatók külön sírformának veszik a padkás, ill. koporsós sírokat (ZSIDI 1987, 66); Budaörsnél a földsírokon belül tárgyalom ezeket, egyrészt a koporsós temetkezések kis száma s bizonytalan volta miatt, másrészt mindkét jelenség szinte kizárólag földsírokhoz köthető. Padka ugyan előfordul az épített síroknál is, de itt a belső sírgödört teljesen körbevevő padka elsődleges gyakorlati funkciója, a fedőlapként szolgáló kövek alátámasztása, tehát más szerepet tölt be, mint a földsíroknál.

<sup>329</sup> Az épített sír kifejezést gyakran csak a habarccsal, vakolattal megépített sírokra alkalmazza a kutatás (LÁNYI 1981, 180). Budaörsön kőtőanyag egyetlen sírnál sincs, így a téglából s kőlapokból összeállított, épített sírokat különböztetem meg így az egyszerű földsíroktól, ill. a rendszertelen, esetleges kőpakolásos síroktól. A részleges kő- s téglasírok kifejezést azokat a sírokat fedik, ahol nem vették körbe teljesen a sírt kővekkal vagy téglákkal, csak a tetejére, aljára, ill. valamelyik oldalára került építőanyag.

<sup>330</sup> 100% = 449 db sír.

<sup>331</sup> A csontváz rítus okai között szokták felhozni a keleti hatást, a családi, etnikai tradíciókat, esetleg szolgálak vagy gyerekek temetkezései lehetnek (KREKOVIC 1992, 78). Budaörsön egyértelműen a bennszülött őslakossághoz köthető ez a temetkezési forma az 1–2. században.

<sup>332</sup> Folyamatos volt a csontváz temetkezés, s mellette terjed el a hamvasztás.



17. ábra: A földsírok százalékos mennyisége a temető egyes korszakaiban<sup>333</sup>

A földsírok többségében csontváz is található. 18%-a üres (54 db),<sup>334</sup> ezek egy részében gyerekek (csecsemők) lehettek, kiknek csontjai elkorhadtak (34 db), másik fele esetleg jelképes sír volt. A kora római sírok között két ló- és négy kocsisír is szerepel, emberi temetkezés nélkül.

Formájuk többnyire szabályos téglalap alakú, általában lekerekített sarkokkal. Lehet hosszú keskeny (pl. 30, 39, 80, 89, 107, 246, 265, 309, 316, 317, 355. sír), vagy széles, majdnem szögletes (pl. 36, 43, 97, 140, 150, 156, 208, 215. dupla sír, 232, 255, 256, 310, 404, 428. sír; 65. kép 3).<sup>335</sup> Csak a fejnél lekerekített (pl. 44, 160, 164, 224, 308, 359. sír), vagy a láb felé keskenyedő (pl. 11, 92, 114, 154, 182, 201, 264, 270, 272, 303, 330. sír), esetleg láb felé szélesedő trapéz alakú sírgödör (248, 385, 455. sír). Ritkán ovális, pl. 28, 454. sír (64. kép 7), vagy szabálytalan, pl. 132, 154, 184. sír, esetleg gödörformájú, majdnem kerek (94, 267, 428, 440. sír; 65. kép 8; 69. kép 6) stb.<sup>336</sup>

A sírgödör mérete többnyire alkalmazkodik a halott méretéhez (kiv. padkás sírok), bár néha éppen csak belefér a csontváz, pl. 32, 301. sír (64. kép 3–4). Feje esetleg már a padkára kerül, vagy meghajlítják, hogy beleférjen (pl. 172. sír). Máskor meg túl hosszú a gödör s az alsó, vagy felső harmada üresen marad, pl. 103, 143, 194, 258, 316, 355, 464. sír (64. kép 5; 69. kép 3). A sírgödörök mérete s a sírok gazdagsága

<sup>333</sup> Kora római 100% = 82 sír. Középső császárkor 100% = 100 sír. Késő római 100% = 267 sír.

<sup>334</sup> Csak azok az üres sírok vannak itt, ahol se csontváz, se melléklet, nincs (néha a sírföldben vannak kerámia, üveg, vas töredékek). Ez utóbbiak rabolt sírok is lehettek. Pl. 212. sírban edénytalp, 293. sírban bronzkapocs töredék. Ahol a gép törte össze a csontokat, vagy edényeket, azok nem számítanak üres sírnak.

<sup>335</sup> A szarmata temetkezéseknél a sír hosszúságának és szélességének arányából kiszámolt index alapján, tehát hogy inkább négyzetes, vagy téglalap alakú sírgödört ástak a halottnak, rítusbeli különbségeket állapítottak meg az egyes temetők között (KULCSÁR 1998, 23–26); Budaörsön a sírforma s a sírok gazdagsága közötti összefüggéseket, ld. a vezetőréteg tárgyalásánál, továbbá OTTOMÁNYI 2015, 514.

<sup>336</sup> Más római temetőben is előfordul néhány ilyen, a szabályostól eltérő sírforma. Pl. Esztergom, Bánomi-dűlő (KELEMEN 2008, 75, 60. kép 259. sír ovális, 26. kép 115. sír keskenyedő, 52. kép 226. sír trapéz alakú stb.).

közötti összefüggéseket, ld. a Társadalmi rétegződés c. fejezetben.<sup>337</sup>

A halottakat háton, nyújtott testhelyzetben helyezik a sírgödörbe. A testhelyzetet részletesebben, ld. később.

A földsírokon belül található a legtöbb melléklet nélküli sír (48 db csontvázas és 54 üres sír; 64. kép). Főleg a késő római korra áll az a megállapítás, hogy a földsírok a szegényebbek, az épített sírok a gazdagabbak nyugvóhelyei, bár akadnak kivételek.<sup>338</sup>

Rabolt földsír összesen 57 db, ez a földsírok 19%-a (82. kép).

Amennyiben a környező sírok alapján az üres sírgödröket is megpróbáljuk korhoz kötni, a földsírok fele késő római (54,8%, 164 db: 140 csontvázas és 24 üres), a másik fele majdnem egyenlő arányban kora római (20,8%; 62 db: 46 csontvázas és 16 üres sír), ill. középső császárkori (24,4%; 73 db: 60 és 13 üres sír).

A földsírok a temető négy évszázadán át megtalálhatók, az egyes periódusokban eltérő számban. A legkorábbi sírok az 1. század közepén/2. felében, a Claudius/Flavius-kortól kezdődnek és jellegzetes, bennszülött keltákra utaló leletanyagukkal a 2. század közepéig (második feléig) tartanak. Budaörsön nem igazolható, az a, nagyobb városok s táborok melletti temetőkben észlelt, megfigyelés, hogy a szegényebb, szolgáskorban lévő halottakat temették földsírba (Százhalombatta, Szombathely). Ugyanakkor az sem érvényes, ami pl. egy vidéki temetőben, Solymáron található, hogy a halottak többsége gyerek és nő, tehát a hagyományokhoz jobban ragaszkodó része a kora római társadalomnak.<sup>339</sup> Miután a bennszülött lakosság a római foglalkor csontvázasan temetkezett úgy tűnik ezek a földsírok, a helyi eraviszkusz népesség temetkezési helyei. Gyakran ugyanazokkal a mellékletekkel látták el őket, mint a legkorábbi hamvasztásos sírokat.<sup>340</sup> A 2. század 2. felétől, de a Severus-kortól mindenképpen már dominálnak a földsírokban a római kerámia és viseleti tárgyak. A középső császárkorban a földsírok száma még ugyanannyi, mint a kora római időszakban, bár a mellékletek csökkenő száma miatt felismerésük egyre nehezebb. A 3. század első felében, középső harmadában már csak néhány éremmel vagy jellegzetesebb ékszerrel ellátott sírt tudunk elkülöníteni.

<sup>337</sup> A szarmata temetkezéseknél a sír alapterületét kiszámolva társadalmi különbségeket, ill. nemi és életkorbeli eltéréseket állapítottak meg a sírméret alapján (NAGY 2014, 120–121).

<sup>338</sup> Pl. a 230. földsír a késő római temető egyik leggazdagabb sírja (aranyozott fibula, ezüstgyűrű, két érem, üveg, mázas kerámia stb.). Valószínűleg voltak ugyanilyen, vagy ennél jóval gazdagabb sírok is az épített sírok között, de azokat kirabolták.

<sup>339</sup> KOCSTUR 1998, 83: Solymáron a 42 csontvázas sírből 30 gyerek. Ha a földsírokban jellegzetes bennszülött, női mellékletek vannak, akkor a korai urnasírokban elsősorban férfiakat kellene keresnünk.

<sup>340</sup> Ld. Tolna s Fejér megye nagyobb, birituális temetői (LÁNYI 1990, 245, 41. jegyzet); KOCSTUR 1991, 172.

Ugyanakkor a szegényes, melléklet nélküli, üres, vagy helyzetüknél fogva a temető közepén lévő sírok is nagy valószínűséggel ide kapcsolhatók. A 3. századi üres, mellékletszegény sírok okaiként egyrészt feltételezhetjük, hogy a szegényebb rétegről van szó akik nem tudták megfizetni a drágább hamvasztást, másrészt a 3. század közepe körül már a háborús zavargásokra visszavezethető, egész provinciára jellemző gazdasági visszaesést is figyelembe kell venni. A földsírok s vele együtt a csontvázas temetkezés újabb előretörése a 3–4. század fordulójával kezdődik s tart a temető használatának végéig. A temető szélén lévő üres és szegényes sírok a 4. század végének temetkezési lehetnek, melyek részben a kereszténység, de még inkább az elszegényedés következményei.<sup>341</sup>

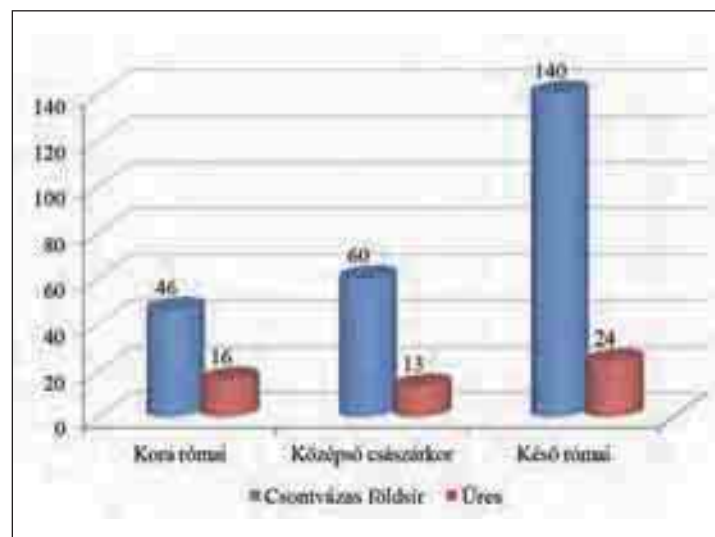

18. ábra: A földsírok kor szerinti megoszlása (darabszám)



19. ábra: A földsírokon belüli, korszakonkénti százalékos megoszlás

<sup>341</sup> Az északi és keleti szélén 3. századi szegényes sírok vannak inkább.

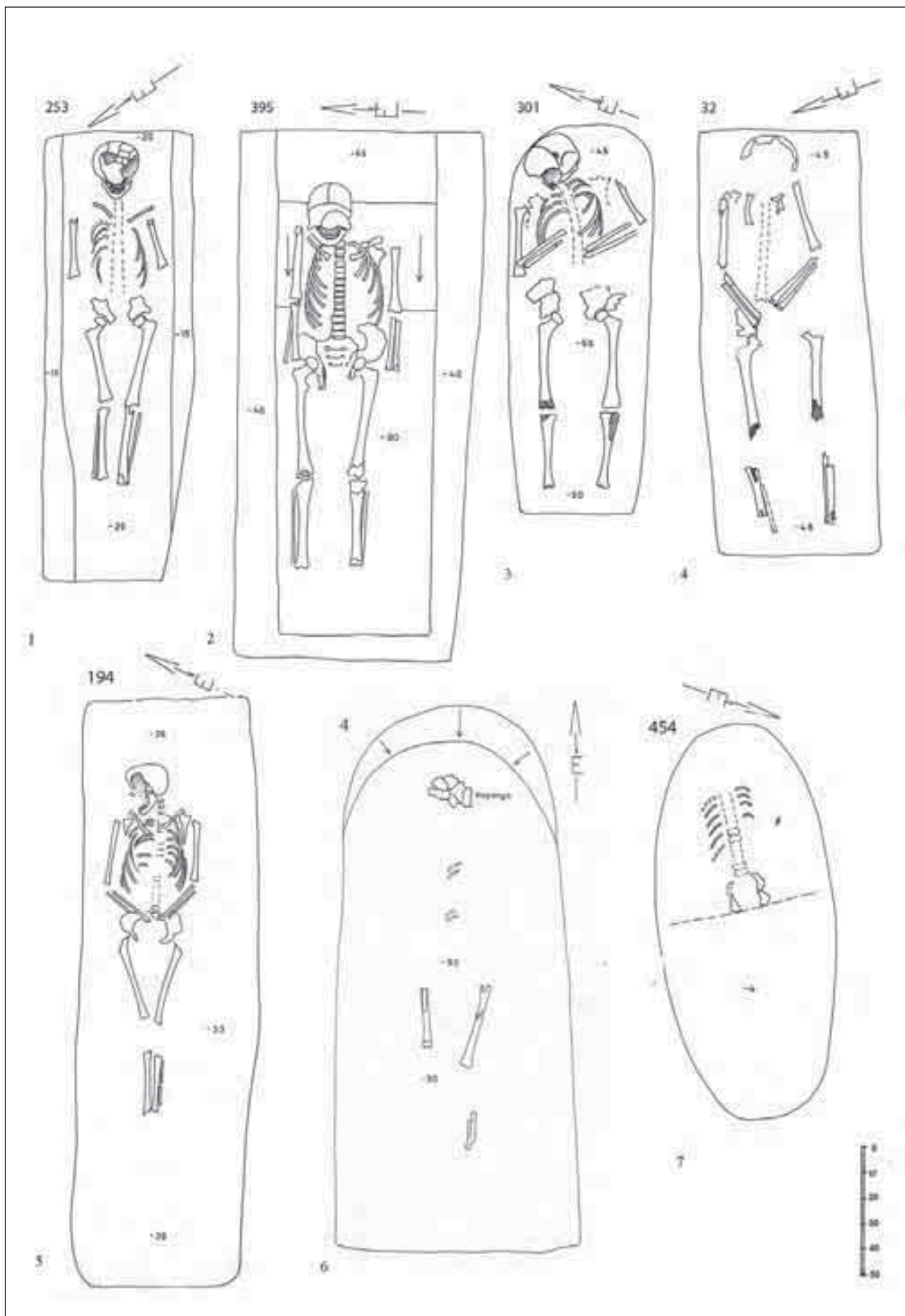

64. kép: Földsírok formái (melléklet nélküli sírok): 253, 395, 301, 32, 194, 4, 454. sír

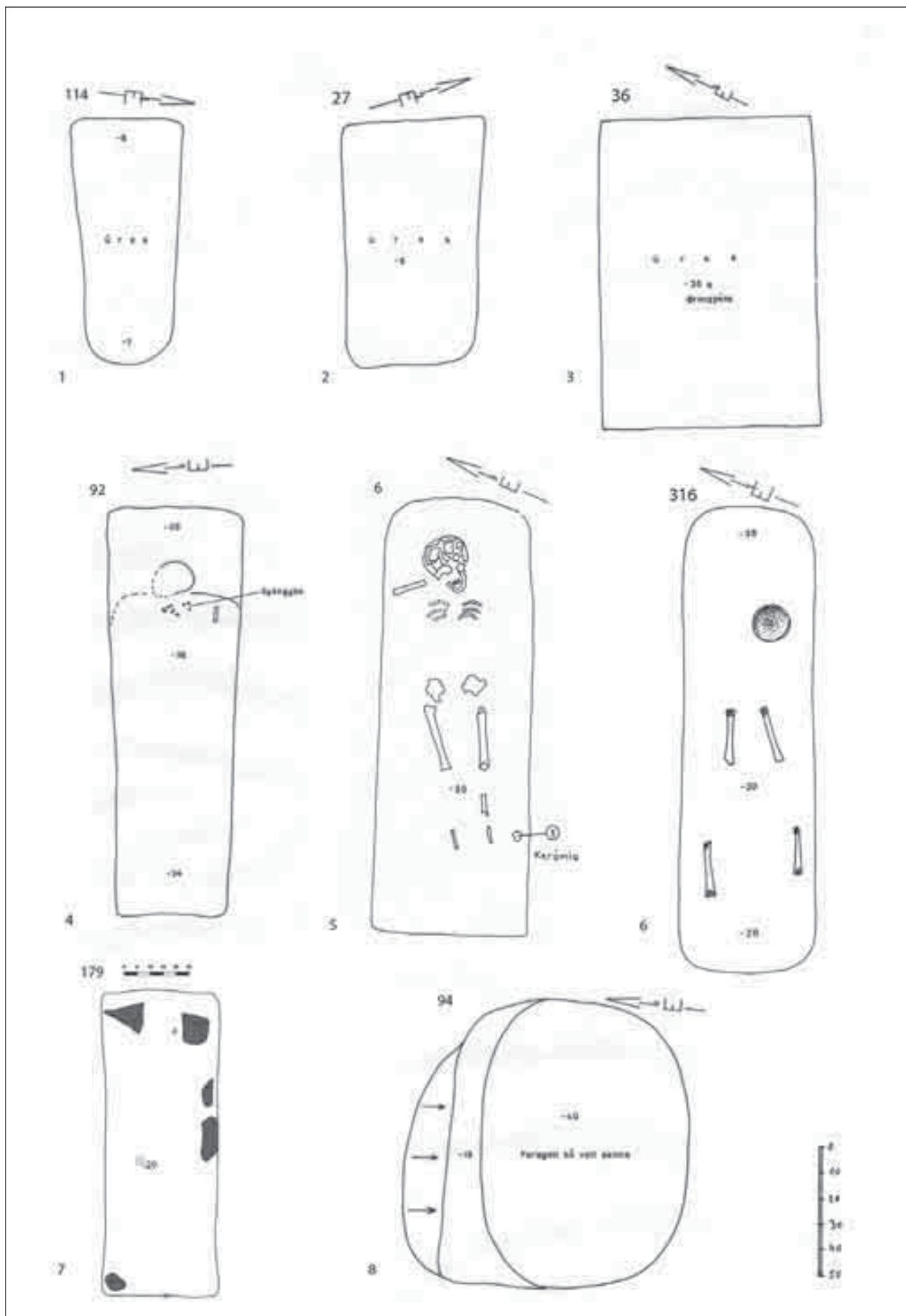

65. kép: Gyereksírok: 114, 27, 36, 92, 6, 316, 179, 94. sír

### 1.1. Kisméretű, csontváz nélküli sírgödör:

51 db földsír s 7 db kőpakolásos sír, ami e két sírcsoport 17%-a.<sup>342</sup> Gyerek (csecsemő), vagy jelképes sírok lehettek (65. kép 1–3; X. t. 3).

Amennyiben csecsemő sírok voltak, a csontok bennük elkorhadtak.<sup>343</sup> Néha csoportosan található, máskor elszórtan a felnőtt sírok között. Egyenlő számban kora és késő római (22–22 db, 38%), legkevesebb a középső császárkori (14 db, 24%). A kora római temetőn belül a föld s kőpakolásos sírok egyharmada (32,8%) ilyen, a középső császárkorban csak 18,6%, a késő római korban pedig csak 11,2% volt az üres gyereksírok aránya a temetőben. Jelképes sírnak – miután a halottat nem temették bele – ugyancsak áshattak ilyen kisméretű gödröket.<sup>344</sup>

Melléklet mindössze 16 földsírban s egy kőpakolásos sírban volt. 8 kora római sírban: a 23. és 25. sírban nyaklánc. Kerámia a 25, 57, 62, 134, 145. sírokban, üveg a 40. sírban. Fibula a 25. és 57. kislány sírokban, ezek a leggazdagabb sírok. A középső császárkorban, 5 sírban: a 36. sír érme még a 2. század második feléből való, de *terminus post quem* értéke alapján már a Severus-korra keltezi a sírt. Kerámia a 140, 190. és 106a sírban. Ez utóbbiban a terra sigillata mellé üveget is tettek. Több üveg volt (edény és lélektükör) a 199. sírban.<sup>345</sup> A 140. sírban pedig mécses, vaskés, szög s fa maradványok (ládika?). A csoport két leggazdagabb sírjának a 106a és 140. sír tekinthető. A késő római korban 4 sírban volt melléklet. Kerámia (181, 306. sír), néha ékszer (242. sír), vagy érem (282. kőpakolásos, koporsós sír). Az ékszer mellékletek, ha a viseletnek megfelelő helyen lettek volna, biztossá tehetnék, hogy gyereksírról és nem jelképes temetkezésről van szó. Ez mindössze a 25. és 57. sír esetében mondható el, a többinél a nyaklánc gyöngyei a sírföldből, a 242. sír fülbevalói pedig a sír közepén egy halomban, a többi melléklettel (bronzcsat, bronzkarika) együtt kerültek elő. A sírföldben lévő kerámia vagy üveg töredékek rablásra is utalhatnak, pl. 7, 80. sír. A 260. sír földjében bronzkarika.

Kőpakolásos egy kora római (94. sír) és a 6 késő római sír. A késő római, kőpakolásos sírokra jellemző, hogy a nagyobb sírfolton belül egy kisebb, gyerek méretű sírgödör található, pl. 231, 235, 282, 351. sír. Hasonló a helyzet a nagy kőlapokkal borított részleges

<sup>342</sup> Az épített sírok között is van néhány kisméretű üres, vagy mellékletet tartalmazó sír, melyeket most nem számoltam ide (téglasír 5–6 db, részleges kőláda 2 db, kőláda 1 db). Ezeknél nagyobb a valószínűsége, hogy a sírrablás miatt nincs bennük csont, esetleg jelképes s nem csecsemő sírok.

<sup>343</sup> Van olyan sír is, ahol még a koponya megmaradt a gyerekből (92. sír), nyakán gyöngysor, a többi csont viszont elkorhad. Valószínűleg nem rabolt, mert a nyaklánc a helyén volt.

<sup>344</sup> NOVOTNIK 2011 (avar temetkezéseknél vizsgálja, az üres, jelképes sírok szokását).

<sup>345</sup> A 7. sír földjében is volt egy kis üvegtöredék.

kőláda síroknál is (304. sír: tál, bögre; 270. sír: korsó, ládika, szögek). Némelyiket kirabolhatták (270, 282. sír). A 428. sírt egy gödörré ásták rá. A 241. kisméretű kőláda sírba is gyereket temethettek, de a csontok kérdéses, hogy felszívódtak, vagy kirabolták. A téglasírok között is vannak feltehetően gyereksírok mellékletekkel együtt (380. sír: gyöngyök, edény, üveg; 383: bögre; 410: ékszerek, edény; 441: tál) vagy üresen (384, 441a sír). Ez utóbbiak inkább jelképes sírok.

Koporsó a 282. talán rabolt sírban, „halottas ágy” 4 lábának ázott kis gödör a 235. üres sír négy sarkában.

*Analógiák:* A Győr, Vagongyári temetőben több esetben a csontvázak teljesen felszívódtak, csak a mellékletek maradtak meg.<sup>346</sup> Késő római, pl. Nagykanizsa–Inkey sírkápolna,<sup>347</sup> Ács, Öbölküti-dűlő<sup>348</sup> stb.

### 1.2. Jelképes földsírok: kb. 30 db.<sup>349</sup>

A földsírok, kőpakolásos és kő válaszfalú sírok 9%-a. Elsősorban az üres síroknál merül fel a jelképes sírként való értelmezés (a gyereksírokról már fentebb volt szó).

*Az üres, felnőtt sírok* magyarázata kérdéses (66. kép; X. t.). Vagy ezek a csontok is elkorhadtak (mint a gyerekeké a kisebb méretű sírgödörökben),<sup>350</sup> vagy eleve üres, jelképes temetkezések voltak. Viszonylag sok ilyen sír van, mind a kora, mind a késő római időszakban: földsír 19 db, kőpakolásos sír 5 db, kő válaszfalú sír 1 db. Ezen belül 3 db kora római földsír, 4 középső császárkori földsír, a többi késő római (12 db földsír, 5 kőpakolás, 1 kő válaszfal). Az épített sírok esetében az üres sírok inkább sírrablásra utalnak (pl. 353. kőláda).<sup>351</sup>

*Analógia:* más késő római pannoniai temetőkben is előfordulnak hasonlóak, pl. Nagykanizsa–Inkey sírkápolna, Aquincum stb.<sup>352</sup>

*Csontváz nélküli sírok mellékletekkel* (5 felnőtt):<sup>353</sup> Szabályos, téglalap alakú sírgödörök. A mellékletek

<sup>346</sup> BIRÓ 2007, 52 (Ezek kora rómaiak, a hamvasztásos sírokkal egykorúak. Tehát míg a felnőtteket hamvasztották, a gyerekek többségét mélyebbre ásva, csontvázasan, koporsóba temették el).

<sup>347</sup> EKE–HORVÁTH 2010, 162 (33. sír: kisméretű, ovális sírgödör mellékletekkel. A csecsemő csontjait csak sejteni lehetett).

<sup>348</sup> FÜKÖH 2011, 114 (a temetőben 3 kisméretű, csontváz nélküli csecsemő sír, gyöngyökkel).

<sup>349</sup> 25 üres, felnőtt méretű sír (beleszámoltam az 1 kő válaszfalú sírt is), ill. 5 mellékletes, csontváz nélküli sír. Ld. még az üres hamvasztásos sírokat és az épített síroknál lévő kis tégladobozokat.

<sup>350</sup> Az se biztos, hogy minden nagyobb méretű sírgödörbe felnőttet temettek. Pl. a 256., viszonylag nagyméretű sírban (180×120 cm) kisgyerekek nyugodtak (1–3 év). Tehát elképzelhető, hogy felszívódtak a csont ezekben a „felnőtt méretű”, üres sírgödörökben is.

<sup>351</sup> Előfordul néha, hogy a sír földjében melléklet töredékek kerülnek elő (260. sír: bronz karika, 359. sír: átfűrt vaslemez). Amennyiben ezek valódi mellékletek voltak, akkor rabolt sírról lehet szó. De a sír betöltésekor is bele kerülhettek.

<sup>352</sup> EKE–HORVÁTH 2010, 168 (1. temető 45. sír, 2. temető 59. sír); ZSIDI 1996–1997, 38 (összesen 17 sír, egy kivételével melléklet nélküliek).

<sup>353</sup> A valódi mellékletes sírokról van szó, a törött edény darabokat, koporsó szöveget tartalmazó sírokat ide nem vettem bele. Ugyancsak kimaradtak a biztosan rabolt sírok.

vagy a sír közepén, vagy egyik sarokban, általában egy kupacban találhatók. Lehet egy darab edény (326, 364. sír), vagy tükör (39. sír), ill. több melléklet, de egy helyen (16, 219. sír). Amennyiben a viseletnek megfelelő helyen voltak a mellékletek (pl. 115. sír) valószínűleg elkorhadt a csontváz s nem jelképes sírról beszélhetünk.<sup>354</sup> Ebbe a csoportba tartozhatnának a mellékletes, kis sírgödrök is (ld. 1. 1. fejezet), de ezeknél valószínűbb, hogy a csontok felszívódtak s nem jelképes, hanem csecsemő sírok voltak.<sup>355</sup>

A mellékletek alapján a sír kora többnyire megállapítható, néha még a halott (vagy jelképesen ide temetett) személy neve is eldönthető, pl. nő: 39. sír; férfi: 219. sír.

Fentiek alapján talán 2 kora római (16, 39. sír), 1 középső császárkori (326. sír) és 2 késő római (219, 364. sír), mellékletes, csontváz nélküli földsírról mondható ki, hogy jelképes sír volt (3 földsírről, 1 kőpakolás, 1 kő válaszfal). Az összes többi üres sírra lehet más magyarázat is (gyerek, rabolt).

*Analógia:* Nagykanizsa–Inkey sírkápolna,<sup>356</sup> Páty stb.<sup>357</sup>

### 1.3. Koporsós sírok (67. kép):

A koporsót a vasszögek s vaskampók jelzik. A fakoporsó nyomait egyetlen sírban sem sikerült megfigyelni (kis famaradvány volt a 192. sír szögei mellett).<sup>358</sup> A vasszög is csak akkor utal koporsóra, ha több van belőle, lehetőleg a halott fejénél, lábánál vagy a sír szélein. Pl. 35, 213, 247, 248, 262, 282, 327. sír. Gyakran csak az egyik oldalon, vagy sarokban vannak szögek, ilyenkor lehet, hogy a koporsó többi része csapolással készült s csak a fedél lezárásához használtak szögeket, kapcsokat (de az is lehet, hogy bontáskor veszett el). Rabolt sírok földjében is gyakran maradnak szögek, pl. 81, 220, 256, 284, 285, 381. sír, néha a sír végében (pl. 282, 376. sír), talán az eredeti helyén. Ilyenkor lehet, hogy még ép volt a koporsó, mikor a belsejét kirabolták. Ezek a szögek változatos formájúak (hosszú szárú kisfejű szögek, rövid szárú nagy, kerek fejű szögek, kis szögecskék, esetleg kampók, vagy vaspánt két

szöggel).<sup>359</sup> Kérdéses, hogy valamennyi koporsóhoz tartozott e?. Néha a szögek helye, vagy a vele együtt előkerült tárgy segít eldönteni a kérdést (ld. ládika). Határeset, mikor csak 2 db szög van a (nem rabolt) sírban, pl. 300b (szög és kampó), 379. gyereksírban közepén. Mágikus, bajelhárító szerepe is lehetett, mint az egy db szögnek (67. kép 3), de koporsó maradvány is lehet.

Kőláda esetében is biztos, hogy nem koporsóról van szó, pl. 285. rabolt sír földjében 2 db szög. A 279a részleges téglasírban viszont 8 db szög van (mellkas, lábánál sírföldben), itt esetleg volt egy koporsó is. Analógiaként említhető az Esztergom, Bánomi-dűlői temető egyik téglatető sírja, belül koporsóval.<sup>360</sup> Pécsen is előfordul téglasírban koporsó.<sup>361</sup>

Összesen kb. 11/18 sírban lehetett koporsó a megmaradt szögek alapján (ebben csak azok a rabolt sírok vannak benne, ahol maradt elég szög a koporsóhoz). Ez a temető sírjainak kb. 3,5%-a, a földsírok 5%-a. Számuk korszakonként változó: a kora római korban nincs, középső császárkor 7/8 db,<sup>362</sup> késő római kor 4/10 db.<sup>363</sup> A melléklet nélküli, szegényes, talán 3. századi sírok között van a legtöbb koporsós sír. Ezek többsége (8 db) egy laza csoportban található a temető ÉNy-i részén.<sup>364</sup>

*Analógia:* Pannoniai temetőkből koporsókat igen ritkán figyeltek meg.<sup>365</sup> Az aquincumi katonaváros északi temetőjénél a csontvázas temetkezési formák külön csoportjába sorolja Zsidi Paula a koporsós sírokat, melyek melléklettel rendelkező, viszonylag gazdagabb sírok. Hasonló a helyzet Intercisa DK-i temetőjében is.<sup>366</sup> Egyes területekre és temetőkre jel-

<sup>359</sup> A szögeket részletesebben, ld. Rupnik L. feldolgozásában, ugyanebben a kötetben.

<sup>360</sup> KELEMEN 2008, 72, 322. sír.

<sup>361</sup> KATONA GYÖR 2013, 168.

<sup>362</sup> 2–3. század fordulóján (7/8 db): 34. (fejnél 6 db a sarokban), 35. (fejnél 1, lábánál 2 db), 89. (lábánál 5 db szög s kampó: ládika?), 140. kisméretű, csontváz nélküli sírban 2 db vasszög, sír közepén, fa maradvánnyal (ez lehet ládika is). 192. sír ÉNy-i sarkában kb. 16 db szög, 213. sírban fejnél–lábánál 1-1, két vállnál 2-2 db. 247. sírföldben 4-5 db, 248. sírban a fej két oldalán a szélén 1-1 szög,

<sup>363</sup> 3. század 2. fele (2/3 db): 256. rabolt sírban 4 db, 262. sírban 3 db szög fejnél s lábánál, 327. sírban a fej két oldalán 2-2 szög s a lábánál egy db. 4. század (2/7 db): 278. koporsószögek (hiányzik), 279a (téglasírban 2+7 db!), 282. rabolt sírban a sír szélein 3-5 db szög, 284. felső rabolt sír földjében 3 db szög, 286. sírföldben a legtetéjén vaspánt két szöggel (?), 300b sírföldben vasszög és kampó (?), 376. rabolt sír keleti végében 4 db.

<sup>364</sup> 247, 248. sírok a felszínhez közeli, gép által félig elvitt, egyforma tájolású csoport: az ide tartozó 246. sírnak is van 1 szöge. Közeliükben a szintén szögöt tartalmazó, más tájolású 192. és 213. és 256, 262, 327. sírok.

<sup>365</sup> LÁNYI 1990, 249; Esztergom: KELEMEN 2008, 75 (335 sírből mindössze 14 sírban volt koporsó. Ezen belül kettőben voltak szögek); Bp.–Gazdagrét: ZSIDI 1987, 66 (a temető 116 sírjából, mindössze 5 volt koporsós); A bataszéki temetőben a 155 sírből 6 volt koporsós (PÉTERFI 1993, 94).

<sup>366</sup> ZSIDI 1996–1997, 33–34: a csontvázas sírok 8%-a ilyen; VÁGÓ–BÓNA 1976, 143–144.

<sup>354</sup> Hasonló a helyzet, amikor az üres sírok vasszögei koporsóra utalnak (278, 282, 379. sír) s nem mellékletek. Ezek a vázak szintén elkorhadtak, esetleg kirabolták őket, vagyis nem jelképes, üres sírok.

<sup>355</sup> Ha a sírföldben kerámia, üveg stb. töredékek kerülnek elő, rabolt sírról lehet szó, bár a jelképes sírok betemetésekor is kerülhetett beléjük kevés leletanyag: 7 (gyerek), 19, 21, 24 (gyerek), 80 (gyerek), 146b, 177, 212, 267, 293, 344, 361, 431. sír.

<sup>356</sup> EKE–HORVÁTH 2010, 1. temető 31, 46. sír stb.

<sup>357</sup> OTTOMÁNYI 2012a, 13: A pátyi temetőben az ugyancsak kora római 264. sír közepén élén álló kőlap, a kőlap mellett 3 edény, akárcsak a budaörsi 16. sírban.

<sup>358</sup> A 435. rabolt téglasír (!) nyugati és déli felében van faszén maradvány (a sír tetejétől az aljáig), de ez csak a koporsó egyik fele lehetne, a többi hiányzik (ez esetben csapolással készült). Majdnem összefüggő faszénréteg borítja a 113. átégett szélű sírt, de itt sem koporsóra, hanem a sír kiegészítésére utalnak a nyomok.

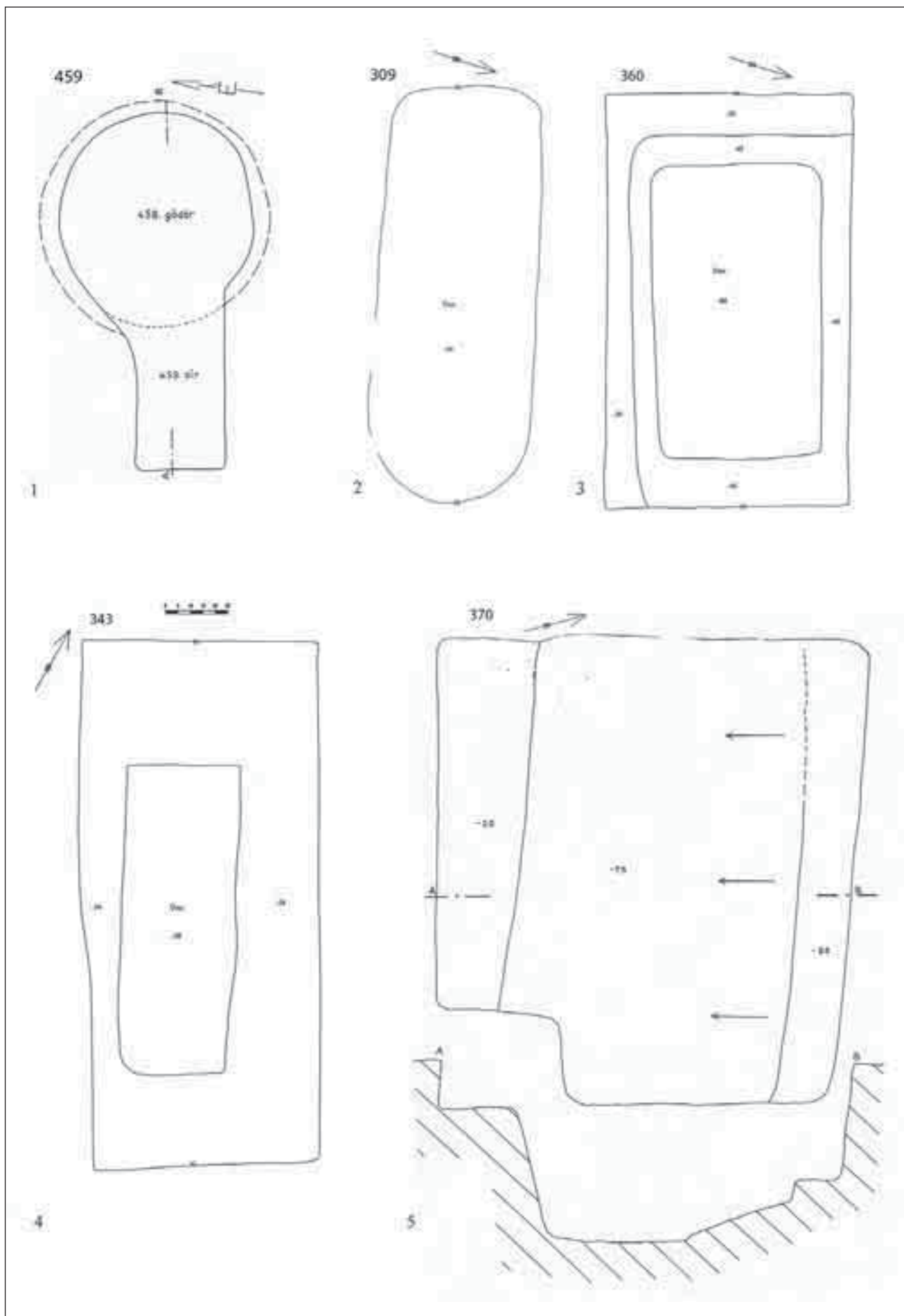

66. kép: Üres sírok: 458, 309, 360, 343, 370. sírok



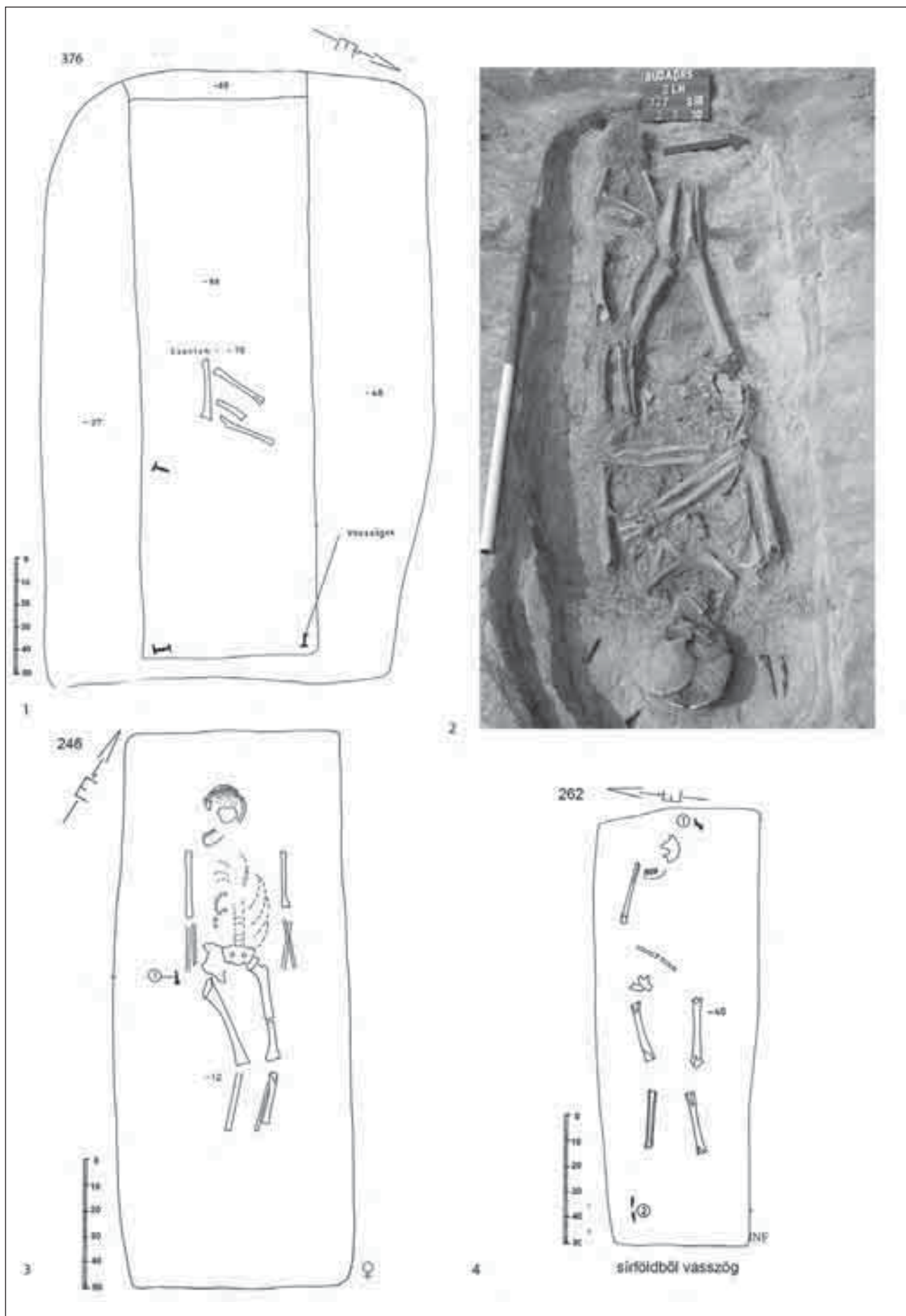

67. kép: Koporsós sírok, vasszög mellékletek: 1: 376. sír; 2: 327. sír; 3: 246. sír; 4: 262. sír

lemzőbb, máshol szinte nincs is. Így pl. Nagykanizsa–Inkey sírkápolna 1. temetőjében a sírok 64%-a koporsós temetkezés volt. Közte több rönkkoporsó.<sup>367</sup> A vasalkatrész nélküli fakoporsókról kevés adat van (ld. Nagykanizsa). Többnyire csak a vaskapcsokat említik.

A koporsó a szarmata Barbaricumban általánosan elterjedt, mind térben, mind időben.<sup>368</sup>

### 1.3a. „Halottas ágy”:

A késő római földsírokon belül egy ritka megoldás, mikor a sírgödör kettő, vagy négy sarkába kis gödröket/cölöplyukakat ásnak, melyekbe esetleg egy halotti saroglyát, négy lábon álló halottas ágyat állítottak. A 205. dupla sírban a fejnél egy hosszú gödör s a két lábánál kis cölöplyukszerű mélyedés, a 235. csontváz nélküli, kisméretű sírban, mind a négy sarokban voltak ilyen mélyedések (II. t. 1; III. t. 1). A 205. sírt a Constantinus–dinasztia érmei és a hagymafejes fibula a 4. század középső harmadára, esetleg második felére keltezik.

*Analógia:* Ménfőcsanak–Eperfüdöken egyes sírok végében mélyedések, a koporsó lábainak földbenyomódása figyelhető meg.<sup>369</sup> Győrben, a vagongyári temetőben lábakon álló koporsós gyereksír.<sup>370</sup> A Hegyeshalmon feltárt késő római temetőben tetőszerkezetet tartó cölöpként értelmezi az ásató.<sup>371</sup> Intercisában egy gazdag, 3. század végi sírban ástak négyszögletes mélyedéseket a sírba, a koporsó lábak számára.<sup>372</sup>

### 1.3b. Halotti lepel:

A halottat szokták bőrbe, gyékénybe, egyéb textiliába, halotti lepelbe is burkolni, de ezeket elég nehéz megfigyelni. Esetleg a felhúzott vállakból, szorosan testhez simuló karokból, a nagyon kis helyre összeszorított halottból következtethetünk rá. Pl. 146. sír csontvázának baloldala ilyen egyenes, 451. sír stb. Halotti lepelre utalhatnak esetleg a nem a viseletnek megfelelő helyen talált ékszeresek is. A 2. sírban, pl. nemcsak, hogy a térdnél volt a fibula és az övcsat, de előkerült 2 db bronztű is a fejnél és a térdnél, amivel összetűzhatték a leplet.

*Analógia:* Nagykanizsa–Inkey sírkápolna, Intercisa stb.<sup>373</sup>

### 1.4. Ló- és kocsisírok:<sup>374</sup> (68. kép; XI. t.; XLIII. t.)

A földsírok közzé tartozik az emberi temetkezéseket nem tartalmazó 4 db ló és 4 db kocsisírt is. A temető középső részén, egymáshoz közel található. Egy szabálytalan, É–D irányú sorban a négy kocsisír: 124, 125, 126, 162. sír.<sup>375</sup> A kocsik sorát északon a 117. dupla lósír zárja le. A másik 3 ló ÉK-re, egy következő sorban található (83, 86, 79. sír), közülük kettő rabolt.

A 126. sírban kétkerekű könnyű utazókocsi volt, három lóval, a többiben négykerekű utazókocsi, két lóval. Alulra a felszerszámozott lovat temették, melyet a temetési szertartás keretén belül vaslándzsával leszúrtak, felülre a vas- és bronzalkatrészekkel, díszekkel ellátott kocsikat borították (szerkezeti elemekre szedve). A díszek Bacchust s e monda kör alakjait ábrázolták. A 126. sírba a leszerelt auxiliáris katona fegyverei (pajzs, kard, lándzsák) is bekerültek.

A lósírokban a díszesen felszerszámozott hátsó mellé két esetben a nyakörvvel ellátott vadászkutyát is a sírgödörbe temették (79, 117. sír).<sup>376</sup> A 117. sírban két ló volt, s egy pajzsdísz utal a tulajdonosra.

A sírok tulajdonosait esetleg már hamvaszthatták, vagy máshová temették. Egy esetben a közeli, gazdag kerámia mellékletes sír rejthette a kocsi gazdáját (121. sír, a 117. ló- és 124. kocsisírokhoz közel).

A fegyvermellékletek s analóg kocsisírok alapján a 2. század első felében–közepén temetkeztek ide a bennszülött arisztokrácia képviselői.<sup>377</sup>

Az őslakos, eraviszkusz kelták hite szerint a halott kocsival utazik a túlvilágra.<sup>378</sup> A gazdagabb, kelta eredetű uralkodó réteg nemcsak sírkövein, hanem temetkezési szokásaiban is követte ezt a hitvallást. Kocsi jelenetes sírkő eddig még nem került elő Budaörsön, de a megtalált négy kocsisír bizonyítja, hogy tulajdonosaiknak módjukban állt díszes kocsikkal, lovakkal s kedvenc kutyájukkal utazni a túlvilágra.<sup>379</sup>

Mráv Zsolt felvetése szerint e sírok valószínűleg egy gazdag, a *vicus* vezetésében szerepet játszó, bennszülött család több generációjának a temetkezései a 2. század első felében s közepén. Valószínűleg a vicusnak nevet adó *Teuto* személynév is e családhoz tartozott.<sup>380</sup>

<sup>367</sup> HORVÁTH 2003, 84; EKE–HORVÁTH 2010, 1. temető: feltűnően sok a koporsós sír, de nem annyira a vasak, inkább a szerves fa maradványok jelzik (pl. 58, 62. sír). Néha kövekkel is megerősítik a koporsó széleit.

<sup>368</sup> KULCSÁR 1998, 29.

<sup>369</sup> VARGA 2007, 36–37, 7–8. kép (vasszőgek is kerültek elő, tehát itt valóban kapcsolódhatott koporsóhoz).

<sup>370</sup> BIRÓ 2006, 112, 3. ábra A.

<sup>371</sup> FIGLER 2006, 112–113.

<sup>372</sup> PONGRÁCZ 2000, 63, 7. jegyzet (1993. évi 5. sír).

<sup>373</sup> EKE–HORVÁTH 2010, 6. kép (1. temető 26. sír); SÁGI 1954, 98; VÁGÓ–BÓNA 1976, 144.

<sup>374</sup> A kocsitemetkezés szokását, a kocsi szerkezetét és a mellékleteket részletesen Mráv Zsolt dolgozza fel. Összefoglaló tanulmánya ugyanebben a kötetben található.

<sup>375</sup> A legdélebbi 162. és a következő 126. sír közzé még elférne egy vagy két kocsisír is, de egyrészt kérdéses, hogy szabályos sorban ásták e őket, másrészt itt fut a később beleásott 130. nagy körárok, továbbá az Árpád-kori sírok is, amik esetleg megsemmisíthették.

<sup>376</sup> MRÁV 2014, 127–129.

<sup>377</sup> MRÁV 2006.

<sup>378</sup> LÁNYI 1990, 245, 57. ábra; ZSIDI 2003, Abb. 2; MRÁV 214, 116–118.

<sup>379</sup> Budaörsről egy másik kocsitemetkezés maradványai is ismertek, melyet a Metro áruház építéskor tettek tönkre 1992-ben. Ld. SzFM Adattár 3096-96.

<sup>380</sup> MRÁV 2014, 137.

## V.2. FÖLDSÍROK KŐPAKOLÁSSAL:

39 db (8,7%) 381 (69. kép; XII. t.)

A földsírok feletti kőpakolás a temető használatának mind a négy évszázadán keresztül szokásban volt. A szántás és a gépi humuszosítás következtében többnyire már csak pár db kő, ill. kőhalom maradt meg belőle. Általában nem az egész sírt borítják kövek, csak egyes részeken fordulnak elő. Leggyakrabban a középső sávban, s ilyenkor alatta van a mélyebb s keskenyebb sírgödör (pl. 226. sír), néha csak egyik oldalon (ilyenkor padka van alatta, pl. a kora római 10. sír).<sup>382</sup> Lehetnek kövek a fej felett (17, 301. sír), mellkason vagy hason (221, 258. sír). Ez utóbbi esetekben nem a sírgödör tetején van a kőpakolás, hanem a csontvázon rajta közvetlenül. A lábnál–fejnél lévő egy-egy nagyobb kő (329, 434. sír)<sup>383</sup> a késő római kor egyik jellegzetes sírformájának, a kőlappal fedett síroknak az egyszerűsített változata.<sup>384</sup> Néha téglák is keveredtek a kőpakolásba (362, 388, 419. sír).<sup>385</sup>

Köztük egy lósír található (79. sír). A síroknak 28%-a üres, csontváz nélküli (e 11 sírnek a fele gyerek méret). Feltűnően több a gyerek és női sír, mint a férfi csontváz (16. ábra).

Korukat tekintve a kőpakolásos sírok többsége késő római (32 db, 82%), jóval kevesebb a kora római (5 db, 12,8%) s van két középső császárkori sír is. Egyik gazdag, éremmellékletes (133. sír), a másik csontváz nélküli (132. sír). Rabolt a sírok 43,6%-a (17 db), egy kivétellel valamennyi rabolt sír késő római.<sup>386</sup>

*Analógia:* A sírtípus besorolása változatos. Miután a kövek mennyisége s elhelyezkedése is rendszertelen, a földsírokhoz szokták tenni őket.<sup>387</sup> Már a kora római kortól kezdve előfordul, pl. Solymáron igen gyakran a halott lábára vagy a váz mellé tettek követ (elsősorban gyereknél), esetleg csak egy kőrakás jelképezte a távollévő halottat. Mágikus értelemben a halott fogva tartására szolgáltak ezek a kövek.<sup>388</sup> Bár egyszerű gyakorlati célja is lehetett, hogy a halottat jobban megvédhessék a bolygatástól, s megnehezítsék a kirablását.

<sup>381</sup> Esetleg ide tartozik a 98. körárok bejáratánál lévő 88. gödör is, melynek egyik felében, kisebb folt tetején kőpakolás látszik. Üres, egyenetlen aljú, ezért inkább a gödrökhöz soroltam be. A 11. sírt, a felső, lapos kövek miatt a részleges kőládákhoz tettem, bár lehetett kőpakolás is.

<sup>382</sup> Analógiaként említhető a tokodi temető 3b. típusú földsírija (LÁNYI 1981, Abb. 19. 3b Typ).

<sup>383</sup> Ezek bolygatatlan sírok. Nem azért hiányoznak a középső kövek, mert kirabolták őket, mint a részleges kőládák egyik típusánál, ahol a sír tetejét lapos kőlapok borítják s többnyire a rablás után csak a két végében lévő kövek maradnak meg.

<sup>384</sup> Analógiaként, ld. a tokodi temető 1a. földsír típusát (LÁNYI 1981, Abb. 19, 1a Typ).

<sup>385</sup> Pécsen is előfordulnak kövekkel, s téglákkal megerősített földsírok (KATONA GYÖR 2013, 14. ábr.).

<sup>386</sup> Néha a rabolt földsírok belsejében van egy-két kő, ami felveti a lehetőséget, hogy eredetileg ezek is kőpakolásos sírok voltak. Pl. 22. alsó sír.

<sup>387</sup> LÁNYI 1981, 180: a kövekkel részben körberakott sírokat a földsírokhöz sorolja a tokodi temetőnél.

<sup>388</sup> KOCSTUR 1998, 84–85.

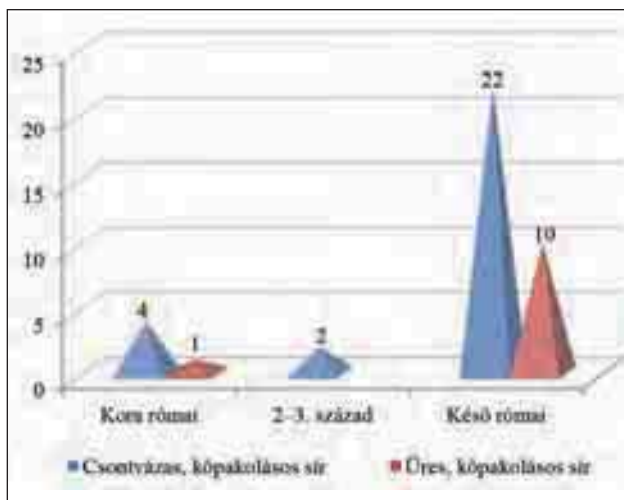

20. ábra: A kőpakolásos földsírok korszerinti megoszlása (darabszám)

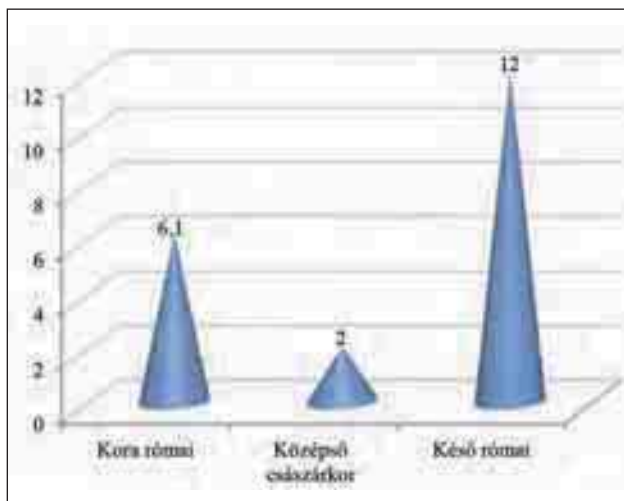

21. ábra: A kőpakolásos sírok százalékaránya a korszakonkénti temetkezésen belül.

## V.3. FÖLDSÍR KŐ VÁLASZFALLAL

(PADMALYOS SÍR): 8 db, 1,8% (70. kép; XIII. t.)

Egy érdekes átmenet a földsír és az épített sírok között, mikor a sír közepén, vagy egyharmadánál kisebb-nagyobb kövekből (egy esetben tapasztott, vakolatszerű anyagból), válaszfalat építenek, melynek egyik oldalára (általában az északi, keskenyebbik részbe) helyezik a csontvázat. Néha előfordul, hogy a kő válaszfal felül van (nem ér le a sír aljáig) s elbontása után alatta találhatóak a mellékletek (16. sír), a csontváz (225, 356. sír), vagy az üres sírgödör (370. sír). Formája általában széles, majdnem szögletes sírgödör, mely néha keskenyebb foltként jelentkezett.<sup>389</sup> Padmalyos sírok lehettek, ahol a halottat rejtő fülke

<sup>389</sup> Keskeny folt, kibontáskor szélesebb sírgödör: 26, 225. sír. Ugyanilyen a széles padkájú 141. sír is, ahol a szerves anyagból készült válaszfal már nem maradt meg. Sírgödörrel megegyező szélességű sírfolt: 180, 237, 331, 356. sír. Dupla sírfoltból egy széles sír lett: 369–370. sír.

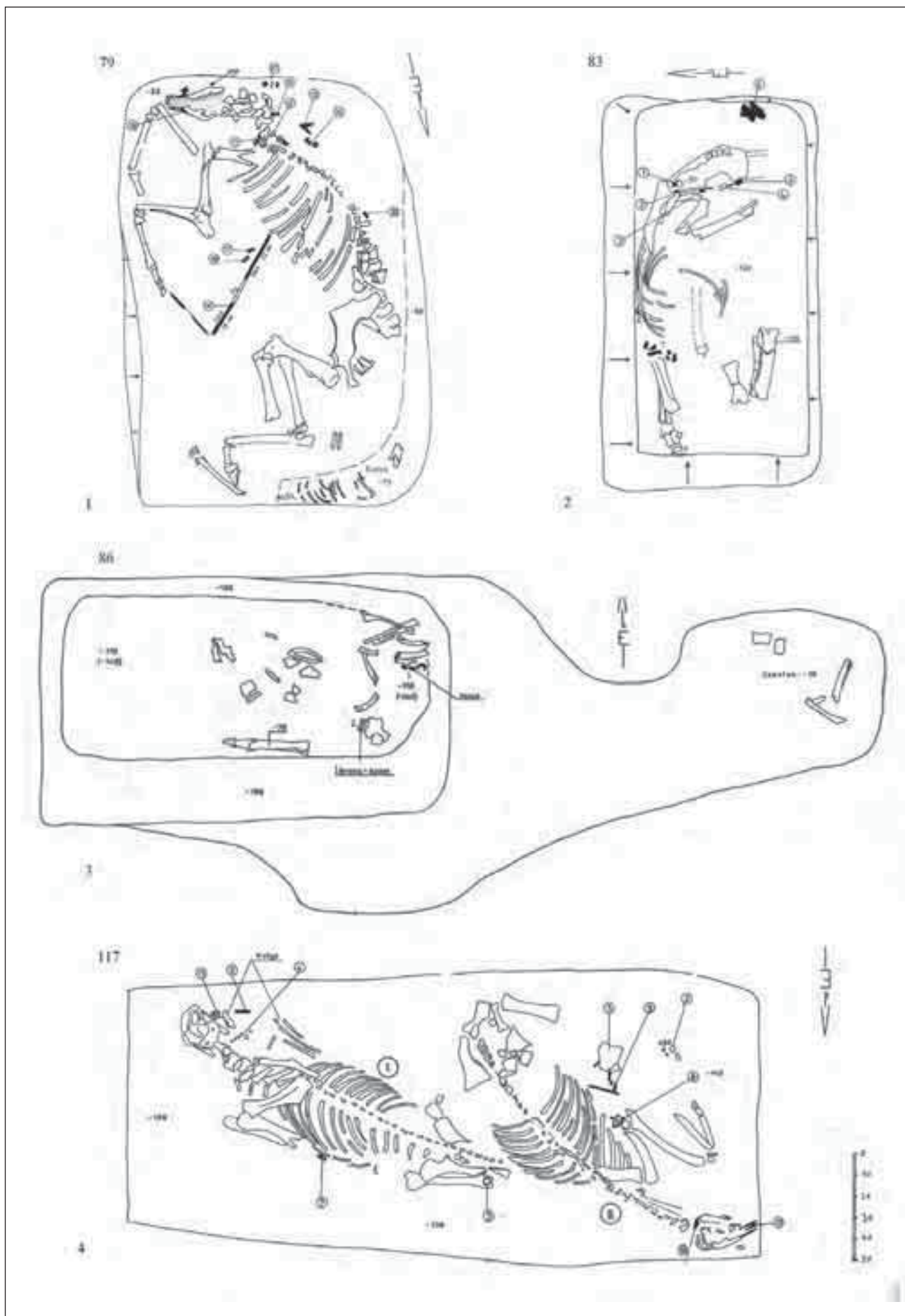

68. kép: Lósirok: 79, 83, 86, 117. sírok

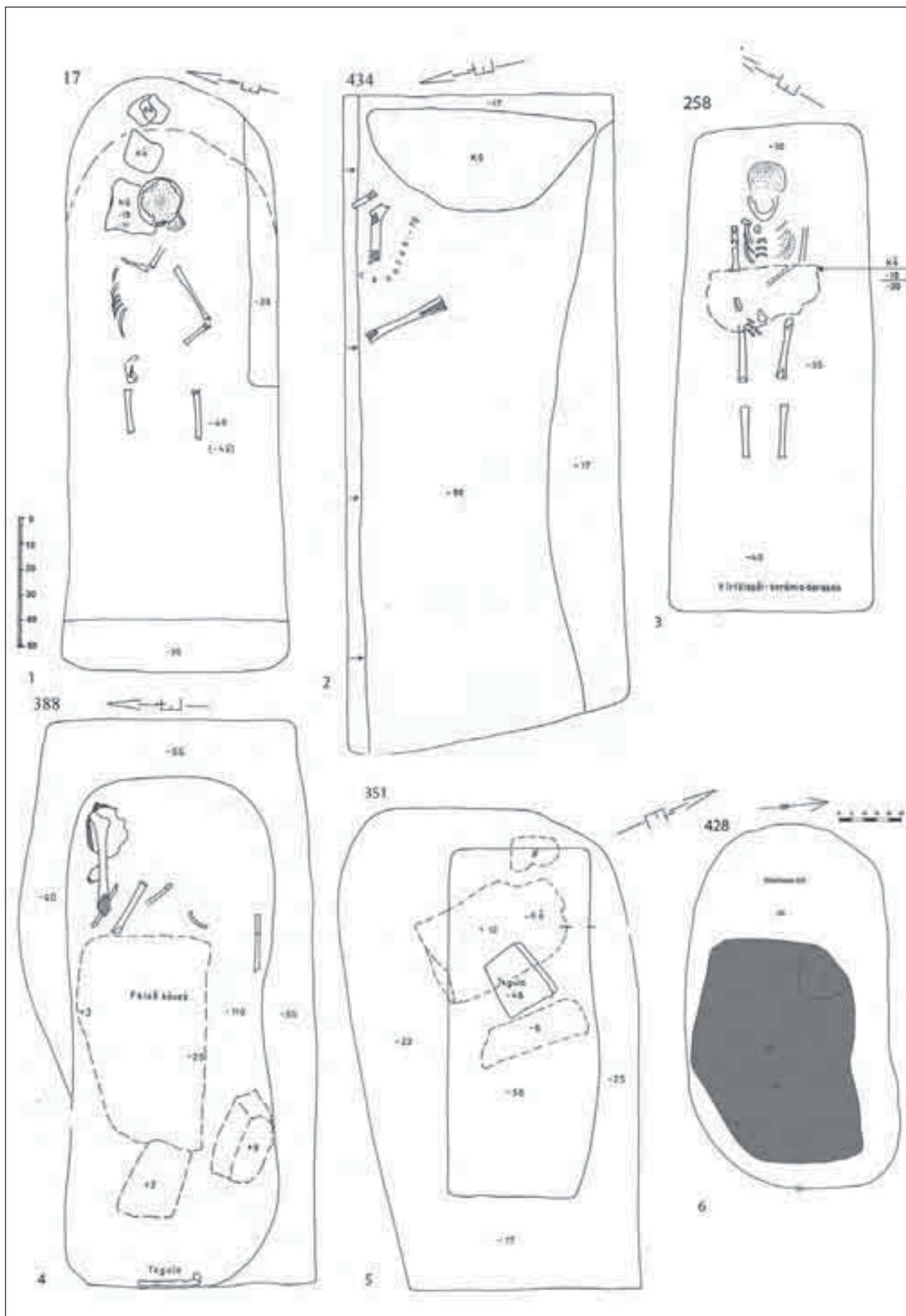

69. kép: Kőpakolásos sírok: 17, 434, 258, 388, 351, 428. sírok

száját elrekesztették, lezárták ezekkel a kövekkel.<sup>390</sup> A 16. sírnál külön, falba vájt fülke is megjelenik a felső kősor alatt, a többinél pedig kőlapokkal választják le a valódi sírgödört.

A 2. században egy (16. sír),<sup>391</sup> a 2–3. század fordulón még egy (26. sír) ilyen sír van, a többség pedig késő római. A 16. sírban nagy kőlapok az É-i felén, alatta kerámia, mögötte üres fülke.<sup>392</sup> A 26. sír közepén tapasztás fut végig, a fejnél egy imbrex.<sup>393</sup> A két sír egymás közelében található a temető ÉK-i részén, tájolásuk is egyforma. A 16. sírban nem volt csontváz, csak 3 edény, a 26. sírban fiatal, 15–16 éves lány feküdt felékszerzelve.

A sírforma sokkal inkább a késő római időszakra jellemző. 6 sírban fordul elő, egy kivétellel az északi oldalon volt a kősor, ill. a csontváz: 180. sír (kősor kisebb kövekből az É-i harmadában), 225. sír (kősor kisebb kövekből északon, csontváz a kősor alatt), 237. sír (kősor nagy kövekből közepén, ferdén megdőntve, csontváz északon), 331. sír (nagy kövek az északi harmadánál,<sup>394</sup> mögötte a csontváz), 356. sír (kősor az északi harmadában felül, alatta csontváz), 370. sír (déli felében élére állított kövek, üres). A késő római sírok felében nem volt melléklet (180, 225, 331. sír), egybe pedig még csontvázat se tettek (370. sír). Rabolt sír nincs köztük (hacsak az üres 370. sír nem volt az).

A kő válaszfalás síroknál, ha egyáltalán maradt benne csontváz, az nő volt (koruk 15–60 évig terjed). Egyetlen férfi a 180. sírban található (16. ábra).

*Mellékletek, keltezés:* A 16. sír edényei (agyagmázás tálka és két, szürke bögre/pohár) a 2. századra jellemző formák.<sup>395</sup> A 26. sírt érem keltezi a 2. század második felére, végére (Kr. u. 141–161). Gazdag mellékletű halottjának ezüst tüje, nyaklánc, gyűrűje és üveg pohara, valamint kiöntös korsója van. Ez az ékszer együttes legkorábban a Severus-kor halottaira jellemző Budaörsön.<sup>396</sup> A padmalyos sírforma máshol sem keltezhető a 2–3. századnál korábbra.

A késő római sírok többsége melléklet nélküli. Csak kettőben van kerámia: a 237. sírt mázas bögré-

je a 4. század középső harmada s a század vége közé keltezi, a 356. szürke bögréje általános 4. századi forma, fedőhornyos, profilált pereme inkább a század második felére, végére mutat. Helyzetüket tekintve a 331, 370. sírok egy sírsorban vannak (köztük egy földsírr). A 225, és 237. sírok a temető szélétől befelé a 2. sorban található, tehát valószínűleg a 4. század második felének temetkezései. A többi mind beljebb lévő, korábbi sír, talán a 4. század első fele. A temető legkésőbbi, legszélső sírsoraiban nincs ilyen sírforma.

*Analógia:* Legközelebbi analógiaként említhető a pátyi késő római temető, ahol 3 késő római sír is található, melyekben nagyobb, ferdén állított kőlapok, egy esetben téglák, osztják ketté a sírgödört. Mázas kerámia keltezi az egyiket. Ugyanitt, a kora római temetőben is előfordul egy kővel kettéosztott és több széles sírgödör, melyeknek csak az egyik felében volt csontváz, vagy kerámia, a másik üres. Esetleg valamely szerves anyaggal választották le a fülkét, de lehet, hogy csak széles padkája volt.<sup>397</sup> Más temetőkben is kimutatható, hogy kővel, téglával, vagy valamely elbomló szerves anyaggal, pl. bőrrel végezték a lezárást.<sup>398</sup> Ez utóbbi esetben a földsírok között kell keresni a további padmalyos sírokat (ld, a széles padkájú földsírokat: padkás sírok 7. csoport).<sup>399</sup> Ugyanakkor Budaörsön nemcsak a sír alsó felében találjuk a kővel való lezárást, hanem általában a jelentkezési szint tejetől, a sír teljes hosszában megfigyelhető (ezt okozhatja gépi humuszolás mélysége is).

A Keszthely-környéki temetőkben kőlapok s téglák egyaránt található válaszfalként.<sup>400</sup> Intercisában tegulákkal zárták le a csontvázat tartalmazó fülke nyílását.<sup>401</sup>

Etnikai különbséget is szoktak látni a padmalyos sírformánál (romanizált barbárok, szarmaták, alánok, keresztények). De lehet, hogy csak egyszerűen jobban meg akarták védeni az eltemetett halottat a sírrablástól.<sup>402</sup> Budaörsön a mellékletek alapján semmiféle etnikai különbség nem állapítható meg. Amennyiben idesoroljuk a széles padkájú földsírokat is, akkor a 255. sír ívelt hátú fésűje germán etnikumra utal. Az összes többiben azonban szokásos római melléklet van.

<sup>390</sup> LŐRINCZY–STRAUB 2006, 282–283.

<sup>391</sup> Esetleg ehhez a csoporthoz tartozik a kora római 10. sír is, ahol felül egy sorban nagy kövekből kőpakolás a sír déli felében, alatta padka és a keskenyebbik északi részben feküdt a női csontváz.

<sup>392</sup> A téglalap alakú sírgödör hosszanti oldalán egy fülkét vájtak, de nem helyeztek bele csontvázat, csak előtte volt 3 kerámia edény. A sír egyébként üres volt. Mérete alapján nagyobb (160×115 cm), mint az üres, „csecsemő” sírok, de nem éri el egy felnőttsírről hosszúságát. Hasonló padmalyos sír, pl. PROHÁSZKA 2005–2006, 96, 7. ábr; A pátyi temető, 264. sírjában volt az élére állított kőlapok mögött 3 edény és semmi más. Az edények ugyancsak 2. századiak (OTTOMÁNYI 2012a, 13).

<sup>393</sup> Ilyeneket a háztető alakú téglasírok gerincén szoktak alkalmazni, de több téglá nincs a sírban. Kérdéses, hogy a tapasztott válaszfal milyen magasságig ment fel.

<sup>394</sup> Csak két nagy kő maradt meg, harmadik hiányzik.

<sup>395</sup> Ld. Delbó Gabriella tanulmányát ugyanebben a kötetben.

<sup>396</sup> Ezüst ékszerek szinte kizárólag 3. századi sírokban fordulnak elő Budaörsön.

<sup>397</sup> OTTOMÁNYI 2012a, 4 (9, 10, 21. sírok): a 10. sírban zöldmázás korsó s tál. A három sírből kettőnek keskenyebb volt a feltja és a kőlapok, ill. téglák mögött fekvő csontváz csak mélyebben bontakozott ki. Kora római a 264., kőlapokkal kettéosztott sír; MARÓTI 1999, 20.

<sup>398</sup> LŐRINCZY–STRAUB 2006, 280.

<sup>399</sup> Kora római: 9, 10. sír (ez utóbbinál kövek is vannak felül); középső császárkor: 141, 152. sír; késő római: 232, 255. sír.

<sup>400</sup> SÁGI 1981, Abb. 24. 73. sír, Abb. 57. 111. sír, Abb. 61. 115. sír (Keszthely–Dobogó: a sír metszetében látszik, hogy a padmalyos kiképzés és a kőlapok, csak a sír alsó harmadában jelentkeztek). Budaörsshöz hasonlóan szintén az északi oldalon volt a csontvázat tartalmazó fülke.

<sup>401</sup> VÁGÓ–BÓNA 1976, 144, Abb. 52, 53, 59, 62, Taf. VI.2 (13 ilyen sír van a DK-i temetőben); A padmalyos temetkezési forma elsősorban Intercisa és Keszthely környéki temetőkben figyelhető meg a késő római korban. Ld. LŐRINCZY–STRAUB 2006, 286; PONGRÁCZ 2000, 63.

<sup>402</sup> PROHÁSZKA 2005–2006, 99–101.

A kora római csontvázas temetkezésekre nem jellemző, bár ritkán előfordul. Pl. a Győr-vagongyári temetőben kisgyereksíroknál figyeltek meg ilyen padmalyos sírt a kora római időszakban.<sup>403</sup> Ld. még fentebb a pátyi sírokat! Máshol legkorábban a 2–3. században tűnik fel (Gerulata, Szőny). A késő római kortól gyakoribb Pannoniában, még a 4–5. század fordulóján is megtalálható, pl. Pécsen keleti, iráni eredetű új népcsoporthoz kötik a megjelenését.<sup>404</sup>

**PADKÁK:**<sup>405</sup> Az épített sírokat nem számolva 151 sírban fordul elő (71. kép). Ebből legtöbb a földsír (121 db), kőpakolásos sír 25 db és van 5 db kő válaszfalal sír is. A földsírok 40,5%-a, a kőpakolásos sírok 64%-a és a kő válaszfalal sírok 62,5%-a így készült. A kőpakolásos síroknál többnyire a kövek alatt volt a padka, bár nem minden esetben.<sup>406</sup> A kő válaszfalal síroknál pedig a válaszfal egyik oldalán széles padka, bár az alsó sírgödörnek körben is lehetett padkája (356. sír).

Az épített sírok esetében általában körben vagy három oldalon, néha csak a két hosszanti oldalon találunk padkákat. Ezek a földsírokkal ellentétben többnyire alátámasztó funkciót töltöttek be a felső kőlapok alatt.<sup>407</sup>

1. Leggyakoribb módszer, hogy a szélesebb sírfolt közepén keskeny sírgödör és körben fut a padka (56 db). 42 földsírnál, 13 kőpakolásos sírnál, 1 kő válaszfalal sírnál fordul elő. Az épített sírokra ez a padkaforma a legjellemzőbb. Néha dupla padka veszi körbe a sírt (1a. típus).<sup>408</sup> Ebből kora római 2 db (egyik lósír), 3 db középső császárkori, a többi késő római.
2. Három oldalon van padka, az egyik rövidebb végén hiányzik.<sup>409</sup> 25 sírnál, amiből egy kora római, a többi késő római. Négy esetben kőpakolás alatt.<sup>410</sup>

<sup>403</sup> BÍRÓ 2007, 54.

<sup>404</sup> GÁBOR 2013, 225, 3. ábra; További 5. századi analógiák LÖRINCZY-STRAUB 2006, 283, 1. ábra 2–4 (Mözs).

<sup>405</sup> Az egyes padkatípusokhoz tartozó sírok táblázatát, ld. a DVD mellékletben.

<sup>406</sup> A felső kőpakolásnak nincs mindig köze a mélyebben jelentkező padkához. Pl. a kora római 79. sír, Severus-kori 133. sír, a késő római 217, 221, 226, 340. sír stb. Sőt igen gyakran a sírfolt közepén lévő kőhalom alatt van a mélyebb sírgödör és körülötte a padka.

<sup>407</sup> A jól megépített kőláda síroknál nem volt szükség padkára, a felső kőlapok a láda köveire támaszkodtak. Itt a kőlapok behelyezésénél és a kibontásánál is gyakorlati okokból keletkezett a padka.

<sup>408</sup> Pl. Esztergom, Bánomi-dűlő: KELEMEN 2008, 75, 13. kép (54. sír), 18–19. kép (79, 83. sírok), 27. kép (121. sír), 75. kép (313. sír) stb.

<sup>409</sup> Többnyire a lábnál hiányzik (11 esetben), ritkábban a fejnél (9 esetben). 3 esetben nem volt a sírban csontváz, így kérdéses, hogy a láb vagy fejrész felett hiányzott a padka. Két esetben pedig az egyik hosszanti oldalon nincs padka.

<sup>410</sup> Analógia: Esztergom, Bánomi-dűlő (KELEMEN 2008, 75, 21. kép, 92. sír, 23. kép, 101. sír, 47. kép, 211. sír stb.); Tokod (LÁNYI 1981, Abb. 19. 3b. Typ, kőpakolás alatt).

3. Két hosszanti oldalt padka. 12 késő római sírnál. Ebből két sírnál kőpakolás volt felette, egynél pedig kő válaszfal.<sup>411</sup>
4. Egyik hosszanti oldalt és az egyik keskenyebbik végén van padka (9 db).<sup>412</sup> 1 kőpakolásos kora római, 2 középső császárkori és 6 késő római sírnál. Ez utóbbiaknál két esetben volt kőpakolás (oldalt, ill. a rövidebb végén) s egyiknél kő válaszfal, a sír szintjénél magasabban.<sup>413</sup>
  - 4a. tip.: Dupla padka fejnél s oldalt (1 db). A 121. kora római sír felső padkája nagyon keskeny, az alsó szélesebb, ez utóbbi akár a 7. típusba is sorolható (bár itt a fejnél is van padka, nemcsak oldalt). Rajta kerámia.<sup>414</sup>
5. Fejnél-lábnál padka (5 földsírnál, 1 kőpakolásos sírban). Minden korszakból 2–2 db fordul elő.
  - 5a: Csak az egyik keskenyebbik végén van padka (11 földsír). 3 kora római sírban s 2 középső császárkori sírban, többnyire a fejnél (4 db). 6 késő római sírban (4 esetben a fejnél, egy esetben a lábnál).<sup>415</sup> A fejnél lévő padkán, néha a koponya is rajta van (2 esetben).
6. Egyik hosszanti oldalt keskeny padka.<sup>416</sup> 5 kora római sírnál, 6 középső császárkori és 9 késő római sírnál található. Ebből kőpakolás alatt két kora s egy késő római sírban (a 10. sír lehet, hogy inkább kő válaszfal). Néha lehet szélesebb padka, pl. 140. sírnál, de még mindig keskenyebb, mint a sírgödör (6a tip.). A kora római lósírnál a padkán fekszik a kutya csontváz.
7. Egyik hosszanti oldalon széles padka (14 sírban). 9 esetben egyszerű földsírnál (kettő dupla padka), ebből 3 kora római, három középső császárkori. A padka fele-fele arányban van északon s délen. A 4 késő római sírnál inkább délen volt a padka. Egy esetben északon. A 121. kora római sírnál a felső, keskenyebb padka fejnél s oldalt is fut (ld. 4a. típus) s csak az alsó padka szélesebb, alig kiemelkedő. A 382. késő római sírban pedig a sírral egy szinten van, az északi oldalon üres rész.<sup>417</sup>

<sup>411</sup> Analógia: Esztergom, Bánomi-dűlő (KELEMEN 2008, 75, 9. kép, 40. sír, 24. kép, 103. sír stb.); Tokod: LÁNYI 1981, Abb. 19, 2a. Typ.

<sup>412</sup> Általában a déli, hosszanti oldalon (7 esetben), 2 sírnál nyugaton volt a padka. A rövidebb oldal a fejnél (6) található, ritkán a lábnál (2).

<sup>413</sup> 356. sírban, az alsó sírgödörben, a halott jobb oldalán és fejnél keskeny padka, felette kő válaszfal és a déli oldalon egy széles padka.

<sup>414</sup> Analógia: Esztergom, Bánomi-dűlő (KELEMEN 2008, 75, 33. kép, 157. sír); Tokod: LÁNYI 1981, Abb. 19, 2b. Typ.

<sup>415</sup> A 281. sírban nincs csontváz, csak a sír végében egy lépcsősen padkás gödör.

<sup>416</sup> Egyforma arányban a déli, ill. északi oldalon (8–9 esetben), és csak 2 sírnál a K-i és egynél a Ny-i oldalon.

<sup>417</sup> Ugyanilyen sír kialakítást látunk a pátyi temető kora római sírjainál. A kora római 137–138, ill. 162–163. stb. sírokban dupla sírfoltból lett egy nagy sír, melynek csak egyik felében volt csontváz, a másikban padka (mind a kettőben szárnyas fibulapár). Maróti Éva közöletlen ásatása 1997-ből (MARÓTI 1999).

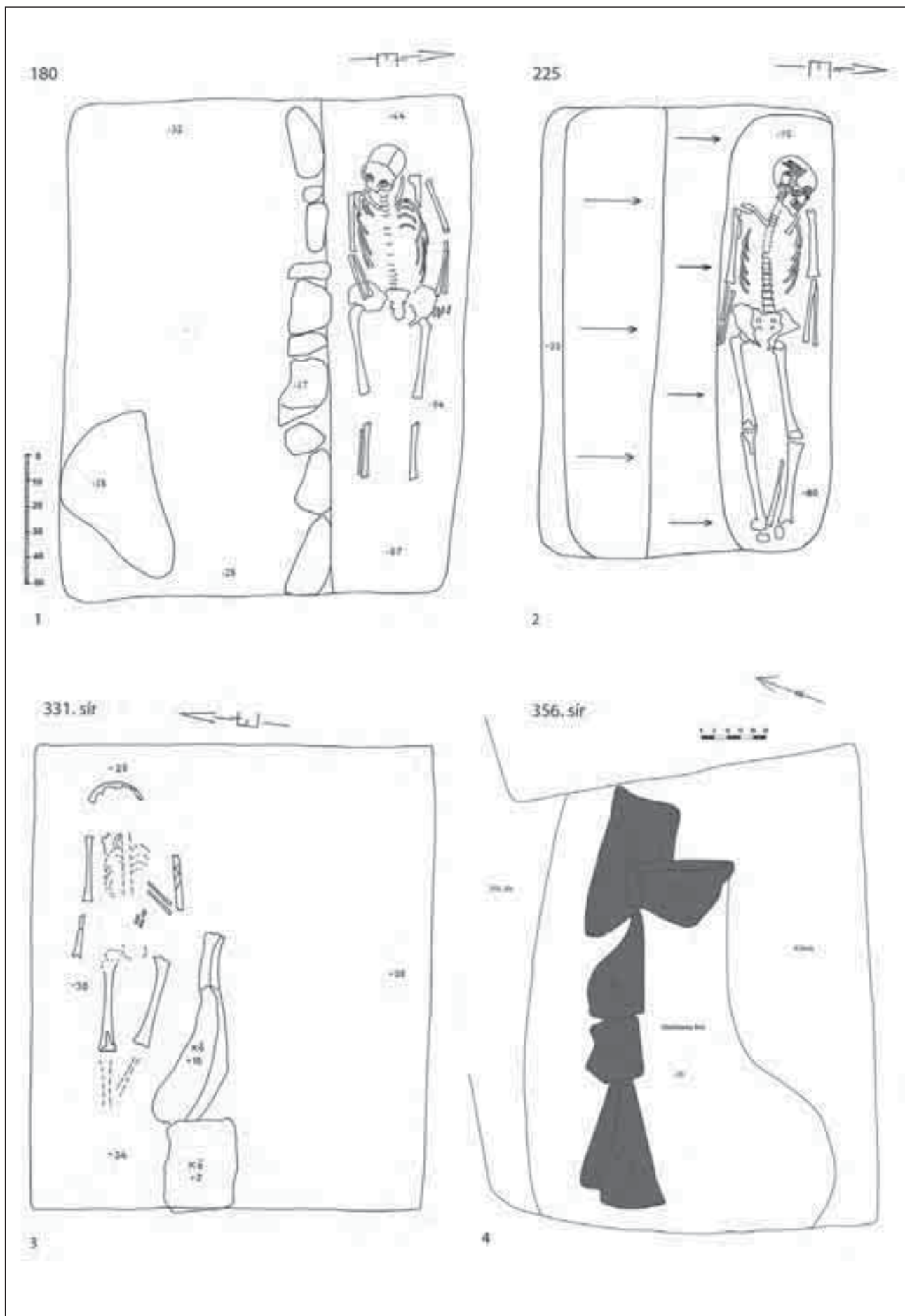

70. kép: Kő válaszfalú (padmalyos) sírok: 180, 225, 331, 356. sír



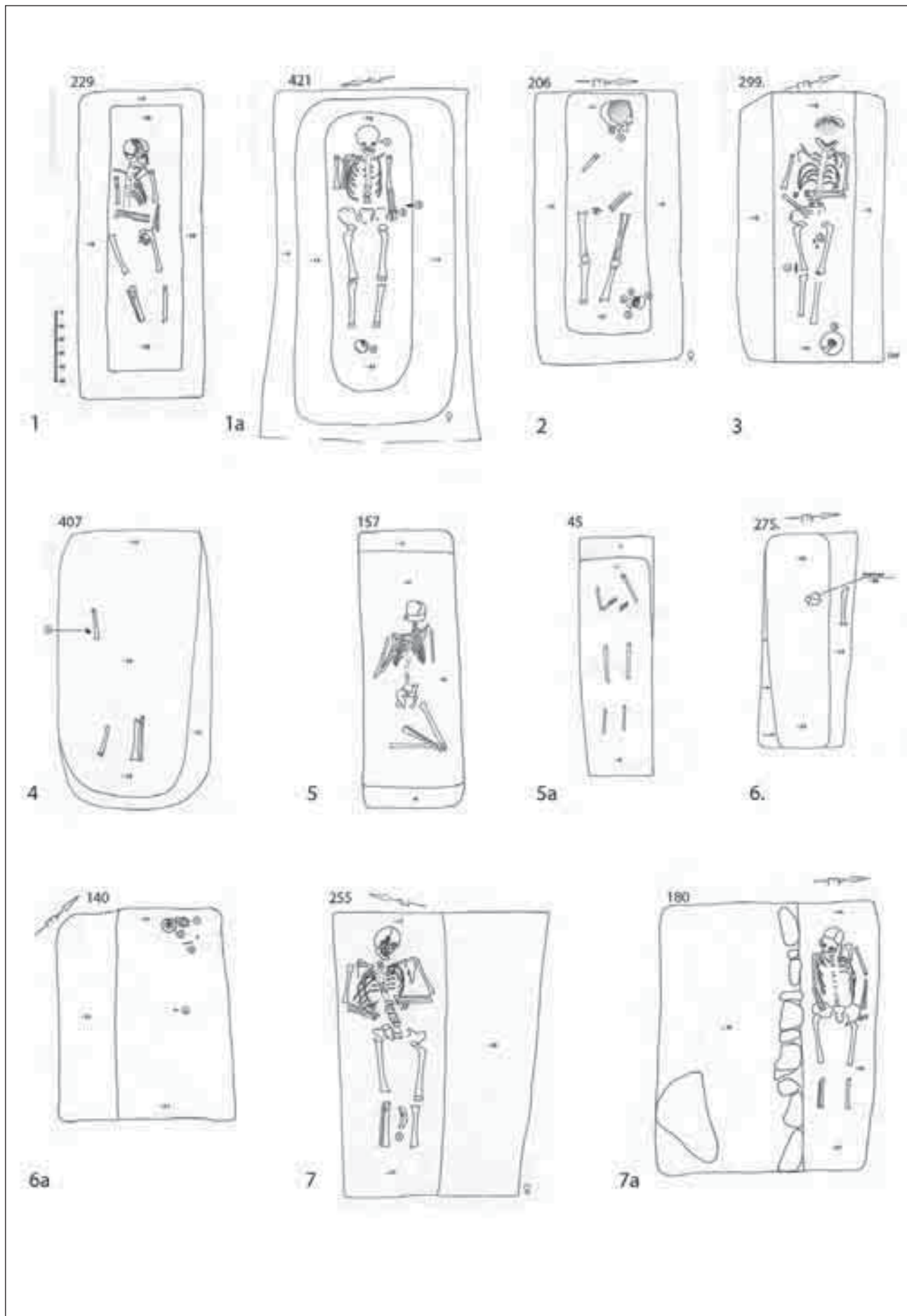

71. kép: Padka típusok

7a. A földsírokon túl, hasonló széles padkákat találunk a kő válaszfalás síroknál is: 5 esetben, egyik 2. századi. Valamennyinél délen volt a padka, mely néha kissé lejtős.

A *padmalyos sírok* jellemzőjeként említik, ha a széles sírgödörben nem közepén, hanem az egyik felében, többnyire mélyebben fekszik a halott, vagyis a mi sírjainkhoz hasonlóan széles padkája van.<sup>418</sup> A padmalyos sírok másik jellemzője, hogy a sírfolt keskenyebb (141. sír), vagy a szabályos, keskeny sírfolthoz, szélesebb, kevertebb betöltésű folt is csatlakozik, továbbá a mélyebben fekvő, csontváz rész oldalfala nem függőleges (tehát nem felülről ásták), hanem ívelt, mint amit oldalról mélyítették be. Budaörsön ilyen oldalfala van a 10, 141, 152, 232. földsírnak. Tehát a széles padkájú sírok közül legalább 4 padmalyos sírnak tartható. Valamennyi női sír. A csontvázat tartalmazó fülke lezárása tehát nemcsak kővel, vagy téglával történhetett, hanem valamely elbomló szerves anyaggal is, s akkor nem maradt nyoma (csak a padkás földsí). Analógiaként említhető a Keszthely–Dobogói késő római temető, ahol mind a három fajta lezárás megtalálható, bár leggyakoribb a szerves anyag.<sup>419</sup> Keszthely–Fenekpusztán sem utal téglára vagy kőre a halott elválasztására.<sup>420</sup>

Dupla, lépcsős padkák, az első négy változatnál fordulnak elő.

A kora római korban a 3. típus kivételével valamennyi padkaforma előfordul. A középső császárkorra a 2. és 3. típus nem jellemző. A késő római időszakban valamennyi típus megtalálható.

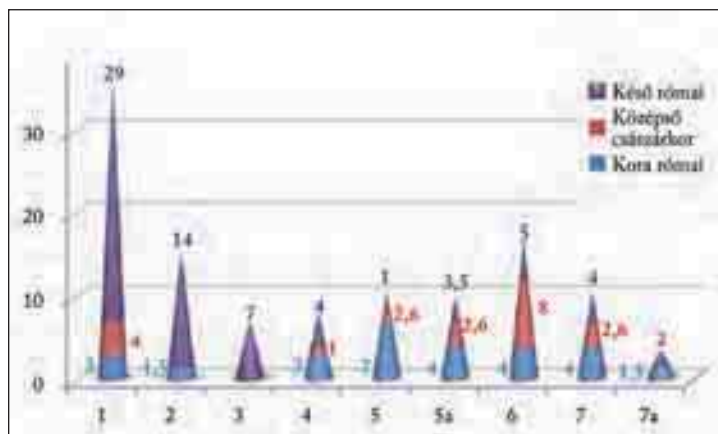

22. ábra: Az egyes padkatípusok korszakonkénti, százalékos megoszlása<sup>421</sup>

<sup>418</sup> LÓRINCZY–STRAUB 2006, 281.

<sup>419</sup> SÁGI 1981, Abb. 13. 56. sír, Abb. 17. 58. sír, Abb. 20. 64. sír, Abb. 27–28. 74–75. sír, Abb. 37. 90. sír, Abb. 42. 99. sír, Abb. 48. 101. sír, Abb. 51. 103. sír, Abb. 53. 106. sír (elszíneződött válaszfal nyomai), Abb. 54.107. sír.

<sup>420</sup> LÓRINCZY–STRAUB 2006, 1. ábra (2000/88. sír).

<sup>421</sup> Az egyes periódusok föld-, kőpakolásos és kő válaszfalás sírjain belüli százalék. 100%: kora római 68 db, középső császárkor 76 db, késő római 172 db.

A padkának néha különleges funkciója is van. Pl. a halott fejét helyezik rá (191, 205, 294, 303, 314, 395, 427. sír), a 79. lósírban a kutyát tették oda. Edényeket rakhatnak rá, pl. 121. sír, 149. sír, 256, 314. sír, esetleg más mellékleteket, pl. 287. sír lábánál két téglát volt ezen a szinten, rajta érem, alatta edények, a 314. sírban vasszög.

*Analógia:* A késő római kori temetőknél belül különösen Intercisa s Tokod sírjaira jellemző a padka.<sup>422</sup>

#### V.4. TÉGLASÍR:

23 db késő római, 1 középső császárkori sír (5,3%)

(72–73. kép; XIV–XVII. t.)

A késő római, gazdagabb lakosságra jellemző épített sírok ritkább változata Budaörsön a téglasír. A sírok felét kőlapok,<sup>423</sup> vagy kőpakolás<sup>424</sup> fedi (12 db), csak egy esetben volt háztető alakú megoldás (396. sír) s öt esetben lapos téglatető (XIV. t.).<sup>425</sup> A 406. rabolt sír tetején keverednek a kövek s a téglák. Néha a sír tetejét elvitte a gép, vagy a rablás. Aljukat általában tegulákkal rakták ki.

**4.1. Teljesen megépített téglasír** (7 db): 207. (felül kőlapok), 366. (kőpakolás), 384. (tégladoboz), 386? (rabolt s törött), 401. (rabolt, törött), 406a (rabolt, törött), 441. sír (felül téglákkal fedve). A kutatás egyrésze csak ezeket a teljesen megépített sírokat sorolja téglasír kategóriába,<sup>426</sup> az alább bemutatásra kerülő részleges téglasírokat nem. Lányi Vera viszont a tokodi temető téglasírjainál valamennyi olyan sírt ide sorolta melynek építéséhez, akár teljes, akár részleges módon téglát használtak.<sup>427</sup> Pécsen a régebbi temetkezések téglasír típusainak összeállításakor csak a teljesen megépített sírokat sorolták típusokba. De azóta kiderült, hogy itt is sok a hevenyszve megépített téglasír, ill. a téglákkal fedett földsí.<sup>428</sup>

**4.2. Részleges téglasír:** a sírok többsége ide tartozik (XVI. t.). Tulajdonosaiknak valószínűleg nem állt rendelkezésükre megfelelő mennyiségű téglát, mégis igyekeztek megőrizni e hagyományos, római sír formát.

<sup>422</sup> LÁNYI 1990, 249.

<sup>423</sup> 207, 320. sír. A 401. rabolt téglasír felett csak lábánál–fejnél volt egy nagy kő, közepén összedobálva, de valószínűleg ez is ide sorolható.

<sup>424</sup> 189, 274, 279, 297, 366, 386, 403, 406a, 417c. sír.

<sup>425</sup> 384. és 441. teljesen megépített tégladobozok vagy jelképes sírok (talán ilyen volt a 27. sír is), továbbá a 380, 383, 410. kisméretű, gyereksírok; KELEMEN 2008, 75 (Esztergom, Bánomi-dűlő: kétszer annyi nyeregvető sír, mint lapos fedél).

<sup>426</sup> KELEMEN 2008, 76.

<sup>427</sup> LÁNYI 1981, Abb. 19. 1. Typ. A teljes téglasír.

<sup>428</sup> KATONA GYÖR 2013, 168, 11–12. ábra.

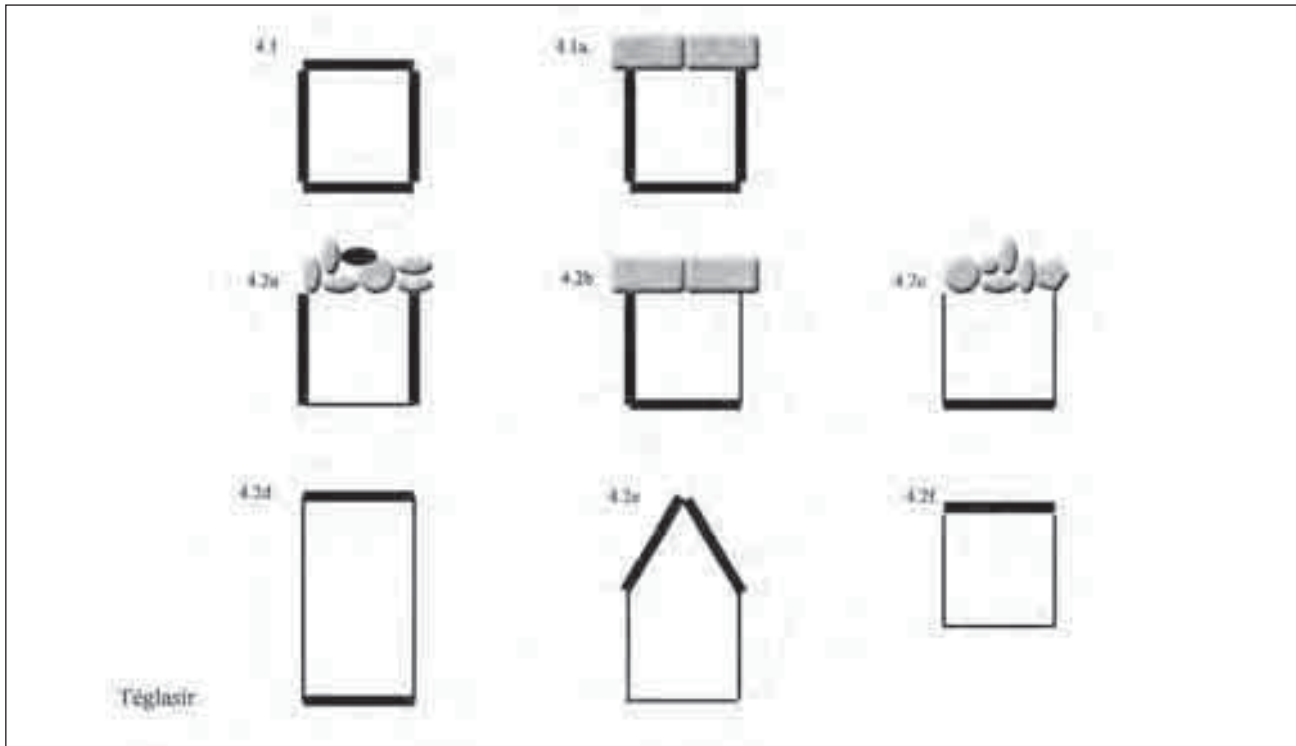

72. kép: Téglasír típusok (metszetek, kivéve 4.2d)

- Felül kőpakolás, oldalfalai téglák, alja nincs kirakva: 189, 279. sír;<sup>429</sup>
- Alja téglákból épült, de egyik oldal (274. sír),<sup>430</sup> vagy több oldal (279a, 297, 320, 435. sír) téglái hiányoznak. A rabolt 435. sír kivételével, tetején kövek;
- Csak az alján vannak téglák:<sup>431</sup> 358, 403, 417c, 439, 441a. sír. Tetejükön két kivétellel (358, 439. sír) kövek;
- Lábnál–fejnél téglák:<sup>432</sup> 323. sír. Rabolt, tetején nem maradtak meg a kövek;<sup>433</sup>
- Felül téglák fedik, háztető alakban: 396. sír. Oldalfala s alja nincs megépítve;
- Felül lapos téglák fedik: 380, 383, 410. kisméretű sírok és talán a 27. kis tégladoboz(?).

Érdekes módon, ha a sír tetejét téglák fedték, belsőjét már nem építették meg. E kis, téglatető sírokba (méretük alapján) gyerekeket temettek (a csontváz már elkorhad, de a mellékletek megmaradtak).

Analógiaként említhetők az esztergomi temető téglasírsíri, ahol némely nyeregtető téglasírnak nem volt oldala. A tokodi temetőben néha a téglatető sírok alja, néha az oldalfalai is hiányoztak.<sup>434</sup> A csákvári és a ságvári 1. temető részben a téglasírok többségénél csak a sírgödör egyik oldala volt kirakva téglával.<sup>435</sup> A pécsi temetőben és Intercisában külön csoportba sorolták a téglafedésű földsírokat.<sup>436</sup>

**Jelképes sírok** lehettek a kis tégladobozok. Egy ilyen van a temető keleti szélén, középső császárkori környezetben (27. sír; *XIV. t. 1*), ahol a felső téglát alatta üres kis sírgödör található. A téglát felett törött piros korsó, tehát volt melléklete a sírnak. Elszántott hamvasztásos sír is lehetett. Ugyanis Pannonia Superiorban hasonló hamvasztásos urna sírokra van példa, többek között Savariában, Győrben, Sopronban. Emonában is előfordul.<sup>437</sup> Halbtorn temetőjében ugyancsak hamvasztásos sírok alján vagy tetején volt egy-egy téglát, néha teljesen megépítették (3. század).<sup>438</sup>

<sup>429</sup> LÁNYI 1981, Abb. 19, 1d. Typ.

<sup>430</sup> Téglái az egyik hosszanti oldalon töröttek, a másikon pedig csak két kis töredék van belőle. Nem rabolt sír, esetleg eleve törött, fél téglákból épült s nem teljesen körben.

<sup>431</sup> Analógia, pl. Esztergom, Bánomi-dűlő: KELEMEN 2008, 76 (24, 243, 300, 333. sír); LÁNYI 1981, Abb. 19, 2. Typ.

<sup>432</sup> Analógia, pl. Esztergom, Bánomi-dűlő: KELEMEN 2008, 76 (106, 111, 179, 212. sírok); LÁNYI 1981, Abb. 19, 3. Typ.

<sup>433</sup> Esetleg idetartozott még a 388. rabolt sír is, melynek a tetején 1–2 nagyobb kő s téglatörmelék maradt meg, továbbá a végében egy álló téglát darab (jelenleg besorolva a kőpakolásos sírokhoz).

<sup>434</sup> KELEMEN 2008, 75 (ezek földsírok, csak nyeregtető fedte), 76 (aljuk is téglával volt kirakva, pl. 174, 177, 206. sír stb.); LÁNYI 1981, Abb. 19, 1. b. és 4. Typ.

<sup>435</sup> SALAMON–BARKÓCZI 1971, 72, 78; BURGER 1966, 158 (Ságvár); SÁGI 1954, Intercisa 28, 45, 69. sírok stb.

<sup>436</sup> KATONA GYŐR 2013, 168, 11. ábra; VÁGÓ–BÓNA 1976, 144, Abb. 85.

<sup>437</sup> BUÓCZ 1963, 141: I, IV. sírok (négy oldalról téglával határolták az urnát). Kora a 2. század első fele; SZÖNYI 2007, 18; ILON–KVASSAY 2015, 18, 27, Fig. 39 (18. sír), Fig. 41 (20. sír: térdfíbula). Keltezése a 2. század 2. fele–250-ig; Egyes vélemények szerint e rítus az 1–2. század fordulóján italikus bevándorlókhoz kapcsolódott (TOPÁL 1975, 153), máshol viszont helyi edények voltak benne; PLESNÍČAR–GEC 1972, 151–152, T. CCXIII: előfordulása Pannonia Superior, Dalmatia, Macedonia.

<sup>438</sup> DONEUS 2014, 51, Abb. 56 (3. századi sírok).

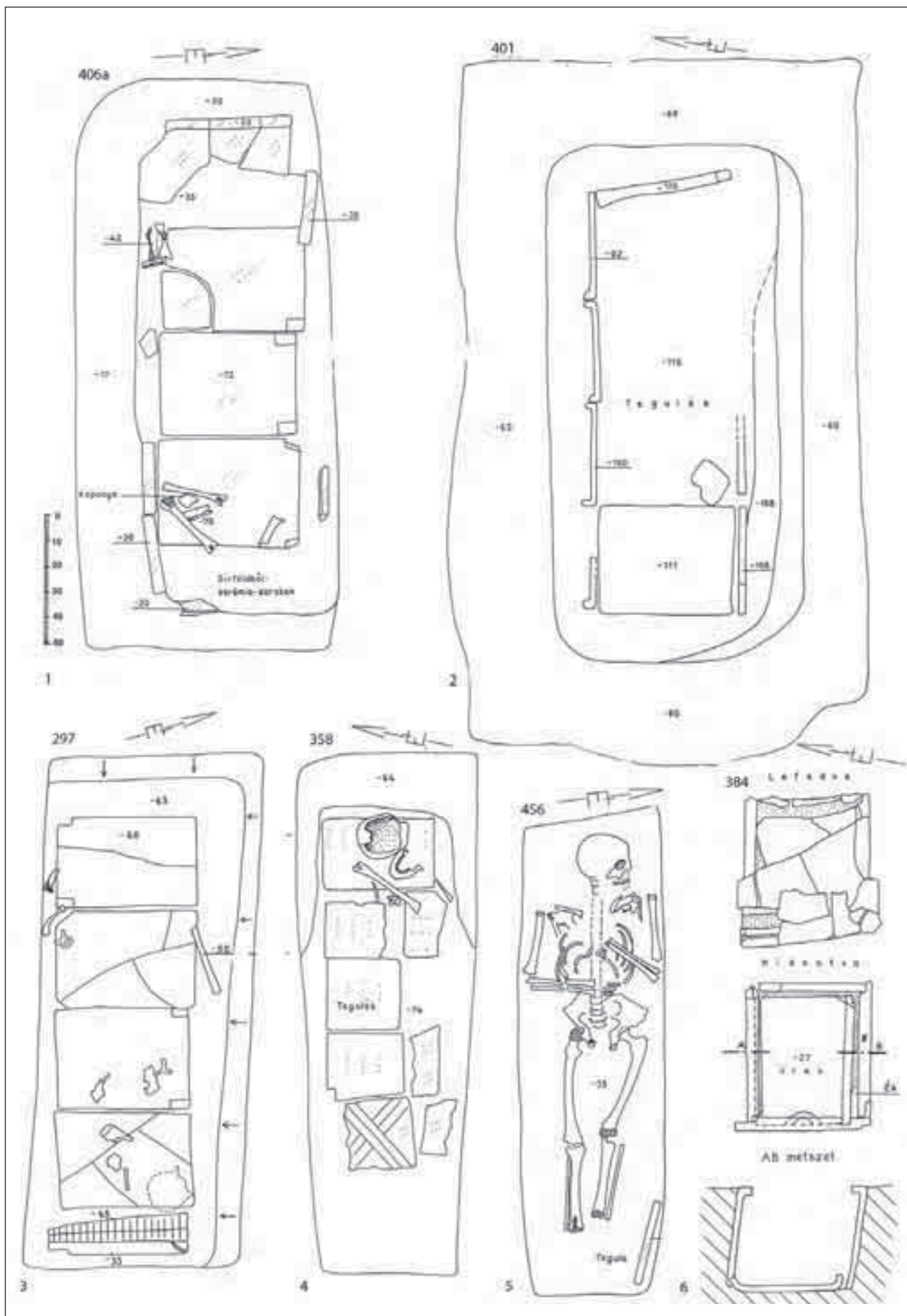

73. kép: Tégla sírok: 406, 401, 297, 358, 456, 384. sír

A késő római 384. sír teljesen megépített téglado-  
boz, ugyancsak üres. A felül téglákkal fedett üres, kis  
sírok is lehettek jelképesek, bár bennük melléklet is  
található (kiv. 441a), így *gyereksírnak* is tekinthetők:  
380, 383, 441. sír (*XVII. t. 1, 3–6*). A 441. sír egyik  
téglasíra teljesen megépített, a mellette lévő két db  
kis téglá, talán egy másik sír alját alkotja (441a).

*Analógia:* Nagykanizsa–Inkey sírkápolna 1. teme-  
tő késő római 19. sírja tetőfedő téglákból összeállított  
doboz, se lelet, se csont nem volt benne. A 2. temető  
7. sírja kisméretű téglasír, csont nélkül, mellékletek-  
kel (tehát csecsemő sírnak tekinthető).<sup>439</sup> Az óbudai  
Gázgyári temetőben is volt egy téglákkal körberakott,  
feltételezett csecsemősír.<sup>440</sup>

*Dupla téglasír* a 279.–279a. A kőpakolással fedett,  
egyik végében feliratos követ tartalmazó, körben tég-  
lákból épített 279. sírhoz, később hozzá építettek egy  
részleges téglasírt (közös téglá válaszfal). Analógia-  
ként említhető az óbudai gázgyári temetőben talált,  
összefalazott, kettős, téglasír temetkezés.<sup>441</sup>

Néha a földsírokban is található egy-két téglá, de  
nem a sírszerkezet részeként. Pl. 287. sír végében,  
padka szinten egy db, nagy téglá, rajta és alatta mel-  
lékletek. A 351. kőpakolásos, üres földsír közepén  
egy db tegula, a 456. sír sarkában egy állított tegula,  
388. rabolt sírban a sír végében egy állított tégladarab.  
Ez utóbbi esetben a rablás is tönkretelhetette a többi tég-  
lát s akkor részleges téglasír volt. A kőpakolást is ke-  
verhetik téglákkal, pl. 341, 362, 419. sírokban. A ha-  
barcsozott válaszfal 26. sír végében egy db imbrex.

A kőláda sírok alját is gyakran rakják ki téglákkal,  
ill. néha az oldalfalnál is keverik a téglákat s kisebb  
köveket, pl. 405. sír. Ugyanígy a téglasírokba is épít-  
hetnek be faragott köveket, pl. 279. sír.

A sírok 65%-át (15 db) *padka* veszi körül, első-  
sorban a felső kőpakolással fedett sírokat. Többnyire  
körben, néha csak három oldalról övezik a belső, ki-  
sebb téglasírt.<sup>442</sup>

A sírszerkezet megállapítását nehezíti a sok sír-  
rablás. A sírok fele ugyanis bolygatott (13 késő ró-  
mai sír rabolt, 1 középső császárkorít a gép vitt el),  
így kérdéses, hogy némelyik sírnak eredetileg se volt  
megépítve az oldala, vagy csak a rabláskor szedték ki  
(*XXIV. t. 3–4*).<sup>443</sup> Esetleg nem volt lefedve a teteje,  
vagy ugyancsak a rabláskor semmisültek meg a kövek/  
téglák (323, 358, 435. sír).

<sup>439</sup> EKE–HORVÁTH 2010, 160, 184, 6. kép.

<sup>440</sup> LASSÁNYI 2011, 39–40.

<sup>441</sup> LASSÁNYI 2011, 44 (1344a–b sír), 10–11. kép: a téglasírok fölé négy-  
szögletes síremléket is építettek.

<sup>442</sup> 189, 207, 274, 366, 386, 396, 401, 403, 410, 439, 441 (4 oldalról),  
320, 406a, 435 (3 oldalról), 417c (két hosszanti oldalon).

<sup>443</sup> 189, 207, 279, 297, 323, 358, 366, 386, 401, 403, 406a, 410, 435. sír.

Az üres sír kevés. Csak a kis jelképes, vagy csecse-  
mő sírok (27, 380, 383, 384, 441–441a) és egy rabolt  
sír (207. sír) nem tartalmazott csontokat.

Kettős temetkezés, dupla csontváz található a 386  
(férfi, nő – házaspár?) és a 403. (két nő) sírban. A tég-  
lasírok többségébe nő került, ritkán van benne férfi  
vagy gyerek (*16. ábra*).

*Melléklet, keltezés:* Legkorábbi, talán a 2–3. század  
fordulóra tehető, a 27. sír (a mellette lévő 26. sírt, érem  
keltezi a 2. század második felére/végére).

A többi késő római. Fele rabolt, melléklet nélküli. A  
mellékletes sírok közül legkorábbra, a 3–4. század for-  
dulóra, tehető a 380. sír üvegpalackja. Üveg volt még  
279, 320, 386. sírokban. A 320. sírt a kúpos aljú üveg-  
pohár a 4. század második felére–végére keltezi. Ha-  
sonló korú a 439. sír simított bögréje. A mázas korsókat  
tartalmazó sírokban belül (helyzetük s az érem melléklet  
alapján) a 4. század középső harmadára, második felére  
tehető a 274, 279a. sírok és a század második felére –  
végére a 320. sír. Hasonlóan késői a besimított díszítésű  
bögrét tartalmazó 323. sír. A többi kerámia a 4. száza-  
don belül nem pontosítható (380, 383, 396, 410, 417c,  
441. sír). A női ékszerek közül legjellemzőbb a karperec  
(279, 386, 401, 410, 435. sír), vele együtt (410. sír) vagy  
önállóan fülbevaló (439. sír), esetleg gyűrű és gyöngy  
(279, 380. sír). A férfi sírok szegényesebbek: csat (279,  
417c sír), vasszerszám (279. sír). Érem a dupla, egymás-  
hoz épített sírokban volt: Kr. u. 337–340 közötti a 279a  
sírban és 347–348 közötti a 279. sírban, tehát a temet-  
kezések a 4. század közepére, második felére tehetőek.  
(A 435. sír érmei elvesztek). A mellékletek alapján tehát  
a 4. század legelejétől a század végéig előfordulnak tég-  
lasírok Budaörsön.

Helyzete szerint legkésőbbi a temető szélső sorá-  
ban lévő 439. sír, egy sorral beljebb a 323, 435. sír. A  
többi mind néhány sorral beljebb, esetleg a késő ró-  
mai rész belső oldalánál található (274, 380, 383. sír).  
Néha egész sorok vannak téglasírokból, pl. az északi  
szélen a 401, 403, 405, 406a. sírok; 380, 383, 384.  
sír. Máskor keverednek a sorban a téglá és földsírok,  
pl. déli szélén 297, 320. síroknál.<sup>444</sup> Esetleg az egész  
sorban csak egy téglasír van, pl. 321. sír.

*Analógia:* Pannoniában, a késő római korban, fő-  
leg a jelentősebb telepék, villák, táborok temetőiben  
fordul elő, ahol egyébként is használtak tegulát.<sup>445</sup>  
Esztergom, Bánomi-dűlő temetőjében valamennyi  
változata megtalálható a Budaörsön is megfigyelt tég-  
lasíroknak (háztető alakú, doboz alakú sír, kőlapokkal  
fedett sír, lábhoz, fejhez tett téglá stb.).<sup>446</sup> A tokodi  
temetőnél Lányi Vera ide sorolja a nem habarccsal  
megépített, teljesen téglákkal körbevett, vagy csak

<sup>444</sup> Ez a szélétől számított 3. sor, benne a 4. század második felére–végé-  
re tehető üvegpohárral. A külső két sor ennél is későbbi lehetett.

<sup>445</sup> LÁNYI 1990, 249.

<sup>446</sup> KELEMEN 2008, 75–76.

részben (a fedésnél, oldalaknál) téglákból álló sírokat. Ugyanakkor az épített sírokhoz tette a felül kőlapokkal fedett, oldalt téglákból, habarccsal megépített sírformát.<sup>447</sup> Intercisa DK-i temetőjében is gyakoribb a lapos, téglákkal vagy kőlapokkal fedett téglasír, mint a házetető alakú változat.<sup>448</sup> Aquincumban a habarccsal falazott téglasírok megjelenését a 3–4. század fordulóra keltezük.<sup>449</sup> A burgenlandi Halbturn I. temetőjében is gyakoriak a részlegesen téglából épült sírok (fejnél, lábnál 1-1 téglá stb.), néha kővel keverve s mellettük a teljes téglasírok.<sup>450</sup>

#### V.5. RÉSZLEGES KŐLÁDA (KŐLAPOKBÓL ÉPÍTETT) SÍR:

16 db, 3,5% (74. kép; XVIII–XIX. t.).

Egy kivétellel valamennyi késő római. A kőláda sírok egy része nem épült meg teljesen, vagy csak a tetejüket borították nagy kőlapok, vagy csak a sír belsőjében voltak – a csontváz szintjén, tehát nem kőpakolásként – a szélein, ill. fejnél–lábnál kövek. A sírok 62,5%-a rabolt (10 db; 75. kép 3). Csontváz nélküli a kisméretű 270, 304. és 318. sír (XVII. t. 2), melyekbe esetleg csecsemőket temettek s csontjaik elkorhadtak (melléklet valamennyiben van, tehát nem valódi üres sírok). Dupla temetkezés nincs. A részleges kőláda inkább a férfiakra és gyerekekre jellemző, bár egy-két nő is előfordul (16. ábra).

Általában a felső kőlapokat padkák tartották (13 esetben), ezek többnyire körben, néha csak három vagy két oldalt határolják a középső, keskenyebb sírgödört.<sup>451</sup>

Ez a sírforma a valódi kőláda sír szegényesebb változata.

#### 5.1. Nagy kőlapokkal fedett sírok: 11 db késő római és 1 kora római.<sup>452</sup>

Ezek mind földsírok, a három téglá sírt, melyet felül ugyancsak nagy kőlapokkal fedtek, nem soroltam ide. A kevésbé gazdagok csak a felső kőlapokat engedhették meg maguknak s magát a kőládát már nem építették meg.

Sorolhatnánk ezeket a kőpakolásos földsírokhoz is, de a lapos nagy kövek már közelebb állnak az épített sírokhoz, mint az összevissza felhalmozott kőpakolás. Kérdések azok a sírok, ahol csak a fejnél s lábnál

maradt meg egy-egy nagy kő a kőborításból. A kőláda sírok felső borítására is jellemző, hogy csak egy-egy nagy kő van lábnál és fejnél (pl. 378. sír), alatta kisebb kövekből megépített sír. Így elképzelhető, hogy a 329. kőpakolásos földsír is ide kellene sorolnunk, bár a felső két kő alatt nincs megépített sír. Ezt el kell különíteni azoktól az esetektől, mikor a középső nagy fedőkövek a rablás miatt hiányoznak.

#### 5.2. Belső kövek, a sírgödör szintjén: 4 db

Belül néhány kisebb kő a sírgödör szélén: 222? (rabolt),<sup>453</sup> 270. sír (rabolt?).<sup>454</sup> Fejnél–lábnál álló kövek (a csontváz szintjén):<sup>455</sup> 373. (rabolt), 426. (rabolt) tetején is kőlapok.<sup>456</sup>

*Mellékletek, keltezés:* Melléklet a sok rablás miatt szinte nincs is. Legkorábbi a ládikával s kiöntős korszakkal ellátott 270. sír. Kerámia még két sírban volt (239, 304. sír), egyikbe két edényt is tettek. Üvegtöredék csak egy rabolt sírban maradt (335. sír). Gyöngysora volt a 313. sír halottjának s övcsatja a 239. férfi sírnak. Helyzetük alapján legkésőbbiek a temető legszélső, sírsorában lévő 335, 373, 400, 450. sírok, kicsit korábbiak a mögöttük lévő sorban található 239, 321. sírok s esetleg a legkorábbiak a belül lévő 270, 273, 304. sírok. Önálló sírsort nem alkotnak, keverednek földsírokkal, pl. 271, 270, 269, 304. sír; 373, 335, 322. sír.

*Analógia:* Zsidi Paula az aquincumi katonaváros északi temetőjénél és a Bp.-Gazdagréti temetőnél szintén külön csoportba teszi a felül vagy csak valamelyik oldalán megépített részleges kőláda sírokat.<sup>457</sup> Lányi Vera a tokodi temetőben a földsírokhoz sorolta, amikor a csontváz szintjén voltak kisebb kövek, ugyanakkor az épített sírokhoz tette a felül nagy kőlapokkal fedett, de alul nem megépített sírokat.<sup>458</sup> Az intercisai temetőknél ugyancsak a földsírokhoz teszik s annak egy igen későre keltezhető csoportjába sorolják a sír szélén, fejnél vagy lábnál kisebb-nagyobb kövekkel, téglákkal kibélelt sírokat.<sup>459</sup> A burgenlandi Halbturn temetőjében is elválasztják a részben kövekből épült sírokat a mind a négy oldalon kőlapokból épült, ún. „Spoliengrab”-tól. Sőt néha kombinálhatják téglával is.<sup>460</sup>

<sup>447</sup> LÁNYI 1981, Abb. 19.1–5, Abb. 20.4.

<sup>448</sup> VÁGÓ-BÓNA 1976, 144, Abb. 150.

<sup>449</sup> LASSÁNYI 2011, 48.

<sup>450</sup> DONEUS 2014, 58–59, Abb. 63.

<sup>451</sup> Körben: 223, 239, 318, 329, 335, 373, 450, 465. sír (lejtős). Három oldalról: 304. sír; Két oldalról: 273, 313, 400. sír. Ez a részleges kőláda sírok 77%-a.

<sup>452</sup> Felül nagy kőlapok (alatta földsír): 11 (kora római), 239, 273 (rabolt), 304, 313, 318, 321 (rabolt), 329 (csak két végében kőlap), 335 (rabolt), 400 (rabolt), 450 (rabolt), 465. sír (rabolt).

<sup>453</sup> Feldúlt sír, csak a fele maradt meg, a szélén álló kisebb kövekkel. Lehet kőláda maradvány vagy kőpakolásos földsír egyaránt.

<sup>454</sup> Felső kövek, ha voltak, már elvitte a szántás, mert a gép nyomában már törött edénymelléklet látszott. Esetleg rabláskor bolygatták meg.

<sup>455</sup> Felső és oldalsó épített láda nincs. Rabolt, így nem tudni milyen volt eredetileg.

<sup>456</sup> Egyik felében felül egy nagy kőlap, alatta álló kövek a sír végén. Másik végéből a felső követ a gép szedhette le, a középső kisebb köveket esetleg rabláskor vitték el (két kis kő maradt).

<sup>457</sup> Bp.–Gazdagréti temető: kőlapokkal fedett sírok, kővel kirakott szélű sírok, kőlapokból összeállított sírok (ZSIDI 1987, 66); ZSIDI 1996–1997, 34.

<sup>458</sup> LÁNYI 1981, Abb. 19. 1a, 2b, 3b. és Abb. 20, 3. Typ.

<sup>459</sup> VÁGÓ-BÓNA 1976, 145, Abb. 154.

<sup>460</sup> DONEUS 2014, 56, Abb. 60 (teljes kőláda), Abb. 61 (fejnél–lábnál kövek).

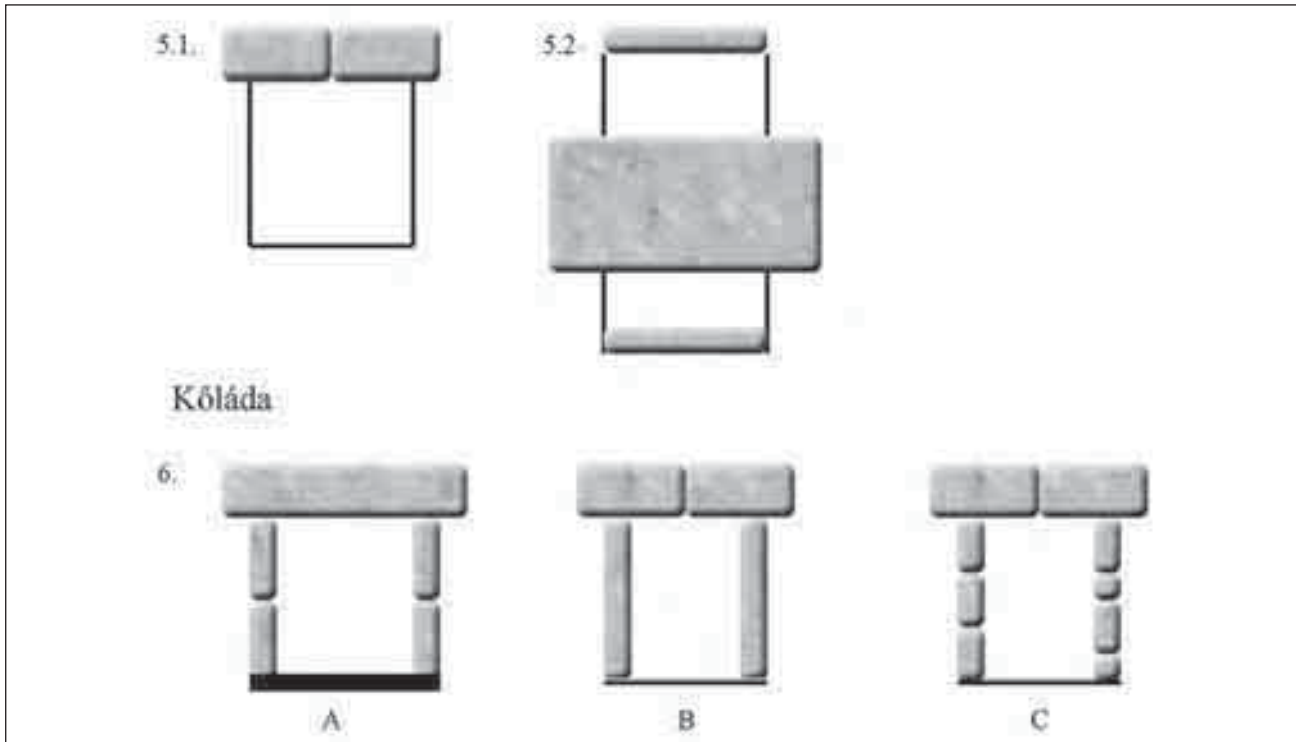

74. kép: Kóláda típusok (metszetek, kivéve 5.2.)

#### V.6. KÓLÁDA (KÓLAPOKBÓL ÉPÍTETT SÍR):

26 db késő római (a temető sírjainak 5,8%, a késő római temető 9,7%-a). 74–75. kép; XX–XXIII. t.

A kólápból, vagy kisebb-nagyobb kövekből épített kóláda sír a késő római temetkezés sajátossága. Általában felül nagyobb kólapok borítják, ritka, mikor egyetlen kólappal takarják le (266, 280, 408. sír).

Maga a kóláda épülhet kisebb kövekből (7 db: 203, 238, 241, 266, 277, 353, 378. sír), vagy nagy kólapokból<sup>461</sup> (19 db): 218, 223, 233, 234, 236 (belül két oldala kisebb kövekből), 243, 280, 285, 290 (keverve néhány kisebb kővel), 291, 345, 354, 367, 405 (egyik hosszanti oldal kis kő és téglá), 408, 409, 411, 438, 446. sír. Néha nem épül meg teljesen minden oldala, pl. 266. sír.

Alját kibélelhetik téglával: 243, 280, 405, 408, 438. sír. Néha az oldalfal köveit is téglákkal keverik, pl. 405. sír. Esetleg a felső kólapok között találunk téglákat (főleg a rabolt síroknál, pl. 426. részleges kóláda).

Ezek a kólapok igen gyakran kora római sírkövek, sírkert részletek felirattal, ábrázolásokkal (XXVIII. t.). Továbbá a római telep kőépületeiből is került ide egy-egy vályú vagy egyéb faragott kötőredék.<sup>462</sup>

A kóláda sírokat ritkán veszik körbe padkák, a felső kövek az alsó kóláda köveire támaszkodtak, bár néha túlnyúltak azokon s akkor körben keskeny pad-

ka keletkezett, pl. 203, 233. sír, stb.<sup>463</sup> Esetleg a rablásokor leesett, megbolygatott kövek feküdtek nagyobb sírgödörben, mint maga a kóláda, pl. 408, 409. sír.

A kóláda sírok 73%-a (19 db) rabolt (75. kép; XXIV. t. 1–2). Üres sír nincs, csak olyan rabolt sírok, ahol nem maradt csontváz (241. gyereksír, 409. sír). A kóláda sírokba jóval több felnőttet (elsősorban nőt) temettek, mint gyereket.

Dupla csontváz 8 sírban: ebből eredetileg is két csontvázat temettek a 238. sírba, ahol egy anya és újszülött gyermeke nyugodott. Továbbá a két gyereket tartalmazó 277. sír is bolygatatlan. Az összes többi sír rabolt, így kérdéses, hogy eredetileg is házaspár volt e benne (női és férfi vázak), vagy után temetkezésekről van szó: 285, 378, 405. sírok. A 353. rabolt kóládjában valószínűleg eleve egy anya és 1–3 év közötti gyermeke nyugodott. Ahol 3–5 csontváz is van, ott biztos, hogy legalább egyszer utána temettek a sírba: 280 (egy férfi, két nő), 367. sírban 5 csontváz (2 férfi, 2 nő, egy gyerek). A drágább, épített sírokat előszeretettel használták fel többször is a késő római korban.

*Mellékletek, keltezés:* A mellékletek alapján nehéz keltezi a kóláda sírokat. Ugyanis többségük rabolt és a sírföldben legfeljebb csak kerámia s üveg töredék került elő. Gazdagságukat jelzi, hogy a rablások ellenére üveg viszonylag sok sírban maradt (203, 236, 238, 241, 280, 345, 354, 367, 378, 405, 408, 446. sír), gyakran palack s pohár együtt. A 405. sír pohara a 4. század

<sup>461</sup> Tokodi temető 1. épített sírtípusa: LÁNYI 1981, Abb. 20, 1. Typ.

<sup>462</sup> Feldolgozásukat Mráv Zsolt készíti el.

<sup>463</sup> A sírok bontásakor, a kóláda körbeépítése során keletkezett (általában 1-2 lapát széles) sávok, nem eredeti padkák voltak.

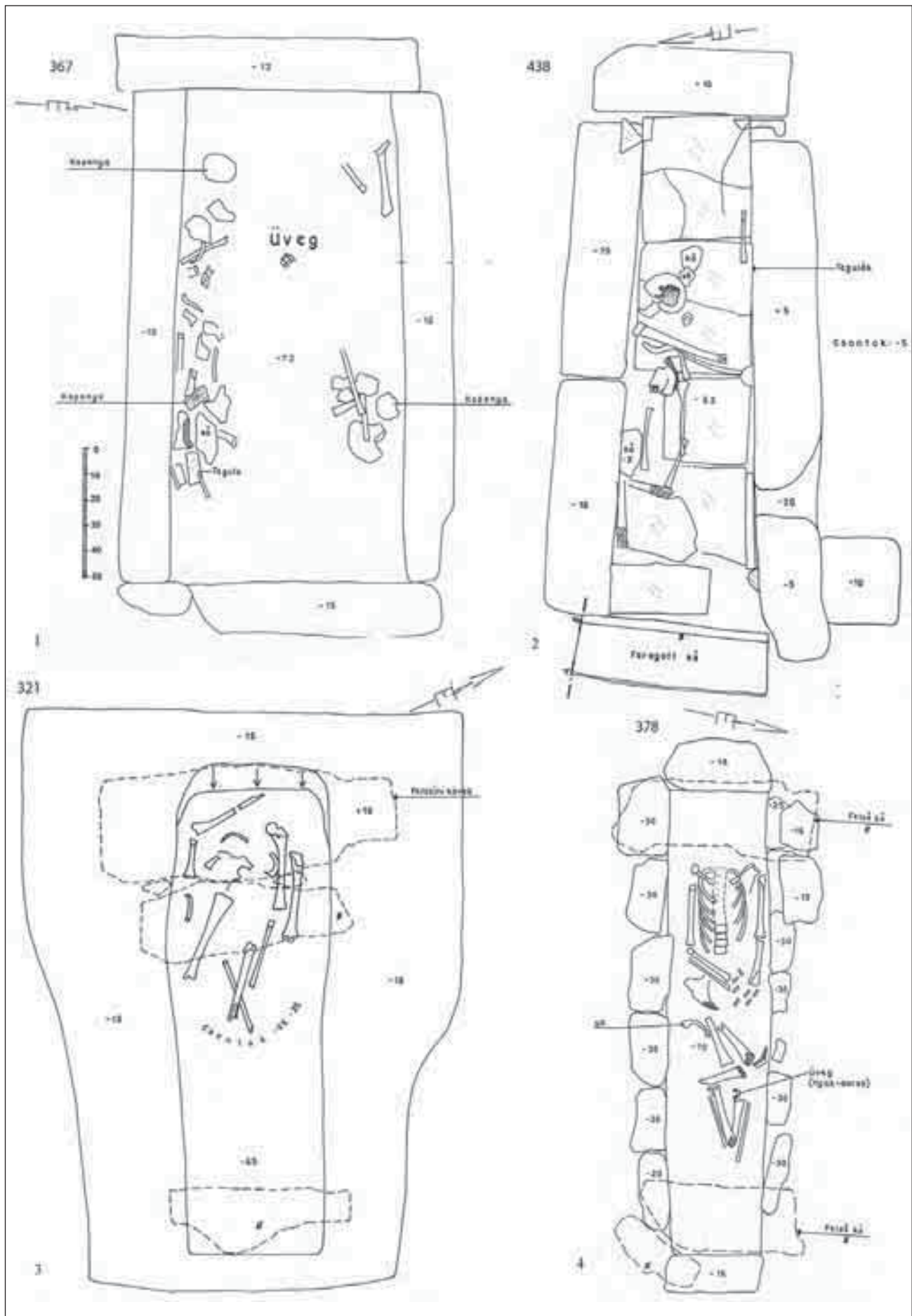

75. kép: Rabolt, kőláda sírok: 367, 438, 321, 378. sírok



második felére–végére jellemző. Hasonló korúak a fényes simítású bögrék s korsók (203, 277, 290, 345. sír). A 4. század középső harmadától a század végéig keltezhetőek a mázas edények (238. sír). A sírföldben lévő kerámia töredékek a 4. századon belül pontosabb kor meghatározásra nem alkalmasak (218, 411. sír). Néha több edény is kerül a sírba. Ékszerek csak a bolygatatlan, főleg női sírokban maradtak: legtöbb a karperec (233, 236, 238, 277, 280. sír). A karperec mellett még fülbevaló volt a 233, 290. sírokban, továbbá gyöngysor s gyűrűk a 233. sírban, bronz s vasgyűrű a 408. sírban. Valamennyi általános, 4. századi ékszer. Jobban keltezhetőek a férfi sírok hagymafejes fibulái. A 280, 345. sírokban Kr. u. 330–400 közötti darabok fordulnak elő, övveretekkel együtt. A 266. sír vasfibulája 3–4. századi forma. Eszköz melléklet kevés, elsősorban kés (345, 354. sír). Érem egyetlen sírban maradt (408. sír: Kr. u. 320–321), mely alapján a temetkezés *terminus post quem* a 4. század első felére tehető.

Helyzetük alapján a temető használatának a legvégén temetkeztek a legszélső sírsorban lévő kőládákba: 233, 241, 243, 446. sír. Kicsit korábbiak a mögöttük lévő sor sírjai (236, 238, 438. sír) és a 4. századon belül talán legkorábbiak a késő római temetkezés belső sávjában lévő 266, 203, 358, 378. sírok (a 203. sírban lévő fényes, fekete simítású edénytöredék talán a század végi rablást jelzi). Önálló sírsorokat nem alkotnak, keverednek téglasírral, pl. 408–409–410–411. sírok, vagy földsírokkal.

Budaörsön tehát a 3–4. század fordulótól a század legvégéig használták a sírformát. Gyakran többször is beletemetkeztek és a század végén rabolták ki őket.

*Analógia:* A falazás nélküli, sima, hasított kövekből kirakott kőláda más késő római temetőben is gyakori sírforma. Néha téglákkal is keverik, akár csak Budaörsön.<sup>464</sup> Esztergom, Bánomi-dűlő temetőjére is az jellemző, hogy míg 2 halott volt földsírból is, addig az ennél több (3–6 halott) csak épített sírban fordult elő.<sup>465</sup>

A pátyi temetőben az épített sírok többsége a 4. század első s második harmadára keltezhető, de van bennük 4. század közepi érem is és rabolt kőláda még a század végén is előfordul.<sup>466</sup>

Budaörsön viszonylag kevés a kőláda sír s ezen belül még kevesebb a korábbi köveket felhasználó sír. Ezzel ellentétben Noricum Ripense és Pannonia I. tartományokban 21% a „Spoliengrab”, Burgenlandnál ez 25%.<sup>467</sup>

A gazdagabb késő római temetőben máshol felülnő falazott sírkamra Budaörsön nem fordul elő.<sup>468</sup>



23. ábra: Az egyes sírformák százalékos aránya az épített sírokban belül<sup>469</sup>

#### V.7. SZARKOFÁG:

1 db (283. sír, kétszeresen kirabolt). 3–4. század (XXV. t.).

A szarkofág eredetileg a felszínen, egy sírkert közepén állhatott a 3. század első felében. A belé temetett katona pontos nevét a sírrablás miatt nem ismerjük: *Aurelius (... )nus*. A felirat szerint a leg. II. Adiutrix jelvényhordozójaként, 23 évi szolgálat után, Caracalla alamann hadjárata (*expeditio Germanica*) során, Kr. u. 213-ban hunyt el Lauriacumban. Családja hazaszállította a maradványait (felesége, Ulpia Firmilla és fia, Aurelius Firmanus megbízták Festust, aki a halott unokája vagy unokaöccse volt).<sup>470</sup> A budaörsi szarkofág eredeti felállításának helyét a temetőn belül nem ismerjük, mivel már másodlagos helyzetben, földbe ásva találtuk meg. Ez a másodlagos hely a temető DNY-i szélén volt, mely arra mutat, hogy a temető használatának vége felé temethették ide.<sup>471</sup> A másodlagosan bele temetett, idős férfi (50–70 év) sírját, még a római korban, valamikor a Kr. u. 4. század végén ismét kirabolták.

A pannoniai késő római temetőben a szarkofág igen ritka (a sírok 1–2%-a). Általában – a budaörsihez hasonlóan – korábbi szarkofágok újrafelhasználása fordul elő, így nem eredeti helyükön kerülnek elő.<sup>472</sup> Elsősorban a már korábban is magas színvonalon élt közösségekben, városok, katonai táborok mellett található. Szentendrén nem a késő római temetőben, hanem a táborból kivezető út mentén álltak 3. századi szarkofágok.<sup>473</sup> Előfordulásuk a vidéki közösségekben ugyanolyan alacsony százalék, mint Budaörsön (pl. Tácon is csak 0,4%).<sup>474</sup> Pannonia burgenlandi részén

kat nevezi épített sírnak).

<sup>469</sup> 100%=67 db épített sír.

<sup>470</sup> MRÁV–OTTOMÁNYI 2004.

<sup>471</sup> A szomszédos 284. földsírből egy 4. század utolsó harmadára keltezhető hagymafejes fibula volt (Keller–Pröttel 5. tip.).

<sup>472</sup> LÁNYI 1990, 249.

<sup>473</sup> OTTOMÁNYI 2007, 297; MRT 7, 28/2, 22, 28. lh (3. század eleji érmek, festett edények stb.); KISJUHÁSZ–HERBÁLY 2010, 65 (MRT 7, 28/22. lh.).

<sup>474</sup> LÁNYI 1990, 249, 252.

<sup>464</sup> KELEMEN 2008, 77.

<sup>465</sup> KELEMEN 2008, 80.

<sup>466</sup> OTTOMÁNYI 2012a.

<sup>467</sup> PUSCHNIGG 1996, 66 (45–47. jegyzetek); KAUS–PROST 1989, 604.

<sup>468</sup> KELEMEN 2008, 77 (kőből vagy téglából falazott kamrasírok, falait habarcs, vagy agyag tartja össze); LÁNYI 1990, 249 (ezeket a vakolt síro-

ennél jóval magasabb, egy statisztika szerint a késő római temetőekben 5% a szarkofágok aránya. Bár a vidéki temetőben ott sem mindig ilyen magas.<sup>475</sup>

#### V.8. HAMVASZTÁSOS SÍROK:

26 db, 5,8%<sup>476</sup> (76. kép; XXVI. t.).

A hamvasztásos sírokat nem ásták olyan mélyre, mint a csontvázakat, így a szántás következtében többségük elpusztult (jelentkezésük kb. 20 cm-el magasabban volt, mint a földsíroké). A megmaradt kevés sír közül szinte mindegyiket, kisebb-nagyobb mértékben összetörte a gép humuszosításakor. A sírok kora a 2. század (12 db) és középső császárkor (14 db). Ebben az időszakban, az Antoninus- és Severus-korban virágkorát élte a telep, a lakosság szám a földbemélyített házak és kőépületek alapján 300–500 fő között mozgott,<sup>477</sup> tehát nagyon sok sírt elpusztíthatott a gépi művelés (a hamvasztás mellett számolnunk kell a földsírok továbbélésével is).

A hamvasztásos temetkezés korábbi változata, mikor urnába helyezik a hamvakat. A másik forma a szórt hamvas temetkezés. Néha nincsenek hamvak, de a szabályos, téglalap alakú sírgödörök széle átégett. A hamvasztás valószínűleg egy közös égetőhelyen (ustrinum) történhetett, de ennek nyoma nem maradt meg.<sup>478</sup> A másik lehetőség, hogy a máglyát a sír mellé, vagy a sírba rakják, majd belelapátolják a maradványokat, ill. az beleroskad a sírgödörbe.<sup>479</sup> Talán erre utal néhány sír égett, faszenes betöltése. Esetleg hamvasztásos sír volt a félig elszántott 27. téglasír is, melynek egyik téglája és felette egy festett korszó töredéke maradt ránk.

A mellékleteket néha a máglyára helyezték s ilyenkor megégve került a sírba (22%),<sup>480</sup> de legtöbbször telje-

sen épen rakták a halott mellé. A kerámia edények soha nincsenek megégve, ezek nem kerültek a máglyára. Ellentétben az üvegekkel, melyek szinte minden esetben megégve kerülnek elő.

Kerámia (nem urnaként, hanem étel-ital melléklet) a 161. sír kivételével valamennyi mellékletes sírban volt.<sup>481</sup> Szinte egyenlő arányban oszlanak meg a festett, ill. nyersszínű edényeket (9–10 db), házi kerámiát (9 db), korai sűrű edényeket (9 sír) tartalmazó sírok. Kevés agyagmázás (1 db), bepecsételt (2 db) és kézzel formált árú is előfordul (3 db). Terra sigillata csak egy sírban volt (51. sír). Mécses, mint világítóeszköz s a romanizáció fokmérője, 6 sírban található.<sup>482</sup>

Üvegek: öt sírban, ebből három esetben égett (47, 51, 104. sír), a 75. sírban a gép összetörte, a 64a sír pedig lehet jelképes temetkezés is. Formát tekintve pohár (47, 75. sír), illatszerez üveg (64a, 104. sír), csepegtető üveg (64a sír). Kerámia edényt minden esetben tettek mellé.

Női ékszer, a földsírokkal ellentétben kevés sírban található: arany medaillon és olvadt ezüstékszer(?) a 38. sírban, nyaklánc a 47. sírban, gyűrű a 195. sírban. Szárnyas fibula töredék az 54. sírban. Az 51. sír vas fibulája valószínűleg férfi halotthoz tartozott, akár csak az 50. sír térdfibula töredéke. Tulajdonosaik vi-selték, mikor a máglyára helyezték őket.

A hamvasztásos sírokra jellemző a ládika melléklet: 5 sírban került elő, elsősorban vaslemez s szögek, de vaskulcs és bronz zárok is maradtak belőle. Néha edénybe teszik (50. sír), a 38. sírnál pedig a padkán volt (az olvadt ezüst is valahogy hozzá kapcsolódott, de az arany ékszert nem ide tették). Ha csak a sírföldből kerültek elő a ládika tartozékok, akkor helye a sírban kérdéses (59, 64a sír, szórvány sír). Vaskés három sírban (51, 122, 161. sír) volt. A vaskésnél felmerülhet az a lehetőség, hogy az étel-ital melléklet részeként került a sírba,<sup>483</sup> de lehet bajelhárító szerepe is.<sup>484</sup> Budaörsön a három sírből kettőben kerámiát is tettek a vaskés mellé, a harmadikban (161. sír) csak eszközök voltak. Így itt inkább a földsíroknál megszokott eszközmellékletként szolgált. Egyéb szerszám (olló) ugyancsak a 161. sírban volt. A sírföldből előkerült szög (161. sír 1 db, 75. sír 3 db) esetleg bajelhárító szerepet tölthetett be, vagy pedig a máglyaépítéshez használt szegek a hamvak belapátolásakor kerültek a sírba.<sup>485</sup>

Érem egyetlen sírban sem volt. Melléklet nélküli az 53., kis téglalap alakú sír, melyben hamvak voltak, de melléklet nem. Üres sír két, ugyancsak téglalap alakú

<sup>475</sup> PUSCHNIGG 1996, 66 (39. jegyzet: KAUS–PROST 1989, 604); DONEUS 2014, 58: mindössze 2 szarkofág van az egész temetőben.

<sup>476</sup> Beleszámoltam egy szórvány hamvasztásos sír leleteit is (2004.2.469.1-2. számon beletárolva). Esetleg ide tartozik még a XXXV. árok 1. objektuma, ahol a gép nyomában kora római edénytöredékek maradtak, égett maradványok viszont nem voltak. Lerajzolva még szórvány festett korszó alsó fele a hamvasztásos sírok környékéről. Az ásatási napló több helyen említi, pl. 46. sír, 132, 147–151. sír környéke, hogy a gép nyomában sok kerámia töredék volt, melyek a felső szántásban lévő hamvasztásos sírok maradványai lehettek. A 27. kis téglá doboz is lehetett hamvasztásos temetkezés (PLEŠNIČAR–GEC 1972, 151–152, T. CCXIII).

<sup>477</sup> A lakó épületek száma alapján a telep lakossága az Antoninus-korban 315–550 fő, a Severus-korban kb. 350–590 fő között lehetett. Ld. OTTOMÁNYI 2012, 316, 340, 22. ábra.

<sup>478</sup> A sírok többségében elég kevés égett csontmaradvány maradt. Ez lehet, hogy csak szimbolikus jelentőségű volt s a hamvak, csontok többsége a közös égetőhelyen maradt (TOPÁL 1981, 70–71).

<sup>479</sup> LÁNYI 1990, 243; FACSÁDY 1999a, 23. (különbséget tesz a vékonyan átégett falu, kissé faszenes sírok és vastag rétegben égett falú és faszenes betöltésű sírok között. Ez utóbbiak felett saját máglyán égették el a halottat. Az előbbieknél pedig közös égetőhely volt); Topál J. szerint a leggazdagabbak engedhették meg maguknak ezt a külön máglyát, ezért fordul elő belőle ilyen kevés (TOPÁL 1981, 71).

<sup>480</sup> 38. sírban ezüst olvadék, de az arany medaillon s a bronz zár nem olvadt meg; 47. sírban égett üveg; 51. sírban összeolvadt vasfibula, s üveg; 104. sírban égett illatszerez üveg; 195. sírban égett gyűrű. Szórvány sírban (469. számon) égett bronzveretek/lemez (ládika?).

<sup>481</sup> Sőt az üres 52. sír földjéből is kerültek elő töredékek.

<sup>482</sup> 43a, 51, 104, 106, 161. sír és a szórvány sír (2004.2.469.2. számon, mécses, kalcinált csontmaradványokkal és valószínűleg ládika égett bronz vereteivel).

<sup>483</sup> NAGY 2001, 140.

<sup>484</sup> BORUZS 2007, 222 (Visegrád–Lepencén főleg gyerek sírban volt).

<sup>485</sup> BORUZS 2007, 221; KOCZTUR 1998, 85 (engesztelő áldozat a Sors istennőnek); NAGY 2001, 140; BÍRÓ 2007, 48.

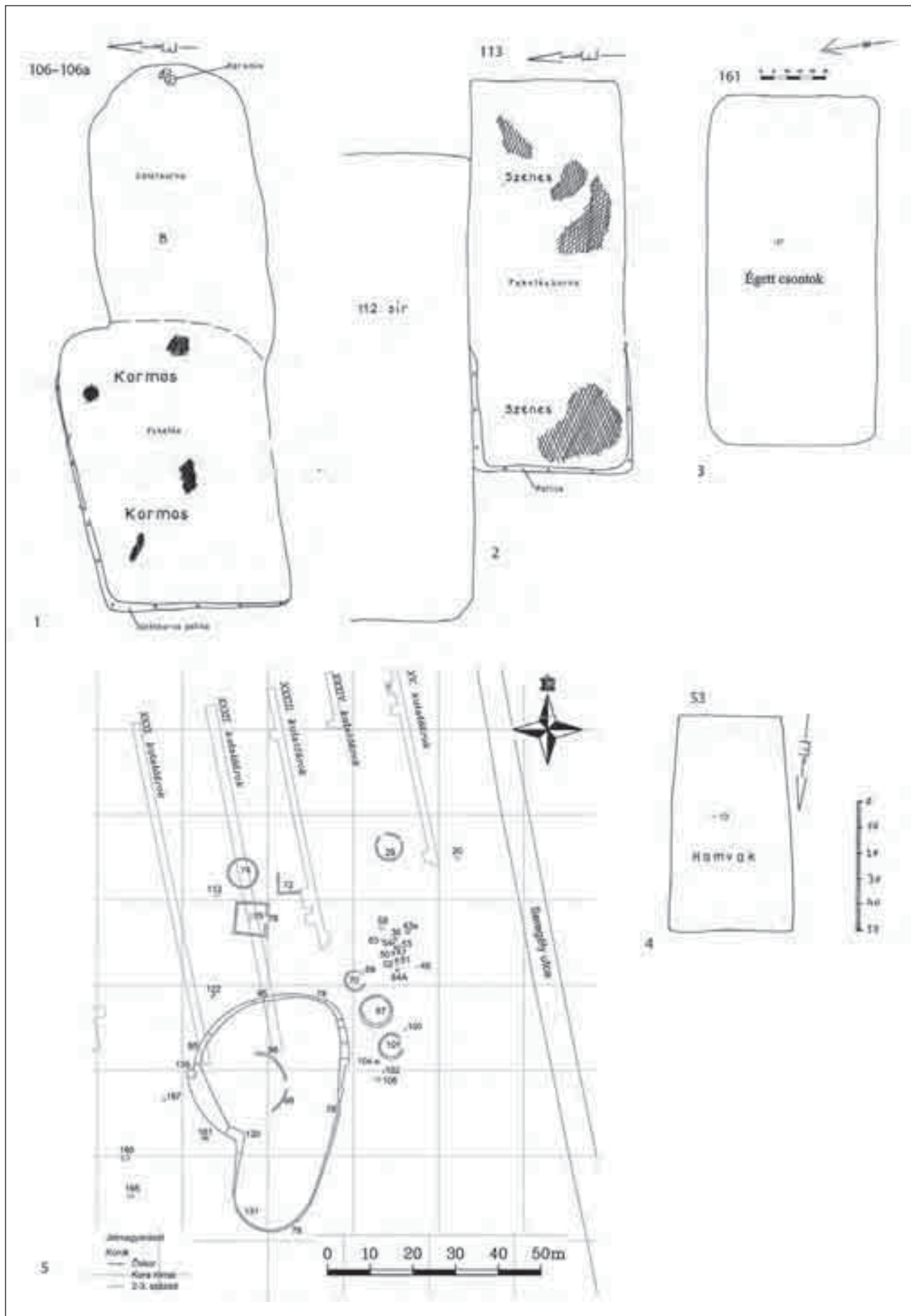

76. kép: 1–4: Hamvasztásos sírok (106a, 113, 161, 53. sír); 5: Térkép a hamvasztásos és körárkos temetkezésekről

sír, melyben se csontok, se hamvak, csak az oldala, ill. betöltése égett (113, 197. sír).<sup>486</sup>

Ha megnézzük az átlagos mellékletszámot, akkor az jóval magasabb lesz, mind a földsíroknál (33–34. ábra).<sup>487</sup>

A *halott nemét* – embertani vizsgálatok hiányában – a mellékletek alapján kísérlelhetjük meg megállapítani. 4 sírban voltak női ékszerek s még háromban nőkre utaló ládika, ill. illatszeres üveg (kislány sírok is lehetnek). 4 sírban férfíhoz tartozó vaskés, ill. fibula. Tehát a sírok 40%-ának tudjuk megmondani a nemét.

Társadalmi helyzetét tekintve leggazdagabb lehetett a 38. sírba temetett nő. Nemcsak az arany medaillon s olvadt ezüst ékszer, de az edény, ládika melléklet együttes is előkelő helyzetet jelent. Az üveg és mécses, ill. üveg, ládika és a sok edény miatt a gazdagabbak közé tartoztak az 51. és 64a sír halottjai is. Import üveg a 64a és 75. sírokban. Az 51. férfi sírban a fentiekén kívül viseleti tárgy és eszköz is volt.

**8.1. Urnasírok:** 8 olyan sír van, mikor biztosan tudjuk, hogy az egyik edényben voltak a hamvak: 38, 43a,<sup>488</sup> 46,<sup>489</sup> 50, 51, 63, 100, 122. sír. Ez a hamvasztásos sírok 32%-a.

Valószínűleg több urnasír is volt, de miután a szántás s a gép összetörte az edényeket, gyakran csak anynyi biztos, hogy hamvasztásos sírról van szó, a hamvak helye kérdéses. Többnyire még a sírgödör feltja se látszik.

Az urnasírok gazdagabb *mellékletűek*. Általában 3–5 edény van egymás mellett, több csoportban. A hamvakat festett urnákba és korsókba, vagy tálakba, egy esetben bögrébe helyezik s mellettük lefedett tálak vannak (másik tállal vagy fedővel fedik le). Mécses, terra sigillata edény, üvegmaradványok, ládika, vaskés, fibula melléklet került még e sírokba. A temető egyetlen ép aranytárgya, egy medaillon is urnasírból származik.

A 38. sírban a hamvakat egy festett, bikónikus edény tartalmazta, mellette két másik korsó s két egymásra borított S-profilú tál volt. Egyik festett edényben arany medaillon. A halott nő mellé még ládikát is helyeztek, ezüst ékszerrel. Az 50. sírban is két tál s két korsó volt, az egyik, lefelé fordított, behúzott peremű tálba<sup>490</sup> (vagy a tetején lévő, ugyancsak lefelé fordított

nyerszínű korsóba) helyezték a hamvakat. Mellette bronz zár és vaskulcs, de hozzá tartozó ládikából csak a szögek maradtak meg. Az 51. sír dupla sír lehetett, mert két edényben is voltak hamvak. Az egyik a fedővel lefedett festett, galléros peremű tálban, a másik egy korsóban. Ezen kívül még egy korsó, két házi kerámia pohár, két mécses, terra sigillata talp s olvadt üveg maradványok kerültek elő. A vasfibula s vaskés alapján az egyik halott férfi lehetett. Kissé szegényebbek a 63, 122. és 100. sírok. Az elsőben házi kerámia bögrében voltak a hamvak, mellette bepecsételt tál s kis bronzlemez szögeccsel (ládika?). A 122. sírban behúzott peremű szürke tálban voltak a hamvak s mellette még két kupac, egymásba tett festett, ill. nyerszínű edény, valamint vaskés. A 100. sírban egy festett, kétfülű korsóban voltak a hamvak, mellette két egymásra helyezett S-profilú tál (kis házi kerámia peremek). A 46. sírban 4 edény volt teljesen összetörve, bennük fekete, égett betöltéssel. Valószínűleg a nagyobb, bikónikus, szürke házi kerámia tálban lehetnek a hamvak (talán ezt fedték le a laposabb, festett tállal). A korsóból az alsó fele, a kézzel formált edényből pedig csak egy kis perem darab maradt. Két sírban található égett mellékletek.

Időben korábbi, mint a szórt hamvas temetkezés. Ezt bizonyítja, hogy a kelta hagyományokat őrző típusok, pl. S-profilú tálak, kézzel formált edények leginkább itt fordulnak elő. Agyagmázás edény is csak urnasírban volt (38. sír). Valószínűleg a két bepecsételt tál tartalmazó (59, 63. sír) sír is urnás temetkezés lehetett, csak a hamvakat tartalmazó edény már összetört. E bepecsételt edények kora a 2. század első fele – közepe.<sup>491</sup> Ebben az időszakban a földsírokkal párhuzamosan kezdődhetett a hamvasztás. Egy Antoninus-kori sigillata talp alapján a 2. század második felében még élt az urnás temetkezési mód.

**8.2. Szórt hamvas temetkezés** (8 db, 32%): 53, 104, 106, 113, 161, 195, 196, 197. sír.<sup>492</sup>

A sír betöltése általában faszenes, égett (104, 106, 113. sír és talán a 359. sír<sup>493</sup>), néha már csak a legalja maradt meg (196, 197. sír). Ez az égett betöltés arra utal, hogy a hamvakon kívül esetleg az égett máglyamaradványok is a sírba kerülhettek. Felette lehetnek kövek (53, 359. sír).

A sírgödör formája szabálytalan kerek, vagy ovális. Egyik csoportjuk viszont szabályos, téglalap alakú sírgödörben található. Ezen belül vagy a sírgödör fala égett ki (kitapasztották?) s benne égett faszén ma-

<sup>486</sup> A harmadik ilyen üres, téglalap alakú sírt (196. sír) teljesen elvitte a gép, csak az átégett legalja maradt meg. Ezek a gép által elvitt üres sírok (ld. még 52. sír) kérdéses, hogy eredetileg is üresek voltak e.

<sup>487</sup> Más pannoniai temetőkre is jellemző, hogy a mellékletszám magasabb a hamvasztásos, mint a csontvázas síroknál. Ld. ZSIDI 1996–1997, 38.

<sup>488</sup> 43. földsír bontásakor a sírföldből festett korsó töredékei és kalcinált csont darabok. Valószínűleg urnasír maradványa.

<sup>489</sup> Az összetört edényekben égett, fekete betöltés, de kérdéses melyikben voltak a hamvak.

<sup>490</sup> Máshol is előfordul, hogy a földre helyezett hamvakat lefelé fordított edénytel takarják le. Pl. Emona (LÁNYI 1990, 244, 34. jegyzet).

<sup>491</sup> MARÓTI 2004, 200.

<sup>492</sup> Ide sorolható a Hungarofruct hűtőház területén 1968-ban előkerült hamvasztásos sír is: „2 db téglaszínű korsó, vaslemeztöredék benne maradt szöggel, mécses és szürke szemcsés házi kerámia töredékek, továbbá szórványban elszenesedett csontmaradványok kerültek elő.” Ld. MRT 7, 5/10. lh.

<sup>493</sup> A 359. kőpakolásos földsírban hamus gödör, sírföldben faszén. Lehetett hamvasztásos sír is.

radványok (106, 113. sír), vagy égett csont darabok vannak a kiégetetlen sírban (161. sír). A sír falának kiégetése a sírgödör ún. rituális megtisztítására szolgált.<sup>494</sup> A 113. üres, melléklet nélküli sír (se hamvak, se csontok), lehet jelképes sír is. A 196, 197. síroknak már csak az égett alja maradt meg.

Érdekesek a majdnem egymás mellett lévő 104–105. és 106–106a. dupla sírok. Ugyanis mind a két esetben egy alsó, sötétbarna betöltésű, üres, vagy csak mellékletet tartalmazó földsírra (105, 106a) ástak rá egy faszenes betöltésű, szórt hamvasztásos sírt. E két utóbbi sírban mind a két esetben volt mécses, egyikben üveg is. A két földsír közül a 106a-ban pedig sigillata és üveg, tehát gazdag mellékletű, középső császárkori sírok. Kérdés, hogy valóban véletlenül ásták e egymásra a két sírt, vagy pedig egy olyan sírforma, melynek egyik felébe a hamvakat szórták (mellékletekkel együtt), a sír másik fele pedig jelképes sír volt melléklettel vagy anélkül. Az ugyancsak átégett szélű, üres 113. sír összeér az üres 112. földsírral (nem vágják egymást!).

*Mellékleteik* között elsősorban kerámia szerepel (ritka, ha nincs, pl. 113. sír). Tipikus római, festett és nyersszínű edények, házi kerámia tálak s fazekak a jellemzők. Gyakori melléklet a mécses (104, 106, 161. sír) és az üveg. Előfordul még kés s egyéb vaseszközök (161. sír). Ékszerként gyűrű volt a 195. sírban. Égett melléklet (üveg, fém) két sírban került elő.

A szórthamvasztás a hamvasztásos sírok későbbi változata, többnyire felváltja az urnasírokat.<sup>495</sup> Rétegtan alapján – a 106. sírt beleásták a 2. század végi–3. század eleji sigillatát tartalmazó 106a sírba – a 3. század első felében még használták. Pannonián belül a 2.–3. századi temetőekben, pl. Visegrád–Lepencén, többnyire már nincs is urnasír, csak szórthamvas temetkezés.<sup>496</sup>

### 8.3. Hamvasztásos sír (?) 7 db (28%): 20, 47, 52?, 54, 59, 102, 469. (szórvány) sír.

A sírok egyharmadánál a hamvak nem maradtak meg, vagy a gép összetörte az edényeket s nem lehet biztosan tudni, melyikben voltak a hamvak. A sírok nincsenek kiégetve, és a melléklet is csak két esetben égett meg.

A sírokban általában törött edények (festett tálak, korsók, házi kerámia tálak, kézzel formált fazék), mécses, egy esetben égett üvegpohár található. A 47. sír bronzláncra üvegpasztá gyönggyel nem égett meg. Talán szárnyas fibulához tartozott az 54. sír kis átlukasztott bronzlemeze, ládikához pedig a szórvány sír égett

vaslemezei. Leggazdagabb a 47. és 59. sír, bepecsételt tálal, üvegpohárral, ládika veretekkel s bronzláncsal.

A korai szürke edények (bikónikus és S-profilú tál), ill. bepecsételt tálak s kézzel formált edények alapján a 47, 52, 59. sírok a korábbi urnasíros változathoz tartozhattak.

### 8.4. Jelképes, hamvasztásos? sírok: 3 db.

Van néhány sír, melyekben nem maradt meg se csontváz, se hamvak, csak edény s üvegmellékletek. Méretük s helyzetük alapján a hamvasztásos sírokhoz köthetők, bár égett betöltés, vagy égett melléklet, ékszer nincs bennük.

A 69. sír kis, szabálytalan, majdnem kerek gödör, benne lefelé fordított tál s bögre. A 70. árok bejáratánál található, egyaránt kapcsolódhat a körárokhoz, vagy a közelében lévő hamvasztásos sírcsoporthoz. Miután tetejét elvitte a gép, az egyik edényben lehetnek akár hamvak is. Ugyanennek a hamvasztásos sírcsoportnak a déli szélén található a 64a. sír. Mérete alapján inkább hamvasztásos sír, mivel a kisméretű sírgödört szinte teljesen kitölti a gazdag kerámia, üveg s ládika melléklet, csontváznak már nem is lett volna hely. Ugyanakkor mélyebbre ásták a hamvasztásos síroknál (nem tette tönkre a gép), így biztos, hogy a hamvakat, nem a gép vitte el. Az egyik korsó száját kővel lefedték. Hasonló szokást figyeltek meg, pl. a solymári temető urnáinál, ahol, ezt a kőpakolás továbbéléseként értelmezi az ásató.<sup>497</sup> Budaörsön a 133. csontvázas sír korsójánál is előfordul.

Mind a két sírban voltak korai edények (S-profilú tál, kézzel formált fazék) is, így inkább a korábbi urnasírokhoz tartozhattak. A 64a csepegtető üvege 2. századi s ezen belül pontosabban keltezni a festett s nyersszínű edényeket sem lehet.

A 75. sír is lehetett egy szétszántott hamvasztásos sír, mely a 76. szögletes árok középső temetkezését alkotta. Edényeit, s üvegserlegét a gép szétörte, vaszögei kérdéses milyen szerepet tölthettek be. Üvege 1. századi, valószínűleg import edény lehetett.<sup>498</sup>

Esetleg az üres, gyerekméretű kis sírok is ide sorolhatók, bár lehetnek földsírok is (pl. 62, 65, 66. sír). Más hamvasztásos temetőben is kérdéses, hogy az üres, csontokat nem tartalmazó sírgödörök nagyon fiatal személyek sírjai vagy jelképes sírok e.<sup>499</sup>

*Területileg* van a hamvasztásos síroknak egy nagyobb csoportja, sűrűn egymás mellett lévő sírokkal, a temető keleti részén: 11 sír és mellettük két jelképes sír,<sup>500</sup> továbbá három kis üres sír (62, 65, 66. sír), ill. egy köves folt (49. obj.). Kicsit messzebb tőlük, DK-en egy jóval lazább csoport: a 100, 102, 104, 106. sírok. Egyedül ÉK-

<sup>494</sup> Az égésréteg csak pár cm vastag, tehát nem a csontváz helyben égetését bizonyítja, mely esetben sokkal vastagabb égésréteg maradt volna (TOPÁL 1981, 71–72: bustum).

<sup>495</sup> LÁNYI 1990, 244.

<sup>496</sup> BORUZS 2007.

<sup>497</sup> KOCZTUR 1998, 84.

<sup>498</sup> Ld. Boruzs K. tanulmányát ugyanebben a kötetben.

<sup>499</sup> TOPÁL 1981, 71.

<sup>500</sup> 38, 43a, 46, 47, 50–54, 59, 63; 64a, 69. sír.

en a 20. sír, északon a 113. és 122. sír. A temető közepén egy laza sorban a 195, 196, 197. sírok (76. kép 5).

Tájolást csak egy-két, nagyobb sírnál lehetett megfigyelni. Hasonló volt, mint a kora római temető sírjainak többsége (6 db: K–Ny/fordított, 2 esetben É–D irányú).

*Analógia:* A hamvasztásos sírok a római korban szinte mindenütt felszínhez közeli magasságban találhatóak, így a szántás, vagy gépi humuszolás általában megbolygatta őket.<sup>501</sup>

A rítus megjelenése a római kultúra elterjedésével kapcsolható össze. Az urnasírok a korábbiak, már az 1. század 2. felében megjelennek Pannoniában és a 2. század végéig meg is szűnnek. A szórt hamvasztásos temetkezés az 1. század végétől a 3. század végéig él. A limes menti területeken (és Pannonia Inferiorban) jóval gyakoribb, mint az urnasírok.<sup>502</sup> Bár az ellenkezőjére is van példa (ld. Nagytétény, Solymár).<sup>503</sup> Mint látjuk tehát a budaörsinél jóval korábban is találunk hamvasztásos temetőket Pannoniában, elsősorban a katonai táborok, korai városok mellett, ahol a romanizáció erősebb volt. Pl. Matrica, Arrabona, Savaria stb. Ezek az 1. században kezdődő temetők viszont általában nem birituálisak, vagy, ha igen a csontvázas sírok nagyon szegényesek<sup>504</sup> (esetleg a rab-szolgák temetkezése) vagy későbbiek s már a 2. század végén megjelenő keleti népesség hatásának tudhatók be.<sup>505</sup> Néha a bennszülött hagyományt képviselik a korán romanizált település temetőjében.<sup>506</sup> Ahol van helyi bennszülött lakosság is – tehát nem katonai temető, hanem vidéki telep – és mind a két temetkezési rítus előfordul, ott általában a csontvázas kezdődik hamarabb, majd párhuzamosan él még egy ideig a hamvasztás mellett, mely szokás római hatásra később terjed el. Ld. Lovasberény, Inota, Nagyvenyim.<sup>507</sup> A pátyi kora római temetőben is párhuzamosan léteznek egymás mellett a hamvasztásos s csontvázas sírok, gyakran még a mellékleteik is egyformák. A szárnyas

fibulák alapján a bennszülött lakosság mind a két temetkezési módot használta. A hamvasztásos sírokon belül a sírok többsége szórt hamvasztásos sírok 11%-a (4 db) urnás. Gyakoriak a téglalap alakú sírgörök, de a sír oldala mindössze egy esetben égett át. Koruk is hasonló, az egyik sírt Antoninus Pius érem, egy másikat pedig Philippus érem keltez, vagyis a 2. század közepe–3. század közepe közötti időszak, bár néhány korábbi fibula alapján már az 1. században elkezdődött a hamvasztás.<sup>508</sup> Solymáron is a helyi lakosság körében általános a csontvázas rítus (elsősorban gyerekeknél, néha nőknél figyelhető meg), a sírok 70%-a hamvasztásos. A szerző a Kr. u. 124 utáni romanizálódásban látja a hamvasztásos sírok növekedésének okát. A mellékletek többnyire hasonlóak a kétféle rítusú sírban.<sup>509</sup>

Ugyanakkor illyr–kelta szokás is lehet a hamvasztás s olyan temetőkben is előfordul igen korán, ahol a romanizáció foka kisebb. Pl. Nagytétényben a Flavius-korban kezdődik s a 2. század első harmadáig tart egy bennszülött telep temetője.<sup>510</sup>

Aquincumban, a Gázgyári temető, Budaörshez hasonlóan, négy évszázadon át használt, birituális temető, ahol a 2–3. században gyakran vágják a későbbi hamvasztásos sírok a korábbi csontvázas temetkezéseket.<sup>511</sup> A bogdáni úti temetőben a 2–3. századi hamvasztásos temetkezést követik a szarkofágok, majd a 4. századi csontvázas sírok.<sup>512</sup> Az Emese utcai temetőben pedig a 3. század második felében a többségében csontvázas sírok között még van egy hasonló korú hamvasztásos (urnás) temetkezés is.<sup>513</sup>

A sírformák máshol is kerek, ovális, vagy lekerekített téglalap alakúak. Az átégett, gyakran tapasztott szélű sírok jellemzők, pl. Százhalombatta, Visegrád–Lepence, Aquincum, Esztergom, Sárvár, Győr–Vagonyvár, Savaria stb.<sup>514</sup> Kőpakolás a sír felett, vagy

<sup>501</sup> BORUZS 2007, 220; VARGA 2007, 40; ZSIDI 1996–1997, 25. stb.; SZŐNYI 2007, 18: a hamvasztásos sírok a felső, 1 m vastag humuszrétegben kerültek elő, míg a csontvázas sírok 1–2,5 m mélyen voltak (Győr, „homoködri temető” a Vagonyvár területén).

<sup>502</sup> LÁNYI 1990, 244; TOPÁL 1981, 72–73, 3. kép: az urnás temetkezés a korán romanizált, elsősorban városi lakosságra jellemző; SZŐNYI 1973.

<sup>503</sup> BESZÉDES 2012: 53 hamvasztásos sírból 50 urnás temetkezés; SOLYMÁRON 73 urna és 9 szórt hamvasztás van a temetőben (KOCZTUR 1998).

<sup>504</sup> TOPÁL 1981, 74: Százhalombattán a jóval kevesebb, szegényes mellékletű csontvázas sírra néha rátemetkeztek a hamvasztásos sírok, de van, amikor egykorú melléklet került beléjük; KISS 2007, 270–272 (Sárvár): 1–2. századi hamvasztásos sírok és 4. századi csontvázas temetkezés. Közte a folytonosság kérdéses.

<sup>505</sup> ZSIDI 1996–1997, 32: a sok melléklet nélküli, szegényes földsír esetleg arra utal, hogy a szegényebb lakosság már akkor is csontvázasan temetkezett, mikor az uralkodó osztály még hamvasztott.

<sup>506</sup> BURGER 1966a, 269–270: a hamvasztásos temetőben egyetlen csontvázas sír (3. sír), mellékletei alapján LT-jellegű. A temető legkorábbi, Vespasianus éremmel keltezett sírja, de ugyanilyen korán kezdődik a hamvasztás is.

<sup>507</sup> LÁNYI 1990, 245, 41. jegyzet.

<sup>508</sup> Közöletlen leletanyag. Maróti É. feltárása, Ottományi K. elemzése (OTTOMÁNYI 2007, 291.); A fibulák feldolgozását Merczi Mónika végzi.

<sup>509</sup> KOCZTUR 1998, 83 (nem metszik egymást, valószínűleg egykoriak). Miután a humuszolás elvitte a sírok többségét kb. a temető egynegyede maradt csak meg, tehát a százalékarány relatív.

<sup>510</sup> BESZÉDES 2012.

<sup>511</sup> LASSÁNYI 2007, 114.

<sup>512</sup> PARRAGI 1963, 323–324.

<sup>513</sup> LENKEI 1958, 535.

<sup>514</sup> BORUZS 2007, 221 (Visegrád–Lepence, gyakori az átégett, tapasztott szélű sír); TOPÁL 1981, 76 (Százhalombatta, a sírok egynegyede ilyen); BÍRÓ 1961, 240 (Győr–Nádorváros); MÓCSY 1973, 396 (a sír fala átégve); FACSAKY 1999a, 23; ZSIDI 1996–1997, 33: a hamvasztásos sírok kisebb részénél a sír fala tapasztott, kiégett. A nagyobbik résznél téglalap alakú sírgödörbe, kiégetés nélkül tették a hamvakat; BÍRÓ 2006, 111: ez a legáltalánosabb sírtípus a vagonyvári temetőben. A sírgörök oldalait gyakran agyaggal tapasztották, majd kiégették. Ez lehetett a sírgödör rituális megtisztítása, de szolgálhatott „koporsóként” is a halott hamvai számára; Ha csak kissé égett meg a sír széle, azt okozhatta, a belelapátolt máglyamaradvány és még ki nem hült csontok is (LÁNYI 1990, 244); KELEMEN 2008 (Esztergomban a 2. század elejétől az átégett oldalú szórt hamvasztásos sírok a jellemzőek); KISS 2007, 2701–271 (Savaria);

az edény szájánál (ld. 53, 64a sír) máshol is előfordul Pannoniában.<sup>515</sup>

A mellékletek halottakkal együtt való máglyára helyezése, ill. az égetés utáni sírba helyezése a helyi szokásoktól függ.<sup>516</sup>

#### V.9. ÁROKKERETES SÍROK/SÍRKERTEK (KÖR ÉS NÉGYSZÖGLETES ÁRKOK):

9 db (összes sír 2%-a). 77–78. kép; XXVII. t. 1–2.

6 db körárok (29, 67, 70, 74, 98, 101. obj.), kettő szögletes árok (72, 76. obj.) és egy nagy, szabálytalan alakú árok (bontás közben több számot is kapott: 78, 95, 130, 131, 139. obj.) található a temetőben.

Méret: a körárkok kb. három méretben készültek. A legkisebb 4–5 méter átmérőjű. Ide tartozik a 70. árok (4,1×4,5 m) és a kicsit nagyobb 101. árok (5,8×5,4 m). A következő méret átmérője kb. 7 méter. Ide sorolható a 29. árok (6,2×7 m), a 67. árok (7×7 m) és a 74. árok (7×7,2 m). Legnagyobb a 13 m átmérőjű 98. árok.<sup>517</sup> A bejárat szél: 1,8–3,5 m között.

A szögletes árkok között is van egy kisebb s nagyobb változat. A 72. árok 5×5,2 méteres, a 76. árok 8×8,5 méteres.<sup>518</sup> Bejárat szélesség 1,5 m.<sup>519</sup>

A körárkok a temető K-i felében egymáshoz közel helyezkednek el, köztük a két szögletes árokkal (76. kép 5). A temető ÉK-i szélén két hasonló nagyságú kör árok: 29, 74. obj. A 74. árok mellett (3–5 m-re), a két szögletes árok, egymástól 3 m távolságra. Keleten, majdnem a temető szélén egymás alatti sorban a 70, 67, 101. árkok. Távolság köztük kb. 2–3 m. Egyedülálló a legnagyobb 98. árok, a nagy 78. árok belsejében.

Sekélyek, már csak a legaljuk maradt meg. Ez alapján feltételezhető, hogy több is lehetett, amit a szántás/humuszolás elvitt. A felmenő szerkezetről, esetleges halomról nincs tudomásunk.

Az árkok bejárata többnyire K-re, ÉK-re nyílik, (akárcsak a csontvázas sírok tájolása).<sup>520</sup> Egyetlen ki-

vétel a 29. körárok, mely északra nyílik. Nincs bejárata a nagy ároknak.

Valószínűleg hamvaszthatták az ide temetett embereket, mert sír az árkok közepén nem maradt meg. Egyetlen esetben van egy feltételezett jelképes vagy hamvasztásos (gép által félig elvitt) sír, a 76. négyszögletes árok belsejében. Ez egy szabálytalan sírgödör (75. sír), benne se csontváz, se hamvak nincsenek. A vasszögek esetleg koporsó maradványai, bár a máglyához is tartozhattak. Kerámia és üvegedényeit a gép törhette össze. Üvegedénye 1–2. századi import, az árok viszont esetleg későbbi, tehát összetartozásuk kérdéses. Bár lehet, hogy ez egy korai árokkeretes temetkezés.

A bejáratnál néha gödör vagy jelképes sír figyelhető meg. A 70. ároknál a 69. sír, bögrével és lefelé fordított tállal, ami esetleg hamvasztásos sírra utal.<sup>521</sup> A 98. ároknál a 88. kőpakolós gödör, a 76. ároknál pedig cölöplyuk van a bejáratnál. Ez utóbbi fejfához, vagy a bejáráthoz tartozott.<sup>522</sup>

Az árkok betöltésében kevés római kerámia. A 29. árok keleti felében, az árok betöltésében több edény töredéke egymás mellett (festett tál, festett, bikónikus edény pereme, téglaszínű kancsó, szürke fazék oldal töredékei, lassú korongolt, bekarcolt hullámvonal díszes fazék töredék). A 76. szögletes árok bejáratánál nyersszínű korsó és seprűdíszes edény maradványai. Ezek az egy kupacban lévő edények talán a halotti tor maradványai.<sup>523</sup> A 70. körárok Drag. 37. sigillata perem töredéke, rheinzaberni műhelyben készült a Severus-korra tehető.

*Keltezés:* A 29. körárok edény töredékei kora rómaiak (1–2. század), ugyanakkor rétegtani helyzete alapján, legkorábban a 2. század második felében/végén keletkezhetett. Ugyanis vágott két sírt, melyek közül a 30. sír fibulái a Flavius-korra/1–2. század fordulójára keltezhetőek. Az 56. sír vas fibulája viszont a 2. század közepénél valószínűleg nem korábbi. A 72. szögletes árok gép által elvitt DK-i része, a térkép szerint, a 10. sír felett mehetett át, ami szintén 1–2.

DK-en volt a bejárata, akárcsak a földsírokban lévő csontvázak feje; A szarmatáknál az árok közepébe temetett halott feje felől – általában D-i irány – volt a bejárat (KULCSÁR 1998, 35–36; BOZSIK 1993, 98).

<sup>521</sup> Tartozhatott a közeli hamvasztásos sírcsoporthoz is, és akkor semmi köze a körárokhoz. A benne lévő S-profilú tál alapján inkább kora római. Analógiaként említhető a pátyi temető 288. szögletes árok bejáratánál lévő gödör, melyben bronzcsengő s üveg töredék volt, hamvak s csontok nélkül. Jelképes sír is lehetett.

<sup>522</sup> LÁNYI 1990, 250, 1. lábjegyzet (cölöplyuk a mannersdorfi hamvasztásos temető sírkertjeinek közepén); A halimbai négyszögletes s kerek árkok közepén is van cölöplyuk. Az egyik körárokban pedig gödör (TÖRÖK 1961, 20. ábra); Pátyon az egyik szögletes árok bejáratánál két cölöplyuk; Nagytétényben kőcupacok voltak a bejáratnál (BESZÉDES 2012, 328); A szarmata körárkok bejáratánál lévő gödrök funkciója kérdéses, talán a temetkezési rítus tartozékai (KULCSÁR 1998, 39–40).

<sup>523</sup> A szarmata árkoknál, főleg a bejárat közelében lévő állatcsontokat és edénytöredékeket a halotti tor maradványainak tekintik (BOZSIK 2003, 98; KULCSÁR 1998, 39).

<sup>515</sup> KOCZTUR 1998, 84 (Solymár).

<sup>516</sup> LÁNYI 1990, 245.

<sup>517</sup> Ennél már csak a 130. (20 m) – 78. árok (35 m) nagyobb, de az nem szabályos körárok.

<sup>518</sup> Analógiaként említhetők a halimbai árkok, ahol 5 és 8 m átmérőjű szögletes és körárkok fordulnak elő (TÖRÖK 1961); Pátyon, a budaörsihez hasonlóan, a körárkoknál három méret csoport állapítható meg: 5–6 m, 7–8 m, 12–13,5 méter átmérő. A szögletesek pedig 5–7 m, egy esetben nagyobb 9–10 méter közöttiek; A Győr–Vagonyári temetőben a szögletes árokkeretek mérete 4–9 m között váltakozott (BÍRÓ 2007, 36.); A nagytétényi árkok mérete sokkal változatosabb: a legkisebb 2,4×2,9 m, s legnagyobb 14,7×15,3 m (BESZÉDES 2012, 328).

<sup>519</sup> A nagytétényi szögletes árkok bejárata ugyancsak 1,5 méter (BESZÉDES 2012, 328); A halimbai árkoknál 70–215 cm között változik a bejárat szélessége (TÖRÖK 1961). A szarmata körárkok bejárata jóval kisebb: 0,6–1,1 m. Az árok nagyság hasonló: 5–13 m között (KULCSÁR 1998, 36).

<sup>520</sup> A bejárat helye lelőhelyenként változik. Pl. keleten van Ménfőcsanak–Eperföldek lelőhelyen (VARGA 2007, 40.); A halimbai árkok délre nyíltak (TÖRÖK 1961), akárcsak a Nagytétényben feltártaké. A győri, nagytétényi, hegyeshalmi árkokat a közeli futó utak felé tájolták (BESZÉDES 2012, 330; BÍRÓ 2007, 38). A pátyi temető árkeinak délen,

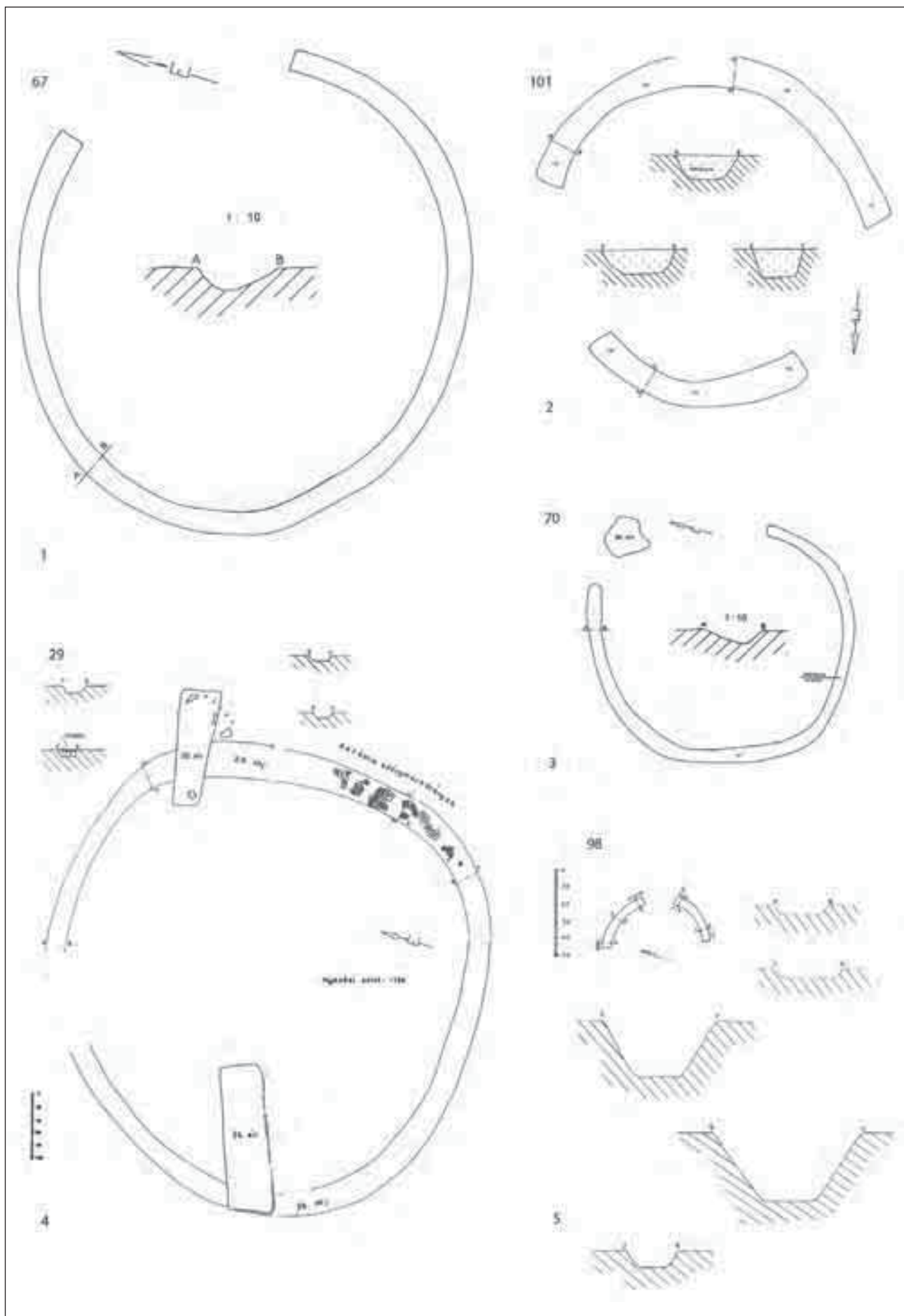

77. kép: Körárkok: 67, 101, 70, 29, 98. árok metszetei



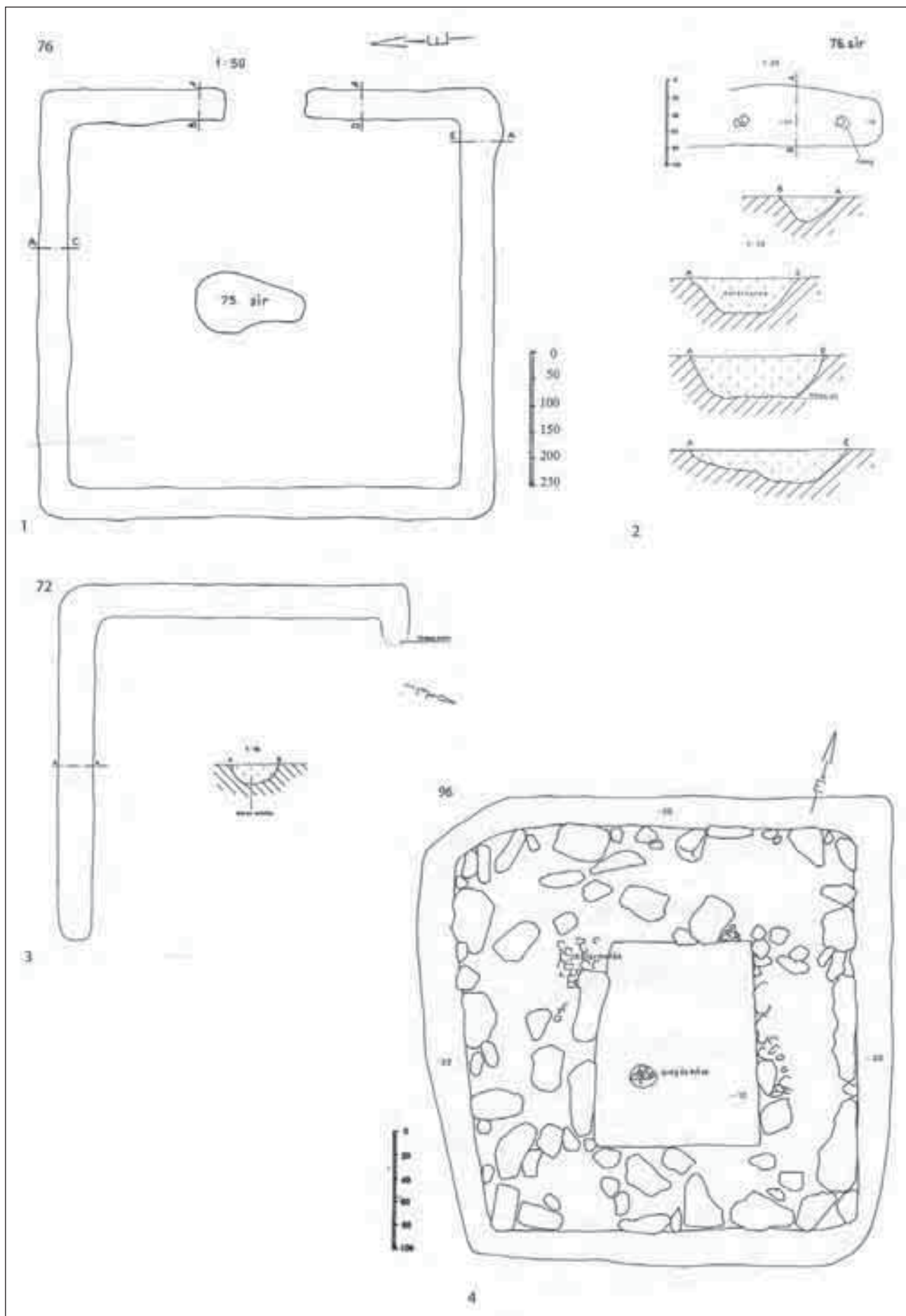

78. kép: Szögletes árkok: 76, 72. sír; sírépítmény: 96. obj.

századi fibulát tartalmazott. A 76. szögletes árok közepén lévő 75. sírban korai, import üvegedény töredék volt, tehát lehet, hogy ez az árok kora római. A 70. körárkot Severus-kori sigillata keltezi, kérdés, hogy ekkor még használták, vagy esetleg ekkor töltődhetett fel. A 130. nagy árokban Antoninus Pius érem. E kör s négyszögletes árok tehát Budaörsön valószínűleg a 2–3. századi hamvasztásos temetkezésekhez köthetők s későbbiek, mint a kora római, bennszülött, csontváz-ás sírok.<sup>524</sup>

*Analógiák:* E temetkezési forma célja, hogy mintegy sírkertet létrehozva, a halottat elválasszák, kiemeljék a környezetéből. Mágikus körként is szokták értelmezni, melyet a halott köré vontak, hogy ne tudjon kilépni belőle.<sup>525</sup> Hasonló árokokat, mind kör, mind négyszögletes formában a bronzkortól kezdve a keltákon át a 2–5. századi szarmatákig találunk a Kárpát medencében. A szarmata kutatás árokkeretes sírnak nevezi, a provinciában inkább sírkertnek tartják, bár újabban itt is előfordul az árokkeret elnevezés.<sup>526</sup> Pannoniában, a bennszülött, kelta hagyományok alapján, egyesek a helyi népesség temetkezési formájaként tartják nyilván.<sup>527</sup> A korai kelta periódusban valóban nagyon elterjedt, de több évszázados szünet van az újabb feltűnéséig. Pl. Ménfőcsanakon az LTB–C korú temetőben, majd pár évszázados szünet után a kora római temetőben használták ezt a sírformát.<sup>528</sup> A késő kelta s kora császárkorban kisebb területen figyelhető meg, bár a nagyfelületű feltárásoknak köszönhetően egyre több helyen kerül elő. Pl. Pécs környékén egy LTD kortól kezdve az 1–2. század fordulójáig folyamatosan használt temetőben fordul elő.<sup>529</sup> Nem feltétlenül kelta eredetű, hiszen a sírkertek létrehozása a római korban is általános volt. Ezeket kőkerítéssel vették körbe, a kővel szegényebb vidékeken pedig árokkal kerítették be. A közepén lévő sírok máshol sem mindig maradtak meg. Valószínű, hogy a sírokat és az árokokat nem egy szintre ásták, mivel a sírokat lehet, hogy kisebb halommal jelölték, azokat nem kellett mélyre ásni (esetleg a puszta földre helyezték), viszont hamarabb ki is rabolták őket, ill. áldozatul estek a későbbi ta-

lajművelésnek.<sup>530</sup> A provinciában általában hamvasztásos sírokat találunk az árok közepén. Pl. Nagytétényben urnasírokat határoltak az árok, gyakran 2–3 sír is volt egy-egy ilyen családi sírkertben.<sup>531</sup> A keltáknál és a szarmatáknál csontváz-ás földsír volt a közepén.

Már az 1. század második felében/utolsó harmadában, a Flavius-korban feltűnik, elsősorban a limes mentén. A 2. század folyamán végig megtalálható.<sup>532</sup> Ezek a legkorábbi árokkeretes sírok nem vegyes rítusú temetők, általában csak hamvasztásos temetkezés fordul elő bennük. Néha csak szögletes sírkertekkel, pl. Győr, Nagytétény,<sup>533</sup> de többnyire egy temetőn belül vegyesen található a kör s szögletes árok, közte egy-két szabálytalan formával. A hegyeshalmi temetőben a kora császárkori sírcsoportban voltak a hamvasztásos, kör ill. szögletes árokokkal körbevett sírok s a késő római csontváz-ás temetkezések, néha vágták azokat.<sup>534</sup> A fent említett analógiák mind út menti temetkezések, útra tájolt bejáráttal, ellentétben a budaörsivel. Területileg s korban is legközelebbi analógia a pátyi temetőben található. Bár mennyiségileg jóval több ott az árok (30 db, a kora római temető 27%-a), mint Budaörsön, de mind a kör s szögletes árok aránya, mérete, mind a bejárat és a földsírok közti tájolás összefüggései, mind a közepükön lévő sírok hiánya összekapcsolja őket.<sup>535</sup>

El kell különíteni a halomsíroktól, melyeket ha árok vesz körül, akkor az zárt gyűrű s nincs bejárata.<sup>536</sup> Ez nem zárja ki, hogy az árokból kidobott földből kisebb halmot emelhettek a középső sír fölé. De ezt régészeti megfigyelésekkel alátámasztani, a római korban nem tudjuk.

Ritkán a késő római időszakban is előfordul Pannoniában, pl. Nagykanizsa–Inkey sírkápolna 1. temető központi téglasírja egy négyszögletes árokkal határolt sírkert közepén található.<sup>537</sup>

A budaörsi temető közepén van egy *nagy ovális alakú, elég szabálytalan árok* (78. = 95, 139, 131, 130.

<sup>524</sup> Némelyiknek a kora lehet a 2. század közepe/második fele is és akkor még a kora római időszak végéhez köthetők. A 76. árok pedig, ha hozzá tartozott a 75. sír közepén, esetleg még korábbi.

<sup>525</sup> KOCZTUR 1998, 84 (az urnák cserepekkel történő körbekerítésénél veti fel a problémát).

<sup>526</sup> KULCSÁR 1998, 35–39, 10. kép (további részletes irodalommal); LÁNYI 1990, 250; BÍRÓ 2006, 111, 1. ábra.

<sup>527</sup> BESZÉDES 2012, 330–331, 342 (bennszülött telep temetője, kevés római leletanyaggal). Ld. LTA–D analógiák a Rajna és Duna vidékéről (többnyire csontváz-ás sírokat határoltak, bár néha hamvasztásos sírnál is előfordul).

<sup>528</sup> EGRY 2006.

<sup>529</sup> MARÁZ 2013, 88–90 (Pécs–Hőerőmű: LT D időszakból 4 db négyszögletes árok s mellette mind hamvasztásos, mind csontváz-ás sírok előfordulnak. A kora római időszakban csak 1 árok részlet került elő a hamvasztásos sírok között).

<sup>530</sup> BÍRÓ 2006, 111: mindössze két középső sír maradt meg Győrben, a Vagonyári temető árokkeretes sírjainál. Egy másik győri sírnál 40 cm szintkülönbséget figyeltek meg a középső égetett sír és az árok alja között.

<sup>531</sup> BESZÉDES 2012, 327, 3–4. kép; Hegyeshalmon a 21 árokkeretes sírből 8-nak a közepén volt hamvasztásos sír (FIGLER 2006, 108); Pátyon, egy körárok közepén hamvasztásos sír, egy másik közepén üres földsír került elő, háromban pedig gödör volt (bejáratnál, ill. a belsejében). Volt egy lósr is az egyik árok közepén, de kérdéses, összetartoztak e; Mannersdorf (UBL 1974); LÁNYI 1990, 251.

<sup>532</sup> A győri, katonai tábor építésével egyidőben kezdődött, az 1. század közepén, második felében ez a rítusú temetkezés. A vagonyári temető legkorábbi periódusára jellemző (BÍRÓ 2007); Beszédes J. szerint a 2. század közepéig, középső harmadáig követhető nyomon, egészen a kelta időszak kezdetétől (BESZÉDES 2012, 342); Halimbán Hadrianus és a markomann háborúk között keletkezik (TÖRÖK 1961).

<sup>533</sup> Nagytétényben a 34 árokból 2 db kör s egy szabálytalan, a többi szögletes (BESZÉDES 2012, 1. táblázat).

<sup>534</sup> FIGLER 2006, 108.

<sup>535</sup> OTTOMÁNYI 2007, 294.

<sup>536</sup> KULCSÁR 1998, 39.

<sup>537</sup> EKE–HORVÁTH 2010, 155, 2. kép (1. sír, rabolt, bejárat DNy-on).

obj.). Formája olyan, mintha egy nagy, majdnem kerek árkot (78, 95, 139. obj.: 30×35 m) a déli oldalon nem zártak volna le, hanem egy másik, kisebb (130, 131. obj.: átm: 20 m) árokhoz kapcsoltak volna. Ez utóbbi DNy-i széle keskeny körárok szerű, máshol változó szélességű. Az árok vágja az őskori 82. gödröt, a 124. kora római kocsisírt.<sup>538</sup> A kocsi- és lósirok egyik fele az árkon belül (79, 125, 126. sír), másik fele kívül van (83, 86, 117, 162. sír), így biztos, hogy az árok a 2. század közepénél később vágta ketté a temetőt. Beleásták a 3–4. századi, aláhajtott lábú fibulával keltezett, barbár 163. sír, a hasonló tájolású 160. sírt, továbbá az Árpád-kori 158, 159. sírokat.

Betöltésében kora római kerámia és bronz pénz. Ez a Faustina érem is alátámasztja a 78/130. árok Kr. u. 160 utánra történő keltezését. Innentől kezdve akár egy évszázadon át is használhatták, mielőtt késő római sírokat ástak bele.

*Analógia:* Szabálytalan, többszörösen ívelt oldalú árok található, pl. Nagytétényben, a sok szabályos téglalap és körárok között.<sup>539</sup> A szarmatáknál is vannak hasonló jellegű, szabálytalan árkokkal kerített üres térségek, melyek jóval nagyobbak a szokásos árokkeretes síroknál (átm. 20–30 m).<sup>540</sup>

## V.10. SÍRÉPÍTMÉNY, SÍRKERT:

(78. kép 4; XXVII. t. 3.)

96. obj.: Szögletes kis kőépítmény, kívül 3,2×3,4 m (11 m<sup>2</sup>), belseje jóval kisebb, mindössze 2,3 m<sup>2</sup>-es (1,3×1,8 m). Ezek szerint egyetlen személy részére készült. Benne bronz töredékek (bronzedények nyele stb.), valószínűleg az áldozati szertartás maradványai. Csont nincs, esetleg hamvasztásos sír volt benne (bár nem égett a betöltés), vagy csak jelképes temetkezés.<sup>541</sup>

Hasonló kis sír építmény vagy sírkert alapozása néha előfordul a római temetőkben. Pl. Budaújlakon, közepében hamvasztásos sír, a Gázgyári temetőben, közepében dupla téglasír, Bp.–Szőlőkert u.1. stb.<sup>542</sup>

<sup>538</sup> A 124. kocsisír oldalfalában látszott az árok metszete, s a felülnézet szerint az árok a későbbi, mert a 124. sírfolt széle nem látszott az árok fekete betöltésében. Az általa körülzárt területen vannak a 79 (ló), 80, 87, 96, 97, 118, 125 (kocsi), 126 (kocsi), 127, 128, 129, 132, 133. sírok, a 98 körárok és végében a 88. kerek, köves gödör.

<sup>539</sup> BESZÉDES 2012, 327.

<sup>540</sup> KULCSÁR 1998, 38–39 (a temetkezésekkel egykorú sáncok. Pl. Sándorfalva, Madaras).

<sup>541</sup> Nem lett az aljág kibontva. Újkori bolygatás (ablaküveg stb. maradványok).

<sup>542</sup> LASSÁNYI 2011, 11–12. kép (kb. 3×3 méteresek); KISS 2007, 7–8. kép (Sárvár, 2–3. számú épület): mérete 3,4×3, ill. 3,6×3 m, kavicsalapozású építmények, egyiket szögletes árok veszi körül. Az ásató sír építményként azonosítja, bár belsejükben nem volt temetkezés; FACSÁDY 1999, 2–3. kép (Budaújlak, sírkert: belül 3×3 m); Szőlőkert u.: AqFüz.5, 1999 (címlap fotó); Egy noricum-i temetőben 3 oldalról kőfallal körbevett kis sír építmények, sírkamrák kerültek elő, belül hamvasztásos temetkezéssel (STEINKLAUBER 2000, 63, Abb. 57: mérete belül 1,2×1,5 m).

## 10a. Aedicula (XXVIII. t. 2, 5):

2 db faragott kőlap került elő a temetőből, melyek sír építmények (aedicula) alkotórészei lehetnek. Az egyik a homlokzat része volt, kantharosz ábrázolással, mely a Bacchus mondakörhöz kapcsolódik. A másik oldal-lap részlete, Attis ábrázolással. Koruk a 2. század vége – 3. század eleje.<sup>543</sup>

## 10b. Fallal körülvett sírkert:

A budaörsi temetőben több, félköríves lezárású, fal-koronázó pártakő is előkerült másodlagosan beépítve. Ezek egy sírkert kerítésfalának tetejét burkolhatták.<sup>544</sup> Kőkerítéssel körbevett sírhelyek, figurális sarokoszlopokkal, a provincia keleti felében a 2–3. században voltak divatosak.<sup>545</sup>

Egy családi sírkert közepén állhatott az a síroltár is, melynek csak a tetejét díszítő kerek, domborműves, portré medaillonja került elő (XXVIII. t. 3). Egy családost (apát, anyát és gyermeket) ábrázol, a 2. század vége – 3. század eleje közötti időszakból (loricae).<sup>546</sup> A másik síroltár, mely a telep egyik gödréből került elő, korábbi (1–2. század). Lehet, hogy bennszülött tulajdonosának a sírját díszítette s nem külön sírkertben állt (Nonnus, Busaius fia).<sup>547</sup>

Felszíni sírkert közepén állhatott a 3. század első felében a temető egyetlen szarkofágja is (XXV. t.).

## V.11. RÓMAI GÖDRÖK:<sup>548</sup> 7/11 db

Szabálytalan, majdnem kerek gödrök köves betöltéssel: padkás, mélyebb gödör a 88. (98. körárok bejáratánál), 109. obj. Üres, sekély gödör: 87. (apró köves betöltés), 311. obj. Üres, szögletes gödör: 97. (fém, üveg), 175, 176, 315. obj. Kövek a felszínen, de nincs alatta gödör: 49, 71 (kerámia töredékek), 73. obj.

A római kori gödrök szerepe kérdéses a temetőn belül: mit keresett egy római temetőben, ilyen messzire, kb. 50–100 méterre, a teleptől ez a 11 gödör? A köveket még esetleg a szántás elhúzhatta ideig, de a gödröknek többnyire határozott körvonaluk volt. Kerámia vagy a kövek kelteznek őket a római korra (7 db), az üresek kora kérdéses (4 db). Esetleg jelképes sírok, szabálytalan sírgödörrel s akkor mégiscsak a temetőhöz tartoztak.

<sup>543</sup> MRÁV 2014, 106–107.

<sup>544</sup> MRÁV 2014, 107.

<sup>545</sup> LÁNYI 1990, 252.

<sup>546</sup> MRÁV 2014, 107.

<sup>547</sup> MRÁV 2014, 103.

<sup>548</sup> Van egy É–D-i gödörösor a temető keleti felében a 78. árok környékén (fele kívül, fele belül!): 94 (kőpakolásos sír?), 87, 88, 132. obj. de lehet, hogy semmi közük nincs egymáshoz, mert 88. egy körárok bejáratánál van. Közeliükben a 109. gödör. Körülöttük több jelképes sír is található (80, 81, 106. sír).

## SÍRFORMÁK ÖSSZEFOGLALÁSA KORSZAKONKÉNT

**Kora római kor:** a temetkezések a csontvázak földsírokkal (62 db) kezdődnek a Claudius – Flavius-korban: egygombos erősprofilú fibulákkal, szárnyas fibulákkal és sigillatával (Domitianus–Traianus-kor) keltezhetjük őket. A csontvázak sírok Budaörsön megtalálhatók a középső császárkorban is, ugyanakkora mennyiségben, mint a kora római időszakban, úgy tűnik folyamatosan mennek át a késő római csontvázak temetkezésbe. A földsírokat néha kőpakolással (5 db) látják el, egy esetben kő válaszfal osztja ketté (fülkés sír). A földsírokon belül a bennszülött vezetőréteghez köthetők a kocsi- és lótemetkezések a 2. század első felében – közepén (4 ló és 4 kocsisír).

A hamvasztásos sírok nem váltják fel a csontvázak sírokat (bár később kezdődnek), hanem velük párhuzamosan léteznek a 2. században (12 db). A 2. század első felében megjelenő hamvasztás eltart kb. a 3. század közepéig. Ezen belül jóval kevesebb az urnás, mint a szórthamvas sírforma. Ez utóbbi a későbbi változat.

Valódi birituális temető, tehát a csontvázak sírok nem csak gyerekek, nem melléklet nélküli szolgák s nem büntetésből vagy egyéb okból így eltemetett kisebbséget alkotnak. Sőt – valószínűleg a talajművelésnek köszönhetően – jóval több csontvázak, mint a hamvasztásos sír maradt ránk, a temető első két és fél évszázadából.

Eraviszkusz területen máshol is gyakori a budaörsi temetőben tapasztalt birituális temetkezés. Ugyanis a helyi őslakosság temetkezési rítusa a római foglalt idején a csontvázak temetkezés volt. Legközelebb a pátyi vicus temetőjében figyelhetjük meg e kevert rítust, sőt még a sírformák is nagyon hasonlóak.<sup>549</sup> Arrabona két nagy kora római temetője is birituális, bár ebben az őslakosság mellett a szír íjászok temetkezési rítusa is közrejátszott.<sup>550</sup>

A sírokat jelölő sírkövekből is megmaradt néhány a későbbi kőláda sírokba beépítve.

A kora római temetőn belül a statisztikai számítások nem adnak valós eredményeket, mivel egyrészt hiányzik a temető keleti szélé, másrészt nem tudjuk mennyi hamvasztásos sír pusztult el.

Ugyanezen okból a két temetkezési forma arányát sem érdemes összehasonlítani más temetőkkel, mert egyrészt ritka a teljesen feltárt temető, másrészt pedig többnyire elszántották a sírok egy részét, általában a hamvasztásos sírokat. Pl. Matrica táborának déli temetőjében az ásató szerint kb. 800 sírt pusztítottak el. Ezek után hiába állapítja meg, hogy a feltárt 213 sír többsége hamvasztásos (178 db) és jóval kevesebb

a csontvázak sír (33 db), ez a számarány nem vonatkozatható a temető egészére, mert azt nem ismerjük. Hasonló a helyzet Solymáron is.<sup>551</sup> Arrabona korai temetőin belül a Kálvária úti temetőben a budaörsihez hasonlóan több a csontvázak sírok száma s kevesebb a hamvasztás (60–40%), de a teljes sírszámot itt sem ismerjük, sőt az újabb feltárások azóta módosították a korábbi eredményeket.<sup>552</sup>

**A középső császárkorban** (*Severus-kor*, 3. század első fele/középe) Budaörsön vegyes rítus figyelhető meg: mind földsírok (73 db), mind hamvasztás (14 db) előfordul, majd a 3. század közepétől a hamvasztás eltűnik s a csontvázak temetkezés a késő római kor végéig uralkodó marad. Ugyanerre az egy évszázadra, a 2. század közepé–3. század közepé között, jellemzőek a kör s szögletes árkok is (9 db). Közepükön valószínűleg hamvasztásos sírokkal, amik már nem maradtak ránk.

A rítusváltás pontos idejét nehéz megállapítani a római temetőkön belül. Pont abban az időszakban következett be, mikor az importárak és a pénzforgalom a minimumra csökkent. Ezt a helyzetet Pannoniában, elsősorban a limes mentén tovább nehezítették a 3. század közepén, második felében zajló háborúk a szomszédos kvád s szarmata népekkel. Százhalombattán, a 2–3. századi, déli temetőben vannak szegényes mellékletű, változó tájolású, hamvasztásos síroknál korábbi, ill. azokkal egykorú csontvázak sírok.<sup>553</sup> Probus érmével kezdve még vannak hamvasztásos sírok (pl. 152. sír), de már ugyanilyen éremmel (pl. 112. sír) feltűnnek az első, épített kőláda sírok is. Bár a szerző ezeket a sírformákat későbbi beletemetkezésnek és nem folyamatos fejlődésnek tartja.<sup>554</sup> Intercisa DK-i temetőjében 260/70-es érem keltezi a legkésőbbi hamvasztásos sírt, ugyanakkor a csontvázak temető nyitását a 310-es évek elejére keltezi Bónai István.<sup>555</sup> A majsi késő római temető legkorábbi csontvázak sírja egy Kr. u. 249–260 közötti érmeket tartalmazó gazdag férfisír. A többi érem már mind 4. századi.<sup>556</sup> Pátyon Philippus uralkodása alatt történhetett a váltás. Ugyanis e császár érmei (Kr. u. 243–244) mind hamvasztásos sírből megégetve (127.

<sup>549</sup> OTTOMÁNYI 2012a (kör és négyszögletes árkok, kő válaszfalú sírok stb.).

<sup>550</sup> SZÖNYI 1992, 32–37.

<sup>551</sup> TOPÁL 1981, 70; Solymáron a téglagyár munkálatai következtében kb. a temető egynegyede maradt ránk, így a 70–30%-os hamvasztásos – csontvázak temetkezési arány nem tekinthető valósnak (KOCZTUR 1991, 172; KOCZTUR 1998, 83: összehasonlítja hamvasztásos és csontvázak arányt néhány, hasonló korú pannoni temetővel, pl. Győr, Aquincum, Bécsi út, Emona, Szombathely stb.).

<sup>552</sup> SZÖNYI 1992, 35: ugyanakkor a homokgödrű temetőben 77% hamvasztás és 23% csontvázak sír az arány; BÍRÓ 2006, 113 (Győr, Vagongyár: a feltárt 67 temetkezésből csak 16 csontvázak: 5 melléklet nélküli felnőt, a többi gyerek).

<sup>553</sup> TOPÁL 1981, 74; SZÖNYI 1974, 30.

<sup>554</sup> TOPÁL 1981, 74.

<sup>555</sup> BÓNA-VÁGÓ 1976, 368; TOPÁL 1978, 264 (véleménye szerint Intercisában is eltartott a hamvasztás a 3. század végéig, akárcsak Százhalombattán).

<sup>556</sup> BURGER 1972, 76: 40. sír.

sír), mind csontvázás sírból (224. sír) előkerültek.<sup>557</sup> A bátaszéki temetőben a 3. század 2. felében, végén még hamvasztásosan temetkeztek, majd a 4. században jelenik meg a csontvázás rítus.<sup>558</sup> A burgenlandi Halbturn temetőjében a 4. század első harmadáig tart a hamvasztás, s vele párhuzamosan nagyon kevés a csontvázás temetkezés.<sup>559</sup> Budaörsön valójában a csontvázás temetkezési szokás a kora római kor elejétől jelen van és a 3. század folyamán fokozatosan váltja fel a hamvasztásos rítust. Nem tűnnek el a csontvázás földsírok a 2–3. században sem, sőt számuk sem csökken s mindvégig kimutathatók. Így a csontvázás temetkezés itt a 3. században nem keleti hatásra, nem egy új vallás eredményeképpen tűnik fel, ezek legfeljebb csak felerősítik a lakosság körében évszázadok óta meglévő szokást. Hasonló folyamat néha más temetőben is megfigyelhető.<sup>560</sup> Lányi Vera összefoglalásában<sup>561</sup> még azt írta, hogy a rítusváltás idejéből átmeneti temetők Pannoniában nincsenek, csak egyes, kora római kortól folyamatosan használt nagyobb temetőknél, pl. Intercisa, Emona, mutathatók ki 3. századi sírok. Ezt a teljes provinciára kiterjedő gazdasági nehézségekkel, az importárak és a pénzforgalom csökkenésével magyarázta. A szegényes mellékletű, vagy éppen melléklet nélküli 3. századi sírokat nehezen lehet elkülöníteni a 2. ill. 4. század jellegtelen sírjaitól. Ez utóbbi megállapítás a mai napig érvényes, de az azóta eltelt több mint 20 év alatt előkerült néhány olyan, folyamatosan, négy évszázadon át használt temető – nemcsak a városok s katonai táborok, hanem a vidéki telepek mellett is – ahol, ha nehezen is, de mellékletek alapján kimutathatók a 3. századi átmeneti sírok. Ilyen. pl. a pátyi és a budaörsi temető. Mindkét temetőben megállapítható, hogy a kora s késő római csontvázás földsírok között nincs olyan nagy hiátus, mint azt régen gondoltuk. Bár a hamvasztás valóban elterjedt a 2–3. században, de teljesen sose szorította ki a csontvázás rítust s a folyamatosság a 3. században is kimutatható. A mellékletek alapján markánsan elkülöníthetők a szárnyas s egygombos fibulákkal keltezett 1–2. századi földsírok, a római női viseletre jellemző gyűrűs, fülbevalós, karpereces 2. század 2. felétől–3. század közepéig keltezhető sírok s a biztosan 4. századra tehető csoport. Ugyanakkor ott vannak köztük nemcsak az üres és melléklet nélküli sírok (melyek kora kérdéses), hanem néhány, érmekkel, sigillatával a 3. század első felére – közepére/második felére tehető

<sup>557</sup> Ez utóbbi földsír agyagmázás és nyersszínű edényei még a kora római kerámiához hasonlítanak, ékszerei (karperec, nyakpereg) átmenetet képeznek a kora s késő római temetkezési szokások között (OTTOMÁNYI 2012a, 4. kép 6).

<sup>558</sup> PÉTERFI 1993, 94.

<sup>559</sup> DONEUS 2014, 140–169, 195.

<sup>560</sup> KREKOVIC 1992, 74 (Gerulata); JOVANOVIĆ 1984, 145.

<sup>561</sup> LÁNYI 1990, 248.

mellékletes sír is.<sup>562</sup> Az így keltezett sírok mellékletei (pl. vasfibulák, nyakpereg, „lélektükör”) alapján, további sírok tehetőek e periódusra. Budaörsön ezekhez járul még a szarkofág, melynek felirata bizonyítja, hogy a Kr. u. 213-ban elhunyt halottat valamikor a 3. század első felében, csontvázásosan temették ide.

Kétségtelen azonban, hogy a budaörsi temetőn belül is a legproblematisabb időszak a 3. század.

**Késő római kor:** A késő római periódusban (3. század 2. fele – 4. század) alapvető rítus a csontvázás temetkezés. Különbségek elsősorban a sírok elkészítésében mutatkoznak. A földsír a legjellemzőbb Budaörsön is (61,4%), akárcsak egész Pannoniában.<sup>563</sup> Néha kőpakolással (12%) és kő válaszfalakkal (2,2%) kombinálják. Ekkor tűnnek fel a vezetőréteg kőládái (15,3%), téglasírajai (8,6%), melyeket gyakran után temetkezésre is felhasználnak. Néha 3–4 halott is kerül egy kőládába. Ugyancsak beletemetkeztek a 3. századi szarkofágba is. E periódus végére jellemző leginkább a sírrablás (39%).

**Üres sír** (se csontváz, se melléklet) összesen 68 db,<sup>564</sup> vagyis a temető teljes sírszámának a 15%-a üres sír. Legtöbb a kora római temetőn belül található (19 db: 17 földsír, 1 db kőpakolásos, 1 hamvasztásos sír, a korszak sírjainak 23%-a). Jóval kevesebb a középső császárkorban (14 db: 13 földsír, 1 hamvasztásos, a korszak sírjainak 14%-a). Darabszámra legtöbb a késő római üres sír (35 db: 23 földsír, 9 kőpakolás, 1 kő válaszfal, 2 téglasír), de ez a korszak temetőjének mindössze 13,5%-a (31. ábra). Elhelyezkedésük a temetőn belül nem mutat semmi szabályosságot. Szétosztottan találhatók, igen gyakran a temető szélén, de máshol is előfordul (ld. DVD térkép).

**Jelképes sírok:** Kb. 40 db. A teljes temető 9 (vagy 22) %-a.<sup>565</sup> Több változata létezik. A földsíroknál már bemutatott kis üres (néha mellékletes) sírgödörök is tartozhatnának ide, bár valószínűbb, hogy csecsemő sírok voltak.<sup>566</sup>

<sup>562</sup> Severus-kori sigillata (106. sír), Severus-kori érem (213. sír), 3. század első feléből való érmek (5, 327. sír) és 2. század 2. fele–4. század közötti vasfibula (112. sír) bizonyítja, hogy a 3. században is volt keltezhető földsír.

<sup>563</sup> LÁNYI 1990, 249; LÁNYI 1981, 180 (Tokod); Helyenként korábbiak a földsírok és csak a 320–330-as években jelennek meg a téglá és kőláda sírok (ld. MADARASSY 2000, 37–38).

<sup>564</sup> 78%-a egyszerű földsír 53 db (34 gyerek 19 felnőtt méret). A többi földsír kőpakolással (10 db: 5 gyerek, 5 felnőtt), kő válaszfalal (1 db) épült. Jelképes, üres, kisméretű tégladoz 2 db. A kőláda sírok között nincs üresen hagyott sír. Két, téglalap alakú, égett, üres sír, valószínűleg hamvasztásos temetkezés volt. A hamvasztásos síroknál kérdéses, hogy eredetileg is üres volt e, vagy csak a gép vitte el.

<sup>565</sup> Valamennyi szerepel már a földsírokhoz, téglasírokhoz, ill. hamvasztásos sírokhoz besorolva.

<sup>566</sup> NOVOTNIK 2011, 103–104: egyértelműen a jelképes sírokhoz sorolja a kisméretű, üres sírokat, kizárva a csontok felszívódásának lehetőségét (Tolna megyei avar temető).

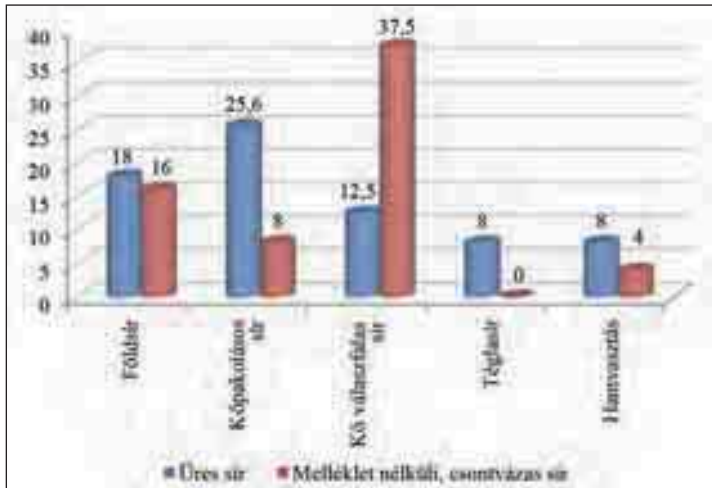

24. ábra: Az üres és melléklet nélküli sírok százalékaránya az egyes sírformákon belül

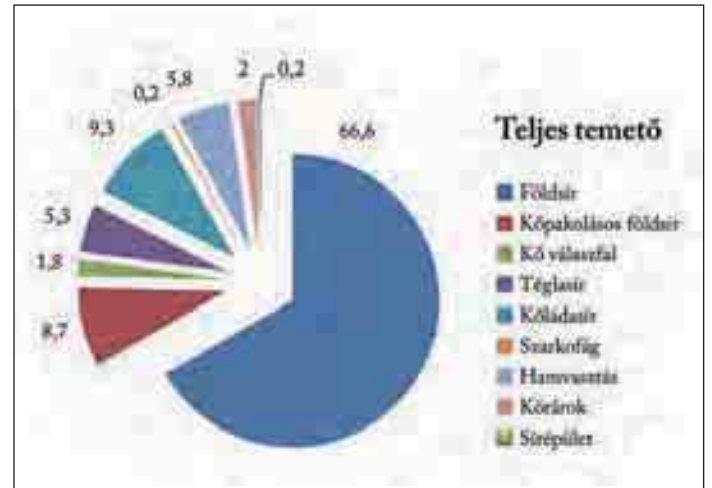

25. ábra: Az egyes sírformák teljes temetőn belüli százalékos megoszlása

Csontváz nélküli, üres felnőtt sírok (25 db),<sup>567</sup> csontváz nélkül, téglalap alakú sírgödör, mellékletekkel (5 db),<sup>568</sup> szabályos, téglalap alakú hamvasztásos sírok (3 db, kettőnek átégett a széle),<sup>569</sup> kis, szabálytalan sírgödör, se csontváz, se hamvak (2 db), kerámia s üveg edény maradványokkal.<sup>570</sup> Jelképes sír a 64a kis szabálytalan sírgödörre is, benne ép edények, üveg s ládika. Mélyebbre ásták, mint a hamvasztásos sírokat.

Épített, jelképes(?) sírok: négyszögletes kis sírgödör, felül téglával (27. sír)<sup>571</sup>, kis, üres tégladoz (384. sír), félig megépített tégladoz (441. sír edénnyel, 441a sír). Kisméretű téglásír, melléklettel (383. sír). Ez utóbbi gyereksír is lehetett.

Tájolásuk nem tér el a temetőben általános tájólástól (többnyire K–Ny/fordított, néha ÉNy vagy ÉK irányba elhajlik. É–D/fordított irány kevés). Szétszórva az egész temetőben, a sírcsoport ritka, de gyakran két-három sír van egymás mellett.<sup>572</sup>

A jelképes sírokat talán egy távolban elhunyt hozzátartozó emlékére készíthették. Amennyiben a harcban elesetteket temették el így, a jelképes sírok többsége férfi lehetett. A kevés melléklet alapján nők s férfiak egyaránt vannak köztük (nyaklánc, tükör, fibula, csat).

**Analógia:** Ha összevetjük más római temetők összetételével, egyelőre kevés hasonlóságot találunk. A

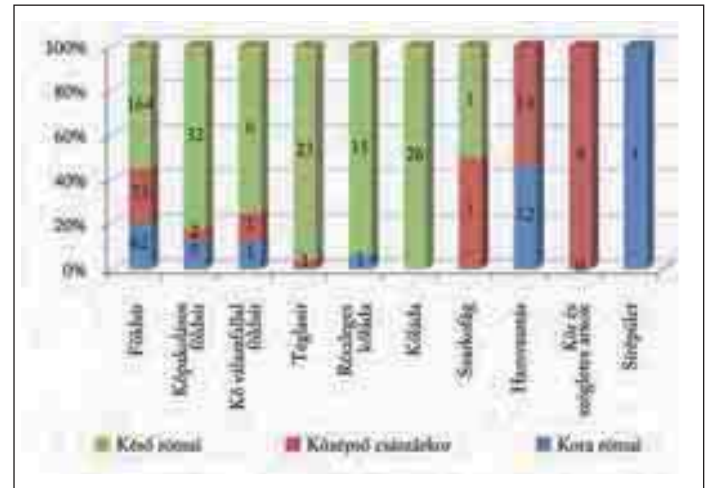

26. ábra: Az egyes sírformák megoszlása a korszakokként (darabszám)

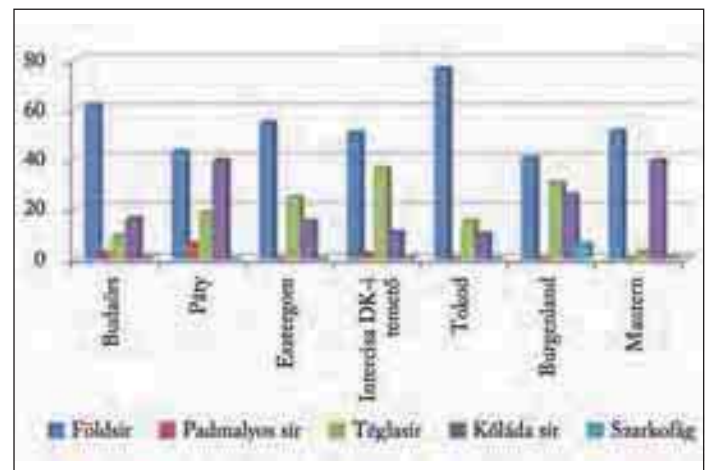

27. ábra: Késő római temetők sírformáinak összehasonlítása (százalék)

<sup>567</sup> Részletesen, ld. a jelképes földsíroknál.

<sup>568</sup> A mellékletek vagy a sír közepén, vagy egyik sarokban, általában egy kupacban található. 2 kora római, 1 középső császárkori és két késő római sír.

<sup>569</sup> Kettő üres (113, 197. sír), a másikban mécses és kerámia töredékek (106. sír). Lehetnek szórt hamvasztásos sírok is (bár hamvak nem kerültek elő).

<sup>570</sup> Ld. a jelképes, hamvasztásos síroknál! Lehetnek gép által félig elvitt, valódi hamvasztásos sírok is.

<sup>571</sup> Ez inkább hamvasztásos sír maradványa.

<sup>572</sup> Pl. 16–21, 23–24–25, 40–41, 65–66, 84–85, 105–16a, 108. és 145. (mind a kettő É–D irányú), 259–260, 281–282, 306–307, 342–343–344, 350–351, 383–384. sírok, stb. Sírcsoport: 7, 12, 190. 208, 209. sírok, 440–441–441a–413–413a sírok.

2. táblázat: Az egyes sírformák kor szerinti megoszlása

Sírforma	Kora római temető (82 sír)	Középső császárkor (100 db)	Késő római temető (267 sír) <sup>572</sup>	Egész temető (449 sír)
Földsírs <sup>573</sup>	62 db (76%)	73 db (73%)	164 db (61,4 %)	299 db (66,6%)
Kőpakolásos földsír	5 (6,1%)	2 (2%)	32 (12%)	39 db (8,7%)
Földsír kő válaszfallal	1 (1,2%)	1 (1%)	6 db (2,2%)	8 db (1,8%)
Téglasír		1 db (1%)	23 db (8,6%)	24 db (5,3%)
Részleges kőláda sír	1 (1,2%)		15 db (5,6%)	16 db (3,5%)
Kőláda sír			26 db (9,7%)	26 db (5,8%)
Szarkofág		(1 db, 1%) <sup>574</sup>	1 db (0,4%)	1 db (0,2%)
Hamvasztás	12 db (14,6%)	14 db (14%)		26 db (5,8%)
Kör és szögletes árok		9 db (9%)		9 db (2%)
Sírépület	1 db (1,2%)			1 db (0,2%)

A pátyi temető szerkezetére nem hasonlít. Ott a feltárt temetőrészben arányaiban sokkal kevesebb a földsír (42,5%). A kora római korban jóval több a hamvasztásos sír és a kör, ill. négyszögletes árok (29–29%). A késő római temetőben pedig jóval több a téglasír (18%) és a részleges, ill. teljes kőláda sír (39%). Ez utóbbinak talán az az oka, hogy a pátyi temető feltárt részlete inkább a 3–4. század fordulóra, 4. század első felére tehető és igazán késői temetkezés csak egy-kettő akad. Ezt támasztja alá, hogy a késő római temetőnek mindössze a 18%-a rabolt, ellentétben a budaörsi 39%-al.<sup>576</sup> A tokodi temetőben a földsírok aránya a budaörsihez hasonlóan magas (76%), az épített sírokon belül azonban több a téglasír s kicsit kevesebb a kőláda (ott habarccsal épített is van!).<sup>577</sup> Esztergomban s Intercisa DK-i temetőjében szintén a földsír a legtöbb, de a téglasír is jóval több, mint Budaörsön. A kőláda sír ugyanannyi, vagy kicsit kevesebb (sírkamrák is vannak). Ugyanakkor mindkét temető, katonai tábor melletti helyzete miatt, jóval gazdagabb, mint a budaörsi, hiszen a sírok 45–50%-a épített volt.<sup>578</sup>

A burgenlandi villák melletti temetőknél végeztek vizsgálatokat a 3–5. századi temetők sírformáin belül. Legtöbb a földsír (40%), mint minden más késő római temetőben, de jóval kevesebb, mint Budaörsön. A téglasír 30%, ami viszont többszöröse a budaörsinek. Kőlapokból épített sír 25%, ami több mint Budaörsön. Bár, ha ideszámítjuk a kőpakolásos és kővlaszfalal sírokat is, akkor majdnem egyforma. Az 5% szarkofág is jóval több, mint Budaörsön.<sup>579</sup> A mauterni keleti temetőben

a sírok fele földsír (51%), feltűnően magas a kőlapokból épített sír (39%), s nagyon kevés a téglasír (2,5%) és mindössze 2 szarkofág van (0,7%).<sup>580</sup> A jelentősebb települések kötőanyaggal ellátott, vakolt épített sírjai, sírkamrái Budaörsön nem fordulnak elő. Ugyanakkor a szintén nagyobb telepek s katonai táborok temetőire jellemző tégl és kőláda sírok igen (csak olyan telep mellett van ilyen, ahol a házakhoz használták ezeket az építőanyagokat). Érdekes módon a téglasír jóval kevesebb, mint más, akár limes menti, akár belső pannoniai temetőben. Kőláda sír viszont nincs kevesebb, mint Esztergomban, Tokodon vagy Intercisában.

## VI. A HALOTT HELYZETE, TÖBBSZÖRÖS ÉS RABOLT TEMETKEZÉSEK

### VI.1. A HALOTT HELYZETE

(79. kép; II–III. t.)

A csontvázas sírok felénél a csontváz nagyon hiányos, a kisebb csontok, (csigolyák, bordák, kézfej, lábfej stb.) szétmállottak, elkorhadtak. Néha csak a legvastagabb hosszú csontok, koponya s medence részletek maradtak meg. A halott helyzetét azért többnyire meg lehet állapítani. Általában a halott a hátán fekszik, nyújtott helyzetben. Karjai egyenesen vagy könyöknél behajlítva. Ez utóbbi esetben a medencére hajlik, vagy derékszögben a medence felett, néha egymást keresztezik a mellkason, esetleg felfelé hajlítva a vállhoz (319. sír). A karok elhelyezése a sírokban általában véletlenszerű s nem kötődik a temetkezési rítushoz.<sup>581</sup> A 205. dupla sírban a házaspár egymás kezét fogja. A lábak néha térdben behajlítva, pl. 111, 164, 182, 186, 274, 412. sír (esetleg csak az egyik láb lett behajlítva, pl. 319, 445. sír), vagy egymást keresztezik az alsó lábszárak (pl. 211,

<sup>573</sup> Ebből 16 db 3. század második fele.

<sup>574</sup> Ezen belül 4 ló- és 4 kocsisírban nem emberek voltak.

<sup>575</sup> Bár csak egy szarkofág van, ami eredetileg a 3. század elején került a földbe, de másodlagosan felhasználva már a késő római temetőben került elő.

<sup>576</sup> Pátyon az M1 autópálya kettévágta a temetőt s nincs is feltárva az egész, tehát nem lehet teljes temető elemezést adni (MARÓTI 1999, 19; OTTOMÁNYI 2012a).

<sup>577</sup> LÁNYI 1981, 180 (A kőládákat az épített sír fogalma alatt tárgyalja, együtt a falazott sírokkal.)

<sup>578</sup> KELEMEN 2008, 76–77, 200; VÁGÓ–BÓNA 1976, 141.

<sup>579</sup> KAUS–PROST 1989, 604.

<sup>580</sup> POLLAK 1993, 11.

<sup>581</sup> LÁNYI 1972, 66; Egyes kutatók véleménye szerint a mellkason összetett kéz esetleg a kereszténységhez kapcsolódhat. Ld. ZSIDI 1996–1997, 36 (nem egyforma a sírok tájolása, tehát nem valószínű, hogy keresztények).

215, 319, 346. sír). Ez utóbbi esetben a kar is mindig be van hajlítva. Néha ferdén, majdnem átlósan helyezték a csontvázat a sírgödörbe, pl. 44, 271. sír.<sup>582</sup> Előfordul, hogy a holttest feje hiányzik. Ez többnyire gépi bolygatással (pl. 22, 45, 118, 153, 455. sír stb.), vagy ráásott sírral (146a sír) magyarázható, de nem minden esetben. Pl. 55,<sup>583</sup> 277, 316, 442b, 455, 462. sír. E sírok fele a temető szélén található. Talán büntetésként temették el így a halottat. A kőláda sírokban az is előfordul, hogy a fej helyén egy nagy kő van, pl. 277. sír.

Oldalra fektetve csak kevés csontváz található, főleg a temető szélein, esetleg a kora s késő római temető határán. Pl. 18, 160, 232, 250. sír. Ilyenkor lábai is térdben behajlítva (de még nem zsugorítva!).<sup>584</sup> Kivételt képez a 294. sír oldalra fektetett halottja, melyet másodlagosan temettek be a sírgödörbe s már csak így fért bele.

Két-három holttest hason fekszik: a 143. és 264. sírban nyújtott helyzetben, a 157. sírban szinte térdelve. A DK-i temető szélén, majdnem egymás mellett található a 143. és 157. sír (hasonló tájolással, fej Ny-on). Koruk talán a 2–3. század (kerámia a sírföldben). A 264. sír pedig északon. Közeliében az oldalra fektetett 250. sír (nem a legszélső sor!). Koruk talán a 3. század.

A felhúzott lábú, oldalra fektetett, „furcsa helyzetű” halottak valamennyien felnőttek, majdnem egyenlő arányban férfi és nő, gyerek nincs közöttük. Többsége melléklet nélküli sír, két kora római sírban volt fém melléklet: bronzkarika a fejnél (18. sír), vastű/szög és tál (111. sír). Három késő római sírban pedig edény (226. és 274. sír mázas edény, 319. sír házi kerámia).

*Analógia:* A késő római temetőknél már Lányi Vera felfigyelt az ún. széle jelenségre. Amikor a temető szélein szokatlan testhelyzetű halottak találhatók, kiket talán büntetésből temettek ide. Hasonlók azóta is kerültek elő az újabban feltárt temetőknél.<sup>585</sup> Az aquincumi katonaváros északi temetőjében, az oldalt fekvő, vagy felhúzott lábú halottak többsége gyerek.<sup>586</sup> Volt olyan elmélet, mely a 375 után eltemetett halottakat kereste ezekben a temető szélén megtalálható szegényes, gyakran zsugorított s kevésbé mélyre ásott sírokban.<sup>587</sup>

<sup>582</sup> Lábai félig hiányoztak, kirabolták, vagy eleve törötten tették a gödörbe.

<sup>583</sup> Sírmélység -20/25 cm, nem valószínű, hogy a gép vitte el, akárcsak a 442b, 455. síroknál. A 462. sír -52 cm mélyen van.

<sup>584</sup> A 319. sír kissé oldalra fordul és csak a fél lába van behajlítva (79. kép 3). A késő római temetőben van, nem a szélén, de közelében a fej nélküli 316. sír.

<sup>585</sup> LÁNYI 1972, 66–69; KELEMEN 2008, 81; PÉTERFI 1993, 94–95 (Bátaszék–Kövesd puszta: jobb oldalra fektetve, zsugorítva néhány csontváz a temető szélén); SZÖNYI 1986, 21; A hason fekvő halottaknál Sági K. felveti, hogy az öngyilkosokat temették el ily módon, hogy a lélek testből való szabadulását akadályozzák (SÁGI 1981, 96: Keszthely–Dobogó 57. sír); DONEUS 2014, 192, Abb. 127 (Halbturn); FASOLD 1992, 21 (szociális helyzet, idegenek, büntetés).

<sup>586</sup> ZSIDI 1996–1997, 34: a sírok 9,5%-a felhúzott, lábbal, vagy oldalra fordulva fekszik, van 3 db hason fekvő is. Ezek melléklet nélküli vagy szegényes mellékletű holttestek.

<sup>587</sup> BÍRÓ 1959, 176 (Kisárpási temető 3. periódusa).

A szarmatáknál Kulcsár Valéria szerint az eltérő – zsugorított, feltámasztott lábbal, hasra fektetett – eltemetés oka, esetleg a boszorkányság vagy más etnikumhoz való tartozás.<sup>588</sup>

## VI.2. SÍRMÉLYSÉG<sup>589</sup>

A hamvasztásos sírok egységesen mind magasabban kerültek elő, ezzel magyarázható, hogy nagyrészüket már összetörte a szántás. A földsírok, a humuszos aljától számítva általában 30–80 cm mélyek. Ennél mélyebbek a kocsi- s lósírok, ill. némely épített sír (ld. az összesítő táblázatot a DVD-n!). Néha egy-egy sírcsoport nagyon magasban van, félig elvitte a gép, de ennek oka egyelőre nem ismert.<sup>590</sup> A sírmélység és a sírok gazdagsága közötti összefüggéseket, ld. a „Társadalmi rétegződés” c. fejezetben!

*Szántás szinten lévő halottak* (43 db): Általában a gép összetörte vagy a csontokat, vagy csak a mellékleteket. Ritka, ha a -8–15 cm mélységben lévő halott bolygatatlan volt.

Többnyire a temető szélén találhatók. Gyakran egyedül, pl. 1, 22, 190, 224, 325, 355. sír, általában azonban csoportosan. Pl. a 2. század első felére keltezhető 134–135–136. sírok, tőlük délre a 137. sír. Keleti szélén az eltérő tájolású 146, 147, 148, 149, 153. sírok (középső császárkor). Legnagyobb csoport a temető É-i részén, majdnem a temető szélén: hasonló tájolásúak a 245–251. üres sírok, mellettük az eltérő tájolású 244, 257, 263, 264. sírok. Kicsit délebbre a 265, és 302. sírok. Ez utóbbi két sírnál érdekesség, hogy a velük egy sorban lévő s hasonló tájolású sírok mélyebbek, mellékleteik alapján talán 3. század 2. felére tehető (301, 303. sír). Északi legszélén a 454, 455. sírok. Nyugati szélén a 452. és 442b dupla sír.

Ritkán a temető belsejében, pl. a kora római 43. sírnál a felső hamvasztásos sírt bolygatta meg a gép, bár az alsó sír mélysége is csak -15 cm. Mellette az ugyancsak sekély 45. sír. A négyszögletes árok belsejében lévő 75. sír mellékleteit is összetörte a gép (lehet, hogy hamvasztásos volt). Egymás közelében, a kora s késő római temető határán a D–É, ill. fordított tájolású 129, 160, 184. sírok, közelükben az ellentétes irányú 118. sír. Tőlük nyugatabbra található az éremmel Kr. u. 305 utánra keltezett 272. sír, közelében az ugyancsak felszín közeli 306. gyereksír. A késő római sírok szélén a 167., kicsit beljebb a 186. sír.

<sup>588</sup> KULCSÁR 1998, 30.

<sup>589</sup> A próbaátás kutatóárkaiban lévő sírok mélységét a felszíntől mértük, a megelőző feltárás sírjait pedig a gépi humuszos szintjéhez. A felső humuszréteg vastagságától, a gépi munka pontosságától függően a nyelési szint változó volt, ezért a sírok mélysége csak viszonylagos.

<sup>590</sup> Ha a felső kőpakolást bolygatta meg a gép, azt nem számoltam ide, pl. 274. sír felső köveit félig elvitte a gép, de a csontváz -50 cm mélyen volt a téglasírban stb.



Tájolásuk változatos: kb. a fele, a temetőben legáltalánosabb K–Ny (11 db) és a Ny–K (10 db) irány.<sup>591</sup> ÉNy–DK irányban 3 és ugyanennyi az ellenkező, ÉK–DNy irány is.<sup>592</sup> Van egy 7 fős csoport (245–251. sír) melynek É(Ny)–D(K) a tájolása, egyikük pont fordított, D(K)–É(Ny). Tisztán D–É tájolású 5 sír és É–D-i 2 sír, csontváz nélküli É–D/fordított két sír.<sup>593</sup> A temető egészéhez viszonyítva jóval több az északi és déli irányba való tájolás, esetleg kis elhajlással nyugatra/keletre (37,2%). Még az egy csoportban lévők se mindig azonos irányúak. Néha a hasonló tájolású sírsoron belül váltakozik a mélyebb s magasabb temetés, pl. 301–303. sírok. Gyakran ellenkező tájolású sírok vannak egymás mellett (43, 45. sír), vagy akár egy síron belül (442. két váza). Ez jelzi, hogy nem mindig jelent időbeli vagy etnikai különbséget az eltérő tájolás. Leggyakrabban azonban egy csoport halottjai egy irányban is fekszenek.

Általában melléklet nélküliek, legfeljebb összetört edény vagy koporsószőgek találhatók bennük. Koruk ennek következtében gyakran kérdéses. Ritka az az eset, mikor az ékszerek is maradtak mellettük. Pl. 136, 137. sírban 2. század első felére tehető fibula, a 146. sírban 3. század eleji övtartozékok, a 148. sírban 2–3. századi karperec, 442.1. sírban késő római, vas gyűrűfibula. A koporsó főleg az északi szélén lévő 245–251. sírcsoportra jellemző.

A kora római kortól a 4. századig megtalálhatók, ezen belül többségük a 3. századra tehető.

## VI. 3. TÖBBSZÖRÖS TEMETKEZÉSEK

(80. kép; II. t.)

### 3.1. Több csontváz egy sírgödörben:

27 sír, amiből egy hamvasztásos, a többi csontvázas sír. Ez a csontvázas temetkezések 7,8%-a (a hamvasztásos sírokkal együtt 7,5%).<sup>594</sup>

Ha egy sírba több csontvázat temettek az többnyire házaspár<sup>595</sup> vagy szülő a gyerekével. Anya és gyermeke 7 esetben, apa a gyerekével 2 esetben.<sup>596</sup> Ritkán két nő<sup>597</sup> vagy két gyerek (22a, 277. sír) is kerülhet egy sírba.

<sup>591</sup> K–Ny: 43, 134, 135, 136, 137, 146 felső sír, 265, 272, 302, 306, 442b egyik váz. Ny–K: 45, 118, 153, 186, 244, 264, 442 másik váz, 452, 454, 455. sír.

<sup>592</sup> ÉNy–DK: 167, 325, 355. sír. ÉK–DNy: 190, 224, 257. sír.

<sup>593</sup> D–É: 1, 129, 147, 184, 263. sír. É–D: 22, 149. É–D vagy fordított: 75, 160. sír.

<sup>594</sup> 100%=335 sír (nincsenek benne az üres sírok, az árkok, a ló- s kocsisírok, a sírkert és a hamvasztásos sírok). Ha hozzávesszük a 26 db hamvasztásos sírt is, akkor a 361 db csontvázas és hamvasztásos sírnak a 7,2%-a dupla sír.

<sup>595</sup> 205, 215, 275, 280?, 285? (328), 367?, 378?, 386, 394, 405. sír. A 442. sírban a korkülönbség miatt esetleg lehet anya és fia (mind a kettő felnőtt).

<sup>596</sup> Anya és gyerek: 14c, 238 (újszülött), 284 alsó sír, 303. sír, 353, 372, 374. sír. Apa és gyerek: 154, 327. sír. A 279. sírban is volt néhány gyerek csont (túl kevés a meghatározáshoz). Esetleg egy férfi? és egy kislány feküdt itt?

<sup>597</sup> 289, 294, 403. sír. A 365.földsírnél két nő egymás fölött, kicsit más tájolású sírgödörben. Ez már rátemetés, de a felső sír foltja közös,

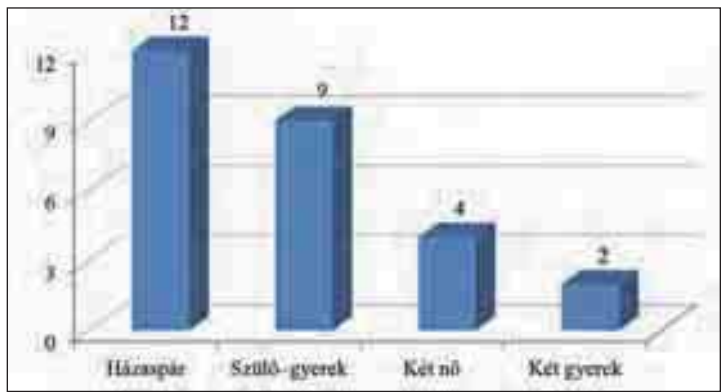

28. ábra: Kettős temetkezések

Ezek a temetkezések többnyire egyidőben történtek, az egyszerre meghalt családtagokat tették egy sírba. Néha viszont kis időbeli eltérés megfigyelhető. Pl. a 154. sírban az alsó férfi mellé, félig fölé tettek egy 15–16 éves gyermeket, nagy valószínűséggel a lányát. A 215. sírban a nő egyik karja kissé rajta van a férfi váz karján, valószínűleg utóbb temették bele (bár a sírgödör mérete eleve kétszemélyes!). A 294. sírba pedig már csak oldalra fordítva fért be a második halott.

Néha egész családok vannak a sírban, de ezek vagy raboltak (pl. 280, 367. sír) és így a temetkezések egyidejűsége kérdéses, vagy pedig után temetkezések. Pl. a 284. sír.<sup>598</sup>

Háromnál több halott csak kőláda sírban fordul elő (280, 284, 367. sír). Valamennyi rabolt, így a temetés időrendjéről semmit sem tudunk. A késő római korban egy-egy család, a sírkertekhez hasonlóan, a kőláda és téglasírokat is családi temetkezési helyként használta, így ezekben leggyakoribb az után temetés.<sup>599</sup>

A halottakat általában egymás mellé teszik, ugyanabba az irányba. Mindössze két sírba fordul elő az ellentétes tájolás: 327 (férfi, gyerek), 442 (férfi és nő).

A sírok fele földsírnél (15 db), egy esetben kőpakolásos földsírnél (2 db), egy viszonylag sok, 8 db, a kőláda. Hamvasztásos sírnél egy esetben mutatható ki, hogy két edényben is voltak hamvak, ami feltehetően két holttestet jelent (51. sír). Kora római a 22a földsírnél, középső császárkori az 51. hamvasztásos sír, 154. földsírnél, a többi késő római. Tehát úgy tűnik, a 3–4. századra jellemző inkább ez a dupla vagy többszörös temetés.

A dupla sírok fele rabolt (mind a két téglasír, 6 kőláda és 6 földsírnél).

tehát esetleg szándékos után temetésről van szó. Mind a kettő rabolt.

<sup>598</sup> Alul az anya gyermekével, felül a később rátemetett férj. A rátemetéskor kis részben megbolygatták az alsó csontváz fejét s medencéjét. A gyerek csontok többsége valószínűleg felszívódott. A legfelső férfi sírt kirabolták.

<sup>599</sup> SALAMON–BARKÓCZI 1971, 78; KELEMEN 2008, 80.

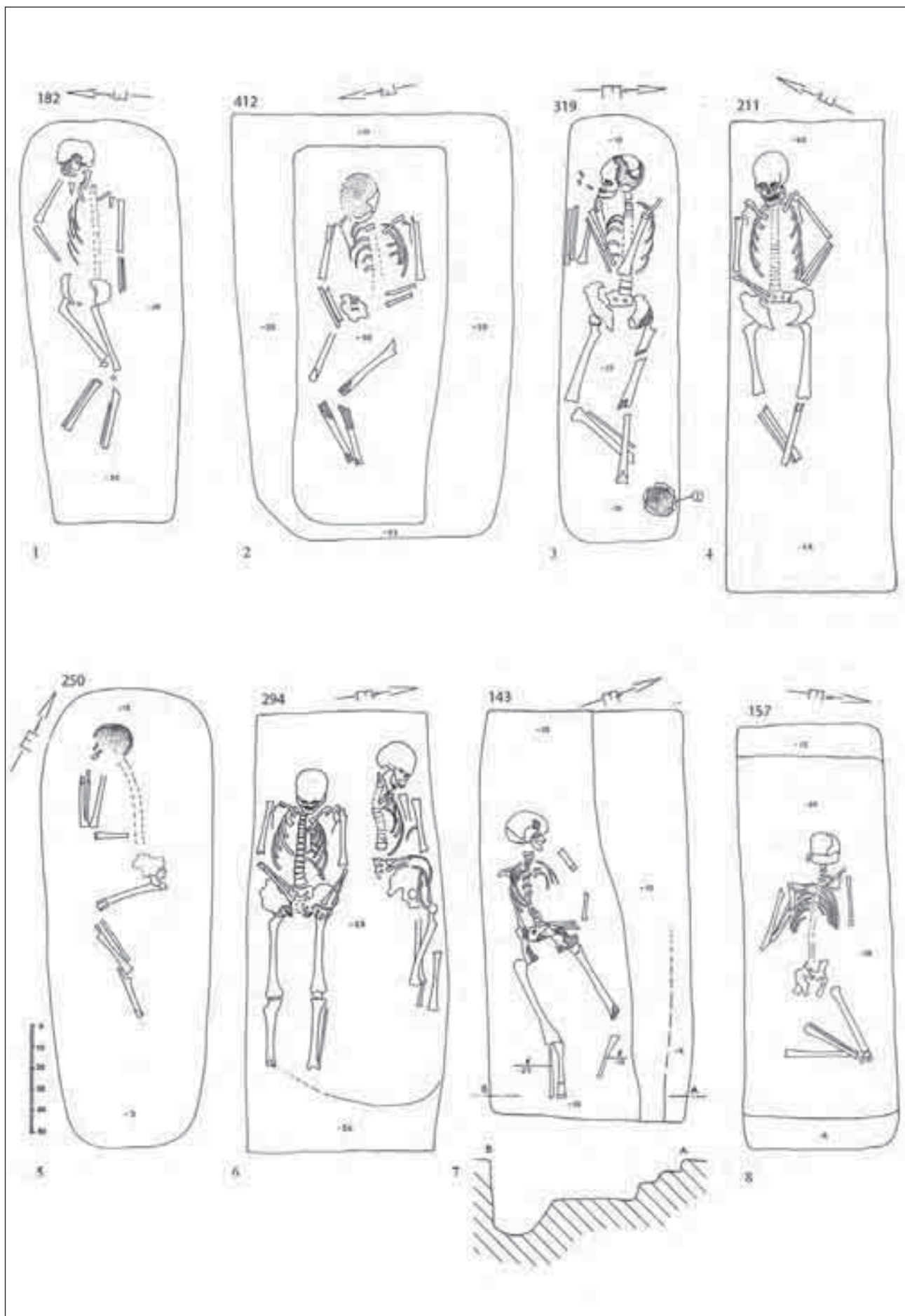

79. kép: Testhelyzet: 182, 412, 319, 211, 250, 294, 143, 157. sír

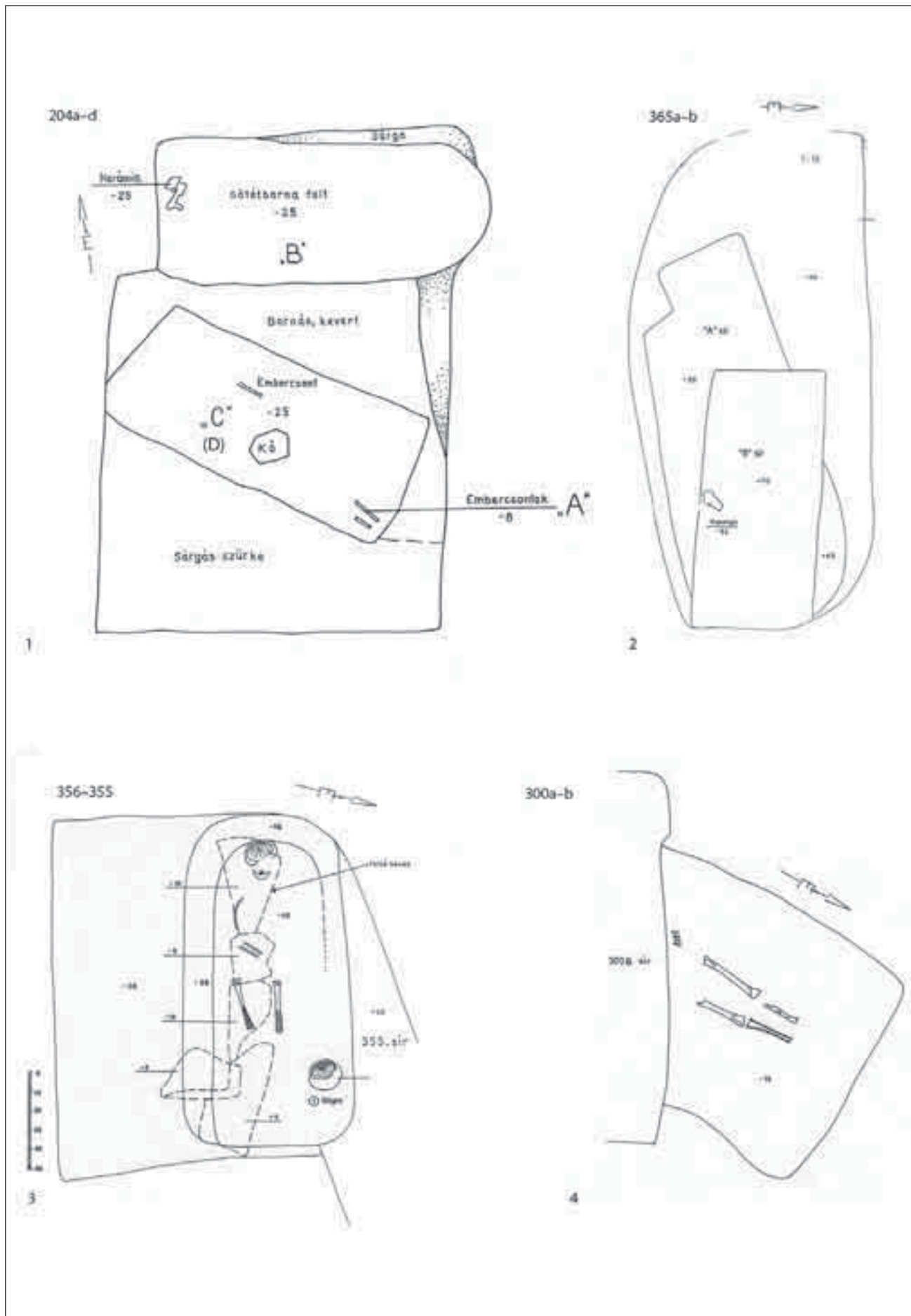

80. kép: Dupla és egymást vágó sírok: 204a-d, 365a-b, 355–356, 300a-b. sírok

### 3.2. Egymás mellé, összeépített sírok:

A 279. téglasírhoz hozzáépítettek egy másik téglasírt, közös válaszfallal. Az első sírt kirabolták, esetleg akkor, amikor a másikat oda temették. Bár ez nem valószínű, mert férfi és női csontváz, lehetett házaspár is. Későbbi rablás esetén viszont mind a kettőt kirabolták volna!<sup>600</sup>

441–441a. sírok felül közös foltban jelentkeztek, majd bontáskor két, összeépített téglasírra váltak szét. Megépített téglateteje csak a 441. sírnak volt. 441a. már csak téglalapot és egy választó téglafalat kapott.

### 3.3. Felső, nagy sírfoltban bontáskor több, kisebb

**sírgödör:** *Ld. még a rétegtannál!*

204b–c: egymás mellé, de kissé eltérő tájolással temetett sírok. Nem bolygatják egymást. Ugyanez a helyzet a 413–413a. esetében is.

417a–b–c- három, hasonló tájolású sír egy szabálytalan, felső sírfoltban. Egymást nem bolygatják, de 417c kivételével raboltak.

433. szabályos, téglalap alakú sírja összeér a szabálytalan, kőpakolásos 433a sírral. Nem vágják egymást, bár mind a kettő rabolt.

## VI.4. RÉTEGTAN, EGYMÁSBA ÁSOTT SÍROK

Ritkán fordul elő, hogy két sírt egymásra ástak, metszik egymást, vagy megbolygatták a korábbi (kb. 20 esetben). Itt el kell különíteni az után temetkezéseket, mikor a családtagok ugyanabba a sírgödörbe beletemezik a később meghalt roknt, a valódi bolygatásoktól.

### A: Hamvasztásos sír – földsí

1. Hamvasztásos sírt ástak római földsíriba: 3 esetben.

A 43. földsír tetején volt egy hamvasztásos sír is (a gép megbolygatta). A 104. sírt valószínűleg beleásták 105. sírba, akárcsak a 106. sírt a 106a sírba. Egymás mellett van a kettő s az is lehet, hogy összetartoztak a szórthamvas és földsírok.

2. Földsírt ástak egy hamvasztásos sírba (?): 1 db

A 269. földsírhoz leltározva mécses égett csontokkal és olvadt fémmel.<sup>601</sup> Lehet, hogy a 3. század 2. felére tehető sírt ásták rá egy korábbi hamvasztásos sírra. Helyzetét tekintve a temető közepén van, elvileg lehetett itt még hamvasztásos sír a 3. században.

### B: Körárok – földsír

1. Körárokmal megbolygatott sírok: 30. és 56. kora római sírba beleásva a 29. körárok.

95 (=130.) árok széle vágja a 124. kocsisírt.

2. Sírt vágja a körárkot: 160. és 163. késő római sír beleásva 130/131. árokba.<sup>602</sup>

### C: Több földsír egymásba ásva.<sup>603</sup> 13 sír

1. *Ugyanabba a sírgödörbe* felülre temettek egy másik csontvázat. Pl. 22–22a. sírnál az alsó sír tetejére ástak egy keskenyebb és hosszabb, de ugyanolyan irányú sírgödört. Kevésbé mély, tehát a felső halott és az alsó csontok között kb. 60 cm különbség van. Mégis az alsó sírt bolygatták meg, kérdéses hogy a felső sírral bolygatták-e meg. Alsó sírgödörben elszórtan kövek, ami felveti a kőpakolás lehetőségét. Esetleg még látszott a sírhant helye, mikor rátemettek (rokonság?). Tehát a két sír között nem volt olyan nagy időbeli különbség.

146b. sír fölé temettek egy újabb sírt (146. sír), tájolásuk egyezik, de nem közvetlenül felette volt, hanem kicsit oldalt (felső sír padkája alatt volt a korábbi sír). Itt hármastemetkezés volt s egyiknél sem beszélhetünk után temetkezéstről, elég sok idő eltelhetett a temetkezések között. 146a fejét a 146b ásásakor vitték el, tehát az időrend: 146a–146b–146. sír. A legfelső 146. sír 3. század eleji, az alatta lévő 146b sírföldjében talált kerámia 2–3. századi (a legelső 146a sír a legkorábbi).

204a, c–d: egymás fölé három rabolt sírnak a csontjai. A legfelsőnek már a sírfoltja se látszott (204a), az alsó kettő egy sírgödörben (204c–d), tehát egymáshoz közeli időben, de nem ismerőst temettek, mert az alsót a rátemetkezéssel bolygathatták meg.

A 284. kőpakolásos földsíriba felül volt egy férfi, alatta anya gyermekével. A felső sírt rabolt, de az alsónál csak a fej s a medence bolygatott. esetleg a rátemetéskor sérülhetett meg. Valószínűleg családi temetkezés.

A 289. rabolt sírban alul volt a fiatalabb nő s fölé temették az idősebbet. Mind a kettő bolygatott s a sírföldben csak melléklet töredékek maradtak.

Az ilyen után temetkezések, mikor az alsó sírba vékony földréteget tesznek s rá az újabb halottat, gyakoriak a 4. század második felében, végén. Főleg a gazdagabb kőláda és téglasíroknál fordulnak elő.<sup>604</sup>

<sup>600</sup> Mind a kettőben II. Constantius érem van, a 279a sírban pár évvel korábbi veret. Amennyiben ez volt a korábbi, a részleges téglasírhoz építettek kicsivel később egy teljes téglasírt, amit kiraboltak.

<sup>601</sup> Lehet tévedés is, de sehonnán nem hiányzik ilyen jellegű leletanyag. Szórány sírként 469. számmal újra leltároztuk.

<sup>602</sup> 158, 159. Árpád-kori sírok beleásva 130. árokba.

<sup>603</sup> Nem számoltam ide, mikor gödörre ástak rá egy sírt, pl. 128. üres sír és egy gödör egymásba ásva, de kérdéses melyik a korábbi. 459. sír beleásva egy őskori gödörbe, 64a és 406. sír beleásva rézkori objektumokba.

<sup>604</sup> PARRAGI 1963, 319, 27. sír (Aquincum körzetében, pl. Bogdáni út, Török u., Szőlő u. stb.). Szentendre (NAGY 1942, 773); LÁNYI 1981, 181 (Tokod).

2. *Eltérő tájolású, egymást vágó sírok:* 14.–14a síroknál az alsó ÉK–DNy irányú sírba ástak egy későbbi K–Ny/fordított irányú sírt. Mind a kettő rabolt. Az alsó sír edénye a 4. század 2. felére–végére keltezhető.

146a sír fejét elvitte a később ástott 146b sír. Már nem ismerhették a halottat s nem is tudták, hogy ott van, amikor rátemetkeztek (ld. fentebb).

222. részleges kőláda sír keleti felét elvágták a ráásott 204b. sírral. A rátemetés jóval későbbi lehet, hogy már nem maradt az épített sírnek semmi nyoma.

286. sír lábánál, derékszögben a 287. sír. A K–Ny tájolású 286. sír illik bele a sírsorba (4. század első fele). A rá merőleges 287. sír lett beleásva később (nem bolygatja, csak a széle ér össze). Esetleg még tudták hol van, bár lehetett véletlen is.

300a sírra ráastak, majdnem derékszögben egy másik sírt (300b) s ezzel elvitték a csontváz felső felét. Már nem tudták, hogy ott van a korábbi sír.

356. Ny–K tájolású mélyebb sír északi vége összeér, a magasabban fekvő ÉK–DNy tájolású 355. sírral. Nem egykorúak, de nem is vágják s bolygatják egymást.

365b. kisebb, K–Ny/fordított irányú sírra ráastak egy ÉK–DNy irányú, nagyobb sírgödrot (365a). Mind a kettő rabolt, az alsót valószínűleg a felső ráasásával bolygatták meg.

415. sír keleti, rabolt felén oldalt egy nagy kő, esetleg a vele összeérő 417c téglasír felső kőpakolása, mely a sírrabláskor került ide.

Ilyen eltérő tájolás esetén már nincs kapcsolat a két sír halottja között.

## VI.5. SÍRRABLÁS/BOLYGATOTT SÍROK<sup>605</sup>

(75, 81–82. kép; XXIV. t.)

Csontvázas temetkezésnél összesen 117 esetben figyelhetünk meg sírrablást (136 temetkezés). Ez a teljes temető 26%-a, ill. ha a hamvasztásos sírokat, a körárkokat és a sírépítményt nem számítjuk, a csontvázas temetkezés (413 sír) 28,3%-a.<sup>606</sup> A hamvasztásos síroknál nem lehet megállapítani, hogy korabeli rablás, vagy újkori bolygatás (szántás, humuszolás) következtében hiányosak

Időrendet tekintve a 4 db kora római és a 8 középső császárkori sírt leszámítva a rabolt sírok 90%-a

<sup>605</sup> A gép által bolygatott sírokat nem soroltam ide, csak a korabeli sírrablást. Néha nehéz megállapítani, hogy egy gép által összetört csontváz eleve rabolt volt e, vagy csak ilyen kevés csont maradt meg a szántás és humuszolás után. Pl. 184. sír. Bolygatott sírnak vettük azt is, ha a felső beletemetkezés bolygatta meg az alsó sírt, bár ez nem szó szerint vett rablás.

<sup>606</sup> Az üres sírok is benne vannak a teljes sírszámban, bár ezeknél többnyire nem lehet megállapítani, hogy raboltak e vagy eleve üresek voltak. A 70 üres sír nélkül a 100% = 343 sír. Ebben az esetben rabolt 34%.

késő római (105 db).<sup>607</sup> A késő római temetőn belül tehát már a sírok 39,3 %-a rabolt (31. ábra). Ez a szám kicsit több, mint amit a pannoniai késő római temetőknél Lányi Vera kimutatott. Az általa feldolgozott temetőkben 10–30% között mozog a sírrablás, bár vannak ennél sokkal jobban, ill. sokkal kevésbé kirabolt temetők is.<sup>608</sup> A budaörsihez hasonlóan a sírok 39%-a rabolt az intercisai DK-i temetőrészen.<sup>609</sup> A pátyi késő római temetőnek csak a 18%-a rabolt (ebben a temetőben a sírok többsége a 4. század első felére–közepére tehető). A később záródó temetőkben jóval magasabb a rabolt sírok százalékaránya. Bp.–Gazdagréten a temető 1. csoportjában 37%, míg az 5. százra átnyúló 2. csoportban már 47%-a a síroknak rabolt.<sup>610</sup>

A budaörsi rabolt sírok több, mint egyharmada (36,7%-a, 43 db) épített sír: 1 szarkofág, 19 kőláda sír, 10 részleges kőláda, 13 téglasír. Van még 17 kőpakolós földsisí<sup>611</sup> és a síroknak majdnem a fele, 57 db (48,7%), egyszerű földsisír.

Ha viszont a sírformákon belül nézzük meg a rabolt sírok százalékarányát, láthatjuk, hogy a jobban megépített síroknál egyre nagyobb a rabolt sírok száma.<sup>612</sup> Az élők tehát általában az ismerten gazdag sírokat rabolták ki. A korabeli sírrablások többnyire akkor következtek be, mikor a temető gondozása, felügyelete már lazább, vagy teljesen meg is szűnt, tehát a hozzá tartozó település rendje megbomlott. Ez a 4. század végi állapotokra, a rosszabb közbiztonság idejére jellemző, esetleg egy zűrzavaros, háborús időszakban, a 2–3. század folyamán is előfordulhatott. A sírrablások gyakran a temető szélső sírjait érintik. Fenti megállapítások nem vonatkoznak az után temetkezésekkel megbolygatott vázakra. Ezt egyes temetőelemzések nem is sorolják be a rabolt sírok közé.<sup>613</sup> Budaörs esetében beleszámítottam, mert nem mindig derül ki egyértelműen a bolygatás módja, főleg ha a másodjára betemetett halottat is kirabolták.

<sup>607</sup> A temetkezések számát nézve 136 váz, ebből 5 kora római (2 ló), 8 középső császárkori és 123 db késő római. A sírformáknál jobb a sírszámmal és nem a temetkezés számmal számolni!

<sup>608</sup> LÁNYI 1972, 64; ZSIDI 1996–1997: a Kaszás-dűlői temető 66%-a rabolt, bár ez a többszörös rátemetkezésekkel magyarázható; Tokodon a sírrablás mindössze 4,6% (LÁNYI 1981, 179). Valószínűleg az erőd közelsége s késői fennállása miatt ilyen kevés.

<sup>609</sup> VÁGÓ-BÓNA 1976, 149–153 (a 205 sírből 80-t már a római korban kiraboltak, ez 39%).

<sup>610</sup> ZSIDI 1987, 66.

<sup>611</sup> Ha ezeket is az épített sírnak vesszük, akkor a rabolt sírok 52,2%-a tartozik ide.

<sup>612</sup> Pl. a mauterni keleti temetőben a földsisíroknak csak a 23,4%-a, míg a kőlapokból épített síroknak már a 37%-a rabolt (POLLAK 1993, 21–22).

<sup>613</sup> LÁNYI 1981, 179.

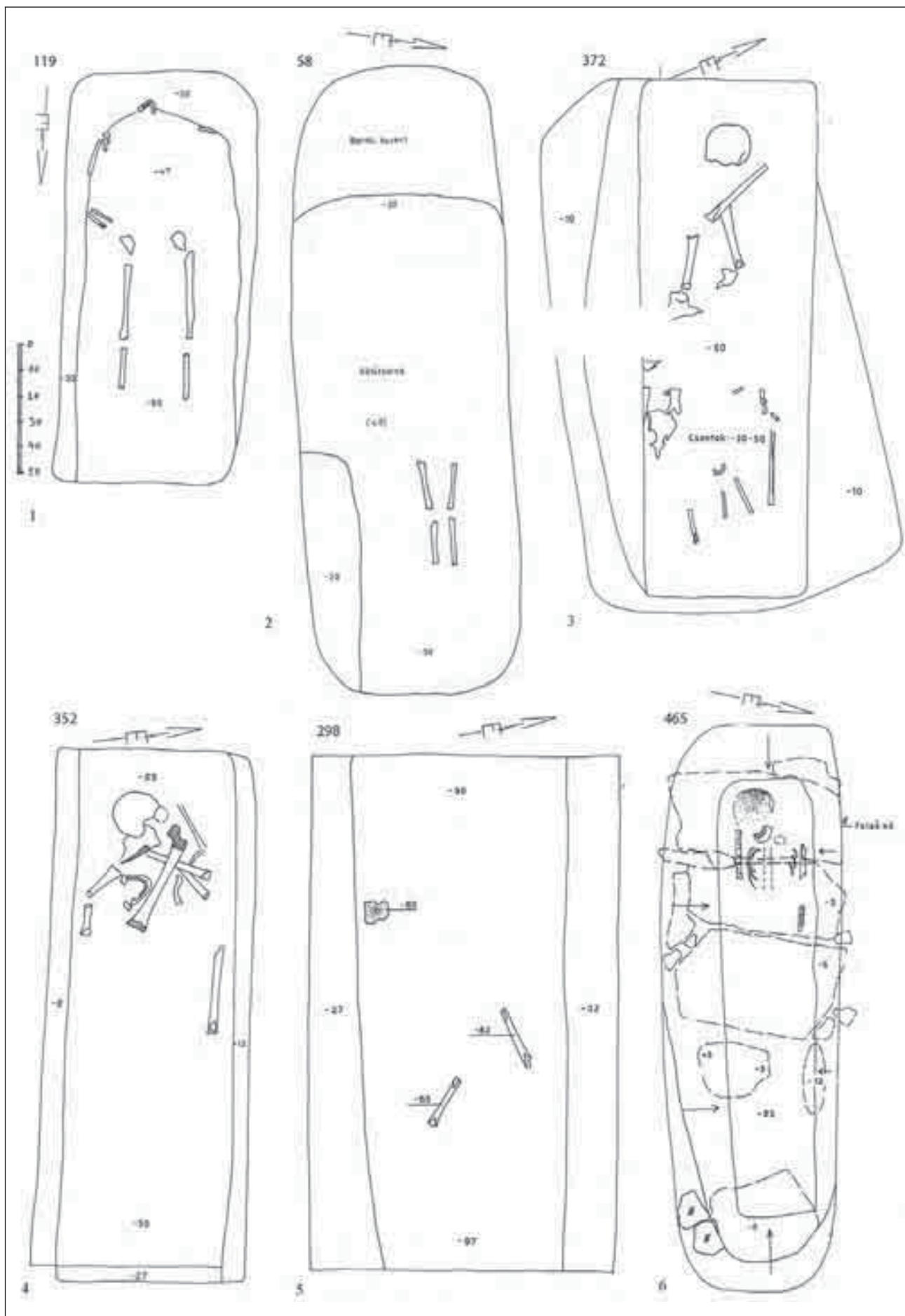

81. kép: Rabolt sírok: 119, 58, 372, 352, 298, 465. sír

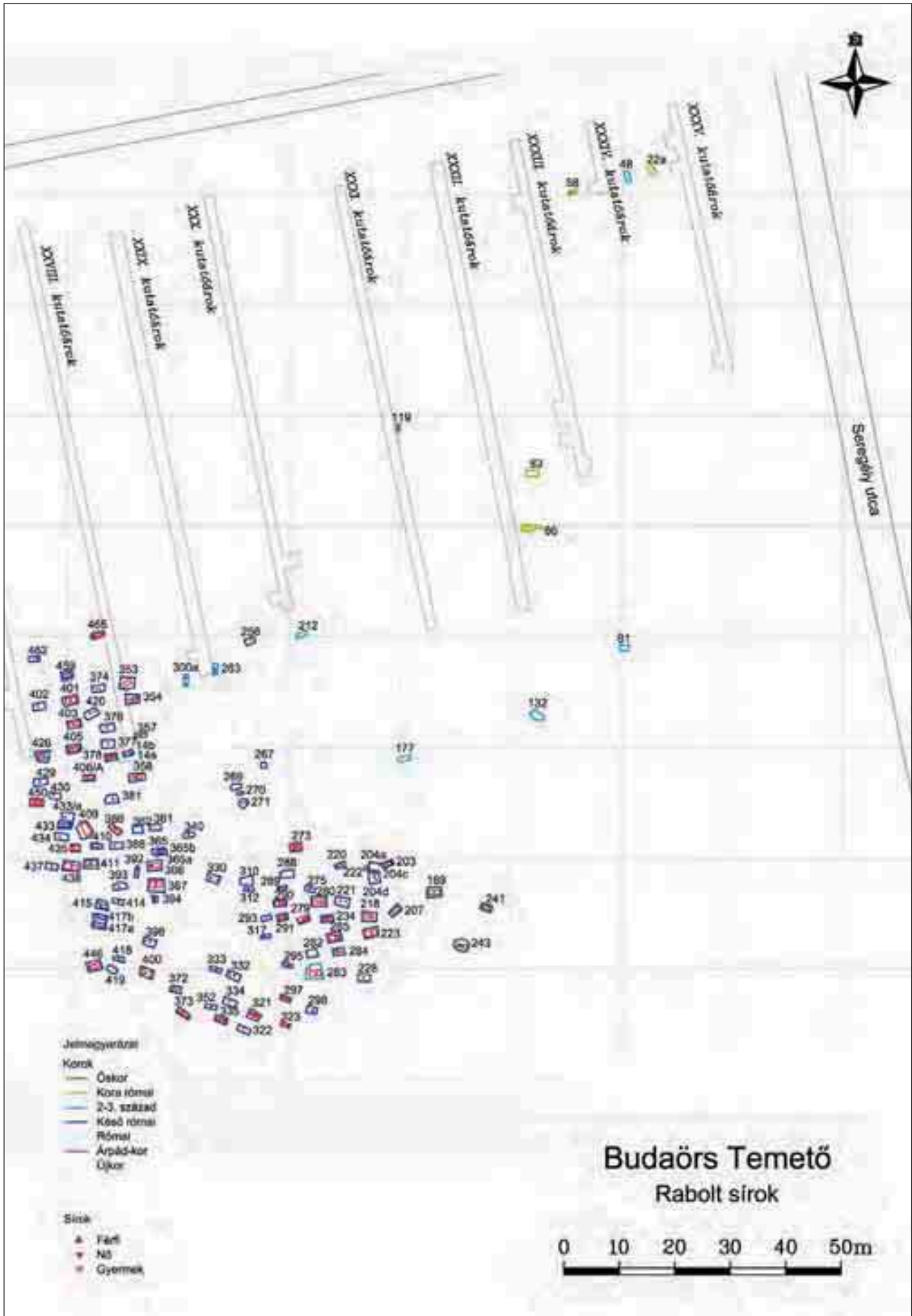

82. kép: Rabolt sírok

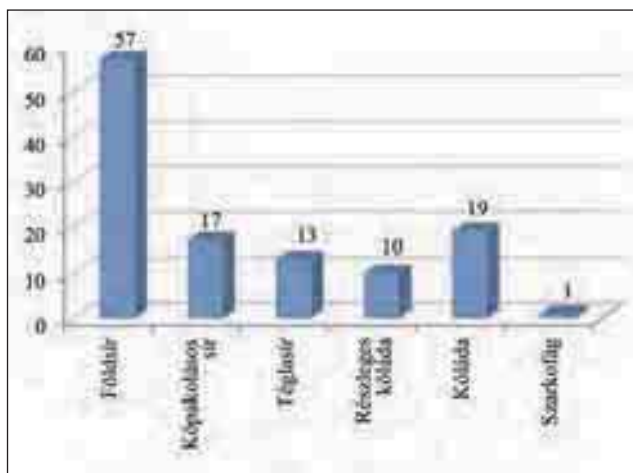

29. ábra: A rabolt sírok sírfajta szerinti megoszlása (darabszám)

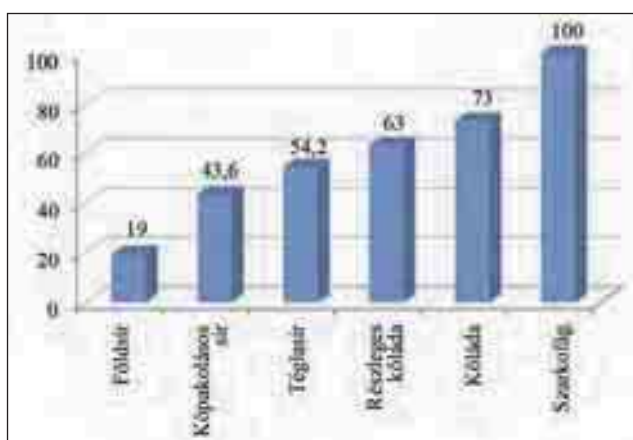

30. ábra: A rabolt sírok százalékos megoszlása a sírfajta szerint

Néha a sírmélységgel is összefügghet a sírrablás. Pl. az aquincumi katonaváros északi temetőjében a mélyebb sírokat ritkábban rabolták ki.<sup>614</sup> Ennek persze teljesen egyszerű, hétköznapi magyarázata is lehet: könnyebben hozzáfértek a magasabban fekvő sírokhoz. Budaörsön a rabolt sírok 40%-a 60–100 cm mély, ill. 33% 40–60 cm közötti. A legsekélyebb s a legmélyebb rabolt sírok száma jóval kevesebb (15,6–11%).

116 rabolt temetkezésnek lehet megmondani a nemét. Többsége nő (53 db, 45,7%), kicsit kevesebb a férfi (44 db, 38%) s legkevesebb a gyerek (19 db, 16,4%; 2 kislány, 1 kisfiú, 1 üres, kisméretű sír). 11 sírban nem maradt halott. A sírrablás tehát mindhárom nemre kiterjedt s nemcsak a gazdag ékszermellékeltű nőkre, mint az más temetőknél megfigyelhető volt.<sup>615</sup>

A sírrablásnak többféle módja volt. Általában feülről nyitották meg a sírt, főleg a fej s deréktájékra ástak rá (pl. 119. sír), néha a teljes alsó test, vagy felsőtest hiányzik, ill. bolygatott, pl. 58, 204d, 290, 295,

378, 392, 405, 415, 465. sír stb. Esetleg csak egy-két csont db maradt (81, 263, 298. sír stb.), vagy teljesen üres (pl. 288. sír). Néha feltételezhető a kevés helyen maradt csontból a csontváz eredeti iránya, pl. 323. sír.

Legszembetűnőbb az épített síroknál a sír közepéről hiányzó kőlap, pl. 207, 234, 285, 321, 335, 353, 354, 367, 378, 400, 450. sír, vagy tégladarabok (pl. 189, 406a, 410. sír), az összedobált (pl. 218, 273, 282, 401, 430. sír) vagy félig hiányzó kőpakolás (pl. 284, 340, 362, 366, 377, 381, 386, 388, 403, 433a. sír). Néha nem középen, hanem pl. a lábresznél bolygatott s ott hiányzik a kőlap, pl. 465. sír. Vagy csak a felsőtestnél hiányzik a kő (290. sír) stb. Előfordul, hogy szinte az összes felső kőlap hiányzik, pl. 411, 426, 434, 438. sír (bár ezeket részben a gép is elvihette).

Ha a sírgödör nincs megsértve, akkor még valószínűleg látszott a felszínen a sírhant. Ugyancsak erre, a temetés és rablás közti rövidebb időre utal, mikor a csontváznak csak egyes csontjait, részeit bolygatják meg s a halott még egyben volt, amikor kivették a mellékleteket. Ritkábban oldalról ástak rá, főleg az épített sírokra, ahol nem bírták a felső kőlapot felemelni. Ilyenkor az oldalsó kőlapokat is tönkretették. Pl. 280. kőláda sír, 283. szarkofág, 446. sír. Ez utóbbi kettőnél az oldalsó rablógödör is látszik. Budaörsön ritkán maradt meg rablógödör, néha kiöblösödő padka rész (pl. 330, 372, 393, 430, 433a. sír), vagy kiugrás utal a bolygatásra (223, 271,<sup>616</sup> 288. sír), esetleg felül egy nagyobb szabálytalan sírgödör folyt s alul a szabályos sír (pl. 86. lósír, 410. sír). Ez utóbbi esetben már valószínűleg nem tudták pontosan hol a sírhely. Érdekes a 425. sír rablógödöre: ez egy nagyon mély sír, oldalfalában látszik a rablógödör foltja, de nem megy le a sír szintjéig (feladták a sírrablók, mielőtt elérték volna a halottat). A 240. sír foltjánál felül, középen látszik egy kisebb rablógödör folt, de ez se ért le a csontváz szintjéig.

A téglasíroknál gyakran csak egy-két tégladarab hiányzik valamelyik oldalról, pl. 189, 366, 386, 406. sír, bár van, hogy az összes felmenő téglát összetörték (pl. 401. sír).

Ha túl messze volt a sírrablás a temetéstől s a holttest már szétesett, a csontokat összevissza dobálták, pl. 297, 367, 438. sír stb. Gyakori eset viszont, hogy a sír közepére (189, 228, 417b), vagy egyik, főként nyugati végébe felhalmozták a csontokat, mintegy visszatemették azokat (14a, 204c, 243, 321, 322, 323, 330, 333, 358, 373, 374, 386, 393, 430, 435. sír). Ilyenkor elképzelhető, hogy a koponya az eredeti helyén maradt és köré halmozták a többi csontot, pl. 14b, 221, 352, 358, 400, 459. sír (általában koponya s hosszú csontok vannak egy halomban), de lehet a koponya

<sup>614</sup> ZSIDI 1996–1997, 25.

<sup>615</sup> Esztergomban elsősorban a gazdagon felkészített nőket rabolták ki (bár gazdag viseletű férfi sem került elő). Ld. KELEMEN 2008, 81.

<sup>616</sup> A kiöblösödő padka lehet egy rablógödör maradványa is, mivel a láb alsó fele hiányzik. Ugyanakkor a karperecek a helyükön vannak, tehát elképzelhető, hogy egy korábbi gödörre ástak rá a sírt.



külön, a sír közepén, vagy egyik végében, a többi egy halomban, vagy hiányzik, pl. 333, 450. sír. Ez a kegyeleti szokás talán arra utal, hogy még közel álltak az eltemetettekhez. Lányi Vera felvetése szerint az újratemetések egy típusára jellemző, hogy a sírban lévő rokon/ős csontjait a sír végében, általában a halott lábához felhalmozták s a sírgödört vagy épített sírt újból felhasználták. Ilyenkor a korábbi váz már teljesen elkorhadt, a csontok szétestek. Ugyancsak az újratemetések során figyelhető meg, hogy a korábbi halott mellől kivették a mellékleteket, de ebben az esetben a váz még eredeti összefüggéseiben volt.<sup>617</sup>

Az épített sírok feletti jelzések talán tovább megmaradtak, vagy még emlékeztek rá, hova temették a gazdagabb halottakat, mert az épített síroknak a nagy részét kirabolták, néha annyira, hogy csak 1-2, csont db maradt benne. Pl. 223, 235, 269, 273, 279, 283, 291, 409. sír stb. Ezeket a sírrablásokat a helybeliek követték el, nem sokkal a temetkezés ideje után. Gyakori, hogy semmi csont nem maradt, csak melléklet, főleg kerámia s üveg töredékek, apró gyöngyök, ékszer maradványok. Pl. 256, 290, 334, 377, 410, 420. sír stb. Érdekes módon néha benne maradnak az értékesebb mellékletek is, legalábbis egy része (miután nem tudjuk mit vihettek el).<sup>618</sup> Előfordul, hogy már csak a zöldre színeződött csontok utalnak az elrabolt bronz tárgyakra, pl. 433. sír újján.<sup>619</sup>

A rabolt sírok esetében el kell különíteni a tényleges temetkezés és a sírrablás idejét. Az eredeti, megmaradt mellékletek néha segítenek a temetkezés korának megállapításában. A sírföldbe keveredett kerámia darabok az eredeti edénymellékletből éppúgy származhatnak, mint a rabláskor visszatöltött földből. A sírrablás kora többnyire, a fent említett késői, 4. század végi időszakhoz köthető.

## VII. MELLÉKLETEK<sup>620</sup>

Lányi Vera késő római temetőelemzésében a mellékleteket funkciójuk alapján csoportosítja: edény (kerámia, üveg), ékszer, eszköz, pénz.<sup>621</sup> A túlvilággép eltéréseire vet fényt, ha egy halottat díszesen felöltöz-

tetnek, vagy eszközöket tesznek mellé, esetleg kap, vagy nem kap étel-ital mellékletet.

A szarmata temetők feldolgozása során Kulcsár V.<sup>622</sup> más felosztást követ: elkülöníti a viselethez tartozó tárgyakat a valódi mellékletektől. Előbbihez sorolja az övcsatokon, vereteken kívül az ékszereket is, melyeknek gyakran funkció szerepük is volt, pl. fibulák, ruhatűk, hajtűk, fésűk stb. Az ékszerek egy része ugyanakkor csak díszítésre szolgált, ld. gyűrű, karperec, nyaklánc stb. Az útravaló (valódi mellékletek) összetétele és helye a sírban a temetkezési rítus legjelentősebb része. Eszközök (kés, orsógomb, kovakő stb.), érem, tükör, fegyver, lószerszám, ételmelléklet (kerámia, állatcsont) tartozik ide. Ugyanakkor az eszközöket, érmekeket tartalmazó tarsoly lehet a viselet része is. Így ez a felosztás nem mindig egyértelmű.

Magukon a tárgyakon kívül meg kell vizsgálni a mellékletek elhelyezését is a síron belül. A rítus részét képezi, hogy a viseletnek megfelelő helyen találjuk-e az ékszereket, vagy esetleg a halott lábához helyezik. Korra, néha etnikumra utal, hogy a fejhez, vagy a lábhoz teszik az edényeket, stb. A gyereksírok mellékletadási szokásai eltérőek, szokatlan tárgyak, ill. a megszokott mellékletek kötetlen sírba helyezése figyelhető meg.<sup>623</sup>

A mellékletadás a rítuson kívül egyrészt a korszak s az adott település jellemzője, másrészt az egyes halottak gazdasági helyzetét is tükrözi. Budaörsön mind a telep, mind a temető egyik leggazdagabb periódusa az 1. század második felétől a markomann háborúig terjedő, kora római időszak. Ezt a fibulák, kerámiák jelzik a temetőben is. Ugyanakkor a Severus-kori virágzást már csak ritkán tükrözik a temető sírjai, valószínűleg az elszántott hamvasztásos sírok hiánya miatt. Bár ezüst ékszerek elsősorban ebben az időszakban kerültek a női sírokba. A 3. század közepének, második felének zűrzavaros időszaka, csökkent pénzforgalma, leletszegénységet eredményez a sírokban. Még a tetrarchia kori s a 4. század eleji pénzforgalom is igen alacsony Pannoniában, így érem ezekben a sírokban is mindössze 2 db van Budaörsön. A 320/330-as évektől fellendülő pénzforgalom (építkezések, kereskedelem) stb. eredményezik, hogy a késő római temetőben is ekkortól keltezhető érmekkel a sírok. A mellékletadás egészen a század végéig viszonylag gazdagnak mondható (mázás kerámia, üvegek, ékszerek). A kevés arany s ezüst ékszer alapján egy közepesen gazdag település lakói temetkeztek ide. A városi s katonai temetőkhöz képest szegény, de a vidéki villák, telepek temetőinek a színvonalát elérő, sőt meghaladó gazdagságról beszélhetünk.

<sup>617</sup> LÁNYI 1981, 181.

<sup>618</sup> Pl. 81. sírban üvegtalpak, 86. lósírban ezüstlemez, 270. sírban ép edény, bronz veret, 271. sírban 3 bronz karperec, 279. sírban érem és karperec, 280. sírban hagymafejes fibula, 282. sírban érem, 284. sírban hagymafejes fibula, 310. sírban 7 db érem, 330. sírban érem s ép korszó, 377. sírban érem, 405. lábánál üvegpohár (csak a felső testét bolygatták meg), 435. sírban karperec, érem.

<sup>619</sup> Érdekes módon néha a nem rabolt sírokban is csak a zöld rézoxid maradvány utal a bronz mellékletre (pl. 329. sír), az eredeti tárgy már megsemmisült. 135. sír medencéjén zöld elszíneződés (gép elvitte a koponyát, talán a mellékletet is).

<sup>620</sup> A tárgyrajzokat síronként, ld. a 3–63. képtáblákon, típusokba rendezve az egyes melléklet csoportokkal foglalkozó tanulmányokban.

<sup>621</sup> LÁNYI 1972, 69.

<sup>622</sup> KULCSÁR 1998, 48–56.

<sup>623</sup> LÁNYI 1990, 249.

A temető sírjai tükrözik mind a bennszülött kelta, mind a római túlvilághitét. Azt a felfogást, hogy a halál utáni lét nem más, mint a földi élet folytatása, ahol a halottnak szüksége lesz a ruháira, személyes dolgaira, esetleg a szerszámaira. Az odavezető utat pedig az étel-ital és világító eszközök, esetleg a túlvilági révésznek fizetett pénz könnyíti meg. Hogy ezt a túlvilági utazást a szárazföldön, kocsival, vagy más módon teszik meg, azt már nem annyira a mellékletek, mint inkább a sírformák árulják el (ld. kocsisírok).

## VII.1. MELLÉKLET NÉLKÜLI SÍROK

A melléklet nélküli sírok kisebbik fele emberi maradványt is tartalmaz: 54 db csontvázas és 1 hamvasztásos sír.<sup>624</sup> Nagyobbik fele üres, csontváz sincs benne (66 sír és 2 hamvasztásos). A kettő együtt 123 db sír, vagyis az összes temetkezés 27,4%-a, az értékelhető sírok 40%-a. Összességében tehát kb. *a sírok egyharmada nem tartalmazott mellékletet.*

A rabolt sírok nem tartoznak ide. Némelyiket a gép megbolygatta, így kétséges, hogy volt e melléklete (kb. 10 db).<sup>625</sup> A koporsószőgek sem tekinthetők mellékletnek.

A *csontvázas, mellékletnélküli sír* valamennyi földsír. Ezen belül 3 db kőpakolásos és ugyanennyi kő válaszfalás sír van. Az épített sírok között nem volt ilyen, a hamvasztásos temetkezéseknél is csak 1 db (24. ábra).<sup>626</sup> Az üres sírok többsége ugyancsak földsír (53 db). Kőpakolásos síroknál 5 üres, kisméretű sírban és 5 üres felnőtt sírban nincs melléklet.<sup>627</sup> Kő válaszfalás egy felnőtt, üres sír. Téglasír 2 db kis üres, gyerek vagy jelképes sír. Az épített sírokban általában a rablás miatt nincs melléklet. A hamvasztásos síroknál pedig a gép vitte el az edényeket (bár itt is van két, átégett, üres sír). A sírforma arra utal, hogy inkább az elszegényedés, mint a vallás (kereszténység) állhatott a mellékletnélküli temetkezések hátterében.<sup>628</sup> Bár a kőváltásfalas sírokon belül túl magas a mellékletnélküli sírok aránya, az üres sírokkal együtt e sírforma felét alkotja. Itt tehát valami más lehetett a magyará-

<sup>624</sup> A temetkezések 11,4%, az értékelhető sírok 18%-a (100%=306 db rabolatlan és gép által bolygatatlan sír. Ld. DVD összesítő táblázat).

<sup>625</sup> Van néhány sír, amely jelenleg üres, de volt melléklete, csak a gép elvitte: 118. sír (edény), 135. sír (medencén zöld elszíneződés). Némelyiket pedig a gép annyira összetörte, hogy nem lehet eldönteni volt e melléklete: 147, 184, 244, 245, 264, 265, 302, 325, 454. sír. Ha csak a fejét vitte el a gép, vagy kicsit összetörte, akkor még bevettém a melléklet nélküli sírok közzé, pl. 153, 186, 455. sír stb.

<sup>626</sup> A földsírok és kőpakolásos, kőváltásfalas sírok 15,6%, az értékelhető sírok 21%-a (értékelhető sírok száma 257 db, a teljes sírszám 346 db). A hamvasztásos értékelhető sírok 5,2%-a (100%=19 db).

<sup>627</sup> A 258. kőpakolásos gyereksír földjében edény darabok, tehát lehet, hogy nem is valódi melléklet nélküli sír.

<sup>628</sup> Hasonló a helyzet, pl. Esztergom, Bánomi-dűlő temetőjében is, bár ott előfordul néhány gazdagabb, keresztényekhez köthető sírban is mellékletnélküliség (KELEMEN 2008, 170, 200).

zat, hiszen ez nem a szegényebb lakosság temetkezési módja.

A kora római időszakra tehető 6 db csontvázas sír és 19 db üres sír (egyik hamvasztásos), középső császárkor 19 db emberi maradványokkal (egy hamvasztásos), 14 db üres sír (egyik hamvasztásos). Késő római 30 csontváz és 36 üres sír. A 3–4. századi sírok között van három dupla sír, ahol az egyik halottnak volt melléklete, a másik mellé viszont semmit sem tettek (303.1, 327.1, 442.1 sír). Ugyancsak dupla a 294. sír, de egyiknek se volt melléklete. A mellékletnélküli sírok pontosabb keltezése nehéz, helyzetük alapján ebből kb. 10 tehető a század legvégére.

Az egyes korszakokat vizsgálva, nem a számszerinti mennyiséget érdemes nézni (hiszen a késő római sírok száma az egész temetőn belül jóval nagyobb, tehát a rabolt s üres sír is több), hanem az egyes korszakokon belüli százalékarányt. Az üres sírok száma csökkenő tendenciát mutat, tehát a kora római korban a legtöbb. A mellékletnélküli csontvázas sírok száma viszont a középső császárkorban a legnagyobb. A késő római korban pedig a legkevesebb az üres s melléklet nélküli, csontvázas sírok százalékos aránya. A rabolt sírok növekedése pont fordított irányú, a késő római korban a legtöbb.

Nemet tekintve minden időszakban legkevesebb a mellékletnélküli gyerek (11 db). A felnőtteken belül egyforma arányban szerepelnek a férfiak s nők (22–22 db).<sup>629</sup> Az üres sírok neme nem állapítható meg.

A melléklet nélküli síroknak kb. csak egyharmada található a temető szélén, tehát nem valamennyi a legkésőbbi időszakra keltezhető. Elég sok van középen, a kora s késő római temető határán, ezek inkább a 3. század második felének zűrzavaros időszakában szegényedtek el (*DVD 1. térkép*).

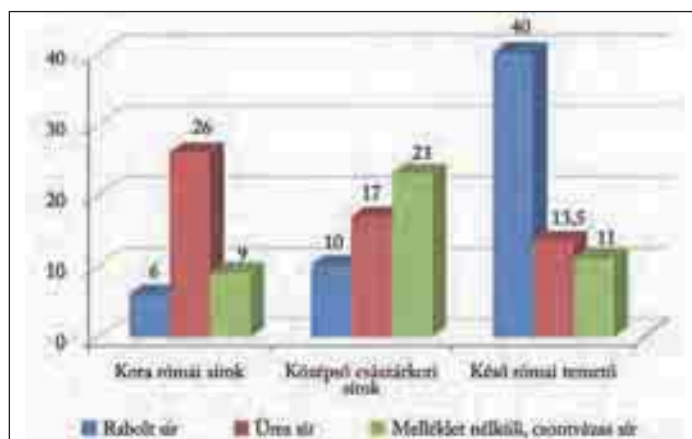

31. ábra: Rabolt, üres és mellékletnélküli sírok százalékos aránya a korszakok temetőjén belül<sup>630</sup>

<sup>629</sup> Kora római: 7 férfi, 6 nő, 1 gyerek; Középső császárkor: 4 férfi, 3 nő, 3 gyerek; Késő római kor: 11 férfi, 13 nő, 7 gyerek.

<sup>630</sup> A hamvasztásos sírok és kör/szögletes árkok nincsenek benne.

*Analógia:* A budaörsi késő római temető eltér a Pannoniában megfigyelhető átlagtól, vagyis, hogy a 4. században egyre nő a melléklet nélküli sírok száma, amit egyrészt a kereszténység terjedésével, másrészt a szegénységgel magyarázhatunk.<sup>631</sup> Erre vezethető vissza, hogy a legkésőbbi római temetőkben a melléklet nélküli sírok százalékaránya ugrásszerűen megnő.<sup>632</sup> A 4. század második felétől egyébként is csökkenő tendenciát mutat a mellékletadás. Ez főleg a férfi síroknál figyelhető meg s utalhat rítusváltásra, tehát a kereszténységre is (ld. még a nem a viseletnek megfelelő helyre tett mellékleteket). A halotti inget viselő férfiak hamarabb áttértek a kereszténységre, mint a nők. Kelemen M. szerint ennek hátterében az az egyszerű szokás is állhat, hogy a nők hordtak ékszereket, a férfiak pedig csak ritkán.<sup>633</sup> A melléklet nélküli sírok temetőn belüli helyzete, sírformája is segít annak eldöntésében, hogy a szegénység, vagy rítus okozta a mellékletek hiányát.<sup>634</sup> A többségében földsírok arra utalnak, hogy az elszegényedés állhat a dolog hátterében. Az épített síroknál más magyarázatot kell keresni.

Az sem igaz Budaörsön, hogy a melléklet nélküli sírok többsége férfi. Egyforma arányban található a két nem. Bár az elképzelhető, hogy az üres, csontváz nélküli sírok között esetleg jelképes férfi sírokat kell keresnünk, amennyiben elfogadjuk Lányi Vera eredményeit a század vége felé csökkenő számú, mellékletes férfi sírokról.

## VII.2. MELLÉKLETSZÁM

A késő római temetők vizsgálatánál Lányi Vera az egyes sírok mellékletszámából következtetett a temetőn belüli gazdasági helyzetre, ill. a sírformák közti különbségekre.<sup>635</sup>

Itt azonban vigyázni kell a számokkal, mert ha csak azt nézzük hány db tárgy van a sírban, akkor bele kell venni nem csak az eredeti mellékleteket, hanem a viselethez tartozó tárgyakat is, sőt bele lehet venni a sírföldben lévő kerámia darabokat is. Ez utóbbiak viszont legfeljebb a rabolt, gép által feldúlt síroknál jelentenek az eredeti temetkezésre vonatkozó információt (bár rablaskor is belekerülhettek töredékek). A nem bolygatott sírok földjéből előkerült kerámia töredékek nem valószínű, hogy az eredetileg is sírban lévő

<sup>631</sup> PIRLING 1966, 35; PIRLING 1974, 17; VÁGÓ-BÓNA 1976, 162; LÁNYI 1972, 133; LÁNYI 1990, 250.

<sup>632</sup> LÁNYI 1972, 132; ZSIDI 1987, 66: a Bp.–Gazdagréti temető 1. csoportjában nincsenek melléklet nélküli sírok, a 4–5. század fordulóra tehető 2. csoportban már a sírok 15%-a ilyen. Az 1. csoportban a sírok 77%-ában volt melléklet, a 2. csoportban már csak 50%-ban.

<sup>633</sup> KELEMEN 2008, 168: a melléklet nélküli sírok többsége Esztergom-ban is férfi volt.

<sup>634</sup> KELEMEN 2008, 169–170.

<sup>635</sup> LÁNYI 1972; LÁNYI 1981, 180.

edénytől származnak, inkább betemetéskor eshetett bele, pl. 163, 217, 338. sír stb.

A vasszögeknél el kell dönteni hány vasszögtől kezdve beszélhetünk koporsóról, mikor bajelhárító tárgy, esetleg ládika alkatrész. A ládikák lemezei, szögei, kulcsai pedig kérdéses, hogy egy vagy több mellékletnek számítanak e (ill. eldönthető e mindig, hogy ládikához tartoznak). Hasonló a helyzet a bronzkarikákkal (egy melléklet, vagy darabonként önálló melléklet?). Ha egybefüggő a csat és szíjszorító lemez, akkor egy melléklet, de ha két külön helyen van, akkor már két tárgy. Sőt, egy veretes övnek hiába van több verete, csatja, csüngője, lényegében egyetlen övről van szó. A nyakláncok bronz kapcsolói és a gyöngyök ugyancsak egy egységet alkotnak, akárcsak a fülbevaló pár. Ugyanakkor a fibulákat és a karpereceket külön kell számolni, mert önállóan is sírba kerülhetnek.

A rabolt és gép által bolygatott sírokat nem érdemes a statisztikába beszámolni, mert nem tudjuk mi lehetett benne még.

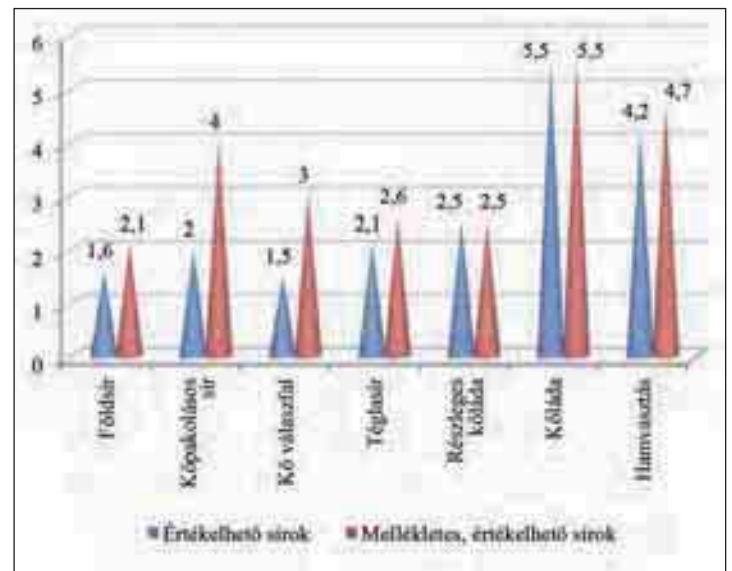

32. ábra: Az egyes sírformákon belüli átlagos mellékletszám

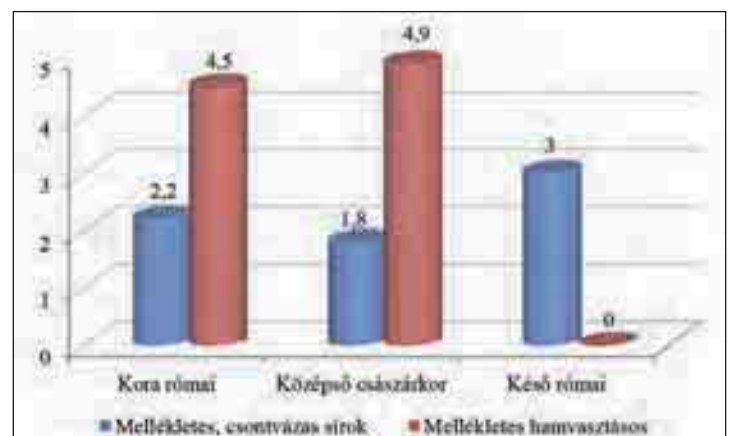

33. ábra: A mellékletszám korszakokra lebontva

Budaörsön a temető teljes sírszámából (481 temetkezés), ha levonjuk a rabolt (117 sír/136 temetkezés) és gép által nagyon megbolygatott sírokat (23 db),<sup>636</sup> továbbá a kör s négyszögletes árkokat, a sírépítményt és a 6 bolygatatlan ló-, ill. kocsisírt, 306 emberi temetkezésre szolgáló sír marad, ahol értékelhető mellékletszám számítható.<sup>637</sup>

A földsírokon belül az értékelhető 221 sírban<sup>638</sup> összesen van 354 db melléklet, az átlagos mellékletszám tehát 1,6. Amennyiben levonjuk az üres sírokat is (értékelhető 167 sír), a mellékletszám 2,1. A 39 kőpakolós földsírből 22 értékelhető, ezen belül a melléklet 44 db, tehát az egy sírra eső mellékletszám 2 db. Melléklet van a felében, tehát síronként 4 db. Valamennyi kő válaszfalás sír (8 db) értékelhető, van bennük 12 db melléklet, tehát 1,5 db az átlagos mellékletszám.<sup>639</sup> Mellékletet csak a fele tartalmaz, vagyis síronként 3 db. Rabolatlan téglasír mindössze 11, ebből egyet majdnem teljesen elvitt a gép, tehát értékelhető 10 db, s van bennük 21 db melléklet. Átlagos mellékletszám 2,1 db. A két üres tégladozot levonva, a mellékletszám 2,6. A 16 részleges kőláda sírből rabolatlan 6db, melléklet bennük 15 db, tehát átlag mellékletszám 2,5 db. Itt nincs üres sír, akár csak a jól megépített kőládáknál. A 26 kőláda sírből mindössze 8 értékelhető (az egyetlen szarkofág is rabolt). Ezekben volt 44 db melléklet, átlag szám tehát 5,5 db. A 26 hamvasztásos sír közül kb. 19 értékelhető, ezekben van 80 db melléklet, tehát átlag mellékletszám 4,2 db. Értékelhető, mellékletes sír 17 db, mellékletszám 4,7.

Mindebből kitűnik, hogy még így is, hogy a többsége rabolt, legtöbb melléklet a kőláda sírokon volt. Majdnem ugyanennyi a hamvasztásos temetkezéseknél. Kb. a fele a mellékletszám a téglasírokon és a részleges kőládákban. A kőpakolós és kő válaszfalás síroknál a mellékletes sírokon belüli darabszám magas, tehát kevesebb sírban volt melléklet, de azok viszonylag gazdagok. A földsírokonban a legkevesebb a mellékletszám.

A késő római korban a vezetőréteg tehát elsősorban a kőládákban, másodsorban téglá és kőpakolós sírokon nyugodott. Sőt a kő válaszfalás sírok egyrésze is hozzájuk köthető. A kora római korban pedig a hamvasztásos sírok töltötték be ugyanezt a szerepet. E periódus leggazdagabb ló- és kocsisírait az átlagba

nem számoltam bele, miután itt a lószerszám s kocsi díszek hatalmas mennyisége irreális mellékletszámot eredményez.<sup>640</sup>

*Analógia:* Más késő római temetőben is megállapítható volt (pl. Tokodon),<sup>641</sup> hogy az épített sírok egyértelműen gazdagabbak (nagyobb a mellékletszám és nagyobb százalékban tartalmazzak mellékletet). A melléklet nélküli sírok legnagyobb része a földsírokhöz köthető. Tehát a melléklet nélkülség elsősorban a szegénységre, gazdasági helyzetre s csak másodsorban a vallásra vezethető vissza.

Ha összehasonlítjuk az egyes periódusok mellékletszámát, láthatjuk, hogy a csontvázak temetkezések melléklet mennyisége majdnem egyforma. Legtöbb a késő római korban, legkevesebb a középső császárkorban. A hamvasztásos sírok mellékletszáma ugrásszerűen kiemelkedik a csontvázakéhoz képest, ezen belül a Severus-kori temetkezések kicsit gazdagabbak mint a koraiak. E magas mellékletszámot a hamvasztásos síroknál elsősorban az edények okozzák.

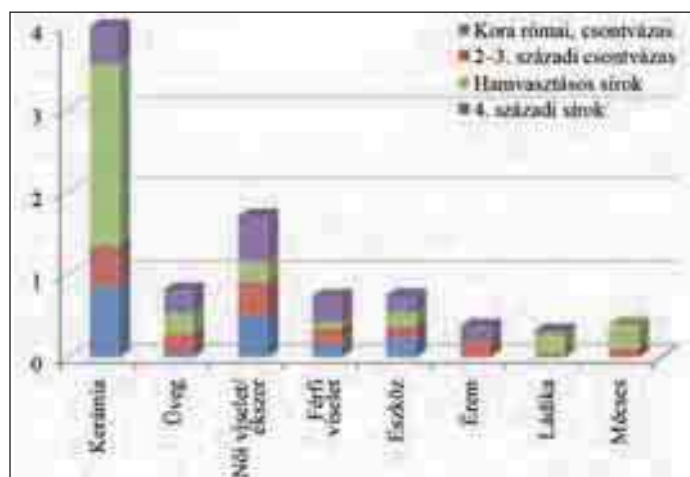

34. ábra: A kora, közép és késő római temetőben lévő mellékletek melléklet száma (az összes mellékletes sírban)

Amennyiben lebontjuk melléklet típusokra látható, hogy a kerámia a hamvasztásos síroknál ugrásszerűen magas, ami csak kis részben magyarázható az urnaként használt edényekkel. A késő római időszakban is jóval több az edény, mint a megelőző évszázadokban. Az üvegek száma a Severus-kortól kezdve nő, itt is a késő római a legmagasabb. Női ékszer minden periódusban több mint a férfi viseleti tárgy, de ennek talán természetes magyarázata is van. Hiszen a férfiak kevesebb ékszert hordanak ma is, mint a nők. Valamennyi ékszer s viseleti tárgy számaránya nőtt az idők folyamán, mindenütt legkevesebb a hamvasztásos sírokonban (megégett?) s legtöbb a késő római

<sup>636</sup> Ennek kb. a duplája a gép által kicsit bolygatott sír (pl. félbevágta a fejét, hiányzik a fél láb stb.). A hamvasztásos sírok többsége bolygatott, de ebből csak 7 értékelhetetlen. Ha a többi is kihagyjuk, akkor nem érdemes a hamvasztásos rítusnál mellékleteket számolni.

<sup>637</sup> Az egyes melléklet típusoknál a meglévő darabokat akkor is besoroltam típusátlákbba s beszámoltam a formákhoz, ha bolygatott vagy rabolt sírből került elő.

<sup>638</sup> A 299 vázból 221 temetkezésnél lehet értékelhető adatokat kapni. Nem számíthatjuk bele a rabolt (57 db) és gép által bolygatott sírokat (15 db), továbbá a rabolatlan kocsis-/ ló sírokat (6 db).

<sup>639</sup> Ebből mindössze 2 melléklet késő római (2 sírban), a többi melléklet korábbi (3 kora római, 7 db pedig egy 2. század végi sírban).

<sup>640</sup> A 4 ló sírből 2 bolygatott volt. Átlag mellékletszámuk kb. 80 db.

<sup>641</sup> LÁNYI 1981, 180–181.

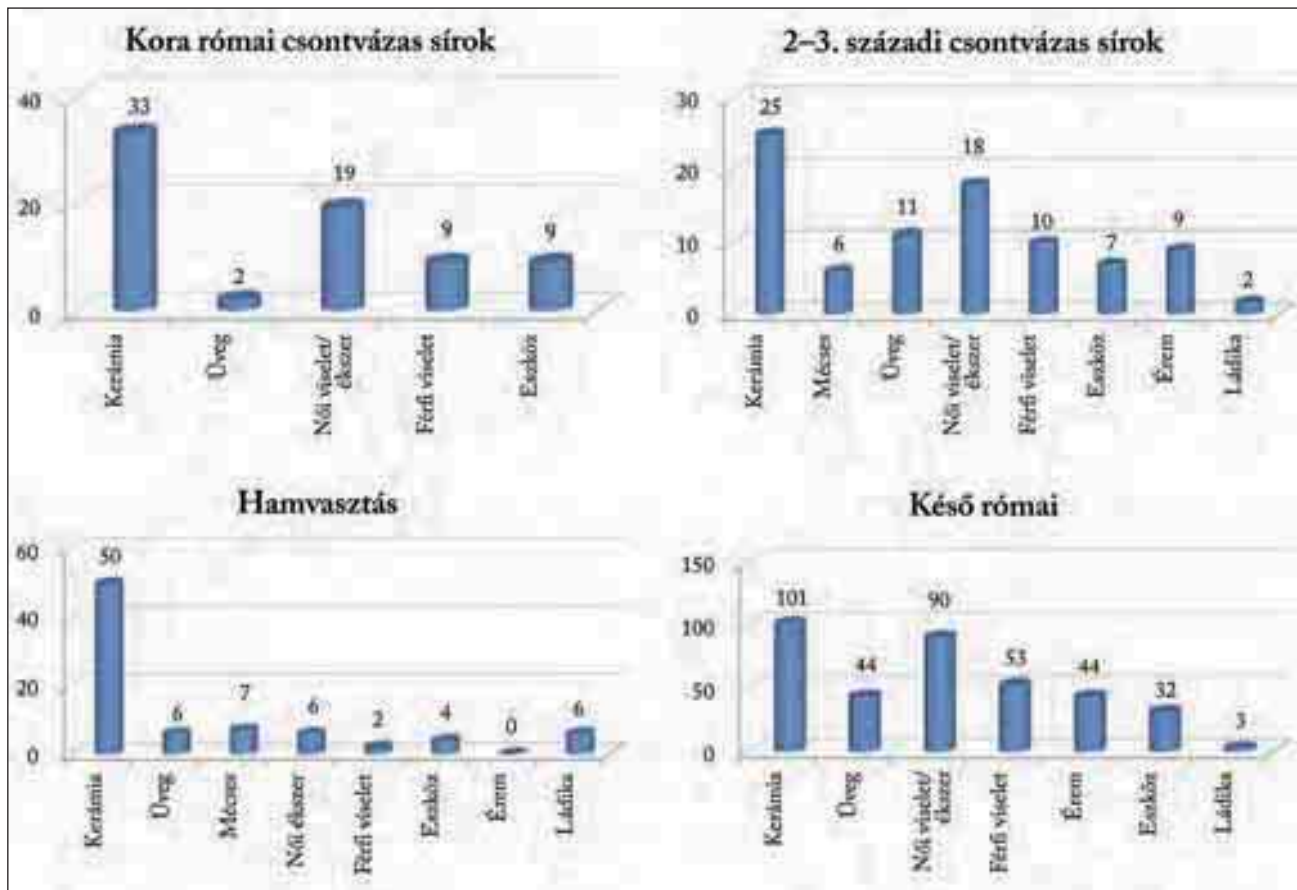

35a–d. ábra: Az egyes melléklet típusok korszakonkénti lebontása (darabszám)

időszakban. A kora s középső császárkori eszközök viszonylag magas számát az ide besorolt kozmetikai tárgyak és tükrök okozzák. Bár a késő római korban is feltűnően sok a vaseszköz. Ládika és mécses pedig egyértelműen a középső császárkorra s a hamvasztásos sírokra jellemző. Az éreem a középső császárkortól tűnik fel s jóval több van a késő római korban, mint a 2–3. században.

Melléklet nemcsak az értékelhető (bolygatatlan) sírokban van, a típusoknál és az egyes mellékletek százalékszámításánál tehát az összes (melléklettel rendelkező) női és férfi sírszámot használtam (a kislány és kisfiúsírok mellékleteit is besoroltam a női, ill. férfi viselethez).

### VII.3. VISELET, ÉKSZEREK, ESZKÖZÖK

Nyilvánvalóan változott a temető használatának négy évszázadán át az emberek viselete. Máshogy öltöztek a bennszülött, eraviszkusz nők, mint a rómaiak. A római viselet részeként megjelenő nyaklánc, fülbevaló, gyűrű, karperec a Severus-kortól tűnik fel, de a késő római időszakban lesz általános. Ekkor főleg a karperecek számában, díszítésében s viseleti módjában mutatkozik feltűnő különbség a korábbihoz viszonyítva. Az ezüst ékszerek is a Severus-kori gaz-

dag női sírok jellemzői. Néhány ritka és jellegzetes viseleti tárgy köthető még a 3. századi, gyakran koporsós temetkezésekhez (bulla, torques). A fibula viselet korszakonként, nemenként és etnikumtól függően változik. Majdnem annyian viselnek fibulát a kora-, mint a késő római korban. Az eltérés inkább a viselők nemében mutatkozik meg. A kora római, bennszülött női viselet része a két vállon hordott fibula. A 2. század második felében/végén jelennek meg a férfi sírokban a vas fibulák (egy darab s nem páros viselet). Ugyancsak férfiak hordják a késő római időszakban a fibulát, egyik vállon megtűzve vele a köpenyt. Kivétel a barbár női viselet két vállon hordott aláhajtott lábú fibulája.

#### VII.3.1. Kora római temetkezés (1. század közepe – 2. század közepe)

Az ide sorolható 83 temetkezésből 50 emberi temetkezésnél volt melléklet. Ha csak az értékelhető sírokat számoljuk (66 db: 57 csontvázas, 9 hamvasztásos),<sup>642</sup> akkor 43 sírban volt melléklet (35 csontvázas, 8 hamvasztásos). Melléklet összesen 112 db.<sup>643</sup> Átlag

<sup>642</sup> Nem értékelhető 5 rabolt, 5 gép által elvitt, 6 kocsi-, ill. lósír, 1 sír-építmény.

<sup>643</sup> A rabolt sírok mellékletei is benne vannak, kivéve a kerámiát, ami csak az értékelhető sírokból lett számolva.

mellékletszám az értékelhető síroknál 1,7 (112/66), a mellékletes síroknál 2,2 (112/50), vagy az értékelhető mellékletes síroknál 2,6 (112/43).

A csontvázás sírokban volt 76 db értékelhető melléklet, átlag mellékletszám 1,3 (76/57), ill. 2,2 (76/35). A hamvasztásos sírokban még 36 db értékelhető tárgy (ebből 24 db edény!), tehát átlag mellékletszám 4 (36/9), ill. 4,5 (36/8). Ld. 33. ábra.

Nem mindegyik sírnak lehet a nemét megállapítani. 18 női sír van, valamennyi értékelhető,<sup>644</sup> melléklet volt 17 sírban. A 13 férfi sírből értékelhető 12 db, melléklet volt 11 sírban. A 29 gyerekből két sír rabolt (egyik dupla temetkezés). A felében (16 sír) nem volt melléklet, ezek többsége üres sírgödör.<sup>645</sup> 7-nek lehet a nemét megállapítani a mellékletek alapján (2 kisfiú, 5 kislány).

### 3.1.1. NŐI VISELET – MELLÉKLETEK

**Fibula:**<sup>646</sup> Összesen 12 női/kislány sírban és 2 db szórványként. Az értékelhető női/kislány sírok (23 db) 52%-a.

Az 1–2. századi, bennszülött női viselet jellemzője a két vállon fibulával megtűzött felsőruha (*V. t. 1; XXX. t. 1–5*).<sup>647</sup> E mellett más ékszert általában nem viselnek Budaörsön. Kivételt képez a 30. sír, ahol pár szem gyöngye és fülbevalója is volt a halott nőnek. Ha csak egy fibula van (25. kislány sír), akkor is előfordulhat nyaklánc viselet.<sup>648</sup> Ezzel az egy fibulával a mellkas közepén tűzik össze a ruhát, akárcsak a későbbi ruhatúvel (152. sír). Esetleg nem a ruhát, hanem a halotti leplet fogta össze.

**Egygombos, erősprofilú fibula:** Budaörsön a leggyakoribb, helyi, bennszülött eredetű fibulaforma (Merczi 1. típus). 7 sírban került elő s egy szórványként a temető területéről. Valamennyi földsí. Bronzból készültek. Két vállon viselték a 13, 30, 57. sír halottai. Néha csak egy kerül a sírba, ami az egyik vállnál, pl. 9, 136. sír,<sup>649</sup> vagy középen került elő (25. kislány sír, 60. férfi sír). A 60. sír kivételével valamennyi női sír. Úgy tűnik néha a bennszülött férfiak is ezzel tűzték össze köpenyüket (alatta övvel összefogott öltözet volt).<sup>650</sup> Használatuk kezdete a Claudius–Flavius-kor, vagyis az 1. század közepe–második fele és a 2. szá-

zad közepéig élt. A 13. sír halottjának két vállán az egygombos fibula két különböző változata került elő.

**Szárnyas fibula:** A sírköveken is ábrázolt szárnyas fibula pár a noricum–pannoniai kelta viselet sajátja (Merczi 2. típus). Budaörsön 5 földsírből,<sup>651</sup> egy hamvasztásos sírban (54. sír) és egy esetben szórványként került elő. Mindig párban fordul elő (kiv. a hamvasztásos sír). Koruk a Flavius-kortól a markomann háborúig terjed. Kislányok (12–14 év) és felnőtt nők (23–60 év) egyaránt viselték.

A temetőn belül elhelyezkedésüket tekintve 3 esetben is előfordul, hogy szomszédos sírokban volt ilyen, bennszülött viseletre jellemző fibula (*94. kép*). De soha nem egyforma, hanem szárnyas és egygombos fibulás sírok kerültek egymás mellé. Pl. 9–10. sír (két középkorú nő), 11–13. sír<sup>652</sup> (kislány és középkorú nő), és 60–61. sírok (középkorú férfi és nő). Lehetett köztük valami családi kapcsolat, vagy anya és lánya, esetleg házaspár (miután a 60. sír férfi). De lehet, hogy egymást váltó generációk egy családon belül, mivel az egygombos fibulák pár évtizeddel korábbiak is lehetnek, mint a szárnyas fibulák. Mindenképpen a bennszülött vezetőréteghez tartozó nők viselete.

**Gyöngy, medál** (*XXXIII. t. 1, 3–4; XXXIV. t. 1, 3*):

A nyaklánc, fülbevaló és karperec nem jellemző az 1–2. századi bennszülött viseletre Budaörsön. Négy kora római sírban található gyöngy (2 kislány, 2 felnőtt) s egy hamvasztásos sírban, arany láncon hordott medál (a mellékletes, kora római női/kislány sírok 23%-a). A 25. és 30. sírban egyforma üvegpaszta gyöngyök (nem teljes nyaklánc csak pár db): közepén egy hosszú kék, szélein apró, fehér, kerek gyöngyök. Néha előfordul máshol is, ilyen korai sírokban, fibula mellett nyaklánc.<sup>653</sup> A 23. kisméretű, gyereksírban egyforma kis kék üvegpaszta gyöngyök.<sup>654</sup> Az 55. sírban bronzlánc darabjai és egy nagyobb, piros pasztagyöngy. Sajnos a csontváz koponyáját a gép elvitte, így a teljes lánc nem maradt meg. S-alakú láncszemeihez hasonlóak a késő római korban is feltűnnek.<sup>655</sup>

Ez a négy sír majdnem egy sorban található a temető ÉK-i szélén (helyzetét tekintve az 57. sír is ide tartozik).

**Arany medaillon:** A 38. hamvasztásos sír, ékköves arany medaillonja, arany láncrea fűzve díszíthette a sírba temetett nő nyakát. Filigrán díszítése s ékkő berakása jellemző az arany ékszerek kialakítására a római korban.<sup>656</sup> Nem hamvasztották el tulajdonosával

<sup>644</sup> A feje hiányzik a 146a sírnak (nincs melléklet). Két sír a gép által kissé bolygatott (118, 136. sír, de mind a kettőben maradt melléklet).

<sup>645</sup> Kettőt megbolygatott a gép s csak a kerámia edények alja maradt meg (134, 145. sír).

<sup>646</sup> A fibulákat részletesen, ld. Merczi Mónika tanulmányában, ugyanabban a kötetben.

<sup>647</sup> SZU 2002, 26–32 (torques és gerezdelt karperec nincs Budaörsön).

<sup>648</sup> A gyereksírokban nincs kötött rítus, olyan ékszerek, tárgyak is bele kerülhetnek, ami a felnőtteknél nem szokásos.

<sup>649</sup> A gép elvitte félig a csontvázat, valószínűleg volt a halott másik vállán is!

<sup>650</sup> Ilyen öltözet látható más bennszülött temetőben is, de nem mindig egygombos, inkább trombitafejű fibulával. Pl. Solymár 88. kisfiúsír (KOCZTUR 1991, 62. kép; OTTOMÁNYI–MESTER–MRÁV 2005, 36: Mráv Zsolt viselet rekonstrukciója).

<sup>651</sup> 10, 11, 61, 137, 93. sír.

<sup>652</sup> Köztük egy üres, ellentétes tájolású sír (58. sír).

<sup>653</sup> Pl. Sárbogárd 25. sír (BÁNKI 1998, Abb. 11).

<sup>654</sup> A sírban más keltező lelet nincs, lehetne későbbi is, de mivel a 25 sír mellett van s hasonló tájolású, egykorúnak vettem őket.

<sup>655</sup> ZSIDI 1987, 4. kép (Bp.–Gazdagrét 7. sír).

<sup>656</sup> FACSAJDY 2009, 11–13.

együtt, hanem utólag tették a hamvakat tartalmazó, festett urnába. A medál ép, de a lánc nagyrésze hiányzik.

**Fülbevaló:** 1 db (XXX. t. 6.)

A 30. sírban hurkos záródású vékony, bronz karika-pár. Fibulája alapján a sír az 1–2. század fordulóra tehető, fülbevalója 2. századi.<sup>657</sup>

**Egyéb ékszer:** A 38. hamvasztásos sír ezüst olvadéka valami felismerhetetlen ékszer töredék lehetett.

**Eszközök, pipere tárgyak:** 1 orsógomb, 1 tű és 2 tükör (a mellékletes sírok 18%-a).

**Orsógomb:** Mindössze egy esetben, a 11. földsírban fordul elő, egy 12–14 éves lány combcsontjai között (az övről lóghatott le). Edényoldalból kivágott, szögletes orsógomb. A sír kora a szárnyas fibulák alapján az 1–2. forduló. E melléklet igen ritka a kora római temetőkben. Felnőtt nők vagy idősebb lányok mellé helyezik. A szövés-fonás kelleke, a teljes orsó helyett (*pars pro toto*) csak a nehezéket tették sírba.<sup>658</sup>

Esetleg *varrótű* lehetett a 111. sír vállánál lévő hegyes végű vastű maradványa (mellette szög töredék).

**Bronztükör (XXX. t. 7):** A tükröknek kétféle változata fordul elő a budaörsi temetőben. Valamennyi női vagy gyereksírban. Egyik a bronztükrő, másik a későbbi, ún. „lélektükör”. A tükör lehetett egyszerű használati tárgy, pipereeszköz, de betölthetett egyéb mágikus funkciót is.<sup>659</sup> Kora római a kerek, kissé domború, ónozott bronzból készült, átlukasztgatott szélű tükör, melynek fogója nem maradt ránk. Két sírban fordul elő: a 39. és 55. sírokban. A 39. üres, felnőtt (talán jelképes) sír, az 55. sírban viszont a felnőtt nő (23–40 év) bal vállához helyezték a tükröt. Gyöngyök, bronzlánc s vastöredék volt mellette. Mind a kettőt épen tették a sírba. Az 55. sírban a tükörlapjával lefelé fordítva (IV. t. 3),<sup>660</sup> a másik sírban a tetején, betöltésből került elő. A tükrök helye a síron belül nem meghatározott. Lehetett a kéznél tarsolyban, de helyezhették a vállhoz, mellkasra, sőt a lábhoz is.<sup>661</sup> A sírokban pontosabb kormeghatározó lelet nem volt. A

<sup>657</sup> BURGER 1972, 31. kép (Majs 36. sírban, 2. századi, Lucilla éremmel; TOPÁL 1993, Pl. 2 (Aquincum Bécsi úti temető 6. hamvasztásos sírj, márványozott kerámiával); FACSÁDY 2009, 73, Ia. típus, 5. t (2–4. század).

<sup>658</sup> MÜLLER 2009, 45; FÜLEP 1977, 51; TOPÁL 2003, 17; Az újabb kutatások szerint nem csak használati eszköz, hanem a házasságban élő nő jelképe is. A házasság és anyaság metaforája, de valami szerepe a halotti szertartásban is van (PÁSZTÓKAI-SZEŐKE 2012).

<sup>659</sup> BÓZSA 2012, 31–45; KELBERT 2007, 227–228; ISTVÁNOVITS–KULCSÁR 1993, 9.

<sup>660</sup> A sírfotón egy kissé homorú tükörlap látszik; KELBERT 2007, 224: a savariai tükröknél vizsgálta a tükrök sírba helyezésének szokását (a tükrök többségét épen tették a sírba vagy a máglyára, a tükörlappal felfelé fordítva).

<sup>661</sup> ISTVÁNOVITS–KULCSÁR 1993, 15–16; PLESNIČAR–GEC 1972, 110. sírban jobb combcsontnál (Pó-vidéki sigillatával).

budaörsi telepről két hasonló tükör töredék is előkerült, egyik sem keltezhető pontosan.<sup>662</sup> Az analógiák alapján ez volt a kézitükrök legnépszerűbb formája. Kora az 1–2. század.<sup>663</sup> Halomsírokban, hamvasztásos, ill. csontvázas temetkezéseknél egyaránt előfordul.<sup>664</sup> A romanizáció fokmérője, bennszülött sírokra nem jellemző.

**Egyéb vas:** Ismeretlen rendeltetésű vastárgy az 55. sírban (jobb könyökénél vasdarab).<sup>665</sup> Bajelhárító funkciót is betölthetett.

**Ládika:** 3 hamvasztásos (38, 59, 63. sír) és egy jelképes sírban (64a sír). Ld. a középső császárkornál.

3.1.2. FÉRFI VISELET – MELLÉKLETEK (XXIX. t. 1–4.)

**Fibula:** 2 férfi sírban, a mellékletes férfi/kisfiúsírok (13 db) 15,4%-a.

A bennszülött viseletre jellemző *egygombo*, *erősprofilú fibula* csak egy esetben, a 60. földsírban, fordul elő, a férfi mellkasán. Kora az 1. század 2. fele–2. század (Merczi 1. típus 4. változat).

A kérdőjelesen férfi 56. sírban egytagú *vasfibula* volt a halott jobb vállán (Merczi 4. típus). Töredékesége miatt keltezni nehéz, a 2. századtól használhatták.<sup>666</sup>

**Csat, övveret:** 4 sír (a mellékletes férfi/fiúsírok 30,8%-a) A 60. sír vascsatja trapéz alakú, majdnem kerek. Az egygombo, erősprofilú fibula keltezi a sírt.

A 43. sír dupla csatjai/veretei a halott lábánál s nyereskor kerültek elő. Viseleti helyük s funkciójuk kérdéses. Átlukasztott végük alapján ezeket is felerősítették valamire, valószínűleg bőrszíjra. A halott övviselését támasztja alá a comb magasságában előkerült kés is (bár az tartozhatott a később beleásott hamvasztásos sírhoz is).

<sup>662</sup> Az egyik a késő római, L/263. kőépületből (alatta 1. századtól Severus-ig keltezhető objektumok), a másik szórványként a terület keleti feléből (SEY 2012, 591).

<sup>663</sup> Tipológiai besorolását, ld. KELBERT 2007, 174–186, „A” csoport (Savaria), I–VIII. t. Méret alapján 3 csoportot különít el. A 8,5 cm átmérőjű budaörsi tükör (39. sír) a közepes méretűek közé tartozik; ÉRDEN, a 16. lh. egyik gödréből származó bronztükröt Claudius–Flavius-kori terra sigillaták kelteznek (OTTOMÁNYI 2016, 19. tábla 7).

<sup>664</sup> KELBERT 2007, 207–209, 223–224 (temető analógiák, elsősorban hamvasztásos sírokból); A Győri, Kálvária utcai temetőben Nero, Nerva és Traianus érmekkel egy sírban (SZÖNYI 1974, IV. t. 1, 13. sír); NAGY 2001, Abb. 23 (Pusztaszabolcs–Felsőcükola: Hadrianus–kora Antoninus-kor); TOPÁL 1993, Pl. 27. 32. sír 5, Pl. 75. 127. sír 22; TOPÁL 2003, Pl. 4.6. sír 5 (Aquincum, Bécsi út: a 2. század első harmadától a 3. század elejéig); BÍRÓ 1961, 246, 5. kép 1 (Traianus–Hadrianus-kori, hamvasztásos temető); Szombathely határában Flavius–Traianus-kori temetőben (BÍRÓ 2005, 8. t. 1–2, Zanat II. lh. 5. sír).

<sup>665</sup> A 75. hamvasztásos sír vasszőgei nem valószínű, hogy mellékletek. Talán máglyamaradvány?

<sup>666</sup> A sírt helyzete alapján tettem be a kora római korba, ugyanis beleásták a 29. kőarkot. Továbbá mellette van a kora római 55. sír, ugyanolyan tájolással.

Két kora római, bennszülött eredetű férfi sírban találunk olyan bronzcsüngőket, melyek eredetileg lószerszám díszként készülhettek. A 107. sírban pelta alakú csüngő és a 120. sírban másodlagosan, már övdíszként használt veret. Tulajdonosaik talán leszerelt auxiliáris lovaskatonák lehettek az 1–2. században.<sup>667</sup> A 120. sír veretéhez analógia Vespasianus-kori éremmel Bp.–Gazdagrét 17. sírjából (másodlagos helyzetben).<sup>668</sup>

**Karika:** Két, kérdéses nemű (férfi?), rabolatlan, csontvázás sírban volt a halott fejénél egy bronzkarika. Nem párban került elő, így valószínűleg nem fülbevaló (18, 56. sír).

**Eszközök:** 5 db (a mellékletes férfi/fiúsírok 38,5%-a).

**Kés:** 5 sír

A 22a és 116. gyerek, feltehetően fiúsírokban, a 43. és a 120. férfi sírban, valamint a 115. csontváz nélküli, feltehetően férfi sírban. Ebből három sír egymás mellett található a temető északi részén (115, 116, 120. sír).

A kést általában az övön hordták. Jobb térdnél, ill. a jobb combnál és két esetben a bal derekánál került elő a halottaknak (22a sír rabolt).<sup>669</sup>

**Egyéb (eszköz?, szög):** vaspálca töredék a 120. sírban. Vasszög a 173. férfi sír lábánál.

A 107. férfi sír, középen átfúrt, kőből készült gyöngyének (?), rendeltetése kérdéses.

**Érem** nem jellemző a bennszülött, kelta lakosság sírjaira Budaörsön. Az Antoninus-kori érmek, *terminus post quem* értéküknél fogva, már inkább a 2. század 2. felének, végének temetkezéseit keltezik (26, 130, 133, 201. sírok). Részletesebben, ld. a középső császárkori síroknál.

### 3.1.3. GYEREKSÍROK (85. kép 13; XXX. t. 3; XXXIV. t. 3.)

A gyereksírok többségénél nem maradt olyan melléklet mely alapján a neme megállapítható lenne. A legtöbb kora római gyereksír, üres, legfeljebb kerámia töredékeket tartalmaz. A 29 sírből mindössze 7 sírnál segítene a mellékletek.<sup>670</sup>

Bennszülött kislány feküdt fibulája alapján a 11, 25, 57. sírokban. Nyaklánc volt a 23. sírban fekvő

kislánynak. Ritka melléklet a 11. kislány sír szögletes orsógombja.

A vaskés miatt kisfiú lehetett a 22a sírba temetett egyik gyermek és a 116. sír halottja.

### 3.1.4. EGYÉB TEMETKEZÉS

A *sírépítvényben* emberi temetkezés ugyan nem került elő, de *bronzedényekhez* tartozó töredékek, pl. szűrőedény töredéke, egy bronznyél (talán a kettő összetartozott), stilizált állatfejben végződő fogantyú volt a betöltésben. Sírnál bemutatott áldozathoz használhatták (96. obj.).

A *ló- és kocsisírokban* pedig a közvetlen lószerszámokon és kocs díszeken túl *fegyverek* kerültek még elő. A lovat az áldozati szertartás során egy lándzsával leszúrták. Ennek a vas lándzsahegyei maradtak meg a 79, 86, 117. lósírokban, ill. a 126. kocsisírban. Auxiliáris katonai fegyverei voltak a 126. kocsisírban (pajzsdudor és kard). Díszpajzs verete a 117. lósírnál (XLIII. t. 3, 5).

A bennszülött arisztokrácia vadászfegyverei, ill. a bennszülött, leszerelt auxiliáris katonák, hazahozott harci fegyverei előfordulnak máshol is Pannoniában, a 2. századi kocsitemetkezésekben.<sup>671</sup>

A vadászkutyákat bronzveretes nyakörvvel temették el (79, 117. sír).

## 3.2. Középső császárkori temető (2. század 2. fele/vége–3. század közepe)

A 102 temetkezésből 61 sírban volt melléklet. Értékelhető 73 temetkezés (63 csontváz, 10 hamvasztásos),<sup>672</sup> amiből csak 55 sírban van 124 db melléklet (46 csontváz és 9 hamvasztásos). A csontvázás sírokban van 82 db melléklet, a mellékletszám 1,3 (82/63),<sup>673</sup> ill. ha csak a mellékletes sírokat nézzük 1,8 (82/46). A hamvasztásos sírokban 44 db (a mellékletszám: 4,4 db, vagy 4,9 db a mellékletes sírokban). A korszak átlag mellékletszáma: 1,7 db (vagy 2,25 a mellékletes sírokban). Ld. 33. ábra.

Férfi sír 16 csontváz és 4 hamvasztásos (értékelhető 18), mellékletet tartalmazott 10 sír. Nő 24 csontváz, 1 üres és 3 hamvasztásos sír, összesen 28 (értékelhető 24), mellékletet tartalmazott 16 sír. Gyerek 26 (valamennyi értékelhető) és csak a felében volt melléklet (3 kisfiú, 5 kislány).

### 3.2.1. NŐI VISELET – MELLÉKLETEK

(XXXI. t. 1–6; XXXIII. t. 2, 5; XXXIV. t. 1–2, 4–8.) A 2–3. századi római női viseletből eltűnnek a fibulák, gyakori lesz, a nyaklánc s vele együtt megjelennek a fülbevalók, karperecek, ritkán gyűrű s hajtű.<sup>674</sup> Ezüst

<sup>667</sup> BISHOP 1988, Fig. 45. 5c és Fig. 46. 7g. típusú lószerszámcsüngők; SCHLEIERMACHER 2000, Taf. 7. 25–31 (pelta alakú veretek).

<sup>668</sup> ZSIDI 1987, 5. kép (kerek vascsat, egygombos erősprofilú fibula és kézzel formált edény). A sír a temető 2. csoportjába tartozott s a csüngő a szerző szerint nem az eredeti viselet része volt, hanem másodlagosan kerültek a sírba a korai tárgyak. Elképzelhető, hogy az érem, a fibula és a csüngő egy helyről (egy korábbi sírból, épületből) származik. A késő római temetőkben is előfordul, ld. VÁGÓ–BÓNA 1976, 32. sír, 2. t. 3.

<sup>669</sup> A vaseszközöket részletesebben, ld. Rupnik László tanulmányában, ugyanebben a kötetben.

<sup>670</sup> Ezeket besoroltam a női és férfi sírok mellékletei közé. Az illatszeres üveg alapján kislányt temethettek még a 40. üres sírba. A 64a sír illatszeres és csepegtető üvege felnőtt nőé, vagy kislány síré egyaránt lehetett (ládikája volt még).

<sup>671</sup> MRÁV 2006; MRÁV 2014.

<sup>672</sup> 8 rabolt, 11 bolygatott, 9 körárok.

<sup>673</sup> Az értékelhető sírokkal osztottam a mellékletszámot, bár bele lettek számolva a rabolt sírok viseleti elemei is.

<sup>674</sup> SZU 2002, 19–21, 32



ékszer a temető négy évszázadán keresztül elsősorban ebben az időszakban fordul elő. Külön ki kell itt emelni az ezüst éremmel kezelt 5. sírt, melynek valamennyi ékszere (fülbevaló, gyűrű, karperec) ezüstdől készült. E korszakban csak kevés nőnek van ékszere (8 sír). Ez a mellékletet tartalmazó női sírok fele (ehhez járul még 5 kislány).

**Hajtű:** A 26. sír ezüst tűje a koponyánál került elő, így valószínűleg hajtűként használhatták. A másik tű, a 152. gyereksír közepén, helyzete alapján inkább bronz *rubatű* lehetett.

**Fülbevaló:** Mindössze két sírban volt fülbevaló. A 210. sír fülbevalói lehettek egyszerű, kis vékony bronz karikák, esetleg hurkos véggel.<sup>675</sup> Ugyanakkor egyiknek a végén spirális alakú csüngő is megmaradt (XXXIV. t. 7). Ez a forma a 2–3. században tűnik fel,<sup>676</sup> de még a késő római korban is előfordul (részletesebben, ld. ott). Az ezüst éremmel 3. század első felére keltezett 5. sírban ezüst fülbevalópár, lemezes csüngővel. Formája egyedi (V. t. 2).

**Nyaklánc:** a mellékletes női/kislány sírok 47,7% (XXXIII. t. 2, 5; XXXIV. t. 2, 4–8).

9 sírban volt nyaklánc s egy gyereksírban bulla. Érdekes módon a sírok többsége gyerek (4 db) vagy fiatal lány (5, 26. sír).<sup>677</sup> Felnőtt nő mindössze 3 sírban viselt nyakláncot (a hamvasztásos sír kora megállapíthatatlan). A gyöngyök változatos színűek és méretűek. Néha az egész nyaklánc megmaradt, néha csak néhány, különlegesebb gyöngy. Ez utóbbiak általában nagyobb, díszesebb gyöngyök (152. sír). A teljes nyaklánc többnyire egyforma kék üvegpasztá gyöngyökből áll, formájuk gömbölyű vagy hengeres (26, 35. sírok),<sup>678</sup> ritkábban dinnyemag vagy hosszúkás, orsó alakú gyöngyökkel keverik (92, 133. sír), esetleg középre tesznek egy-két különlegesebb gyöngyöt, pl. csontból (5, 133, 210. sír).<sup>679</sup> A 47. hamvasztásos sírban bronz nyaklánc van, közepén zöld üvegpasztával.<sup>680</sup> Ugyancsak bronzlánc volt a kora római 55. sír halottjának vállánál is.

A római viselet részeként jelennek meg a 2. század utolsó negyedében ezek a hosszabb nyakláncok (míg a bennszülött nőknél csak egy-két gyöngyös rövid lánc, vagy bronzlánc került elő).

**Karperec:** 3 sír (a mellékletes sírok 14%-a)

A 133. sírban a gyerek mind a két kezén egy-egy, hurkos végű, tömör bronzkarperec volt, Severus-kori éremmel (V. t. 3). A 148. sírban ugyancsak egymásba kapcsolódó, két egyforma, sima, bronz, lemezkarperrec. Helye kérdéses, mert a gép összetörte a vázat. Az éremmel 3. század első felére keltezett 5. sírban is két egyforma ezüst, lemezkarperrec volt a halott nő mind két karján. Ezüst karperec az egész temetőben csak ebben az egy sírban került elő.

A karperec a Severus-kortól kezdődően, a romanizált nőknél fordul elő Budaörsön, majd a késő római korban lesz gyakori. A 3. századi sírokban, a késő rómainál eltérően, mind a két karon 1–1, egyforma karperecet viselnek.

**Gyűrű:** 3 sírban (valamennyi női sír)

A gyűrű viselet szintén a 2. század végétől jelenik meg és a 3. században lesz általános. Tipikusan a római s nem a kelta nőkre jellemző. Gyereksírban nem fordul elő. A 26. terrazzo válaszfalás földsírbán, a nő bal kezén volt vékony kis bronzkarika (érem keltezi Kr. u. 161. utánra). A 3. század első felére/közepére keltezhető 195. hamvasztásos sírban pedig égett, bordázott felületű bronzgyűrű, melyet 3 vékony bronz huzal összeforrasztásával alakítottak ki. Hasonlít a késő római gyűrűkre, ld. 233. sír. Az éremmel 3. század első felére keltezett 5. sírban ezüst gyűrűje volt a halott nőnek (a mellkasra hajlított jobb kezén).

**Eszközök, pipere tárgyak:** 5 sírban (két tükröt kivéve felnőtt sírban).

*Festékes dörzskő*, vagy más néven paletta 2 sírből (68, 185. sír) és a késő római 415. női sírből származik (VII. t. 6). A 68. sírban más melléklet nem volt. A 185. sír az üveg balsamárium és tükör alapján 3. század első felére tehető. A 415. sír helyzete és edényei alapján is késő római, bár az állatjártatban itt is van egy Severus-kori sigillata (rabolt sír). A budaörsi telepen, egy 2. századi földbemélyített házból (L/425. obj.) és egy 2–3. századi kőépületből (v/152. obj.) került elő hasonló.<sup>681</sup> Pest megyei analógia, pl. a Budakalászdolina területén feltárt római villából származó töredék. További analógiák 2–4. századi temetőkből találhatók.<sup>682</sup>

<sup>675</sup> PÉTERFI 1993, 84, analógiák a 36. jegyzetben (Bátaszék).

<sup>676</sup> FACSÁDY 2009, 74, 80, Typ. IIa, Kat. 261 (2–3. századi arany fülbevaló).

<sup>677</sup> A solymári, kora római temetőben figyelhetjük meg, hogy kizárólag csak gyerekek mellé került nyaklánc (KoczTUR 1991, LIV. tábla: 10, 31, 64, 65, 122, 150, 154. sír).

<sup>678</sup> Ilyen a kora római 23. sír nyakláncja is.

<sup>679</sup> A 191. sírban csak pár db sárgás-fehér törött gyöngy maradt ránk, nincs meg a teljes nyaklánc.

<sup>680</sup> Hosszú időn át használt forma (FACSÁDY 2009, 59, I. típus); Késő római analógia, pl. Mucsfa–Szárászpustán (BURGER 1977, 5. kép 9).

<sup>681</sup> OTTOMÁNYI 2012, 279, 222. kép 2, 225. kép 1.

<sup>682</sup> Aquincumban, pl. a Bécsi úti temető, 2. századi hamvasztásos sírjaiban fordult elő és a II. temetőben egy 3. századi sírből. Ld. TOPÁL 1984, 291, 13. kép, 7. sír (vele együtt kora római bronz as, amphora, bronz-edény, ládikafül, sír mellett 2. század eleji sírkő); TOPÁL 1993, Pl. 3. 8; TOPÁL 2003, Pl. 80, 12. sír 6. és 47, Pl. 54, 23. sír 2 (a sírban 2–3. századi mécses); Majson a 10. sírban: BURGER 1972, 67, 25. kép 13 (Kr. u. 249–260 közötti érmek); Keszthely–Dobogón a késő római temetőben (de van mellette egy kora római sír is). Ld. SÁGI 1981, Abb. 66. (130. női sír: a halott fejénél vaskéssel és bronz kanállal együtt).

„*Lélektükör*”: 3 db. Ólomkerethez tartozó üveglapok voltak a nagyon vékony, kerek vagy szabálytalan sokszögű, kissé domború üveglapok.<sup>683</sup> Méretük túl kicsi ahhoz, hogy valódi tükör funkciót betölthettek volna (átm: kb. 3,5–5 cm). Sírba tételre szánt jelképes tárgyak lehettek. Bajelhárító *amulett*nek is szokták tartani, főleg, az ólomkereteken található felíratok alapján.<sup>684</sup> A temetőben lévő kis üveglapoknál általában nem maradt meg a keret, így a régebbi kutatás lélektükörnek nevezte. Itt felmerül a lehetőség, hogy a keretet romlandó anyagból is készíthették, vagy az üveglap keret nélkül került a földbe.<sup>685</sup> Mindenképpen szimbolikus jelentősége van s nem használati tárgy, bár elnevezésében az „ólmokeretes tükör” kifejezést használják ma is.<sup>686</sup>

Valamennyi budaörsi üveglap az ólomkeret nélküli változathoz tartozik. 3 sírből került elő. Kettő gyereksír: 192. (1–2 év), 199. (üres), egy pedig női sír: 185. (49–58 év). A halott mellkasára (185. sír), esetleg fejéhez (192. sír) helyezték. Az üres (199. sír) sírban helye kérdéses. Mellettük mind a három sírban volt valamely másik üvegedény is. Ezek az illatszeres üvegek s üvegpalackok a 3. század első felére keltezhetők. Egyéb melléklet még a festékes dörzskő (185. sír), ládika és kerámia bögre (192. sír), ill. vasszeg (199. sír).

Ezek a vékony kis üveglapok máshol is a 2. század végétől tűnnek fel, leginkább a 3. századra jellemzőek, a 4. században már ritkábbak (bronztükörrrel együtt soha nem fordulnak elő, valószínűleg felváltják azokat). Elsősorban fiatal (hajadon) nők és gyerekek mellékletei.<sup>687</sup>

**Ládika:** 4 kora római, 4 középső császárkori (és 3 késő római sírban).

Elsősorban a hamvasztásos sírok jellemzője a 2. és 3. században. Budaörsön a kora római 38, 59, 63 (?) sírokban, a 64a jelképes sírban, továbbá a középső császárkori 43a,<sup>688</sup> 50. sírban volt. Földsírok közül csak a 89. és 185. női sírokban feltételezhető. Részben pánatok, zsanérok és kis szögecsék, részben vaskulcsok s bronz zárok jelzik meglétét. A famaradvány ritka a vasak mellett (185. sír).<sup>689</sup>

<sup>683</sup> BÓZSA–SZABÓ 2013, 18: az üveglapocskákat gyakran a korábbi, összetört üveg edények másodlagos felhasználásával készítették. Lehetett síküveg is.

<sup>684</sup> BÓZSA–SZABÓ 2013, 12–14, 44.

<sup>685</sup> Aquincum és Intercisa temetőiben sok ilyen, önmagában előkerülő üvegtükör van, melyeknek a kerete lehet, hogy soha nem is létezett (BÓZSA–SZABÓ 2013, 11).

<sup>686</sup> BÓZSA–SZABÓ 2013, 9–10, 14.

<sup>687</sup> BÓZSA–SZABÓ 2013, 11–12, 42; KELBERT 2007, 213–214, „Savaria csoport”.

<sup>688</sup> Kérdéses, hogy a kora római földsírhoz, vagy a beleásott hamvasztásos sírhoz tartozott.

<sup>689</sup> Esetleg a 97. gödörhöz leltározott kis bronz szögecsék is ládikához tartoztak. Pl. Halbturn 41. sírjában bronz szögecsékkel kivert faládika (DONEUS 2014, Taf. 622, késő római, női sír).

Tarthattak benne pénzt, ékszereket s valószínűleg iratokat, bár ez utóbbinak már nincs nyoma. Esetleg kozmetikumok, testápoláshoz szükséges kellékek is lehettek benne.

Főleg a női és gyereksírokban fordul elő. Talán férfi volt az 50. sírban, a térdfibula miatt.<sup>690</sup>

A fenti sírok mind 2. és 3. századiak, egyedül a 270. gyereksír tartható kicsit későbbinek (3. század 2. fele vagy a 3–4. század forduló). Ez utóbbiban négy-szögletes bronz ládika veret s vastörédékek kerültek elő. A 4. században olyan férfi sírokban feltételezhető, ahol a láb végében lévő vasszögek, famaradványok (230. sír), lakat és kulcs (381. sír) esetleg ládikára utalnak.

**Analógia:** Máshol is általában női sírokban fordul elő.<sup>691</sup> Bátaszéken hat sírből kerültek elő bronzveretek, de az ásató szerint lehet, hogy csak egy sírban volt benne az egész ládika, a többibe csak verettörédeket tettek.<sup>692</sup> A pécsi késő római temetőben is inkább női, mint férfi melléklet.<sup>693</sup>

**Vas szög:** Ha csak egy szög van a sírban. többnyire a halott fejénél, vagy mellkasán, akkor az nem koporsóhoz tartozik, hanem bajelhárító funkciót tölt be. Pl. 111. kora római női sírban fejnél a tál mellett (vasszög és tű). Sírföldben a 199. gyerek és 208. üres sírokban. Néha hamvasztásos sírban is van egy vagy több db szög, pl. 75, 161. sír, melyeknek lehet mágikus funkciója, de a máglya összeállításához is tartozhattak.<sup>694</sup>

A több, kisebb szög ládikaalkatrészként is funkcionálhatott, pl. 50, 59, 64a sír stb.

3.2.2. FÉRFI VISELET – MELLÉKLETEK (XXIX. t. 5–8.)  
Férfi viseleti tárgy, mindössze 7 férfi s két fiúsírban volt. Ez a mellékletes férfi/fiúsírok 70%-a (az összes 40%-a).

**Fibula:** 6 db (a mellékletes férfi sírok 54%-a). Gyerekeknél nem fordul elő Budaörsön.

**Vasfibula, egytagú** (Merczi 4. típus): Négy sírban került elő: három földsír (44, 56, 112. sír), egy urnasír (51. sír). A 44. sírban a halott mellkasán, az 56. sírban a halott jobb vállán, a 112. földsírban a bal vállnál (a lefordított tál alatt). Az 51. hamvasztásos sírban megéve, vaskéssel és bronzkarikával együtt, a hamvakat tartalmazó korsó tetején. Egyéb melléklet a 44. sírban vascsat, házi kerámia fazék. A 112. sírban egy tál, az

<sup>690</sup> A 43a sír is lehetett férfi, amennyiben a kés a hamvasztásos és nem a földsírhoz tartozott.

<sup>691</sup> DONEUS 2014, 131–133 (elsősorban hamvasztásos sírokban, de kevés csontvázas temetkezésnél is található).

<sup>692</sup> PÉTERFI 1993, 91.

<sup>693</sup> KATONA GYÖR 2013, 182.

<sup>694</sup> KOCZTUR 1998, 84–85 (a solymári temetőben viszonylag sok ilyen „mágikus” jelentőségű szög volt, melyet talán engesztelő áldozatként helyeztek a halott mellé).

51. sírban Antoninus-kori sigillata töredék és festett, ill. szürke kerámia. Koruk a 2–4. század, de a temetőn belől valószínűleg a középső császárkorra tehető. Mindig csak egy volt a sírban, férfiak hordták s már semmi köze a bennszülött viselethez. Nem római forma, idegen hatást (betelepítést, kereskedelmet) bizonyít. Annál is inkább, mert a római férfiviseletnél nem volt szükség fibulára. Kivéve a katonák által hordott köpenyt.<sup>695</sup>

*Térdfibula?*: Az 50. hamvasztásos sír tájában talán megégett térdfibula volt (Merczi 3. típus).<sup>696</sup> Kora a 2–3. század, általában férfiak viselték. Kezdetben katonák, majd átkerült a civil lakossághoz is.

A hamvasztásos, fibulát viselő halottakat egy csoportban temették el: egymás mellett az 50–51. sír, közelükben a 44. sír. A csontvázas 112. és 56. sírok egyenként, jóval messzebb voltak.

*Omega fibula*: A 103. földsíri fiatal, 15–18 év közötti halottja tűzte meg köpenyét a jobb vállán, ezzel a kerek, bronz fibulával (Merczi 6. típus). Neme bizonytalan, talán férfi.

A fibulaforma elsősorban Raetia, Germania Superior és Hispania területén terjedt el, a Duna vidékén csak szórványosan ismert. Viselőik között civilek s katonák egyaránt előfordulnak. A római kor első három évszázadában létezett.<sup>697</sup>

**Övveret, csat**: Egy fiatal fiú (146. sír) és egy felnőtt férfi (44. sír) viselt övet ebben az időszakban (szórványveret még a 177. rabolt sírban). Ez a 3 sír, a mellékletes férfi/fiúsírok 23%-a.

A 146. gyerek (10–14 éves) sír csatja kerek, lapos, bordázott felszínű, mely egy karikacsatos övhöz tarthatott a 3. század első felében. A csat melletti két, dupla szegecses, kerek bronzveret és a különböző méretű karikák (5 db) a láb hosszában sírba fektetett övnek a részei lehettek. Valószínűleg a tarsolyt díszítette az ugyanott előkerült, nagy, gerezdelt, színes gyöngy.<sup>698</sup> A sírban összehajtogatva, a bal lábszár mellé helyezték az övet (esetleg még a felövezés előtt halt meg a fiú). Hasonló csatos, veretes öv, szintén a láb mellé helyezve, pl. Nagykanizsa 10. sírban, 3. század első feléből való érmekkel. Katonai övként

<sup>695</sup> SZU 2002, 22–25, 33.

<sup>696</sup> MERCZI 2012, 494.

<sup>697</sup> MERCZI 2000, 259, 1/1. tábla (Szöny, földsírból. 3. század 2. fele), 1. kép (elterjedési térkép), 8–10. lábjegyzetek további irodalommal; RIHA 1979, Typ 8.1, Taf. 69.1769 (Flavius-kor–3. század első fele); Kora római ábrázolásokon is gyakori a kerek fibula, elsősorban katonáknál (TÓTH 2015, 365).

<sup>698</sup> Több késő római temető tarsolyos sírjainál megfigyelhetők voltak ilyen kis vas- vagy bronzkarikák. Pl. EKE–HORVÁTH 2010, 163, 8. kép 15: Nagykanizsa–Inkey sírkápolna 1. temető 35. férfi sír (2 db bronzkarika a jobb könyökénél lévő tarsolyhoz tartozott, a vaskéssel, kovakövel, és vascsattal együtt); BÁTASZÉK 152. férfi sírban ugyancsak a bal lábszár és a sír fala között volt az öv, karikákkal és szegecsekkel együtt (PÉTERFI 1993, XXII. t. 152); SÁGI 1960, 236–244; KELEMEN 2008, 108.

(cingulum) értelmezi az ásató.<sup>699</sup> Páty 266. női sírban csak a veretek hasonlók, a csat más (szintén a láb mellett volt az öv).<sup>700</sup> Ilyen kerek, szegecsekkel a bőrhöz erősíthető veretek s gyöngy együttes előfordulása még a lószerszámokra jellemző.<sup>701</sup> Hasonló szerkezetűek az üres és rabolt 177. sír földjéből, ill. szórványként a temető területéről előkerült ovális, mandula alakú, öntött bronz veretek hátul két szegeccsel. Ezek is lehetnek bőrszíjra erősítve övtartozékok, esetleg katonai övveret részei. Analógia a lószerszámdíszek között található hozzá.<sup>702</sup> Koruk a középső császárkor.

Kerek vascsat a 44. férfi sírban, a halott derekánál. Vasfibulája 2. század végétől keltezi a sírt.

**Vas cipőszögek**: A 33. gyereksírban (12–14 év), mind a két lábnál cipőszögek (32 db). Neme kérdéses, bár az analógiák szerint inkább fiú lehetett. Korát a mellette lévő 36. sír érme alapján a 2. század második felénél nem tehetjük korábbra.

*Analógia*: A kora római temetkezésre nem jellemző. 3. századi sírokban már előfordul, pl. Páty 224. férfi sír, 3. század közepi éremmel (Kr. u. 246/247). Az óbudai, Gázgyári temetőben mind kora római, mind 3–4. századi sírokban feltűnnek a saru talpalásának szögei.<sup>703</sup> A katonai viselet részeként szokták számon tartani. A szegelt talpú *caliga*, amit csak férfiak, elsősorban katonák hordtak 40–50 szegecset is tartalmazott.<sup>704</sup> Százhalombatta déli temetőjében viszont nők s gyerekek sírjaiban is volt cipőszög, kb. 20–25 db.<sup>705</sup> Tehát nemcsak katonai s férfi viselet részeként kerülhet a sírba a 2–3. században.

**Eszközök**: 5 db (a mellékletes férfi/fiúsírok 38%-a).

*Kések*: 4 sírban. Egy gyereksír (valószínűleg fiú: 140. sír), 3 pedig hamvasztásos sír (51, 122, 161. sír).<sup>706</sup> A kését általában az övön hordták. Az üres gyereksírban az északi szélén került elő (edények mel-

<sup>699</sup> Nagykanizsa–Inkey sírkápolna 1. temető 10. férfi sírban volt ugyanilyen kerek cingulum csat s hasonló kerek veret, 3. századi érmekkel (EKE–HORVÁTH 2010, 5. kép, érem: 236–237).

<sup>700</sup> Pátyon csak a kerek veretek hasonlók. Csatsfibula van mellette (OTTOMÁNYI 2012a, 15. kép 4–5).

<sup>701</sup> SCHLEIERMACHER 2000, 173, Taf. 9.17–22 (kerek phalera veretek), Taf. 10.23 (gerezdelt gyöngyök). Keltezés a 3–4. század.

<sup>702</sup> A telep területén is volt egy hasonló szórvány darab (SEY 2012, 596, 20. kép 5); SCHLEIERMACHER 2000, Taf. 10.6–9 (phalera veret).

<sup>703</sup> LASSÁNYI 2011, 42, 7–8. kép (térdfibula, III. Gordianus érem, késői üvegek stb.).

<sup>704</sup> A késő római korban ritka: ZSIDI 1987, 68, 10. kép (temető 2. csoportja, 72. sír. A sírban vascsat s idegen, gót analógiák között előforduló bronzcsat volt még); Intercisa 2231. késő római férfi sírban, ld. SZABÓ 1980, Taf. XII.1 (52 db); Majs 23. férfi sírban (BURGERI 1972, 27. kép 23.4–5).

<sup>705</sup> TOPÁL 1981, 74.

<sup>706</sup> Esetleg a 43a hamvasztásos sírban volt még, ahol nem dönthető el, hogy a korai csontvázas vagy a későbbi hamvasztásos sírhoz tartozott e.

lett).<sup>707</sup> A hamvasztásos sírokban nem helyezték az edénybe, minden esetben az edények tetején, vagy között volt (nem égett meg).

**Olló:** A 161. hamvasztásos sírból került elő. Érdekes módon két különböző ollónak a felét tették a sírba. Ez a szokás, hogy a halottal a túlvilágra adott tárgy már nem használható, törött vagy rosszabb minőségű (pl. sírkerámia), más temetőekben is megfigyelhető.

Analógiaként említhető a pátyi temető 230. sírjának birkanyíró ollója. Kora kérdéses. A Győr, Kálvária utcai temető egyik csontvázas sírjába is ollót helyeztek.<sup>708</sup> A késő római korban ugyancsak előfordul.<sup>709</sup>

**Egyéb,** ismeretlen rendeltetésű vastárgy töredékek a 81. sírban (csontváz nincs, rabolt). Ugyanitt egy kis bronzlemezből készült szögecs is előkerült (ládika?, lószerszám?).

A karikák s bronz szögecskek a 146. gyereksírban valószínűleg *tarsolyviseletre* utalnak.<sup>710</sup>

### 3.2.3. GYEREKSÍROK (85. kép 1, 3–4, 8, 11; XXXI. t. 5, 7–8.)

A gyereksírok többségénél nem maradt olyan melléklet mely alapján a neme megállapítható lenne. A 26 sírból mindössze 8 sírnál segítenek a mellékletek.<sup>711</sup>

Nyaklánc három kislány sírban (92, 133, 152. sír). Közülük a 133. sír halottja karperecet is viselt. A 192. és 199. sír kerek üveglapocskáját valószínűleg kislány mellé helyezték a 3. században.

#### **Bulla:** 2 db (XXXIII. t. 5.)

A 34. koporsós, gyereksírban a halott nyakánál egy bronz bulla töredék került elő. Továbbá van egy szórvány bronz bulla is a temető keleti feléből. A legkorábbi, 2–3. századi darabok Aquincumból ismertek.<sup>712</sup> A pannoniai temetőekben általában a 3–4. századra jellemző. A sírkőábrázolásokon bullát fiúgyermek nyakában láthatunk, pl. Brigetio.<sup>713</sup> A sírokban gyerekek és nők hordják.

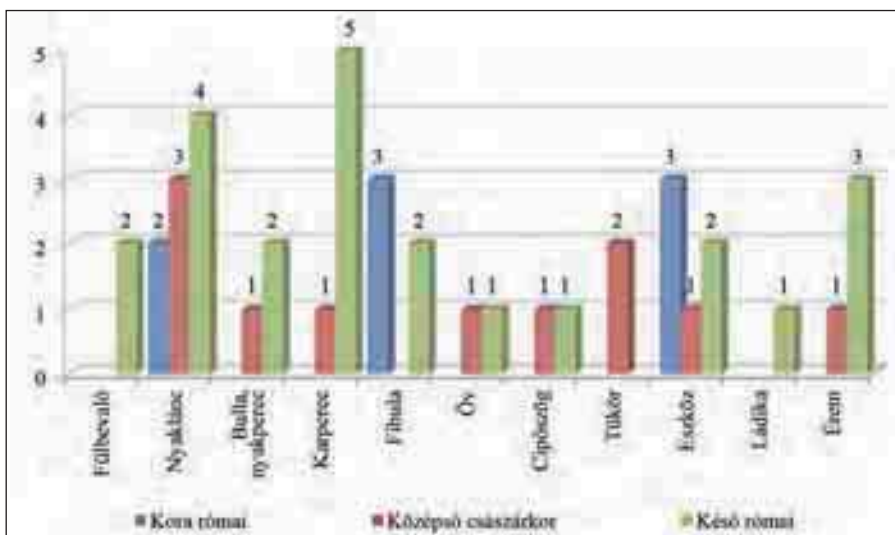

36. ábra: A gyereksírok mellékletei korszakonkénti megoszlásában (darabszám)

A vaskés miatt kisfiú lehetett a 140. sír halottja, s a 33. sír cipőszögei is fiúra utalnak. A 146. sírba a csat és veretek alapján egy 10–14 éves fiút temettek. Bronz szögecskekkel s gyönggyel díszített tarsolya lehetett, amit karikával rögzítettek az övhöz.

A pannoniai késő római temetők vizsgálatánál kimutatható volt, hogy a gyereksírok rítusa nem kötött, sajátosságai nem azonosak a temetőben szokásos mellékletadással. Sírjaikba bármilyen más tárgy is bekerülhet, ami nem jellemző a felnőtt sírokra, ld. bulla, „lélektükör”.<sup>714</sup>

### 3.2.4. ÉREM (2. ÉS 3. SZÁZAD): 10 DB

7 sírban és a nagy árokban (130. obj.) került elő 2–3. századi érem (még egy szórványként). Legkorábbi Antoninus Pius érme (140–144) a 201. gyereksírban és Diva Faustina érmei (138/141–161) a 26. női sírből, valamint a 130. árokból (XLII. t. 1). Két Marcus Aurelius érem a 35, 36. sírokból (161–180 között). Valamennyi érem *terminus post quem* értékű, tehát az Antoninus-kori érmek sírba kerülhettek a 2. század végén–3. század első felében is. A korai és középső császárkorban egyébként is szokás volt Pannoniában, hogy sokáig használt és kopott, korábbi vereteket helyeztek a sírokba.<sup>715</sup>

Severus-kori érem volt a 213. női sírban (Kr. u. 195–196) és szórványként a hamvasztásos sírok környékéről. Ugyancsak ilyen korú a 133. sír limes hamisítványa, mely egy 119 után vert Hadrianus érmet utánozott. Az 5. sír festett táljában lévő ezüst érem Kr. u. 218–222 közötti (XXXI. t. 4), s ennél későbbi (Kr. u. 239–240) a 327. sír bal kezénél lévő érem. Ezek keltezhetik a 3. század középső harmadának halottait,

<sup>707</sup> Jobb térd, ill. comb: 43, 116. sír; bal oldalt középen: 115, 120. sír; É-i széle, edények mellett: 140. sír.

<sup>708</sup> SZÖNYI 1974, VII. t. 1 (18. sír).

<sup>709</sup> Pl. Majs (BURGER 1972, 27. kép 24. sír 7: férfi); TALAA–HERMANN 2004, Abb. 65.6 (Vösendorf, Valens éremmel).

<sup>710</sup> KELEMEN 2008, 106, 109, 17. t. 74. sír (elsősorban a limes mentéről ismertek veretes tarsolyok). 303. sír (hun kori tarsoly bronz szögecskekkel, benne II. Constantius és Valentinianus érem).

<sup>711</sup> Ezeket besoroltam a női és férfi sírok mellékletei közé.

<sup>712</sup> TOPÁL 1993, Pl. 91–92 (Bécsi úti II. temető 28. sírjában, fiatal nő nyakán); FACSÁDY 2009, 63 (2. századi görög feliratos lemezt rejtő bulla).

<sup>713</sup> SRÉTER 2012, 98, 9. kép.

<sup>714</sup> LÁNYI 1972, 130–131.

<sup>715</sup> FITZ 1979–1980.

sőt a 327. sír valószínűleg már a század második feléhez tartozik. Átmenet a késő római temetkezésekhez.

Amelyik éremnek meg lehet állapítani a verdéjét (8 db), az mind Rómában készült. Az 5. sír ezüst érmét és a szórvány pénzt kivéve, valamennyi bronz.

Sírformát tekintve leggazdagabb a terrazzó válaszfalas 26. sír, ill. a kőpakolásos 133. sír. A többi földsí.

Gyerek a 36, 133. (kislány), 201. sír, a többi nő. Egyetlen férfi sír a legkésőbbi 327. sír (apa gyerekeivel).

Helyük a sírban általában a medencénél (133, 327. sír), valószínűleg a halott kezében, de a kézfej csak három esetben maradt meg (bal kéz: 26, 327. sír, jobb kéz: 201. sír). A halott kinyújtott jobb kezében, vagy övről lelógó tarsolyban lehetett a 213. sírban (jobb combcsont belső oldala). A nő mellkasán volt a 35. sírban. Az üres 36. gyereksírnak pedig a DNY-i sarkában. Az 5. sírban a festett tálba tették az érmét, a halott bal felső karjához (84. kép 4).

Három sírban ez volt az egyetlen melléklet (36, 201, 213. sír), torquest viselt a 327. sír halottja, gyöngysor, mécses és korsó volt a 35. sírban, karperec, gyöngysor, mécses, üveg, festett korsó s pohár a 133. sírban. Leggazdagabbak az ezüst ékszeres 5. (fülbetvaló, gyűrű, karperec, festett tál) és 26. sír (üveg pohár, ezüst hajtű, gyűrű, edény). Mellékleteik gazdag, római viseletet tükröző tárgyak. A bennszülött nők mellé Budaörsön nem tettek érmét. Az érmek sírba helyezése római szokás.

Hamvasztásos sírból nincs érem, csak egy szórvány, ezüst, Severus érem (Kr. u. 226) a hamvasztásos sírok környékéről, mely alátámasztja e temetkezési forma 3. század első felére történő keltezését Budaörsön.

### 3.3. Késő római temetkezés (3. század 2. fele–4. század vége)

A 296 késő római temetkezésből csak 167 sír értékelhető (a többi bolygatott). Mellékletet tartalmaz 165 sír, amiből értékelhető 101 sír.<sup>716</sup> Az átlagos mellékletszám a késő római temetőben az értékelhető síroknál 1,8 db, ill. az értékelhető mellékletes síroknál 3 db (308 db melléklet a rabolatlan sírokból). Ha az összes mellékletes sírt és az összes mellékletszámot (427 db)<sup>717</sup> vesszük, akkor 2,6 a mellékletszám.

Férfi sír 104 db, ebből melléklet van 69 férfi és egy kisfiúsírban. Értékelhető férfi sír 63 db, többségében (48 sír) melléklet is volt. Ide számítható még egy kisfiúsír is. Női sír 103 db, mellékletet tartalmaz 70 sír (és az összes kislány). Értékelhető 51, többsége (40) mellékletet is tartalmazott (+8 kislány, amiből 2 rabolt!). Gyerek 62 db (ebből 26 üres és 18 sír rabolt). Melléklet 22 sírban volt.

<sup>716</sup> A rabolt, vagy gép által bolygatott sírokból is volt melléklet. Ezeket a típusokhoz beszámoltam, a százalékszámításba nem.

<sup>717</sup> Nemekre lebontva 362 db (pl. egy övgarnitúra részei egy mellékletnek számolva stb.). 5 db üres sírból.

Mellékletszám a férfiaknál 2,46 db a mellékletes sírokból és 1,6 az összes sírnál.<sup>718</sup> A nőknél 2 db a mellékletes síroknál és 1,3 az összes sírnál.<sup>719</sup> Ez elmentében áll a késő római temetőben tapasztaltakkal, ahol Lányi Vera eredményei alapján a nők mellé tettek több mellékletet.<sup>720</sup> Ha viszont csak a női, ill. férfi viseleti tárgyak/ékszerek darabszámát nézzük, akkor Budaörsön is több a női ékszer (90 db), mint a férfi viseleti tárgy (53 db). Az értékelhető, mellékletes sírokból is hasonló az arány. A női sírokból 1,85 db ékszer volt (74/40), a férfiaknál csak 1,1 db viseleti tárgy (52/48). Ld. még 34, 39. ábra. Sírszámot tekintve viszont több férfi sírban volt Budaörsön viseleti tárgy s ékszer (35 sír),<sup>721</sup> mint női sírban (30 sír).<sup>722</sup>

22 rabolatlan gyereksírban volt 56 melléklet, tehát átlag mellékletszám 2,55 db, ami kicsivel több, mint a felnőtteké. Ha viszont az összes sírszámmal osztjuk a mellékletszámot, jóval kevesebb jön ki (56/62=0,9 db), tehát kevesebb gyerek mellé tettek mellékletet. Életkori különbséget nem lehetett megfigyelni, kb. ugyanannyi 0–6 év közötti gyerek kapott mellékletet (9 db), mint 10–14 év közötti (10 db).<sup>723</sup> Kislány sír utaló melléklet jóval több volt (8 db), mint kisfiú (1 db).<sup>724</sup>

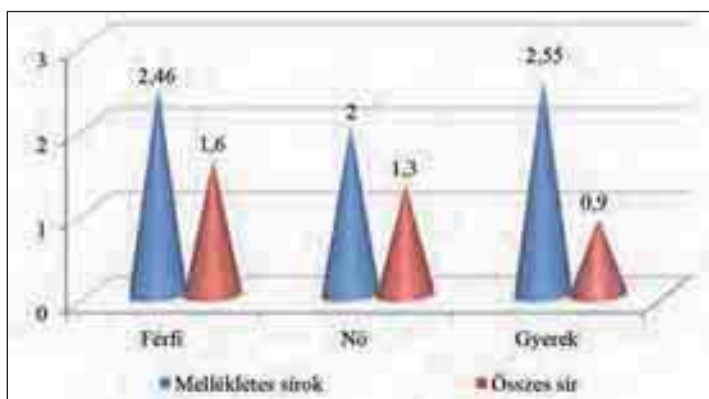

37. ábra: A késő római sírok mellékletszáma, nemek szerinti megoszlásban

<sup>718</sup> Összes melléklet 170 db (kerámia, üveg is benne van), 69 mellékletes sírban (+ 1 kisfiú). 34 sírban öv, ill. fibula, 1 sírban nyakperec. A két, gyűrűs sírban öv is volt. Az öv tartozékokat nem vettem külön, mert egy veretes öv részeit alkották.

<sup>719</sup> Összes melléklet 140 db. Mellékletes sír 70 nő (és 8 kislány).

<sup>720</sup> LÁNYI 1972, 134; LÁNYI 1981, 187, Abb. 32–33.

<sup>721</sup> Ebből 6 rabolt, 1 kisfiú, tehát az értékelhető férfi/fiúsírok 46%-ában, az összes mellékletes férfi/kisfiúsír felében (az összes, mellékletes, késő római sír 21%-a).

<sup>722</sup> Egyharmada rabolt (11 db), tehát az értékelhető nő síroknak csak a 37%-ába került ilyen melléklet. Az összes mellékletes női sír 38%-ában (az összes, mellékletes késő római sír 18,2%-a).

<sup>723</sup> Itt a rabolt sírok életkorát is beszámítottam.

<sup>724</sup> Lányi V. megfigyelései szerint, pl. Tokodon a gyereksírokból jóval több a női ékszer (főleg karperec), mint a felnőtt nőknél. Férfi viselet tárgya kevés, mivel ezek többsége, ld. fibulák, csak a felnőtteket illették meg. A gyerekeken belül jóval több melléklet kerül az idősebb gyerekek, mint a fiatalabbak (0–6 év között) mellé (LÁNYI 1981, 188).

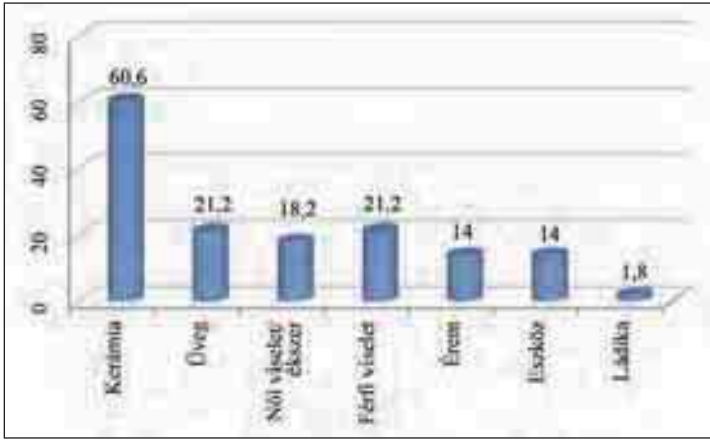

38. ábra: A késő római, mellékletes sírok százalékos aránya (sírszám)<sup>725</sup>

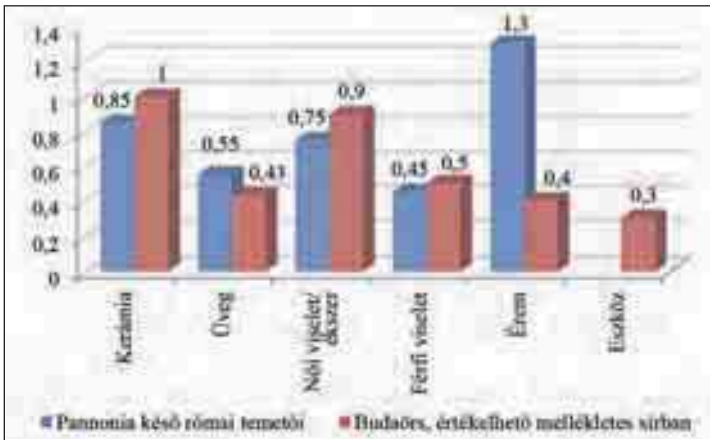

39. ábra: Késő római statisztika a melléklet együttesek arányára (mellékletszám)

A budaörsi késő római temető mellékletszáma a legtöbb tárgycsoport esetében a pannoniai temetők átlag értékének felel meg (pl. kerámia, üveg, női ékszer, férfi viselet), vagy jóval alatta marad annak (pl. érem). Az eszközök száma a pannoniai temetőkben rendszertelen. Budaörs tehát nem tartozik a mellékletekkel gazdagon ellátott temetők sorába. Ugyanakkor figyelembe kell venni, hogy a pannoniai késő római temetők átlagát nagyon megdobják a gazdag Pécs környéki temetkezések. Így a mi temetőnk ellátottsága inkább az Aquincum környéki, 4. századi, közepesen, vagy kevésbé gazdag temetők színvonalának felel meg<sup>726</sup>

Ha a mellékletek összetételét nézzük Pannoniában igen jelentős az edény és női ékszer, kevesebb férfi ruhadísz s igen kevés eszköz jellemző a késő római temetőkre. Jelentős mennyiségű érem is szokott lenni a temetőkben, de az érem adás egyrészt területenként,

másrészt a korszaknak megfelelően változik.<sup>727</sup> Ez az általános kép Budaörsre is igaz, bár itt feltűnő, hogy az eszköz (0,3 db), csak kicsivel kevesebb, mint pl. az érem (0,4 db).

Az egyes tárgyak kivételét nézve megállapíthatjuk, hogy nagy a változatosság, kevés az egy típushoz sorolható darabszám. A késő római ékszerek, eszközök, akárcsak a kerámia edények, egyre inkább kisebb, helyi műhelyekben készültek, melyek hasonló formájú, de részleteiben eltérő tárgyakat állítanak elő. Kivéve a hagyományos fibulákat s egyes övvereteket/csatokat, melyek központi, fegyvergyártó műhelyek termékei.<sup>728</sup> Egyedi tárgy nemigen akad Budaörsön. A helyi gyártásra nincs közvetlen bizonyíték, bár a telepen vasművességre utaló nyomok voltak s a bronzékszerek egyes, nagyon hasonló csoportjai is közös műhelyt feltételeztek, mégsem állíthatjuk egyik darabról sem, hogy helyi termék. Valószínűleg a közeli Aquincumból, esetleg Gorsiumból, Florianából érkezhettek ide áruk a 4. század folyamán is, akárcsak az azt megelőző századokban.<sup>729</sup>

A 4. században bizonyíthatóan importtárgy már nincs a temetőben (a korábbi időszakban is csak egy-két darab volt). Az éremforgalom alapján Pannoniában a 4. században elsősorban keleti irányból érkező kereskedelemmel kellene számolni s jóval kisebb a nyugati verdék aránya.<sup>730</sup> Budaörsön ez a kép – a telep érmei alapján – hasonló a Pannoniaihoz, azzal a különbséggel, hogy a század második felében, a Valentinianus-kortól már a nyugati verdék kibocsátása nagyobb.<sup>731</sup>

A késő római temetőn belül van néhány **3. század második felére** keltezhető sír, melyek viselete s temetkezési szokásai részben elkülöníthetőek az általános késő római temetkezési módtól. Ez a kb. 16 sír<sup>732</sup> a temető ÉNy-i részén helyezkedik el, egymáshoz viszonylag közel (ld. temetőszerkezet). Valamennyi földsí, gyakran kőpakolással.<sup>733</sup> Többsége melléklet nélküli (8 sír), háromban csontváz sem volt (2 csecsemőméret). 5 sírt a gép bolygatott meg, kettő rabolt. Némelyikben koporsóra utaló vasszőg (256, 262, 268, 327. sír). Általában nők (5 db) és gyerekek (4/7 db), mindössze 1 férfi sír van. Mellékleteik között üveg és kerámia a rabolt 256. gyereksírban,<sup>734</sup> mellette bronz bulla. Korsó és torques a 268. gyereksírban. Szintén torques a 327. férfi és gye-

<sup>725</sup> Nem darabszám, hanem sírszám, ezért ilyen alacsony, pl. a női ékszer (90 db mindössze 30 sírban). Ha nem választjuk külön a női és férfi viseletet, a kettő együtt közel 40%.

<sup>726</sup> LÁNYI 1972a, 53–55; Az egyes, pannoniai késő római temetők átlag mellékletszámait, ld. LÁNYI 1972, 113–114.

<sup>727</sup> LÁNYI 1990, 249; LÁNYI 1981, 187, Abb. 32–33. Az érem, pl. a késői, Valentinianus-korban nyitott s század végéig – 5. század elejéig működő temetőkben jóval kevesebb, mint a század első felében – közepén (ld. Tokod).

<sup>728</sup> LÁNYI 1972, 135–136.

<sup>729</sup> OTTOMÁNYI 2012, 377–381.

<sup>730</sup> LÁNYI 1972, 136.

<sup>731</sup> TORBÁGYI 2012, 607–608.

<sup>732</sup> 252, 256–262, 265, 267–269, 301, 302, 303, 327. sír.

<sup>733</sup> 258. gyerek hasán egy nagy kő, 267. üres sír tetején egy nagy kő, 269. rabolt sír tetején 3 kő, 301. sírban két nagy kő a fej felett.

<sup>734</sup> Kerámia töredék több sírban is előfordult a sírföldben (258, 267, 269. sír).

reksírban, vele együtt érem (239–240). Ugyancsak dupla sír (anya gyermekével) a 303. sír, benne ezüst gyűrű és gerezdelte üvegpasztá karkötő szerepel. E két dupla temetkezés a csoport leggazdagabb sírja. Az ezüst ékszer a többi 3. századi sírhoz kapcsolja (ld. 5, 26. sírok), de az érem s a temetőn belüli helyzetük inkább a század közepére, második felére keltezi. Jellegzetes, más időszakban nem található ékszer a gerezdelte üvegpasztá karkötő, a bulla és a torques. A 261. női sír aláhajtott lábú fibulája és a 252. női sír orsógombja már rómainál idegen, talán szomszédos barbár hatást tükröznek.

Hasonló barbár hatást tükröz a 266. sír kéttagú, rugós T-fibulája, ami lehet ugyancsak 3. de akár 4. századi is.

Az előző csoporthoz, vagy talán a **3–4. század fordulójához** tartozhatna még további 19 sír (kisebb csoportokban). Többsége ugyancsak gyerek és nő. Ebben a csoportban már vannak a késő római korra jellemző épített sírok is. Köztük a 270. kisméretű részleges kőláda sírba eltemetett csecsemő (?), kinek ládikája ugyancsak nem tipikus késő római melléklet. Hasonló kisméretű kőláda volt a 304. sír két kerámia edénnyel (ezek 4. századiak is lehetnek már). Részleges kőláda az északi szélén lévő rabolt gyereksír (465. sír), mellette egy ugyancsak rabolt gyerek (459. sír) és két felnőtt, gép által félig elvitt sír (455, 456, melléklet nélkül).<sup>735</sup> Úgy tűnik a temetkezés időben egyrészt folyamatosan haladt nyugat felé s a 4. századi sírok már sűrűbben követik egymást. Másrészt a temető közepén, a fentebb tárgyalt csoporttól keletre is vannak 3. század végére, vagy 3–4. század fordulóra tehető sírok. Ezeket a 172. sír hagymafejes fibulája keltezi (260–300 között). Mellette a szintén férfi 182. és női 164. melléklet nélküli sírok. Közeliükben, a nagy árokba beleásva, az ellentétes É–D tájolású laza sírcsoport, a 163. sír aláhajtott lábú fibulái alapján szintén hasonló korú lehetett (ld. még 160. és 202. melléklet nélküli sírokat). Ebben az esetben a tájolásbeli különbség barbár elemekre utal.

### 3.3.1. NŐI VISELET

Pannoniában legjellemzőbb melléklet a késő római női sírokban az ékszer. Általános provinciabeli viselet: fülbevaló, nyaklánc, karkötők s néha gyűrű. Budaörsön teljes garnitúra, tehát mind a négy ékszer, mindössze két sírban volt: a 3. századi 5. sírban, és a 4. századi 233. kőládában. Nyaklánc, fülbevaló, karperec együttes a 347. földsírban. Nyaklánc, karperec, gyűrű a rabolt, 279. téglasírban. Nyaklánc és fülbevaló együttes három sírban (210, 233, 347. sír). Nyaklánc és karperec párosítás fordult elő leggyakrabban, 7 halottnál: a 170. kislány sírban, 187. sírban, 217? sírban (lehet, hogy fülbevaló s nem nyakláncpáros), 238. felnőtt

női és kislány sírban, mind a két halottnál, 284.1. gyereksírban, 314. sírban (esetleg még bulla is?). Nyaklánc és vaskarperec, aláhajtott lábú fibulával együtt a barbár 163. sírból. Nyaklánc fésűvel, s túvel a 206. sírban (lábánál). Nyaklánc gyűrűvel: 433. rabolt sír (gyűrű helye zöld). Nyaklánc magában 5 sírből: 289. rabolt sírból, 313. sír, 380 gyereksír, 390. kislány, 464. sír

Karperec fülbevalóval 3 sírban: 217? sír, 290. rabolt sír, 410. rabolt. Karperec gyűrűvel: 303. sír. Karperec hajtűvel: 421. sír. Karperec magában 8 sírből, de többsége rabolt (236, 271. sír, 277. gyereksír, 293. rabolt sírból, 334. rabolt sír, 386. rabolt sír, 401. rabolt sír, 435. rabolt sír).

Fülbevaló csatfibulával: 242. kislánysír. Fülbevaló magában: 392. rabolt sír, 439? (lehet bulla is a kis töredék). Gyűrű magában: 408. sír (2 db).

A rabolt síroknál a teljes ékszer garnitúrát már nem lehet megállapítani. A fentiek alapján kitűnik, hogy a budaörsi késő római temetőre elsősorban karperecek s nyakláncok jellemzőek. A többi ékszerből csak pár darab fordul elő.

Az ékszerek általában a viseletnek megfelelő helyen kerülnek elő, akárcsak más, késő római, pannoniai temetőben.<sup>736</sup>

Az ékszerek száma Pannoniában a 4. század második felében már csökkenő tendenciát mutat. Bár nem egységes a kép a provincia területén (ld. Pécs környéki temetők).<sup>737</sup>

**Hajtű (XXXVI. t. 4):** Biztosan csak a 421. sír, kúpos végű bronztűje tartható hajtűnek. Általános késő római forma, már a 4. század elejétől feltűnik.<sup>738</sup> Legtöbb analógiája a Valentinianus dinasztia idejéből, ill. a 4. század végétől származik.<sup>739</sup>

**Fülbevaló (XXXVI. t. 1–2):** 6 sírban biztosan, kettőben kérdéses (a mellékletes női sírok 9%-a).

A 4. századi, budaörsi fülbevalók többsége ugyanahhoz a *csüngős, trapéz alakú, végén zöld üvegpasztával* díszített típushoz tartozik, karikáján hurkos-kapcsos záródással. Kivitele és mérete különböző. Két női (233, 347. sír) és két kislány sírből (242, 410. sír).

<sup>736</sup> LÁNYI 1981, 186.

<sup>737</sup> LÁNYI 1972, 121–22.

<sup>738</sup> LÁNYI 1972, Abb. 66.5; Aquincumi szarkofágban Diocletianus éremmel (NÉMETH–TOPÁL 1991, 73, 3. kép 1); Nagykanizsa–Inkey sírkápolna 2. temető 1. sírjának ezüst hajtűt, Kr. u. 330–354 közötti érmekkel (EKE–HORVÁTH 2010, 21. kép 18–19).

<sup>739</sup> PL. Ságváron a 47. sírban 4. század végi üvegedénnyel (BURGER 1966, Fig. 97.47. sír); A csákvári temető 7. sírjában az ezüst tűk mellett háromszögletes fésű (SALAMON–BARKÓCZI 1971, Abb. 6); Esztergom–Bánomi-dűlő 142. és 322. sírjában Valens/Valentinianus éremmel, más sírokban még későbbi oktaéder végű fülbevalóval, csontfésűvel stb. együtt került elő. Ld. KELEMEN 2008, 115 (további analógiák a 379–386. lábjegyzetben: Gödrekeresztúr, Somogyszőlő, Intercisa Valentinianus/Gratianus érmekkel); Tokodon, az 5. század eleji temetőben is előfordul üvegpasztás fülbevalóval, több karpereccel és Valentinianus érmekkel együtt (LÁNYI 1981, Abb. 13.96. sír).

<sup>735</sup> A sírcsoporthoz több üres sír is besorolható, pl. 305, 306, 307, 309, 460. sírok gyerek méretben, továbbá a 359. üres (hamus betöltésű) sír.

*Analógia:* ez a késő római, pannoniai temetők leggyakoribb fülbevaló típusa, szinte mindig zöld üvegpasztával, bár Budaörsön a 347. sír fülbevalójának végén kék színű dísz van. Már a 3. század végén feltűnik,<sup>740</sup> de elterjedése elsősorban a 4. századra, ezen belül is inkább a század 2. felére tehető.<sup>741</sup> Gyakran II. Constantius és Valentinianus érmekkel keltezve.<sup>742</sup> Keszthely–Dobogón besimított kerámiával egy sírban.<sup>743</sup>

A 3. századi 210. sírban a bronz, fülbevaló karikákkal együtt került elő egy *spirális bronzdísz*, mely a fülbevaló karika végén éppen úgy lóghatott, mint ahogy a nyaklánc bronzkapcsához is tartozhatott (XXXIV. t. 7).<sup>744</sup> Hasonló spirális és hurkos végű bronztárgyak voltak a 217. sír koponyájánál is (a koponya tetőnél s nem két oldalt a fül helyénél került elő, nyakláncra nincs).<sup>745</sup> Érmek kelteznek a 4. század 2. felére. A 2–3. századi analógiák elsősorban nemesfém-ből ismertek, a késő római korban már inkább bronzból készült. Pl. a biatorbágyi temető mázas korszóval keltezett, késő római fülbevaló párja, az Aquincum, Vihar utcai egyik sír fülbevalója, ill. a zengővárkonyi 1. sír fülbevalópárja említhető meg.<sup>746</sup> Hasonló végződéssel nyakláncok is találhatók a késő római temetőkben, tehát a tárgy funkciója kérdéses.<sup>747</sup>

A 392. sír nyitott végű karikája is fülbevaló lehetett (egy darab!). A 439. sír visszahajló végű bronzlemeze fülbevalóhoz vagy bullához egyaránt tartozhatott. A 290. sír fülbevalója kérdéses.<sup>748</sup>

<sup>740</sup> FACSÁDY 2009, 74. III. Típus III.b.

<sup>741</sup> LÁNYI 1972, Abb. 65.4; SCHMIDT 2000, 391 (961. lábjegyzet analógiákkal); Intercisa 133, 1001, 1236. sír (VÁGÓ-BÓNA 1976, Taf. XL, 9–10); SÁGVÁR 80, 171, 200, 264, 285. sír (BURGER 1966); Tokod 96. sír (LÁNYI 1981, Abb. 13. és Abb. 22.2); MARÓTI-TOPÁL 1980, 6. t. (Szentendre 15. sír); Bp.–Gazdagrétről: ZSIDI 1987, 6. kép 27. sír (féltojás alakú üvegpohárral), 25. sír (mázás korszókkal).

<sup>742</sup> Pl. Nagykanizsáról Kr. u. 330–354. közötti érmekkel (EKE-HORVÁTH 2010, 21. kép 28); Majsról 346-ban záródó érmekkel (BURGER 1972, 30. sír); Somogyzsilről és Esztergomból II. Constantius (351–361 közötti) és Valentinianus érmekkel/téglákkal: BURGER 1979, Taf. 6. 34. sír 4, Taf. 12.63. és 68. sír, Taf. 13. 69. sír, Taf. 16. 82. sír; KELEMEN 2008, 117–118 (2, 93, 103, 139. sírok); BÁTASZÉK: PÉTERFI 1993, 69. sír (IX. t.), 76. sír, IX. t. (érem: 364–378).

<sup>743</sup> SÁGI 1960, 208, Abb. 29.12 (10. sír).

<sup>744</sup> A tárgyrajzon a fülbevaló hurkos végébe akasztva rajzolták le a spirális dísz, de csak egy van belőle. Gyöngysora is volt a halottnak.

<sup>745</sup> A sárrajzon hajtúként szerepel, de a két töredék közül egyiknek sem volt hegyes a vége.

<sup>746</sup> FACSÁDY 2009, 74, 80, Typ. IIa, Kat.261 (2–3. századi arany fülbevaló); Biatorbágy: Maróti É.–Repiszky T. közöletlen ásatása. Ld. Gödöllői Látványraktár 5. vitrin 3. polc (SzFM 2004.4.154K 1–12.). A sír érdekessége, hogy a halottnak két fülbevaló párja van (a másik zöld üvegpasztás, csüngős fülbevaló). Van két törött fejű hajtú is; PARRAGI 1993, 317, 2. kép 5 (3. sír); DOMBAY 1957, I. t. 2–3 (Zengővárkonyi 1. temető, 1. sír).

<sup>747</sup> Nyaklánc kapocs: LÁNYI 1972, Abb. 64, 3; EKE-HORVÁTH 2010, 16. kép 11 (59. sír nyakláncok, érmek: 330–346); Intercisa 1236. sír (VÁGÓ-BÓNA 1976, Taf. 23, 1 db nyakláncok); SÁGI 1981, Abb. 27 (Keszthely–Dobogó 74. sírban 1 db nyakláncok); Majs 30. sír Kr. u. 346-al záródó érmekkel (BURGER 1972, 29. kép); STEINKLAUBER 2000, Abb. 211.5. (nyakláncok).

<sup>748</sup> A töredék hiányzik. Lehet, hogy az egyik karperec darab szerepel a sárrajzon, mint fülbevaló töredék.

*Nyaklánc (XXXV. t.):* 17 temetkezésnél. A bullával s nyakperccel együtt 19 temetkezésnél volt a nők/kislányok nyakát díszítő ékszer (az összes női/kislány sír 17%-a, a mellékletes női/kislány sírok 24%-a).<sup>749</sup>

16 sírban (17 temetkezésnél) volt gyöngy,<sup>750</sup> egyben bronzbulla, másokban átfúrt bronzlemez is vele együtt. Anyaguk általában üvegpasztá, üveg, egy esetben arany (187. sír), 2 esetben aranyfóliás gyöngy (170, 464. sír), bronzgyöngy (289, 390. sír), ill. előfordulnak csontgyöngyök (163, 233, 347. sír) is. A gyöngyök színe s formája jóval változatosabb a kora rómainál, viszont nagyon hasonlít a középső császárkori gyöngysorokra (ld. 5, 210. sírok).<sup>751</sup> Itt is gyakori az egyszerű, hengeres zöld (pl. 170, 233, 238. sír) vagy gömbölyű kék üvegpasztá (279, 380, 433. sír), esetleg sokszögű gyöngy (313. sír), de a nyakláncok többsége sokféle gyöngyből lett összeállítva, pl. 206, 314, 347, 464. sír. Az apró gyöngyből álló nyakláncok közepére gyakran egy-egy ritkább gyöngy kerül, pl. borostyán a 163. sír nyakláncán,<sup>752</sup> aranyfóliás gyöngy a 170, 464. sírban. Néha itt is dominál egy-egy szín, pl. zöld gyöngyök a 233, 284. sírban, de mindig van közte kevés más típusú gyöngy is. A 187. sírban arany és zöld üvegpasztá gyöngyök alkották a nyakláncot. Más temetőkben is gyakori az arany és üvegyöngyök kombinációja a késő római időszakban.<sup>753</sup> Ha csak egy-egy nagyobb gyöngy volt a sírban, az díszesebb, pl. kerek bronzgyöngy a 390. kislány sírban (lábánál, s karikák is voltak mellette, tehát egyáltalán nem biztos, hogy nyakláncához tartozott, díszíthetett pl. tarsolyt is). Elsősorban a gyereksírokra jellemzőek ezek a színebb, különlegesebb gyöngyök. Pl. a 3. századi 152. kislánysírban is ilyen van. Egyes feltételezések szerint esetleg bajelhárítás, rontás ellen kerültek a gyereksírokba a szebb s nagyobb gyöngyök.<sup>754</sup>

A nyakláncokat összekapcsoló *bronzkapcsok* is gyakran megmaradtak a halott feje alatt, pl. 170, 233, 313, 314. sírok. A két tag egymásba is kapcsolódha-

<sup>749</sup> A 256. gyerek és 390. kislány sír is ide lett számolva. Ha csak az értékelhető, mellékletes női sírokat számoljuk (44 nő, 6 kislány db), akkor ez a szám 38%.

<sup>750</sup> A 238. sírban mind az anya, mint a gyerek nyakában voltak, egyforma, zöld üvegpasztá gyöngyök.

<sup>751</sup> LÁNYI 1972, Abb. 63 (70 féle gyöngyforma); ALFÖLDI 1957, Abb. 94; KELLER 1971, 85–94, Abb. 27; SCHMIDT 2000, 391–393; RIHA 1990, 76–94, Taf. 33–39; STEINKLAUBER 2000, 134–146, Abb. 189–191; Ld. még Boruzs K. tanulmányát ugyanebben a kötetben.

<sup>752</sup> SCHMIDT 2000, 392 (további analógiákkal); STEINKLAUBER 2000, 146, Abb. 189.26; Riha 1990, 94.

<sup>753</sup> Analógiák, pl. Aquincum Bécsi úti temető (TOPÁL 1984, Pl.1. 4. sír, kora a 4. század első fele); LÁNYI 1972, Abb. 63.15; KELLER 1971, 85: 4. század középső harmada –5. század első fele; KELEMEN 2008, 125, 40. t., 180. sírban besimított korszóval együtt, a 4–5. század fordulóján; SCHMIDT 2000, 392 (további analógiákkal).

<sup>754</sup> VÁGÓ-BÓNA 1976, 191, 114–118. jegyzet további analógiákkal; PÉTERFI 1993, 85: BÁTASZÉKEN minden esetben gyereksírban fordul elő színes, folyott díszes gyöngy, Constantinus dinasztia és II. Constantius érmekkel; Esztergom (KELEMEN 2008, 124); Halbtorn (DONEUS 2014, 126–128, Abb. 104, 14, 20), stb.



tott (hurkos-kampós végződés), ld. a 313. sír kapcsánál.<sup>755</sup> A rabolt sírokban néha már csak a kapocs van meg s a nyaklánc nem maradt ránk (204c, esetleg 217. sír).

Általában a viseletnek megfelelő helyen a nyaknál találjuk. Talán tarsolyban hordták, vagy azt díszítette a 206. sírban, ahol fésűvel és tűvel együtt a láb végénél került elő. Hasonló a helyzet a 390. sír bronzgyöngyével és a 166. férfi sír erszényénél, az érmek alatt lévő 6 db gyönggyel is.

A többi pannoniai temetővel összehasonlítva feltűnően kevesebb nyakláncos temetkezés van Budaörsön. Pl. Esztergomban kb. 50%-os a női és lányka sírokban a gyöngy mellékletadás.<sup>756</sup>

**Bulla:** 2 db késő római (XXXIII. t. 6.)

A rabolt, 3. század végi (?), 256. gyereksírban és a 314. női sírban volt bronzlemezről készült (rovátkolt szélű) kis bronzbulla töredék. A 314. sír halottja nyakláncra viselte, érmek kelteznek a 4. század közepére (337–348). A másik sír rabolt volt. A 439. női sírban lévő kis bronzlemez, a végén akasztóval egyaránt lehetett fülbevaló vagy bulla töredék (nyakláncra nincs). A 289. sírban a bronzgyöngy mellett volt egy átfúrt, kis ezüstözött bronz lemez, mely talán egy nyakláncra függő csüngőhöz tartozott (rabolt sír földjében, tehát akár fülbevaló vagy veret is lehetett). A középső császárkori 34. gyereksír nyakában volt még bulla.<sup>757</sup> A késő római korban úgy tűnik nők is hordják, bár a 256. kisgyereksír neme itt sem állapítható meg.

**Analógia:** Ezeket az apró, bronzlemezről készült amulett tartókat bajelhárító eszközként, általában gyerekek és nők viselték.<sup>758</sup> A gyermekek torquesen, vagy egyszerűen a nyakra akasztva hordták, a lányok azonban gyöngyosorra fűzték. Gazdagabb sírok melléklete.<sup>759</sup> Gyereksírok, pl. Majs, Ságvár,<sup>760</sup> Esztergom–Bánomi-dűlő.<sup>761</sup> Keszthely–Dobogón kettős

gyereksírból, 314–335 közötti érmekkel,<sup>762</sup> Aquincum Bécsi úton két dupla sírban is volt (anya gyermekével) a gyerek nyakában bulla.<sup>763</sup> Pilismaróton kisfűsírban bronz torquesen (hagymafejes fibulával s mázas korszóval együtt).<sup>764</sup>

Női sírokban ritkább, pl. Pátyon egy gazdag, késő római női sírban 313–315. közötti érmekkel, Keszthely–Fenekpusztán egy dupla sír nő tagjának a nyakában, Halbtorn temetőjében a 4. század második harmadából.<sup>765</sup> Az intercisai temetőben bár többnyire gyerekek és fiatal nők nyakában van, néha férfi sírban is előfordul a 4. század végén.<sup>766</sup>

A bullát eredetileg aranyból volt szokás készíteni, és kizárólag a patricius családból származó fiúk viselték. Később azonban kevésbé értékes nyersanyagból (bronzból) készült utánpótlás az alacsonyabb származásúak körében is elterjedtek. A gyermekek felnőtté válásukig viselték.<sup>767</sup> A bullaviselés az egész római korban szokás volt, de Pannoniából eddig elsősorban a késői időszakból (3–4. század) ismerünk példányokat. Még az 5. században is előfordul.<sup>768</sup>

**Nyakperccel (XXXIII. t. 7):** A 232., középkorú nő sírjában található nyakperccel, lunula alakú csüngővel. A temető másik két nyakperce gyerek, ill. férfi sírban (ld. a férfi viseletnél).

A 232. női sír érdekessége, hogy a halott oldalra fordulva fekszik, lábait térben behajlítva. A temető déli szélén található, körülötte késő római, 4. századi temetkezések. Más melléklete nem volt, így keltezése a 4. századon belül kérdéses.

**Analógia:** A nyakperccel a késő római sírokban ritka. Pl. Intercisa DK-i temetőjében egy gyereksírban nyakperccel bullával (91. sír), 1344. női sírban nyakperccel, az 1/1921. sírből lunula.<sup>769</sup> Pilismaróton kisfűsírban bronz torques lunulával (hagymafejes fibulával s mázas korszóval együtt). Barkóczi 3. század végi–4. század eleji intercisai analógiákat hoz hozzá.<sup>770</sup> Keszthely–

<sup>755</sup> LÁNYI 1972, Abb. 64.1–4; EKE–HORVÁTH 2010, 21. kép 27 (hurkos végű kapcsok); Majs: BURGER 1972, 26. kép 11.1. és 30.1 (346-ban zárodó érmekkel); KELEMEN 2008, 128, 80. t. 23. sír (Valentinianus-kori téglalékból építve), 67. t. 282. sír (mohazöld üvegpalack), 331. sír (további analógiák az 513–518. jegyzetekben: Zengővárkony, Ságvár, Intercisa, Somogyzöl, Keszthely–Dobogó).

<sup>756</sup> KELEMEN 2008, 124.

<sup>757</sup> A budaörsi vicusban is előkerült 2 db, szórványként a telep déli részéről (SEY 2012, 8. kép).

<sup>758</sup> Mágikus ráolvasásokat tartalmazó rövid szövegeket, egyéb varázsszereket helyeztek bele. Lehetek benne erősen aromatikussá növények, növényi magvak is, melyeknek bajelhárító szerepet tulajdonítottak (SEY 2012, 588; FACSAR–SKOFLEK–SALAMON 1977, 99); FACSÁDY 2009, 63.

<sup>759</sup> FACSAR–SKOFLEK–SALAMON 1977, 101–102 (Intercisából 31 darab ismert); SEY 2012, 587–588.

<sup>760</sup> BURGER 1972, 27. kép 25.6. (késő római sír arany csüngővel és nagyon kopott Antoninus Pius éremmel); BURGER 1966, Fig. 114/261.7. (kislány, csüngős fülbevalóval, nyakláncal és karperecekkal). Ságváron 7 gyereksírban volt amuletttartó kapszula, de a többi más formájú (SCHMIDT 2000, 395–396).

<sup>761</sup> KELEMEN 2008, 126 (482–491. jegyzet irodalommal), 73. t. 306. sír.

<sup>762</sup> SÁGI 1981, 216, Abb. 7.3 (47–48. sír).

<sup>763</sup> TOPÁL 1993, Pl. 91–92. 5. és 7. sír. Ugyanitt a II. temető 28. sírjában fiatal nő nyakát díszítette a 3. század elején.

<sup>764</sup> BARKÓCZI 1960, 116, 31. ábra 20 (15. sír).

<sup>765</sup> Páty 191. téglasírban (OTTOMÁNYI 2012a, 5. kép 3.); MÜLLER 2010, 203, Taf. 96.1; DONEUS 2014, 129–130, Abb. 106, Taf. 577.3., 17. fiatal nő sírjában nyakláncra, érem: 306–337.

<sup>766</sup> VÁGÓ–BÓNA 1976, 165–166 (gyerekek: 91, 100, 165. sír; női sír Severus éremmel: 1109. sír); ALFÖLDI 1957, 444, Abb. 95 (3–4. század); TEICHNER 2011, Abb. 71/S261, S256; FACSAR–SKOFLEK–SALAMON 1978, Taf. 43. IV.8. és XX.8. sírok.

<sup>767</sup> SEY 2012, 587; SZU 2002, 33.

<sup>768</sup> FACSAR–SKOFLEK–SALAMON 1977, 103, Taf. 44–46 (Pilismarót, Intercisa, Csákvár, Keszthely–Gáti domb); LÁNYI 1972, Abb. 64B 11.

<sup>769</sup> VÁGÓ–BÓNA 1976, 166, Taf. 6. és 29 és XVII/5 (nem barbár viselet, mert az egész birodalomban elterjedt); TEICHNER 2011, 149, 161, Abb. 68. S.29, Abb. 71, S270–274.

<sup>770</sup> BARKÓCZI 1960, 123, 31. ábra 20 (15. sír). Keleti germánok körében gyakori, a provinciában ritka.

hely–Fenekpusztán gazdag női sírból, lunulával.<sup>771</sup> Ács, Öbölkúti-dűlőben női sírban számszerű fibulával, orsógommal együtt.<sup>772</sup> Oggau temetőjében, a 6a gyereksírban (a rajta függő amulett már elveszett), 4. század második felére tehető mellékletekkel.<sup>773</sup> Az alföldi szarmatáknál is jellemző ékszer a nyakpercec. A 2. századtól már elvesztette rangjelző szerepét, bronzból s ezüstből készül, és elsősorban nők viselik.<sup>774</sup>

A lunulának általában bajelhárító szerepe van. Nők és kislányok viselték amulettként, nyakláncra vagy nyakperecen. A 3. századtól az 5. századig előfordul római és germán sírokban. Analógia, pl. Esztergom, Nagykanizsa, Bp.–Gazdagréti temető, Bata-szék, Intercisa, Keszthely–Fenekpuszta (nyakpereccel együtt), stb.<sup>775</sup>

**Fibula** (4 sírban). Ez a mellékletes női/kislány sírok 5%-a (XXXII. t. 1–2; XXXVI. t. 6–7).

A késő római női viseletre nem jellemző a fibula, kivéve a barbár (germán, ill. szarmata) sírokat.

*Aláhajtott lábú fibula* (Merczi 5. tip.): A 163. női sírban találunk két vállon viselt, egytagú, aláhajtott lábú fibulát, mellyel a 3–4. században a germán vagy szarmata nők kapcsolták össze felső ruhájukat.<sup>776</sup> Ez a viseleti mód, két vállon, inkább a germánoknál gyakori.

Pannoniában késő római temetőben, pl. Szentendréen található női sírban, két vállon aláhajtott lábú fibula, mellette kétoldalú csontfésű, ami ugyancsak a germán viseletre utal. A Visegrád–Gizellamajori és csákvári temetőben is feltűnik, más barbár ékszerekkel együtt.<sup>777</sup> Ezek az analógiák a 4–5. század fordulóra keltezhetők, míg a budaörsi sír, helyzetét tekintve korábbi.

A 261. női sírban a halott mellkasán kéttagú, aláhajtott lábú fibula került elő. A szarmata viseletre jel-

lemző az egy fibulával, közepén megtűzött ruha.<sup>778</sup> A fibulatípus a Csernyahov-kultúra gótjainál gyakori, innen terjedt el a dunai provinciákba a 4. század folyamán.<sup>779</sup>

*Gyűrűfibula* (84. kép 2): A kerek gyűrűfibula női és gyereksírban is előfordulhat, bár általában a férfi viseletre jellemző.<sup>780</sup> A 242. kislány sírban a csontok felszívódtak, a mellékletek közepén egy helyen, közöttük egy kerek, bronz gyűrűfibula, két vége feltekerve. Üvegpasztás fülbevalója tipikus római ékszer a 4. század közepén, második felében (IX. t. 5). A 442. női sírban az áll alatt kerek vas gyűrűfibula, más melléklete nincs (dupla sír, a férfinak semmi melléklete).<sup>781</sup> Budaörsön még egy gyerek (337. sír) és két férfi sírban (216, 254. sír) is megtalálható a forma.

*Analógia*: a kerek, feltekert végű bronzcsat betölthetett övcsat vagy gyűrűfibula funkciót egyaránt. Bár női sírban mindkettő szokatlan viselet (se az öv, se a fibulával megtűzött felső ruha nem tipikus római, női öltözet). Övcsatként szolgált egy tordasi sírban, a női csontváz derekán.<sup>782</sup> Gyűrűfibulaként gyakoribb,<sup>783</sup> női, ill. kislány/gyereksírokban egyaránt. Általában a halott jobb vállán, ritkán bal oldalt, sőt lehet a lábnál is. Érmek 335–375-ig kelteznek, de az 5. század elejéig is használták ezeket a nyitott karikákat.<sup>784</sup> Más típusú gyűrűfibula is található női sírokban, szintén a jobb vállon.<sup>785</sup>

<sup>778</sup> KULCSÁR 1998, 52; Bár a szarmata sírok tájolása más (inkább D–É), nem pedig K–Ny, mint a 261. sír.

<sup>779</sup> STEINKLAUBER 2000, 154, Abb. 214.F.7 (Frauenberg: két kislánysírban a jobb vállon).

<sup>780</sup> MERCZI 2000, 261; KELLER 1971, 168.

<sup>781</sup> A 337. gyereksírban is volt vas gyűrűfibula (a karika két vége megvastagszik) a bal váll helyén. Neme bizonytalan, a férfiakhoz soroltam be, mert a fibulaforma inkább rájuk jellemző.

<sup>782</sup> BURGER 1967, 12. ábra 2 (1. sír: bronzkarpercecek és felhúzott fülű bögre).

<sup>783</sup> RIHA 1979, 209, Typ 8.2.4. Taf. 69.1836 (3–4. század). Férfiak s nők egyaránt hordhatták; STEINKLAUBER 2000, 155, Abb. 215.1–2 (férfi és női sírban, bal vállon).

<sup>784</sup> Ságváron a 38. gyereksírban ugyanilyen típusú, feltekert végű csatfibula a lábak között. Keltezése a 3. század 2. felétől a 4. századig terjed (BURGER 1966, Fig. 96. 38. sír; SCHMIDT 2000, 401, 163. lábjegyzetben további analógiák); Keszthely–Dobogó gyereksír jobb vállán vasból, 335–337 közötti éremmel (SÁGI 1981, Abb. 51: vaskéssel és tűzcsiholóval, tehát inkább kisfiúsír); Keszthely–Fenekpusztán gazdag női s gyereksírokban (az egyik mellett ugyanolyan csüngős fülbevaló, mint Budaörsön): MÜLLER 2010, 206, Taf. 10, Taf. 95.120. sír, Taf. 96, 127. sír; A fekedéi temető 4. kislánysírjának jobb vállán, II. Constantius éremmel keltezve (FAZEKAS 2007, 355, IV. tábla, 4. sír 2); Bp.–Gazdagréti 29. női sír lábánál (áttört verettel együtt), Valentinianus érem keltezi (ZSIDI 1987, 47, 6. kép); A csákvári temető 5. sírjában (gyöngysora alapján szintén női sír): SALAMON–BARKÓCZI 1971, Abb. 6. 5.14; Egy Köln környéki temetőben ugyancsak a halott nő lábainál volt a kerek, feltekert végű csatfibula (GOTTSCHECH 2007, Abb. 27, Gab 12); TALAA–HERMANN 2004, 133, Abb. 60.2 (Hirtenberg), vasból Abb. 33.1 (Perchtoldsdorf 26. sír).

<sup>785</sup> Nagykanizsa–Inkey sírkápolna 1. temető 4, 39. és 60. sírjában (érmek: 330–346): EKE–HORVÁTH 2010, 157, 3. kép (kislány sír), 164, 10. kép 1, 17. kép 18 (ez utóbbi két sírnál az ásató szerint a mellékletek inkább férfira utalnak, pl. vaskés, de az antropológus szerint nő volt); Somogy-szil 7. női sírban, bal vállon, II. Constantius éremmel (351–354), a 46. női sírban ugyancsak jobb vállon (omega alakú fibula) és egy gyereksírban a jobb vállon (BURGER 1979, 22, Abb. 5., Taf. 2. és Taf. 5. 27. sír 2).

<sup>771</sup> MÜLLER 2010, 199, Taf. 95.6 (gyűrűfibula, csüngős fülbevaló, nyaklánc, 3 karperec, edények).

<sup>772</sup> FÜKÖH 2011, 114 (két másik női sírban lunula is volt).

<sup>773</sup> PUSCHNIG 1996, 90, Taf. 2. Mellette hagymafejes fibula (KELLER 3/b), faltenbecher (a 4. század utolsó harmada) és II. Constantius érem.

<sup>774</sup> KULCSÁR 1998, 53; Lunulával együtt torques férfi sírból, pl. Kiskundorozsmáról (BOZSIK 2003, 100, 2. kép).

<sup>775</sup> LÁNYI 1972, Abb. 64. 5; ALFÖLDI 1957, 445, Abb. 96.2 (3–4/5. század); KELEMEN 2008, 127, 492–508. jegyzetek további irodalommal, 12. t. 52. sír (nő, téglasír, ezüst lunula nyakláncra); SCHMIDT 2000, 394; EKE–HORVÁTH 2010, 16. kép 10: 59. sír (Kr. u. 330–346 közötti éremmel); ZSIDI 1987, 4. kép 7. sír (bronzláncra lógott, Inf. II. kislánysír, koporsóval); PÉTERFI 1993, XX. t. 143.3 (gyerek, téglasírban, gyöngysorral, bronz kapoccsal, kónikus üvegphárral); MÜLLER 2010, 202, Taf. 38.10, Taf. 74.2, Taf. 95.7; FACSÁDY 2009, 63; STEINKLAUBER 2000, 132–133, Abb. 187.1 (Valentinianus éremmel).

<sup>776</sup> PEŠKAR 1972, 112–113, Taf. 30, 1–8 (3. század eleje–4. század eleje); STEINKLAUBER 2000, 154, Abb. 214 (F.6; Theodosius, Gratianus, Valentinianus éremmel).

<sup>777</sup> MARÓTI–TOPÁL 1980, 119–120, 26. t. 90–91. sír (nyaklánc borostyán gyönggyel, bronzkarika, vasszerszám); GRÓF 1992, 133, VII. t; SALAMON–BARKÓCZI 1971, 64, Abb. 7/12/4; Halbtorn 8. sírban ugyancsak 2 db, Licinius éremmel, bár a sírt a szerző a 4. század utolsó harmadára keltezi (DONEUS 2014, Taf. 562.2).

**Karperec** (83. kép; XXXVII. t.): Karperec összesen 24 sírban volt, ebből az egyik dupla temetkezés, tehát 25 csontváz mellé tettek összesen 44 db<sup>786</sup> karperecet (mellékletszám 1,8). Ez a mellékletes női/kislány sírok 32%-a, az összes női sír 22,5%-a. 8 sír annyira rabolt volt, hogy a karperecek helye és száma kérdéses.

A sírok felében csak egy karperec volt (12 sírban, de a fele rabolt),<sup>787</sup> 6 sírban volt két karperec<sup>788</sup> és 7 sírban 3 karperec.<sup>789</sup> Ez utóbbiak általában gazdagabb sírok (pl. gyűrű, bulla, üvegek, mázas vagy festett edény van mellettük). Bár ez nem mindig igaz, mert, pl. a 187. sírban az arany gyöngy mellett csak egy karperec került elő.

Karperecet a bal karon általában többet viseltek (27 db), a jobb karon mindig csak egy darabot (10 db). A pannoniai temetőben ez utóbbi a díszesebb (pl. kígyófejes),<sup>790</sup> de Budaörsön ez nem így van. Többnyire ugyanazok a bronz karperecek vannak a jobb, mint a bal karon, bár némely típusnál az arány más (83. kép 2). Jobb karon hordják az üvegpasztka karkötőt, az üreges karperecek többségét (3 sírban), néha a lemez, sodort és kígyófejes karperecet (2–2 sírban). Bal karon hordják a drót, a csont és a vaskarpereceket, továbbá a tömör, a lemez és a kígyófejes karperecek többségét.

Mindkét karon egy–egy karperec csak egy késő római sírban fordult elő. Ez a 3. századi sírokra volt jellemző, ahol két egyforma karperec volt mindkét karon (5, 133, 148. sír). A 4. században a szokás megváltozott, így a 233. kőládában jobb karon lemez karperec, a balon pedig csont karperec volt (83. kép 1, 3).

A karperecek többségét a bal karon viselték (83. kép 3; IX. t. 6–7). 1 db a bal karon 3 sírban: a 163. sírban vaskarperec, a 187. sírban üreges bronz karperec, a 279. rabolt sírban pedig kígyófejes, bronz karperec (itt mind a helye, mind a mellékletek száma kérdéses a rablás miatt). A bal karon 2 db karperec 4 sírban: bronzkarperec valamennyiben volt, néha mind a kettő ebből készült (227, 238. sír), a 170. sírban vassal, a 421. sírban pedig csontkarpereccel együtt viselték. A bal karon 3 db mindössze a 271 sírban volt, valamennyi bronz, az egyik kígyófejes.

Ha 3 karperec került elő a sírban, akkor kettőt a bal karon hordtak, egyet pedig a jobbon: valamennyi bronz a 238.1,<sup>791</sup> 284, 314, 347. sírokban (a 314. sírban

mind a három egyforma sodrott). A 236. és 238. sír bal karján viszont van egy vas karperec is a bronz mellett.

Csak a jobb karon 3 esetben volt karperec, kettőnél bronz (217. üreges karperec; 277. sírban sodrott karperec), a 303. sírban pedig üvegpasztából készült.

Néha egyforma karperecek kerülnek a sírba, pl. 284, 314. sír, de gyakoribb, hogy különböző bronzkarpereceket viseltek a két karon.

Anyagát tekintve leggyakoribb a bronzkarperec (75%), ami lehet tömör bronz, sima lemezből készült, üreges, vagy bronz drótszálból sodort karperec. Vas (14%), csont (9%) s egy esetben üvegpasztka karperec is előfordul. Ezüst karperec csak a 3. századi 5. sírban volt. Tehát a 4. századi női viseletre nem jellemzők a nemesfém karperecek Budaörsön.<sup>792</sup>

### **Karperecformák:**

**Lemez karperec:** 6 késő római sírban, 6 db.<sup>793</sup> Általában bal karon kerül elő, másik karpereccel együtt (a 238. felnőtt sírban vas karpereccel, a 347. sírban drótkarpereccel együtt). Jobb karon hordta a 233. sír halottja (a bal kézen csontkarperec) és esetleg a 238. sír csecsemője.<sup>794</sup> A 401. rabolt sírban az eredeti helye kérdéses.

A 233. sír nyitott karperecének a végén pontkörös díszítés, a 386. sír töredékén pedig az egész felületet pontkör borítja. A 347. és 401. sír karpereceinek egész felületén V alakú, halszájka minta látható.<sup>795</sup> Ugyancsak halszájka minta van pontkörös díszekkel együtt a 238. felnőtt sír egyik karperecén. Ez a többenél szélesebb pántkarperec, hasonló halszájka és pontkör kombinációkkal máshol is előfordul Pannoniában, a 4. század vége felé.<sup>796</sup> A 238. gyereksír lemez karperecén bekarcolt körszerű minták futnak körbe. Analógia, pl. Bátaszékről a Constantinus dinasztia érmeivel,<sup>797</sup> Esztergomból Valentinianus-kori sírokból.<sup>798</sup> A késő római, pannoniai temetők egyik legkedveltebb karperec típusa ez a bronzlemezből készült karperec. Változatos díszítéssel megtalálható, a 4. század 2. felétől az 5. század elejéig.<sup>799</sup>

<sup>792</sup> A pátyí temetőben az egyik ezüst karperec (224. sír) szintén 3. század közepi éremmel keltezett, de van 2 db, 4. század eleji ezüst karperec is (OTTOMÁNYI 2012a).

<sup>793</sup> 2 kőláda, 2 téglásír, 2 földsí. Tehát sírformát tekintve többségük a gazdagabb sírokra jellemző.

<sup>794</sup> Amennyiben hason fektették az anya mellkasára, akkor a bal kezén volt 2 egyforma, tömör és a jobb kezén egy lemez karperec. A kis vaskarika karperecként történő azonosítása kétséges.

<sup>795</sup> FACSÁDY 2009, VIII/c típus, 4. t.

<sup>796</sup> KELEMEN 2008, 133 (329. sírban Valentinianus-kori téglabélyeggel), analógiák az 556–562. lábjegyzetekben: Zengővárkony, Ságvár, Intercisa, Somogyszől, Keszthely–Dobogó, Bátaszék, Aquincum (II. Constantius–Valentinianus érmek).

<sup>797</sup> PÉTERFI 1993, 86 (pontkörrel a 25, 101. sír), sűrű, fekvő V alakú díszszel a 48, 153, 101. sírokból.

<sup>798</sup> KELEMEN 2008, 132 (139, 234, 329. sírok). További analógiák az 554–569. jegyzetekben.

<sup>799</sup> LÁNYI 1972, Abb. 59; KELLER 1971, 104–105, 8. típus; KELEMEN 2008, 132, 555. jegyzet.

<sup>786</sup> A 238. sírban a kisebb vaskarika esetleg gyerek karperec (bár helye alapján lehet csatfíbula töredéke is). A 280. sírban lévő vaskarika is csak kérdőjelesen karperec.

<sup>787</sup> 163, 187, 217, 277, 279, 280?, 293?, 303, 334?, 386?, 401?, 435?. sír.

<sup>788</sup> 170, 227, 233, 290?, 410, 421. sír.

<sup>789</sup> 236, 238, 238.1, 271, 284.1, 314, 347. sír.

<sup>790</sup> LÁNYI 1972, 103–106, 110–112, Abb. 22; LÁNYI 1990, 249; PÉTERFI 1993, 86.

<sup>791</sup> Van egy kis vaskarika töredék is, ami esetleg vaskarperec, de helyzetét tekintve (hason fekvő gyerek) a jobb karon lehetett a már ott lévő bronzkarperec mellett. Jobb karra viszont nem szokás két karperecet tenni, főleg nem vasat, tehát valószínűleg nem karperec.

2-3. századi karperecek

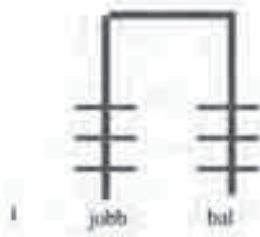

4. századi karperec

Lemezkarperec

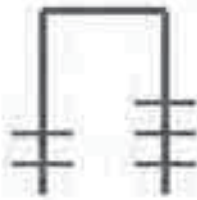

Drót karperec

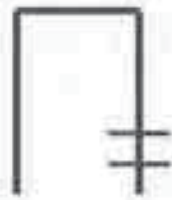

Tömör karperec

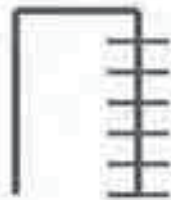

Kigyófejes karperec

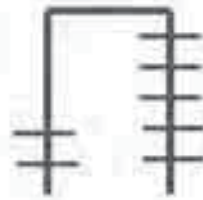

Üreges karperec



Sodort karperec



Csont karperec

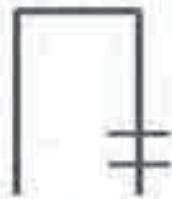

Vas karperec

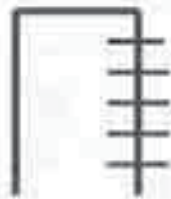

Üvegpaszta karkötő



2

3 db

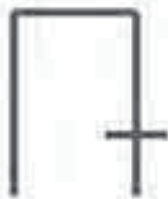

4 db

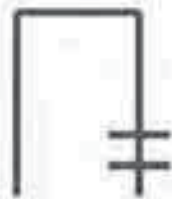

1 db

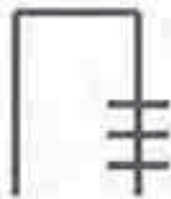

6 db



3 db



1 db



3

83. kép: Karperecek viselete. 1: 2-3. századi karperecek; 2: késő római karperecek, típusonként; 3: jobb, ill. bal karon viselt késő római karperec gyakorisága

*Drótkarkötők (bronzhuzal), egymásra csavart véggel:* 2 db. 271. földsír (3 db karperec: kígyófejes, tömör, zárt karika és drótkarperec), 347. földsír (3 db: jobb kar kígyófejes, bal kar lemez és drót). Mindkét esetben bal karon viselik másik karpereccel együtt. Érdekes módon mind a két sírban 3 karperec volt, közte kígyófejes és drót. Tehát a földsír nem szegény sírra utal.

Négy évszázadon át használt forma, a késő római analógiák a Constantinus dinasztától a 4. század 2. feléig (Iovianus érem) terjednek.<sup>800</sup>

*Tömör bronz karperec:* 6 db került elő 5 sírből.<sup>801</sup> A díszítetlen változat a leggyakoribb, nyitott véggel, pl. 236, 421. sír, végén bevagdosott vonalakkal (227. sír). Bemélyített vonalakkal tagolva, nyitott véggel, pl. 238. gyereksírban,<sup>802</sup> zárt karikaként a 271. sírban. A nyitott karperec végén lévő tömör kiszélesedés (284. sír), már inkább a stilizált állatfejes karperec típushoz tartozik.<sup>803</sup>

Helye általában a bal kar, soha sem egyedül. A 238. gyereksírban két tömör karperec van, de általában másik típussal van együtt (kígyófejes, lemez, vas, csont stb.).

Keltezni őket a 4. századon belül elég nehéz, hosszú ideig használatos formák.<sup>804</sup>

*Kígyófejes karperec:* 10 db (7 sírből). Sírformát tekintve több mint a fele a gazdagabbakra jellemző épített sír,<sup>805</sup> a többi melléklet szerint pedig valamennyi a vezetőréteg sírjaihoz köthető. A tömör bronzkarperecek sorába tartozik, nyitott végén, különböző formájú, stilizált kígyófej ábrázolással (227, 271, 279, 284, 290, 347, 435. sír). A 284. sírban fekvő kislány mind a három karperece ilyen, a 290. sírban kettőnek a töredékei. 5 esetben a halott bal kezén (227, 271, 279, 284-ben 2 db), két esetben a halott jobb kezén (284, 347. sír), ezen belül a 284. sírban mind a két karján a halottnak. Két esetben rabolt sír volt. Érem két téglasírban került elő mellette (4. század 2. fele).

Általánosak a késő római temetőekben, ritkábban a 4. század középső harmadától (Constantinus dinasztia), gyakrabban a 4. század 2. felétől a század végéig (II. Constantius és Valentinianus érmekkel). Még az 5. század első felében is kimutatható.<sup>806</sup>

<sup>800</sup> FACSÁDY 2009, 46–47, IV. típus, 3. t; KELEMEN 2008, 132, 550–553. jegyzet (Intercisa, Aquincum).

<sup>801</sup> Két kőláda, 3 egyszerű földsír.

<sup>802</sup> BURGER 1979, 70, Taf. 6.34.8b (érmek: 351–361), Taf. 14.75.5 (Valentinianus érmek); DONEUS 2014, 122, Abb. 101.4 (4–5. század forduló). Stb.

<sup>803</sup> KELEMEN 2008, 9. tábla 40. sír.

<sup>804</sup> Nyitott véggel: LÁNYI 1972, Abb. 60.1–3; FACSÁDY 2009, 47, VI. típus, 3. t; Zárt karika: FACSÁDY 2009, 46. 1. típus, 3. t.

<sup>805</sup> 1 kőláda, 2 téglá, 1 kőpakolósos földsír, 3 földsír.

<sup>806</sup> LÁNYI 1972, 58. kép; KELLER 1971, 101–102, Abb. 29. 2–8; EKE–HORVÁTH 2010, 3. kép; PÉTERFI 1993, 86; SCHMIDT 2000, 386 (további analógiákkal); MÜLLER 2010, 212–213; STEINKLAUBER 2000, 117, Abb. 172.1.

Üreges bronz karperec: 4 db, a 187, 217, 236, 238. sírokban (2 kőláda, 1 kőpakolósos és 1 földsír). Valamennyi gazdag mellékletű sír.

Zárt karperec, általában tömör, szélesebb, sima vagy bordázott tagban végződő. Budaörsön a jobb karon viselik, egymagában (217. sír), ill. a másik karon is vannak más típusú karperecek (236, 238. sír). Bal karon egy esetben (187. sír) fordul elő. A 217. sír érmei Kr. u. 355 utánra kelteznek, a felhúzott fülű bögre még későbbre, a 4. század utolsó harmadára.

*Analógia:* Esztergomban Valens éremmel és Valentinianus-kori téglabélyegekből épített sírokban fordul elő.<sup>807</sup> KELLER a 4. század középső harmadára keltezte, a pannoniai darabok viszont az 5. század elejéig megtalálhatók.<sup>808</sup>

*Sodort bronz karperec,* drótszálakból tekerve, hurok-kampós záródással: 6 db, 4 sírből (277, 314, 410. sír) és talán a 293. sír kis, karperec töredéke is ehhez a típushoz köthető. A 314. sírban mind a három karperec ilyen.

Sírformát s a többi mellékletet tekintve úgy tűnik többnyire a vezetőréteg karperece (1 kőláda, 1 téglá és 2 földsír). Mind a karperecek számát, mind az érem mellékletet nézve a 314. földsír a leggazdagabb, bár a 410. téglasír rabolt volt, így az eredeti mellékletszámot nem ismerjük. A négyből kettő gyereksír, egy pedig üres, rabolt. Mind a két karon előfordul. Jobb karon két sírban (277, 314. sír), bal karon a 314. sírban 2 db. Sírföldsír, ill. sírföldből egy-egy esetben. A 314. földsírban érem keltezi a 4. század középső harmadára (337–348).

*Analógiák:* A pannoniai temetőkben nagyon gyakori forma. Már a 3. század végén megjelenik.<sup>809</sup> Az éremmellékletek alapján a 4. század második harmadában a legjellemzőbbek (Constantinus dinasztia és II. Constantius) s egészen a Valentinianus-korig, sőt az 5. század elejéig megtalálhatók.<sup>810</sup> Az érmek csak *terminus post quem* kelteztést jelentenek, pl. Oggau 4–5. század fordulójára keltezett temető, 6b.

<sup>807</sup> KELEMEN 2008, 131 (142, 203, 252. sír), további analógiák az 540–549. lábjegyzetekben (Keszthely–Vásártér, Keszthely–Dobogó, Csákvár, Ságvár, Intercisa, Somogyszil, Győr, Baláca).

<sup>808</sup> KELLER 1971, 104, 7. tip., Abb. 30.5; SCHMIDT 2000, 389, 941. jegyzet; Oggau 14. sír: PUSCHNIGG 1996, Taf. 10.2. (szürke, körte alakú bögrével, üveg balsamáriummal és egy másik bronz karpereccel együtt).

<sup>809</sup> FACSÁDY 2009, 47, V. típus, 3. t.

<sup>810</sup> LÁNYI 1972, 60. ábr. 9; KELEMEN 2008, 135–136, a 600. lábjegyzetben további analógiák s irodalom (II. Constantius, Valentinianus érmek, 5. század eleje); BURGER 1968, 15. sír, 46. ábr. 15.4. (Licinius éremmel, de mázas korszak is van a sírban); EKE–HORVÁTH 2010, 1. temető 2. sír, II. Constantius éremmel (3. kép), 41. sírban Kr. u. 346–350. éremmel (11. kép), 58. sírban 346–361. közötti éremmel (mázas és festett korszakkal, besimított tállal), 59. sírban 330–346. közötti érmekkel (17. kép); ZSIDI 1987, 14. kép, 106. sír (érem: Kr. u. 335–337); BÁTASZÉK: PÉTERFI 1993, 86, V. t. 40 (érem: 337–61), XIII. t. 95.2 (érmek: 335–346); SZÖNYI 1986, 25, 43–44. jegyzet további irodalommal; KELLER a Budaörsön meglévő változatot a 4. század középső harmadára keltezte (1971, 98, Abb. 28. 7), de Pannoniában úgy tűnik ennél jóval későbbi a használata; SCHMIDT 2000, 389, 934. lábjegyzet; POLLAK 1993, 94 (Mautern: 4–5. század forduló); STEINKLAUBER 2000, 115–116, Abb. 171.1.

sírban, besímitott korsóval és I. Constans éremmel együtt. Halbturnban hasonló a helyzet.<sup>811</sup> Mucsfa-Száráspusztán 4–5. század fordulóra tehető mellékletekkel és a Constantinus dinasztia érmeivel.<sup>812</sup>

*Csont karperec* 4 db van. Lehet sima tömör csont (421. kislány sír), vagy lemez karperec (233, 410. sír), pontkörös díszítéssel (334. sír). A 421. kivételével valamennyi töredék.

Bal kézen viselték mindig (233, 421. sír), másik kezükön mind a két esetben volt bronz karperec is. Két sír rabolt. A sírformákat tekintve (1 kóláda, 1 részleges téglasír és 2 földsír), nem biztos, hogy csak a szegénység volt az oka e csontkarperec használatnak.

A pannoniai temetőekben általános. Többnyire bal kézen hordták, a 4. század 2. harmadától az 5. század elejéig.<sup>813</sup>

*Vaskarperec*: 5/6 temetkezésnél (6/7 db?)<sup>814</sup> Általában törötten kerül elő. Mindig bal karon hordták, néha kettőt is (238. sír). 3 kóláda sír (236, 238, 280. sír), a 170. földsírban érem melléklet, a 163. földsírban pedig fibulapár volt, tehát nem a szegénység lehetett oka a használatának. Esetleg bajelhárító szerepet töltött be. Különösen érvényes ez a két kislány sírra (170, 238.1. sír). Hasonló eredményre jutottak más temetőekben is, pl. Bátaszéken, ahol több sírban is volt vaskarperec, mindig a halott bal kezén s viszonylag gazdag mellékletű sírokban.<sup>815</sup>

A 163. női sír a többi melléklet alapján barbár, talán szomszédos germán nő volt, a 3–4. század fordulóról. A 238. sírt mázas korsó keltezi, a 170. gyereksír simított edényei és érme a 4. század végére teszik.

Ritka viselet a késő római temetőekben, már 4. század eleji éremmel is előfordul, de a többség a század 2. felére tehető.<sup>816</sup> Az esztergomi temetőben nemcsak nők, hanem férfiak is viselhették. Többnyire a bal karon. Koruk itt a 4. század 2. felétől az 5. század első feléig terjed.<sup>817</sup>

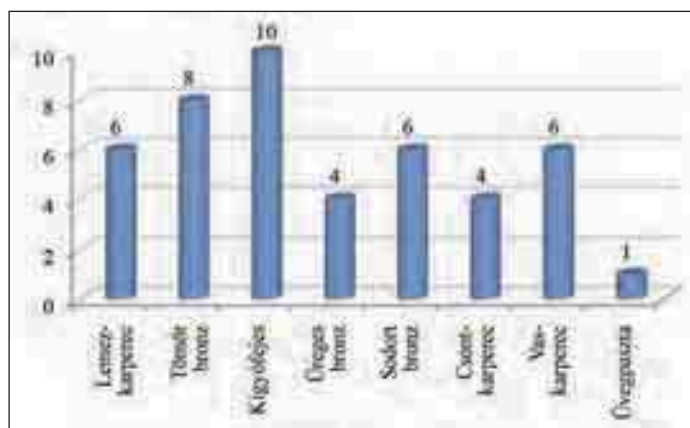

40. ábra: Az egyes karperecformák mennyiségi megoszlása (darabszám)

*Gerezdelt, fekete üvegpasztából* készült karkötő: a 303. sírban, jobb kézen. Budaörsön felnőtt női sírban volt, pedig az analógiák általában gyereksírokban találhatóak. Bár földsírban került elő, de ezüst gyűrűje a vezetőréteghez kapcsolja. A drága gagát ékszereket szokták lignitből és fekete üvegpasztából utánozni.<sup>818</sup> Temetőn belüli helyzetét tekintve a sír a 3. század 2. felére vagy a 3–4. század fordulójára tehető.

Analógiaként említhető a halbturni temető szarkofágja, gyereketemetéssel a 3. század 2. feléből,<sup>819</sup> Augstból a 3–4. század fordulóról, a bátaszéki temető 101. kislánysírja, Kr. u. 325–346. közötti érmekkel.<sup>820</sup> Hasonló, kettőslyukú, de gagátgyöngyökből fűzött ékszer Pécs, Geisler E. utcai temető 31. gyereksírjából ismerünk.<sup>821</sup> Szentendrén 3. századi sírban került elő,<sup>822</sup> akárcsak Brigetio Gerhát utcai temetőjében. Aquincumban ritka.<sup>823</sup> A gagátszemekből készült karkötők a 2. század végén jelennek meg s készítésük egészen a 4. század végéig tart. Ezeket az utánzatokat Keller a 3. század második felétől a 4. század középső harmadáig keltezte.<sup>824</sup> Bajelhárító és védelmező hatást is tulajdonítanak neki.<sup>825</sup>

<sup>811</sup> PUSCHNIGG 1996, Taf. 3.3.(I. Constans éremmel); DONEUS 2014, 122, Abb. 101.3, Taf. 639.4, 669.1 (Halbturn 49. és 65. sírban mázas és besímitott edényekkel, a 4–5. század fordulóra kelteztek, bár 335-ös érem van mellette).

<sup>812</sup> BURGER 1977, 203, „A” sírban, 5. kép 15–16.

<sup>813</sup> LÁNYI 1972, 85, 95, Abb. 61; KELEMEN 2008, 137–138 (Esztergomban a 4. század 2. harmadára és 2. felére tehető érmekkel, egészen a század végéig); SCHMIDT 2000, 390, 950. lábjegyzetben irodalommal (4. század 2. fele–5. század eleje); ZSIDI 1987, temető 1. csoportja: 14. kép 106. sír (díszítetlen), 59. és 110. sírok (pontkörös díszítés). Temető 2. csoportja 116. sír (15. kép, pontkörös díszítés); PÉTERFI 1993, 86 (díszítetlen: 4, 22, 118. sír), pontkörös (48, 55, 74, 82, 149. sír).

<sup>814</sup> A 238. sírban a felnőtt nő bal karján két különböző vaskarperec darabja. A nő mellkasán is volt egy vaskarika töredék, ami lehet, hogy a rajta fekvő gyerekekhez tartozott (238.1.). Kérdéses, hogy csatfibula vagy karperec maradványa e. A 236. sír vaskarperece hiányzik.

<sup>815</sup> BÁTASZÉK 25, 69, 74, 95, 109, 118, 125, 133, 138. sírokban (PÉTERFI 1993, 86).

<sup>816</sup> VÁGÓ-BÓNA 1976, Taf. 24.1239/7 (311. évi érem); SCHMIDT 2000, 390, 948. lábjegyzet további analógiákkal; ZSIDI 1987, temető 1. csoportja 16, 25, 27, 83, 90, 110. sírok, temető 2. csoport 60. 86. sírokban.

<sup>817</sup> KELEMEN 2008, 138.

<sup>818</sup> ALFÖLDI 1957, 441–442, 13. jegyzet (nyaklánc s karkötő egyaránt készülhet ilyen gerezdelt gyöngyökből), Abb. 94. 54–55; TEICHNER 2011, 161–162, Abb. 72. S278 (Intercisa); PROHÁSZKA 2005–2006, 87, 61. jegyzet; HAVERNICK 1974, 105–106, Abb. 1.13 („Rippenperlen”), érmekkel a 3. század utolsó negyedétől a 4. század végéig (pl. Salurn, Intercisa, Keszthely–Dobogó stb.); FACSÁDY 2009, 15–16.

<sup>819</sup> DONEUS 2014, 128–129, Abb. 104.23, Taf. 793., 170. rabolt szarkofágból (10 db, kettős lyukkal átfűrt, gerezdelt, átlátszatlan fekete üvegből készült „Trilobitenperlen”). A szerző a nyakláncokhoz sorolja, mivel a rabolt sírban a helyzete nem ismert, de a 10 db gyöngy túl nagy lenne egy 4–5 éves kislány karjára.

<sup>820</sup> RIHA 1990, 91, Taf. 39; PÉTERFI 1993, 86, XIV. t. 101 (fekete üvegyöngy); HAVERNICK 1974, 110–111.

<sup>821</sup> FÜLEP 1969, 25, 42. kép 5 (gagát a nagyobb városok temetőiből ismert, a vidéki temetőben csak fekete színű, üvegből készült utánzatokat találunk).

<sup>822</sup> KISJUHÁSZ–HERBÁLY 2010, 65.

<sup>823</sup> FACSÁDY 2009, 49, XI. típus.

<sup>824</sup> KELLER 1971, 87 („Trilobitenperlen”).

<sup>825</sup> PROHÁSZKA 2005–2006, 87, további analógiákkal. Fénylően barnás-fekete, fekete színű, bitumenben gazdag szénből készült ékszerek.

Mind darab, mind sírszám tekintetében legtöbb a tömör és kígyófejes bronzkarpercec (7–7 sírban). A lemezes és vaskarpercekek száma egyforma (6–5 sírban). Üreges bronz, sodort bronz és csontkarpercec egyformán 4–4 sírből került elő (sodort karpercecből több darab).

**Gyűrű:** a mellékletes női sírok 7%-a.

3–4. századi női sírban 5 esetben találtunk gyűrűt (7 db-t), továbbá egy rabolt sírban az ujjon lévő zöld elszíneződés mutatta, hogy eredetileg gyűrűvel temették el a halottat (433. sír). A 233. és 303. sírokban a bal kézen került elő, a másik négy esetben helye kérdéses.<sup>826</sup>

A legkorábbi gyűrűk ezüstből készültek. Ilyen a 3. század 2. felére keltezhető 303. sír ezüstlemezből készült gyűrűje, kiszélesedő fején pontkör díszítéssel. (A másik ezüst gyűrű az egy generációval korábbi 5. sírban). Bronzlemezből készítve lehet bordázott, tagolt felületű (233. sír). Másik változat a pecsétgyűrű, kiszélesedő fején vésett díszítéssel (233. sír), vagy díszítetlenül (279. sír). Férfi sírokba is tehettek pecsétgyűrűt (ld. 230, 443. sír). Legszebbek a kőberakásos, gemmás gyűrűk (230, 408. sír). Ha dupla gyűrű van a sírban, az egyik mindig pecsétgyűrű (233, 408. sír). A 408. sír másik gyűrűje egyszerű vaskarika. A 394. rabolt, dupla sír lábszáránál lévő bronzkarika esetleg gyűrű volt, bár lehetett övhöz/tarsolyhoz kapcsolódó karika is.

A gyűrűk általános pannoniai formák. A pánt és pecsétgyűrűk minden késő római temetőben előfordulnak. Az egész 4. században megtalálhatók.<sup>827</sup>

**Csat:** 2 db, a mellékletes női sírok 2,5%-a (XXXII. t. 3; XXXVI. t. 5).

Két női sírban volt övcsat. A 408. sír halottjának kezénél, éremmel együtt kis, téglalap alakú, bronz, talán *tarsoly* vagy pénztárca záró csat. A mellette lévő nagyobb vaskarika is az övhöz tartozhatott, esetleg egy nagyobb övcsat töredéke, vagy a tarsoly felerősítésre szolgáló szíjon volt. A 163. sírban nyugvó barbár nő vascsattal összefogott övet hordott. A két comb közötti vaskarika tarsoly csatja lehetett.

**Analógia:** női sírban ritka a csat a késő római korban. Az öv nem tartozott a római női viselethez (Ld. még az Etnikum c. fejezetben a barbár viseletet). Néha egy-egy db, más, késő római temetőben is előfordul Pannoniában.<sup>828</sup>

<sup>826</sup> A bátaszéki temetőben minden esetben a halott bal kezén volt (PÉTERFI 1993, 88), akárcsak az esztergomi vicus temetőjében (KELEMEN 2008, 195).

<sup>827</sup> KELEMEN 2008, 140; DONEUS 2014, 125, Abb. 102; FACSÁDY 2009, 29–34.

<sup>828</sup> Pl. Esztergom, Bánomi-dűlő: 25. sírban vascsat a nő térdénél, 309. kislány sírban a medencénél (KELEMEN 2008, 99).

**Fésű:** 2 sírban, a mellékletes női sírok 2,5%-ában fordult elő (XXXVI. t. 8).

A késő római női viseletre nem jellemző (germán hatás). Budaörsön két, felnőtt, női sírban került elő csontfésű.<sup>829</sup> Mind a kettő töredékes, rossz megtartású, agancsból készült. Korábbi a 255. sír egysoros, ívelt hátú fésűje (felszedéskor szétmállott). A forma a szomszédos barbaricumban, főleg kvád területen terjedt el a 2. század végétől a 4. század végéig. Néha a provinciába is bekerül, a limes menti lelőhelyekre.<sup>830</sup>

A 206. sír egysoros csontfésű töredéke bekarcolt hullámvonallal díszített. A három lemezt vaszögek fogták össze. Fogója kérdéses, talán félköríves.<sup>831</sup> A halott szájában lévő érem *terminus post quem* Kr. u. 361. utánra keltezi a sírt.

Egyik fésű sem a viseletnek megfelelő helyen került elő. A 206. sírban valamennyi melléklet (gyöngyök, bögre, vastű, fésű), a szájban lévő érem kivételével, a láb végében volt. Ez utalhat halotti lepelben eltemetett, keresztény(?) halottra, de tarsolyviseletre is. A 255. sírban a lábszárak között helyezték a fésűt (más melléklet nem volt). A késő római temetőkben, a félköríves fogójú, 4–5. századi fésűk általában két láb között szoktak előkerülni (tarsoly?).<sup>832</sup> A kutatás mind a római, mind a barbár eredetet elképzelhetőnek tartja. Valószínűleg római, provinciális műhelyek gyártották a kevert, barbár–római lakosság megrendelésére.<sup>833</sup>

**Eszközök:** 5 sírban 6 db, a mellékletes női sírok 7%-a (kislány sírban nincs eszköz).

A nőknél *tarsoly* meglétére utalhat esetleg a medencénél lévő kis bronzcsat (408. sír), a combcsontnál, térdnél előkerülő eszköz (206. sírban vastű, 252, 324. sírokban orsógomb, 415. sírban csontár), kozmetikai tárgy (415. sírban festékes dörzskő) vagy fésű (206, 255. sír). A 206. sír gyöngyei talán egy ilyen tarsolyt díszítettek. Egyetlen valóban barbár női sírról tudunk (163. sír), ahol a viselethez a derekán öv (vascsat) tartozott s eszköze is volt (csont tűtartó), de ez utóbbi a vállánál, tehát nem a tarsolyban hordta.

**Vastű:** A 206. sír gömbölyű fejű vastűje a többi melléklettel együtt a lábnál került elő, de mivel volt csontfésűje is, nem valószínű a hajtű viselet. Esetleg *varrótűként* használták.

<sup>829</sup> A tokodi temetőben is csak felnőtt nőknél volt fésű (LÁNYI 1981, 189).

<sup>830</sup> THOMAS 1960, 75–94, Abb. 25–40: a 3 tagú fésűk 1. típusaként tárgyalja az íves hátú fésűket (Közép-Európában a 3. század 2. fele–4. század első fele); KELEMEN 2008, 142, 669–672. lábjegyzetek (Esztergom, Carnuntum, Szőny, Albertfalva, Balácsa); VARSIK 2004, Abb. 4.5. Abb. 5.12 (2. század vége–4. század); KULCSÁR 2004, 229, Fig.2.1 (2–4. század).

<sup>831</sup> Hasonló forma a szentendrei táborból ismert: SzFM Ltsz.: 77.138.57; BÍRÓ 2002, Kat.117 (Intercisa).

<sup>832</sup> KELEMEN 2008, 142–143: Esztergomban a félköríves fogójú fésűk mind a lábnál voltak. A többi forma is ritka a fej mellett.

<sup>833</sup> VÁGÓ-BÓNA 1976, 198–201.

41-41a. ábra:  
Női sírok mellékletei  
korszakonkénti  
lebontásban  
(százalék és sírszám)

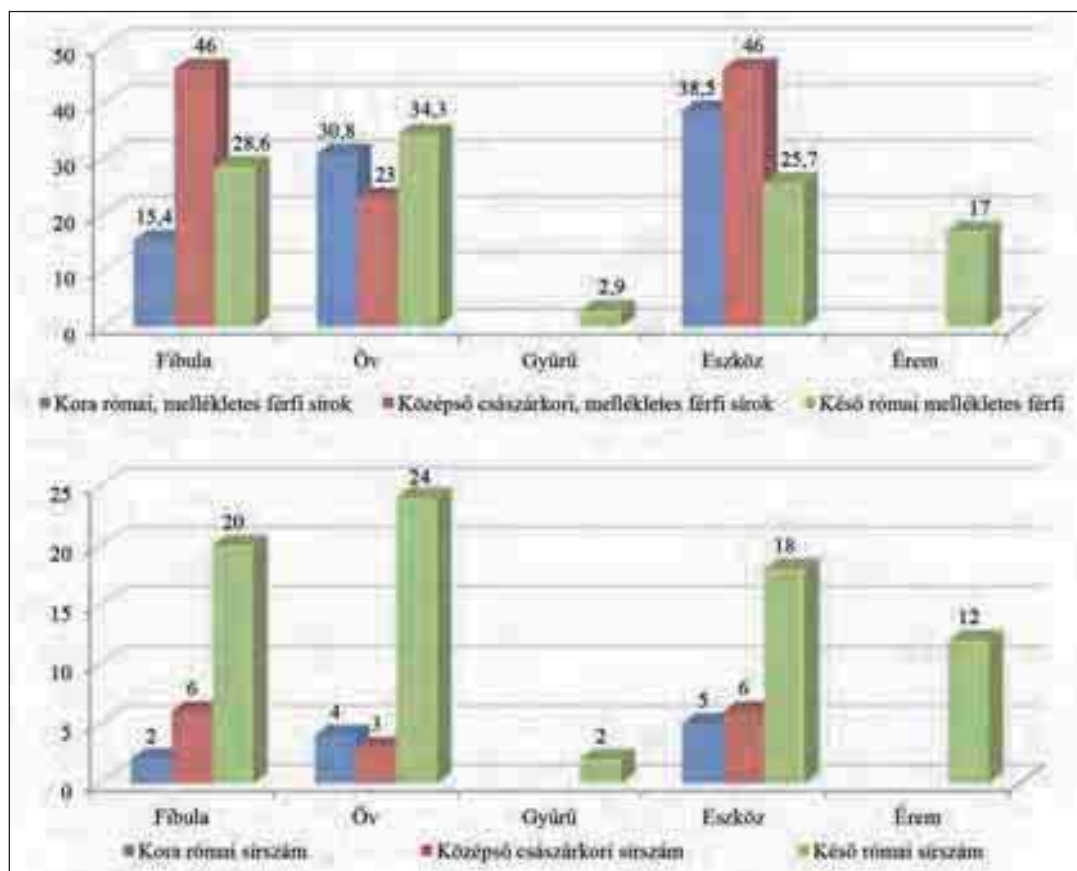
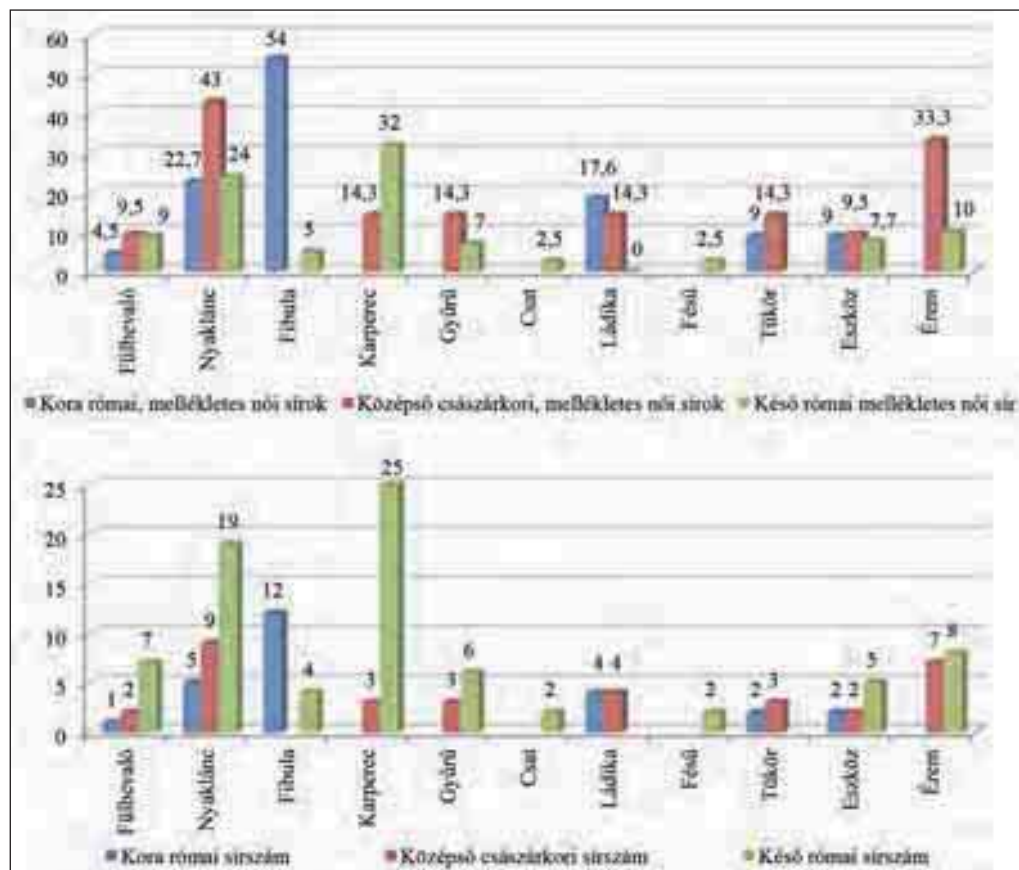

42-42a. ábra:  
Férfi sírok mellékletei  
korszakonkénti  
lebontásban  
(százalék<sup>834</sup> és sírszám)

<sup>834</sup> Az első grafikon a korszak mellékletes sírjain belüli százalékarányt tükrözi. Sírszámra lebontva természetesen más képet kapunk. Pl. fibula a grafikon szerint a középső császárkori férfi sírokban van a legtöbb (46%). Ez valójában mindössze 6 db, jóval kevesebb, mint a késő római 20 db, ami a korszak sírjain belül csak 29%. A kora római öv is csak 4 sírban volt, míg a késő római korban, 24 sírban. Némely melléklet kimaradt, pl. a nyakpercec, amit a női síroknál beszámoltam a nyakláncához, a férfi síroknál pedig csak 1 db késő római sírban van, amit nem vettem külön.



*Csont tütartó, bronz tűvel (XXXII. t. 3):* A 163. női sír jobb vállánál került elő egy csont tütartó, benne bronz tű (végén vas maradvány). Valószínűleg varró-tűként használták.

A késő római temetőekben ritka a varró-tű.<sup>835</sup> A csont tütartó a barbár sírok sajátja. Általában az övön hordták, de Budaörsön nem a viseletnek megfelelő helyen volt. Pl. Hunkori női sírban került elő Pátyon.<sup>836</sup>

*Csontár:* A 415. női sír térdénél – festékes paletta mellett – hegyes végű csontár (*VIII. t. 3*).

*Festékes dörzskő/paletta:* A 415. sírból, a halott térdén. A temető másik két sírjából előkerült darab középső császárkori (68, 185. sír). Részletesebben ld. ott. Késő római analógia több helyről ismert.<sup>837</sup>

*Orsógomb:* A 252. női sírban, a jobb combcsontnál bikónikus orsógomb (más melléklet nincs). A 324. női halott jobb térdénél laposabb orsógomb (mellette mázas korsó és szürke bögre). Valószínűleg mind a kettő egy szerves anyagból készült övről lógott le (tarsolyban?).

Nem jellemző a késő római temetőkre, bár kivételek akadnak.<sup>838</sup> A 4. század vége felé egyre gyakoribb, ekkor már más, barbár jellegű melléklet is kísérheti.<sup>839</sup> Inkább a barbaricum sírokban fordul elő, a germán és szarmata népesség jellemző sírmelléklete.<sup>840</sup> Száma oly kevés a késő római temetőben, hogy nem lehet idegen népcsoport betelepítésének bizonyítéka. Müller Róbert gyűjtésében 15 lelőhelyről mintegy 38 orsógomb szerepel, temetőnként általában 1–2 példány.<sup>841</sup> Budaörsön is mindössze három van, egy a kora római, kettő pedig késő római temető részben.

### 3.3.2. FÉRFI VISELET – MELLÉKLETEK<sup>842</sup>

Férfi viseleti tárgy (fibula, öv) és ékszer (gyűrű, nyakperce) összesen 35 sírban volt (ebből 6 rabolt). Ez a

<sup>835</sup> Pl. Aquincumi szarkofágban (NÉMETH–TOPÁL 1991, 74, 3. kép 7, Diocletianus éremmel), Esztergom–Bánomi-dűlő 227. sírjában vas varró-tű (KELEMEN 2008, 116).

<sup>836</sup> OTTOMÁNYI 2001, 58, 5. kép (560. sírban csont tütartó vas tűvel).

<sup>837</sup> Pl. Keszthely–Dobogó 130. női sírjából: SÁGI 1981, Abb. 66. (halott fejénél vaskéssel és bronz kanállal együtt); Bécsi úti II. temető (3–4. század): TOPÁL 2003, 47, Pl. 54, 23. sír 2 (a sírban 2–3. századi mécses).

<sup>838</sup> LÁNYI 1972, Abb. 57.47–48; VARGA 2007, 38: Ménfőcsanak–Eperföldek késő római temetőjében a női sírok jellegzetes melléklete az orsó, mindig a bal bokánál került elő.

<sup>839</sup> VÁGÓ–BÓNA 1976, 203: az 596 sírból mindössze 4 sírban volt orsógomb. Egyikben csontfésűvel (1308. sír), másikban vaskéssel (1282. sír), tehát nem a tipikus római viselet részeként; Esztergom: KELEMEN 2008, 144, a 690. lábjegyzet további analógiákkal (4. század 2. fele–5. század eleje); GÁBOR 2013, 225 (Pécs: a beköltöző új, barbár népességhez kapcsolja); Mauternben is csak két sírban s germán eredetűnek tartják (POLLAK 1993, 108).

<sup>840</sup> KULCSÁR 1998, 57; KELLER 1971, 113–114, Taf. 10.

<sup>841</sup> MÜLLER 2009, 46–47. és 2010, 232; STEINKLAUBER 2000, 172, Abb. 236 (Frauenberg: 12 női sírban, ami a női sírok 6%-a. Lehet egyedül, vagy van mellette vaskés, római ékszer s mázas kerámia, Valens érem).

<sup>842</sup> Az első grafikon a korszak mellékletes sírjain belüli százalékarányt tükrözi. Sírszámra lebontva természetesen más képet kapunk. Pl. fibula a grafikon szerint a középső császárkori férfi sírokban van a legtöbb (46%).

mellékletes férfi sírok 50%-a (az összes férfi és kisfiú 33,3%-a).<sup>843</sup>

A késő római sírokban általános viselet az öv, melyhez csat s övveret, néha szíjvég tartozik. A fibula csak egyes csoportokra jellemző, pl. a katonai vagy hivatali vezetőrétegnél a hagymafejes fibula,<sup>844</sup> szegényebknél vasfibula.

A fibulák s csatok többsége a katonaságot ellátó nagy fegyvergyárakban készült, ezért erősen összemósodik a határ a katonai s civil viselet között.<sup>845</sup>

**Fibula:** 20 sírban (20 db), tehát a mellékletes sírok 28,6%-ában volt valamilyen fibula. E fibulákkal a köpenyt fogták össze az egyik vállon (*IX. t. 1–3*). A civil, mindennapi viselet nem tette szükségessé a fibula viseletet. A köpeny (*sagum*) a katonai öltözethez tartozott, innen vette át később a polgári lakosság. A 4. században már szélesebb körben hordtak köpenyt s ennek megfelelően fibulát is. Ebben az időben a magasabb rangú hivatalnokok egy hosszabb köpenyt, ún. *chlamyst* viseltek.<sup>846</sup>

*Hagymafejes fibula (XXXVIII–XXXIX. t.):*

16 db (a mellékletes férfi sírok 23,2%-a, az összes férfi sír 15,4%-a).

Többsége a jobb vállnál került elő, kettő a bal vállnál (169, 345. sír), kettő pedig a lábánál (2, 165. sír). A 2. sírban mind az övcsatot, mind a fibulát a térdhez helyezték (Valens érem keltezi a 4. század utolsó harmadára). A 165. sírban viszont az övveretek a helyükön voltak, csak a fibulát tették a lábhoz (*84. kép 1*). Ez a síron belüli elhelyezkedés összhangban áll a pannoniai temetők többségével, ahol ugyancsak a jobb vállon található a hagymafejes fibula általában. A budaörsihez hasonló, néha bal vállnál, néha a lábánál is előforduló fibula viselet, pl. Keszthely–Dobogón, Keszthely–Fenekpusztán, Ságváron, Tácon és Esztergomban fordul elő.<sup>847</sup>

A lábhoz helyezett, nem a viseletnek megfelelő fibulák a legkésőbbi sírokra jellemzőek. A II. Constantius alatt kezdődő temetőben még többnyire vállon hordják a fibulát, csak egy-két db van a lábánál. A Valentinianus-korban induló s 5. századot is

Ez valójában mindössze 6 db, jóval kevesebb, mint a késő római 20 db, ami a korszak sírjain belül csak 29%. A kora római öv is csak 4 sírban volt, míg a késő római korban, 24 sírban. Némely melléklet kimaradt, pl. a nyakperce, amit a női síroknál beszámoltam a nyakláncához, a férfi síroknál pedig csak 1 db késő római sírban van, amit nem vettem külön.

<sup>843</sup> Nem csak az értékelhető sírokat számoltam, mivel a rabolt sírok mellékletei is benne vannak az értékelésben.

<sup>844</sup> LÁNYI 1972, 140–141, Abb. 49–51; LÁNYI 1990, 249; Ezzel szemben TÓTH, 2015, 368.

<sup>845</sup> LÁNYI 1981, 184.

<sup>846</sup> TÓTH 2015, 365–367.

<sup>847</sup> LÁNYI 1972, 98–101, Abb. 16.1,5, Abb. 17.1; MÜLLER 2010, 205; KELEMEN 2008, 99 (A bal vállon található fibulaviselet hátterében esetleg a balkezesség áll); A korabeli ábrázolásokon mindig jobb vállon fogta össze a köpenyt a fibula, hogy a jobb kéz szabadon maradjon (TÓTH 2015, 375).

megért temetőben gyakoribb a lábnál (pl. Pilismarót, Tokod).<sup>848</sup>

11 esetben övcsattal/verettel együtt került a sírba. 6 esetben érmekkel, melyek 330–341. között (188, 204b, 205. sír), 351–354. között (422. sír), és 355–367. között (2, 230. sír) kelteznek.

A formán belül méretük, szerkezetük s díszítésük alapján 6 változatot különíthetünk el. Legkorábbi a 172. sír fibulája, mely a 280–320-as évekre tehető, ill. a 300–340 közötti 215. sír fibulája (MERCZI 8. tip. 1–2. vált.). Legkésőbbi a 4. század végi 284. sír fibulája stilizált volutákkal.<sup>849</sup> A többség a 330–400 közötti időszakból való.<sup>850</sup> Egyik hagymája hiányzik a 169. sírban lévőnek (nem friss törés). Nem valószínű a szándékos csonkítás – ez csak az 5. századi fibulákra lesz jellemző<sup>851</sup> – inkább az a helyzet, hogy olyan drága és tulajdonosának valószínűleg sokat jelentő tárgy volt, hogy még így törötten is betették a sírba.

Rangjelző ékszer, viselői vezető szerepet játszhattak a telep életében.<sup>852</sup> Anyaga alapján a 230. sír tulajdonosa lehetett a legelőkelőbb (aranyozott, ezüst berakással). A hozzá tartozó öv csatjai és veretei segítségével rangsort is felállíthatunk. A díszesebb övvel rendelkezők (ld. propeller alakú, szív alakú veretek, amphora alakú szíjvég, Bellerophon ábrázolásos veret, dupla csatok stb.) lehettek a legrangosabbak, esetleg a telep vezetői, a többiek, akiknek csak egy csatjuk, vagy egy veretük, esetleg övük se volt, azok a vezetőrétegen belüli alacsonyabb rangot képviselték. Valamennyit felnőtt férfi viselte. Temetőn belüli elhelyezkedésüket részletesebben, ld. a Társadalmi rétegződés c. fejezetben (95. kép; DVD I. 2. térkép).

*Gyűrűfibula:* a mellékletes férfi/kisfiúsírok 4,3%-a (84. kép 2).

Két férfi s egy gyereksírban található vasból készült, kerek, nyitott végű gyűrűfibulák. Továbbá van még egy női és kislány sírban, ill. egy db szórvány, zárt, bronz gyűrű fibula is (XLI. t. 3). A 216. sírban a jobb vállon viselte egy fiatal férfi. A 442. női sírban

az áll alatt volt, a 254. férfi sírban pedig a jobb láb végénél került elő. A 337. gyereksírban a bal vállon viselték, de a halott neme kétséges, ugyanis a fibulaforma egy kislány sírból is ismert (242. sír). Korukat tekintve az egyik férfi fiatal (22–31 év), a másik férfi középkorú (30–60 év), akárcsak a felnőtt női sír. A 337. sírban 6–8 éves gyerek volt, a 442. üres sírban talán csecsemő, mert minden csont hiányzott (bár lehetett jelképes kislány sír is). Két sír, helyzetét tekintve talán a 4. század elejére tehető (216, 254. sír), a 242. sír a temető déli szélén mindenképpen későbbi, a 337. sír simított korsója pedig a 4. század második felére – utolsó negyedére keltezi a sírt.

*Analógia:* Elnevezése többféle lehet. Formája alapján nevezhetjük csatfibulának (gyakran a csatok között publikálják) vagy gyűrűfibulának. Zárt vagy nyitott karika, ez utóbbi végét általában feltekerték (ld. a 242. kislány sírt).<sup>853</sup> A zárt karika lehet egyszerű csatforma, vagy vége kis kiugró toldalékkal zárul (budaörsi szórvány).<sup>854</sup> Pannoniában hosszú ideig párhuzamosan él a hagymafejes fibulák mellett, de annál jóval ritkább. Bronzból, s vasból egyaránt készítik. Elsősorban férfi sírok jobb vállán, de gyereknél is gyakori.<sup>855</sup> Nőknél elszórtan fordul elő (ld. női sírok fibuláinál). Budaörshez hasonlóan néha ugyanabban a temetőben férfi és női sírban is megtalálható. Pl. Nagykanizsa–Inkey sírkápolna.<sup>856</sup> Meglepően nagyszámban tűnik fel a Balaton környéki temetőben, Somogy megyében stb. Aquincum környékén a 2–3. század fordulójától egészen a Valentinianus-korig jelen van.<sup>857</sup> Szőnyi E. megfigyelései szerint a szegényebb, fiatal férfiak hordják, míg a gazdagabb, felnőttek a hagymafejes fibulát

<sup>848</sup> MERCZI 2000, 260. 2. típus 1. változat, 1. tábla 2–6.

<sup>849</sup> SELLYE 1990, Typ 1; MERCZI 2000, 262, 2. típus 3. változat, 2. tábla 10, 15.

<sup>850</sup> LÁNYI 1972, 81, Abb. 53B; MERCZI 2000, 261, 266–269, 2. kép (lelőhelyjegyzék); Somogyszil 27, 86, 117, 120, 134. sír; BURGER 1979, Taf. 5, 17, 20–21, 23. (gyerek és férfi sírok, jobb vállon, ill. lábnál. Érem 320–325, 355–361 között); Keszthely–Dobogó 12. sírban jobb vállon, 33. sírban bal vállon, 63. sírban lábnál (SÁGI 1981, Abb. 3.17, Abb. 5.13, Abb. 19.9); Bogád 7. és 20. férfi sírokban jobb vállon kerek, vas csatfibula, II. Constantius érmekkel (BURGER 1962, 24. kép 7.1, 27. kép 20.1); Sirmiumban férfi jobb vállán, 330–335 közötti éremmel (MARIJANSKI-MANOJLOVIĆ 1987, T.12. 9. sír); Ménfőcsanak–Eperfüdöken gyereksírban egy szép, bronz omega alakú fibula s két szegényesebb sírban vas csatfibula. Valamennyi a jobb vállon (VARGA 2007, 38, 12. kép). Stb.

<sup>851</sup> 1. temető 26. férfi sír, 3. századi Aurelianus éremmel keltezte (Kr. u. 253), mellette kézi korongolt fazék. 35. férfi sírban a halott jobb vállánál (vascsatnak írja). Öv s tarsoly (vaskés, karikák, tűzkésztség), ill. Faltenbecher volt mellette. Ugyanitt női sírban, az 1. temető 4. sírjában (kislány) és a 39. sírban (bár ez utóbbinál a mellékletek, pl. vaskés inkább férfira utalnak). A 47. sírban is az antropológus szerint nő nyugodott mécsessel s a mellkasán áttört díszű csatfibulával. A 60. feltételezett férfi sírban, lábnál, tál alatt (vasár, /tűzcsiholó is volt a vascsat mellett). Ez utóbbiban érmek kelteznek Kr. u. 330–341 utánra (EKE–HORVÁTH 2010, 161–164, 3. kép, 6. kép 4, 8. kép 13, 10. kép 1, 13. kép 13, 17. kép 18).

<sup>852</sup> Pl. Bp.–Gazdagrét 108. férfi sírból, a halott jobb vállán. Ugyanitt női sírban lábhoz helyezve, Valentinianus éremmel keltezte (ZSIDI 1987, 14. kép: bronzcsatos öve volt még s edénye. Temető 1. periódus); A Bécsi úti II. temetőben fiatal férfi jobb vállán, 2–3. század fordulójára keltezhető sírban (TOPÁL 2003, 66, 2. sír, Pl. 71.2).

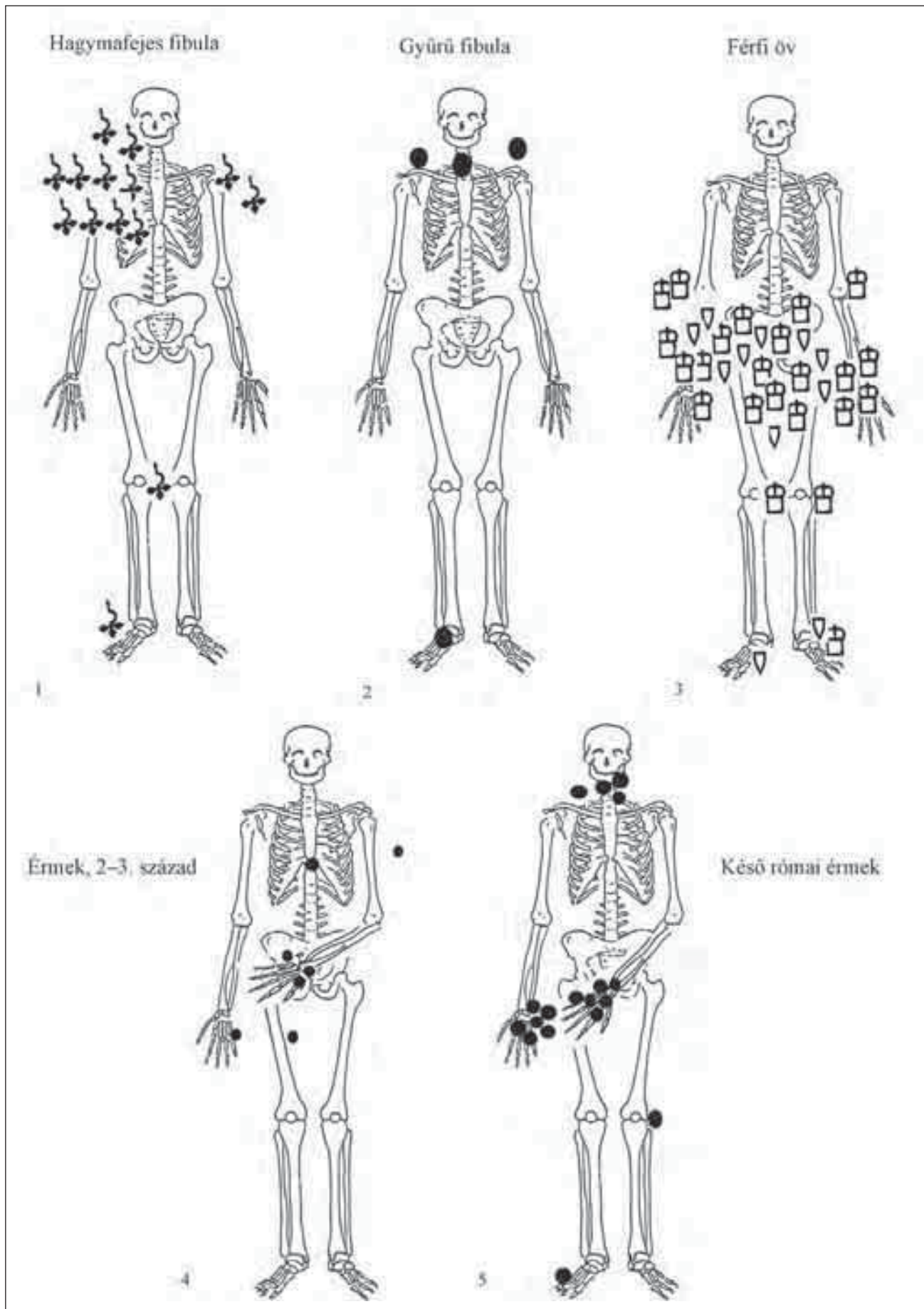

84. kép: Viseleti tárgyak s érmek helye a sírokban. 1: Hagymafejes fibulák; 2: Gyűrű fibulák; 3: Férfi övtartozékok; 4: 2-3. századi érmek; 5: Késő római érmek

viselik.<sup>858</sup> Merczi M. anyaggyűjtése a fenti megállapításokat nem támasztja alá. Elsősorban a férfi sírokban fordul elő, a jobb vállon s a halott anyagi helyzetére nem lehet belőle következtetni.<sup>859</sup> Használata az analógiák alapján a 3. század közepétől kezdődik s az 5. század elejéig tartott.<sup>860</sup>

*Rugós T-fibula (egytagú):* A 266. férfi sírban a halott jobb vállán került elő a töredékes vasfibula. A sír, helyzete alapján, a 3–4. század fordulóra tehető (más melléklete nincs). Kőláda sírban volt, római temetkezésként, bár ezek a vasfibulák már idegen hatást tükröznek. Az analógiák férfi és női sírban egyaránt megtalálhatók. A jobb vállon tűzték vele össze a köpenyt.<sup>861</sup> A közép-Dunavidékre jellemző forma, a Birodalmon kívül Morva területen, a provincián belül Duna menti katonai lelőhelyeken fordul elő.<sup>862</sup> A 3. század utolsó negyede és a 4. század vége között használták (Merczi 4. tip. 3. vált.).

**Övcsatok és veretek (XXXIX. t. 2, 4, 6; XL. t.; XLI. t. 7–8):** 24 sírban 29 öv

A férfi viselet legjellemzőbb része a derékon hordott öv,<sup>863</sup> melyhez övcsatok, szíjvégek s különböző veretek tartoztak. Ritka, hogy egy teljes eredeti övgarnitúra maradjon ránk, pl. a 371. sírban delfines övcsat, propeller alakú veret, szíjvég, de az általában ilyen garnitúrához tartozó asztragalosz, ill. szív alakú veretek innen hiányoznak (ezek egy másik sírban voltak). Többnyire, a korszak gyakorlatának megfelelően különböző övek számára készült, még használható veretekből összeállított öv került a sírba.

A katonai és hivatali szolgálat rangjelző felszerelése a cingulum volt, ld. propeller alakú veretek.

A mellékletes férfi és fiúsírok 34%-ában (az összes férfi/fiúsír 23%-ában) viselt az eltemetett férfi övet. Többségében a csat maradt meg (25 sír), ebből 8 esetben csat és veret egy sírből került elő. Önálló veret 5 sírban volt. Egy 10–14 éves fiúsír is van közte (299. sír, övveret darabokkal), az ennél kisebbek még nem viseltek veretes övet.

A férfi lakosság kb. egyharmada tehát hordott fém csatos/veretes övet a ruháján. Közülük 11 sírban volt

hagymafejes fibula is, ők a legmagasabb rangú férfiak lehettek.

Rangot s gazdagságot jelöl az egyes csatok, veretek anyaga s díszítettsége is. Ezüst viseleti tárgy nincs a férfi sírokban (csak egy ezüst ékszer, ld. a gyűrűknél). Többségük bronzból készült. A szegényebbek vascsatot (8 sírban) és veretet (215. sír) hordtak. Rangos tulajdonoshoz tartozhatott az állatfejes csat (371. sír) és a Bellerophon ábrázolásos veret (2. sír), s ugyancsak gazdagabbak lehettek az áttört s poncolt díszítésű veretes övek tulajdonosai is (pl. 165, 166, 205, 230. sír). Ezeknél mind találunk hagymafejes fibulát is. Rangot jelölhetett a veretek száma is az övön. A több csat mindenképpen két övet (fegyveröv) vagy tarsolyt viselő, ugyancsak gazdagabb embert jelez (188, 205, 381. sír: mellettük hagymafejes fibula). Részletesebben ld. a Társadalmi rétegződés c. fejezetben!

Az övgarnitúra általában a viseletnek megfelelő helyen, a medencén helyezkedik el Budaörsön (84. kép 3; IX. t. 4, 8). Majdnem egyenlő arányban a jobb (10) ill. bal (8) medencénél.<sup>864</sup> A bronzcsat többnyire középen, alul. Néha felcsúszik a könyökhöz (bal könyöknél bronzcsat: 165. sír; jobb könyöknél vas csat: 215, 407. sír). Ritkán a lábhoz kerül. Két térd között a 2. sírnál (hagymafejes fibulával együtt, tehát nemcsak az övet tették a lábhoz, hanem az összes mellékletet). Bal térdnél a 166. sírban (jobb láb végében a veret, bal láb végénél a fenőkö, vagyis tarsoly), esetleg a lábra fektették az összehajtott övet. Ez a 299. fiúsírban is elképzelhető, ahol csat nem volt, a combok közötti bronzlemez és a térdnél lévő vasszerszám esetleg az övről lelógó szíjon lehetett, vagy pedig az összehajtogatott övhöz tartozott. Bal láb végében a 230. sírban (ládikával együtt). Összesen 4 sírban<sup>865</sup> volt nem a viseletnek megfelelő helyen csat, ill. veret. Ebből két esetben a fibula az eredeti helyén volt (166, 230. sír) és csak az öv került a lábhoz.<sup>866</sup>

*Analógia:* a 4. század végére jellemző szokás, hogy az övet összehajtogatva fektették a láb mellé, pl. a tokodi temető valamennyi öve így került elő.<sup>867</sup> Ugyanakkor Budaörsön már a 3. századi 146. fiúsírban is a halott bal lába mellett, hosszában helyezték el az övet. A 146. és 299. sírban nyugvó, 10–14 éves fiúk, lábhoz helyezett öve, esetleg a felövezés idejében bekövetkező halállal magyarázható.

<sup>858</sup> PÉTERFI 1993, 82 (Bátaszék); Győr: SZÖNYI 1986, 26. és 61. jegyzet (4. század közepe).

<sup>859</sup> MERCZI 2000, 261.

<sup>860</sup> SELLYE 1990, 26, 47–48 (3. század közepe – 4. század közepe); MERCZI 2000, 261, 264 (a Duna-vidéken a 3. század 2. felénél nem lehet korábbra keltezni, az érmek pedig többnyire 4. századiak mellette); SCHMIDT 2000, 401; DONEUS 2014, Taf. 545.2: Halbturn 1. férfi (kőláda sír), jobb vállán, besímitott korszóval, 19. gyereksír bal vállon vas csatfibula, 337/340. éremmel.

<sup>861</sup> Klosterneuburg 15. női sír, jobb vállnál: NEUGEBAUER-MARESCH-NEUGEBAUER 1986, Taf. 18.8 (mázás korszó, érmek, Kr. u. 337–361).

<sup>862</sup> MERCZI 2012, 498–499, 16. típus.

<sup>863</sup> Az öltözködési szokások változásával a katonaságnál megszokott derékszíviseletet átvette a civil lakosság is a 4. században. Hasonló folyamat játszódott le a fibulákkal megtűzött köpenyénél is.

<sup>864</sup> Egyes pannoniai temetőkből, pl. Bátaszéken megfigyelték, hogy minden esetben a halott bal oldalára tették az övgarnitúrát (PÉTERFI 1993, 83).

<sup>865</sup> A 254. sír lábánál lévő kerek vascsat inkább csatfibula volt. Bár késsel együtt került elő s így elképzelhető, hogy mint övet tették a lábhoz. Vagy pedig minden mellékletet ide halmoztak.

<sup>866</sup> Hasonló a helyzet, pl. Bátaszéken a 93, 139. sírok esetében (PÉTERFI 1993, 83).

<sup>867</sup> LÁNYI 1981, 186, Abb. 28; GAÁL 1979, 58, 4. kép (Mözs-Kakasdomb 6. sír); KELEMEN 2008, 100 (Esztergom, Bánomi-dűlő).

Néha egy halomban a sír végében az összes melléklet, közte az övcsat, veret, vaskés stb. Ez lehet jelképes, üres sír, pl. 219. sír, de rablás következménye is (381. sír). Rabolt sír földjében több esetben (280, 317, 418. sír).

**Csat:** 24 sírban.

Dupla csatok: 188. sírban vascsat és bronzcsat a bal medencén; 205. sír bronzcsat és talán vascsat a jobb medencén. Mind a két esetben a medence felső részén a vascsat s középen, alul a bronzcsat. A 230. férfi sír lábánál két bronzcsat (egyiknek a lemeze díszített s csatkarikája hiányzik). A rabolt 381. sírban, a sír végében egy halomban vas s bronzcsatok (3/4 db).<sup>868</sup> A dupla csatok esetében a kisebb csat talán *tarsolyra* utal, bár lehetett a halottnak dupla öve is.

A dupla öv (fegyveröv) viselete nem római tradíció, bár néha előfordul a 4. század végi temetőkből.<sup>869</sup> Esetleg valamely barbár hatást jelez a római kor végén. A második csat lehetett egy jobb vállon áthúzott segédöv tartozéka is.<sup>870</sup>

Az övcsathoz az esetek többségében szíjszorító lemez tartozik. Kerek/ovális vagy szögletes formájúak. Rajtuk vésett vagy poncolt díszítés is előfordul (165, 205, 230. sír). Egy esetben domború, alakos minta látható (2. sír). A szögletes lemezek végét többnyire hullámosra képezik ki. A két vékony bronzlemezből kialakított szíjszorítót kis kerek, bronz szögecsék kapcsolják össze.

A Pannoniában leggyakoribb formákat Lányi Vera gyűjtéséből, ill. az intercisai temető feldolgozásából ismerjük.<sup>871</sup>

*Ovális vagy D alakú csat, kerek/ovális szíjszorító lemezzel:* 165. sír (D alakú), 188. sír, 205. sír, 417. sír. Kisebb változata tarsolyzáró csat lehetett. A típust a 4. század közepére szokták keltezni, de vannak 5. század eleji példányai is, sőt a hun korban is használták.<sup>872</sup>

*D alakú csat, szögletes szíjszorító lemez:* 168. sír. A lemez vége tagolt (csipkézett).<sup>873</sup> Lemez nélkül: 219. sír, 339. sír. Vasból a 375. sírban.

<sup>868</sup> A 381. sírban a sok vas s bronz tárgy alapján esetleg egy mesterember nyugodott s nem a viselethez tartoztak a csatok.

<sup>869</sup> Mözs–Kakasdombon dupla csat volt a propeller alakú veretek, szív alakú veretek, tehát az un. katonai öv tartozékok mellett. Gaál egy egyszerűbb, bronzcsatos bőrszíjat és egy díszesebb, széles, bronzveretes övet tételez fel (GAÁL 1979, 52, 5. sír 14–15. kép, övrekonstruktó: 22. kép).

<sup>870</sup> Rekonstrukció: GAÁL 1979, 24. kép (6. sír öve). Nem feltétlenül a vállnál kerül elő ez a csat, pl. Mözs–Kakasdombon is a lábra fektették.

<sup>871</sup> LÁNYI 1972, 98–103, Abb. 18, Abb. 52, Abb. 53.34–42; Intercisa: ALFÖLDI 1957, Abb. 100–103; TEICHNER 2011, 110–122.

<sup>872</sup> LÁNYI 1972, Abb. 52.1,3; Óbuda–Újlak 2. sírból Kr. u. 309–310-ból származó éremmel: NAGY 2004, 235–236, 13. kép 4–6 (3 db ezüst csat, egy garnitúra részei), 245–246 (tarsolyformájú csatok I/A változat). A láb-jegyzetekben további irodalommal a keltezéshez. Analógiák a 26. képen; Bátaszékről 335–361 közötti érmekkel (PÉTERFI 1993, XXII. t. 152.7); Keszthely–Dobogó 65. sírjában propeller alakú veretekkel együtt (BARKÓCZI 1994, Abb. 6); Ságvár 194. sírjában Valentinianus-kori vagy még későbbi üveggel (SCHMIDT 2000, 420; BURGER 1966, Fig. 108.194. sír).

<sup>873</sup> Hasonló pl. Esztergomból Valens éremmel és 4. század végi fibulával (KELEMEN 2008, 30. t. 141. sír).

*Vese alakú csat* lemez nélkül: 381, 443. sír. A 443. sír stilizált állatfejes csattöveise, mind kerek, mind a miénkhez hasonló vese alakú csaton előfordul a 4. században.<sup>874</sup>

*Vese alakú csat kerek/ovális lemezzel:* 310. sír. Érem keltezi 340 utánra. Esztergomban a hasonló csatok 340–380 közöttiek.<sup>875</sup>

*Vese alakú csat szögletes lemezzel:* A lemez záródása egyenes (239. sír)<sup>876</sup> vagy csipkézett (296, 230. sír). A 230. sírban két négyszögletes lemez is van, de egyiknek a csatja hiányzik. Ez utóbbi lemez pontkörökkel díszített. Az érmek (355–367) és a fibulák (330–400) a 4. század 2. fele–utolsó harmadára kelteznek. Gyakori a késő római temetőkből, kora a 4. század második fele, vége.<sup>877</sup>

*Állatfejjel díszített csat:* a 371. sírban a csatot két szembenéző állatfej (delfin) díszíti. Propeller alakú verettel s amphora alakú szíjvéggel együtt alkot egy garnitúrát (fibulája a 330–400-as évek közé tehető). Hasonló példányt propeller veretekkel együtt Ságvárról és Mözs–Kakasdombról említhetünk. Ez utóbbi helyen Valens érem keltezi.<sup>878</sup> Intercisában propeller alakú veretekkel, ill. felhúzott fülű, késői korszóval együtt.<sup>879</sup> A csatkiképzés alapján Barkóczi 3 csoportot különít el a propeller veretes öveken belül. A budaörsi állatfejes csat az első csoportba tartozik.<sup>880</sup> Ilyen csatok, ill. amphora alakú szíjvég propeller veretekkel együtt a Birodalom nyugati provinciáiból ismertek, ritkán a Duna mentén is megtalálható.<sup>881</sup> Általában katonai garnitúrához tartozik. Veretek nélkül került elő Nyergesújfalun a 13. sírből, egy 4–5. század for-

<sup>874</sup> NAGY 2004, 245, 13. kép 5–6, 26. kép (kerek csatokon).

<sup>875</sup> KELEMEN 2008, 100–101, 5. t.14. sír, további analógiák 234. jegyzetben (II. Constantius–Valentinianus-kor); BARKÓCZI 1994, Abb. 1.1. (Tordas 3. sírban 3 db vese alakú csat, háromféle szíjszorító lemezzel), Abb. 12.1 (Ságvár 198. sír: a két kisebb csat ilyen, a nagyobbik vese alakú kerek lemezzel).

<sup>876</sup> Analógiákat, ld. KELEMEN 2008, 101, 237. jegyzetben (II. Constantius–Gratianus).

<sup>877</sup> LÁNYI 1972, Abb. 52, 8–11, 15–16; LÁNYI 1981, Abb. 22.1 (Tokod 19, 87, 100. sír); ZSIDI 1987, 7. kép (Bp.–Gazdagrét, 34. sír: mázas korszó, bekarcolt díszítéssel, Abb. 15.2); Tordas 3. sír, Csákvár 1585. sír: BARKÓCZI 1994, Abb. 1.2. és Taf. IX. (propeller alakú veret is van, mint a budaörsi 371. sírnál); Ságvár 97. sír, a legkésőbbi típusú hagymafejes fibulával: BARKÓCZI 1994, Abb. 16.2, 4; Szentendre 38. sír (érmek Kr. u. 351–361): MARÓTI–TOPÁL 1980, 12. t; Csipkézett szélű szögletes lemezzel, pl. Esztergomból: KELEMEN 2008, 101 (241. jegyzet további analógiákkal), 253, 286, 289, 290. sírokból.

<sup>878</sup> BARKÓCZI 1994, 62, Abb. 3. és 5; BURGER 1966, Fig. 98. 56. sír; GAÁL 1979, 15. kép (5. sír), asztragalosz alakú csüngővel; SCHMIDT 2000, 398, 1034. lábjegyzet (4. század 2. fele – 5. század eleje).

<sup>879</sup> VÁGÓ–BÓNA 1976, 194–195, 163. jegyzet, XXXVII, 1–2 (1106, 1216. sír); SALAMON–BARKÓCZI 1975, Taf. 25. (propeller veret, amphora és szív alakú szíjvégek).

<sup>880</sup> BARKÓCZI 1994, 62–67, Abb. 3, Abb. 5, Abb. 10.

<sup>881</sup> NAGY 2004, 25. kép 1: Treigne 137. sír (hasonló szíjvég), 4: Mözs–Kakasdomb 2. sír, 5: Bp. III. Óbuda, Bécsi út VI/138. sír, 29. kép 1: Vermand (delfines csat), 30. kép 1. Champloident típus (delfines csat); BARKÓCZI 1994, Abb. 9; TEJRAL 1999, Abb. 6; GOTTSCHALK 2007, Abb. 41 (Köln környéki temető, 38. sírban, terminus post quem 367); BULLINGER 1969, 66–67, Typ A.

dulóra keltezett temetőrészletből,<sup>882</sup> Esztergomban a budaörsihez hasonló korú hagymafejes fibulával és Valentinianus-kori éremmel együtt.<sup>883</sup> Nem mindenhol bizonyítható tehát, hogy katonai övgarnitúra része volt. Esetleg magasabb rangú polgári tisztviselők övét is díszíthette. Kora a 4–5. század fordulója, sőt az 5. század elejére is átnyúlik.<sup>884</sup>

A 2. sír egyszerű, *hosszúkás csatja*, a szíjszorító lemez felöli oldalán egyenes záródású (D alakú csat, csak a D nem kövér, hanem hosszúkás). Valens érem keltezi 367 utánra. Analógia, hasonló korú éremmel, Bp.–Gazdagrét 11. sírjából, Ságvár 34. sírből.<sup>885</sup> Bellerophon ábrázolásos lemez tartozik hozzá (ld. később).

A *vascsatok* formája többnyire kerek,<sup>886</sup> de előfordul ovális csat is (pl. 381, 407. sír), ritkán D alakú (375. sír). A szíjszorító lemez itt ritkábban maradt ránk (pl. 188, 215, 345. sír).

**Veret, szíjvég:** 12 sírban, ebből 5 sírban nincs övcsat: a 215. sírban vaslemezek, a 299. gyereksírban bronzveret lemez töredékei, a rabolt 280, 283, 317. sírokban ugyancsak bronz veret töredékek. Bronzcsat mellett további, önálló veret: 205, 230, 371. sír, ill. övbújtató: 443. sír. Néha vascsat mellett kerül elő díszes övveret (166. sír), ill. vascsattal együtt vas veret (345. sír). Esetleg veret és szíjvég is van egy övön, ld. 371. sír. A 339. és 381. sírokban a bronzcsat mellett van egy-egy hosszúkás, bronzszíjvég is.

A Pannoniában leggyakoribb három alapformához (amphora, szív és téglalap alakú)<sup>887</sup> Budaörsön néhány ritkább típus is járul.

*Amphora alakú szíjvég/veret:* elhegyesedő (néha lekerekített) végű szíjvégek/csüngős veretek 3 sírban kerültek elő. Koncentrikus körökkel díszítve a 166, 205. sírokból. Tetejükön, két oldalt lehet, kör alakú, áttört dísz (166, 371. sír). Alja néha lekerekített (371. sír). Mind a három sírt Kr. u. 330–400 közötti fibula keltezi, a 166. és 205. sírban 4. század közepső harmadára tehető érmek is voltak. A 166. sír veretét a láb végébe tették (fibula a vállon, vas, tarsolyzáró? csat a derekánál). A 205. dupla sírban a bronzcsatos övről lelógó szíj végén lehetett (combok között). A 371. sírban állatfejes csattal és propeller alakú verettel együtt a halott derekán (vele együtt egy kis négyszögletes veret).

<sup>882</sup> KELEMEN 1997, 408, 8. kép 8.

<sup>883</sup> KELEMEN 2008, 102, 246. sír (állatfejes csat, de díszítése más, mint Budaörsön!).

<sup>884</sup> SALAMON–BARKÓCZI 1975, 88.

<sup>885</sup> ZSIDI 1987, 5. kép; BURGER 1966, Fig. 96.34. sír.

<sup>886</sup> Analógia, pl. Nagykanizsa–Inkey sírköpolna 1. temető 69. férfi sír (EKE–HORVÁTH 2010, 19. kép 6); MARÓTI–TOPÁL 1980, 3. t. 5 (4. sír: ezüst gyűrű, festett korszó, korongfibula, bronzcsat, vaskés stb); SÁGVÁR 29, 218. sír (SCHMIDT 2000, 398).

<sup>887</sup> LÁNYI 1972, Abb. 54; KELLER 1971, 64–66, Abb. 23.7–11; KELEMEN 2008, 104.

A pannoniai temetőkben a Budaörsön található mindhárom változat előfordul. Lányi V. anyaggyűjtése alapján az áttört díszes változatok a század első felére és közepére jellemzőek, számuk a század végére csökken. Az egyszerűbb, hegyes végű, áttörés nélküli példányok pont fordítva, a század végére egyre gyakoribbak lesznek. A lekerekített végű a század közepére, második felére jellemző.<sup>888</sup> Analógiaként említhető a nagykanizsai temető 62. sírja hagymafejes fibulával és Kr. u. 351–361 közötti érmekkel együtt. A sírban a budaörsi 280. sír szív alakú veretéhez hasonló ezüst övveret, vese alakú csat szögletes szíjszorító lemezzel is előfordul.<sup>889</sup> A majsi temető 9. sírjában hagymafejes fibulával s Kr. u. 361-ben záródó érmekkel. Ugyanitt a 23. sírban már nem volt mellette hagymafejes fibula, csak csat és pecsétgyűrű, ill. cipőszögek.<sup>890</sup> Bátaszéken propeller alakú veretekkel egy garnitúrához tartozott, akárcsak a zengővárkonyi 10. sírban, az Intercisa I. temető 72. sírjában stb.<sup>891</sup> Somogyszől 79, 81. és 84. sírjában fibulával együtt, mellettük 337–375 közötti érmek.<sup>892</sup> Aquincumban a canabae temetőjéből, 4. század utolsó harmadára tehető sírből került elő.<sup>893</sup> Esztergom, Bánomi-dűlő 53. sírjában asztragalosz alakú veretekkel és 340–380 közötti hagymafejes fibulával együtt, a halott lábához téve.<sup>894</sup> Az esztergomi vicus temetőjének 59. sírjában helyén volt a fibula és az öv is.<sup>895</sup> Valentinianus éremmel kelteve egy pécsi sírban, a somodorpusztai 26. és 39. sírban, a ságvári 257. sírban és Szekszárd–Szőlőhegyen.<sup>896</sup> A hagymafejes fibula legkésőbbi, áttört, pelta díszes változatai kelteznek a tokodi 100. sírban és a ságvári 20. sírban.<sup>897</sup> Összefoglalóan megállapíthatjuk, hogy e veretek/szíjvégek kora leggyakrabban a 4. század 2. fele, de a század végéig használatban voltak (Keller 4–5. típusú fibuláival együtt fordulnak elő általában).<sup>898</sup>

<sup>888</sup> LÁNYI 1972, 82, Abb. 54.8–31, 32–34 (lekerekített véggel).

<sup>889</sup> EKE–HORVÁTH 2010, 18. kép 17–18.

<sup>890</sup> BURGER 1972, 24. kép 9.3, 27. kép 23.3.

<sup>891</sup> PÉTERFI 1993, XII. t. 92.3, XXIII. t. 155.2 (hosszúkás, áttört szíjvég, D alakú csat, kerek verettel); BARKÓCZI 1994, Taf. 6; SALAMON–BARKÓCZI 1975, Taf. 26. 72. sír (áttört veret, állatfejes csattal); VÁGÓ–BÓNA 1976, 126. sír, Taf. XXXVII. 12 (mázás korszóval együtt).

<sup>892</sup> BURGER 1979, 99, Taf. 15–16.

<sup>893</sup> BUDAI BALOGH 2007, 98, 7. kép: II. Constantius éremmel a 4. század utolsó harmadára keltezett, 1. sírban.

<sup>894</sup> KELEMEN 2008, 104–105, 12. t. 53. sír (a halott lábához téve).

<sup>895</sup> KELEMEN 2008, 193, 100. t. 59 (4. század közepe). Ugyanitt az 51. sírban (99. t.) fibula s egyéb melléklet nélkül.

<sup>896</sup> FÜLEP 1977, 39, R/207, Pl. 29, 5 (négyzetes csat és vese alakú csat szögletes lemezzel, ill. hagymafejes fibula s vaskés); BARKÓCZI 1994, Abb. 13.1 (Pécs R/207. sír), Abb. 11. és 15 (Somodorpusztai); SÁGVÁRON Keller 5. típusú fibulával: BURGER 1966, Fig. 114. 257. sír; STEINKLAUBER 2000, 168, Abb. 225. 6–7 (G19: 4. század utolsó negyede).

<sup>897</sup> BURGER 1966, Fig. 95. és 107; LÁNYI 1981, Abb. 15.100. sír (aranyozott fibulával). Előfordul a 19. sírban is (Abb. 3.) de nem ilyen késői fibulával; BARKÓCZI 1994, 88, Abb. 16.1–3. további analógiákkal, pl. Zengővárkony, Bírján, Pécs, Kisasszonyfa stb.

<sup>898</sup> KELEMEN 2008, 104 (268. lábjegyzet további irodalommal); Schmidt valamennyi változatot a 4. század 2. felére keltezi a ságvári temetőben (SCHMIDT 2000, 398, 1059. lábjegyzet).

*Szív alakú veret:* 280. sír, 317. sír. Mind a két sír rabolt, így se a pontos helye, se a többi melléklet nem ismert. Hagymafejes fibula keltezi 330–400 közöttre (280. sír).

*Analógia:* Gyakori a késő római, pannoniai temetőekben, főleg I. Constantinus, II. Constantius – Valentinianus érmekkel.<sup>899</sup> A 4. század végére mennyisége csökken. Keller, az érmek alapján, használatát 340–380 közzé helyezte, Schmidt szerint inkább a 4. század utolsó harmadára jellemző.<sup>900</sup> Szinte minden esetben van mellette hagymafejes fibula. E nélkül ritka.<sup>901</sup>

*Téglalap alakú veret:* A 230. sírban volt egy szíjszorító lemezekhez hasonló veret, de a hozzá tartozó csat hiányzott (volt mellette másik csat, lemezzel együtt, tehát önálló veretként értékelhető). Rajta pontkörös díszítés is látható. A sírt 355–367 közötti érem keltezi. Hasonló, pl. Bp. Gazdagrét 63. sírjából besimított korszóval s hagymafejes fibulával együtt.<sup>902</sup> Kora a 4. század második fele – vége.<sup>903</sup> A 371. sírban lévő kis, szögletes veret, az amphora alakú verettel összekapcsolódva került elő.

*Téglalap alakú veret, szélén domború (gyöngy) sor dísszel:* 2. sír, 283. sír (töredék). Valens érem keltezi (2. sír). Analógiák, pl. Páty 225. sír, Ságvár 97. sír.<sup>904</sup> A 2. sír verete díszített.

*Bellerophon ábrázolásos veret:* 2. sír. Gyöngysorral határolt keretben Bellerophon lobogó köpenyben jobbra lovagol. Felemelt jobb kezében lándzsát tart, amelyet a ló (szárnyas Pegasos) hasa alatt lévő Chimairába akar döfni. A 2. sírban, a holttest térdénél, övcsattal és hagymafejes fibulával együtt, nem a viseletnek megfelelő helyen került elő. A sírt két Valens

érem keltezi, *terminus post quem*, a 4. század utolsó harmadára.

A Bellerophon ábrázolás Pannoniában a 4. században terjedt el. A budaörsi sírhoz hasonlóan Valens érem keltezi egy ugyanilyen ábrázolású szíjszorító veretet, a Somodor-pusztai 61. sírban.<sup>905</sup> 364–375. közötti érmek vannak Halbturnban, a 61. koporsós földsírban, a Bellerophon ábrázolásos szíjvég, 2 övcsat és hagymafejes fibula mellett. A sírt a besimított korszó a 4–5. század fordulóra keltezi.<sup>906</sup> Kicsivel korábbi, 355–363 közötti érmek keltezik a ságvári temető 89. sírját, melyben csathoz kapcsolódó szíjszorító vereten van Bellerophon ábrázolás.<sup>907</sup> 4. század közepi analógiát Aquincumban találunk, pl. a bogdáni úti temető 18. sírjának szíjvégén: a II. Constantius éremmel keltezett téglasír ugyancsak hagymafejes fibulát, bronzcsatot s veretet tartalmazott (mindezt a viseletnek megfelelő helyen). A szíjvégén, a budaörsihez hasonló gyöngysorral határolt keretben Bellerophon látható, amint lobogó köpenyben jobbra lovagol.<sup>908</sup> Intercisából is ismert ilyen övveret.<sup>909</sup> További analógiákat a késő római ládikavereteken láthatunk. Pl. Dunapentele–Öreghegy (a ládika mellett 27 db II. Constantius érem), Kisárpáson 4. század közepére keltezett sírban.<sup>910</sup> Miután a mesterek mintakönyvek alapján dolgoztak, a ládikaveretek motívumai feltűnnek a szíjvégeken, övvereteken is.<sup>911</sup>

*„Propeller alakú” veret:* a 371. sírban egy darab, 330–400 közötti hagymafejes fibulával, állatfejes csattal s amphora alakú szíjvéggel egy sírban.<sup>912</sup> Ez, a középén kerek, két szélén háromszög alakú veret, az ún. propeller veretek kisebb változata. A késő római temetőben ritka.<sup>913</sup> A katonai, rangjelző övekhez (cingulum) tartozó, nagyobb veretektől általában 6 db alkotott egy garnitúrát. Ilyet láthatunk, pl. Ságváron, csatja a budaörsi 371. sírhoz hasonlóan állatfejes, szív alakú verete, továbbá hagymafejes fibulája volt még.<sup>914</sup> Hasonló delfinfejes csattal készült a Mőzs-kakasdombi

<sup>899</sup> LÁNYI 1972, 82, Abb. 54. 1–7; ZSIDI 1987, 6. kép, temető 1. csoport (Bp–Gazdagrét 19. sír: kora a 4. század 2. fele); FÜLEP 1977, R/214, Pl. 31. 4 (Pécs belvárosában II. Constantius éremmel); PÉTERFI–VÁRADI 1988, 197: Kisdorog II. sírban II. Constantius éremmel; BARKÓCZI 1994, Abb. 1.1 (Tordas 3. sír, propeller alakú verettel és felhúzott fülű, simított korszóval együtt), Taf. V. (Csákvár), Abb. 14.1–2 (Ságvár 203. és 196. sír), Taf. VII (Zengővárkony 4. sír); BURGER 1977, 4, Grab „A” (Mucsfa–Szárnyaspusztán aranyozott fibulával); VÁGÓ–BÓNA 1976, 1056. sír (Intercisában, Valentinianus éremmel); Szentendre 38. sír, terminus post quem 361 (MARÓTI–TOPÁL 1980, 12. t.); További analógiák: KELEMEN 2008, 191, 815–831. jegyzetekben.

<sup>900</sup> KELLER 1971, 64–65, Abb. 23.3, 7; SCHMIDT 2000, 398, 1038. lábjegyzet analógiákkal (4. század második és utolsó harmada); STEINKLAUBER 2000, 168, Abb. 225.5 (G18: Valentinianus éremmel).

<sup>901</sup> Pl. Ságvár 203., 311. sír (BURGER 1966, Fig. 110, 203.3, mázas korszóval egy sírban; BARKÓCZI 1994, Abb. 17.3: Ságvár 311. sír, II. Constantius érem); Zengővárkony 2. sír (DOMBAY 1957, Taf. II. 13: II. Constantius érem); Mőzs–Kakasdomb 6. sír (GAÁL 1979, 16. kép 2); Győr–Serfőződomb 26. sír (SZÖNYI 1986, II. t. 26.2: 4. század közepe); Intercisa I. temető (SALAMON–BARKÓCZI 1975, Taf. 23–25: 1, 59, 72. sírok).

<sup>902</sup> ZSIDI 1987, 9. kép (temető 1. csoport. Fibula Kr. u. 350–380 közötti).

<sup>903</sup> LÁNYI 1972, 82, Abb. 54. 35–39.

<sup>904</sup> LÁNYI 1972, Abb. 54. 35–37; OTTOMÁNYI 2012a, 8. kép 6; BURGER 1966, Fig. 100.97. sír (késői hagymafejes fibulával), Fig. 101.111. sír; SCHMIDT 2000, 398 (4. század vége).

<sup>905</sup> BURGER 1974, 10. kép 61.143, 17. kép 1 (hagymafejes fibula, vascsat, bronzlemezek, talán fegyverhüvely részei, kerámia bögre, 2 db érem).

<sup>906</sup> DONEUS 2014, 221, Taf. 661–663 (behúzott peremű tál és kiöntős korszó is van a sírban, fibula 330–400 közötti típus). A szíjvég s az egyik csat a vállon átvett második övhöz tartozott. A 288. lábjegyzetben további analógia (Tulln).

<sup>907</sup> BURGER 1966, 109, Fig. 100.89.2 (amphora alakú üvegedény és 8 db érem).

<sup>908</sup> PARRAGI 1963, 315, 18. sír, 9. kép (üvegpohár, mázas korszó, babérlével alakú vaskés).

<sup>909</sup> TEICHNER 2011, 117, Abb. 47. M.31, Abb. 50. M52.

<sup>910</sup> PARRAGI 1963, 29–32. jegyzet további irodalommal (RADNÓTI 1957, 274, Abb. 59, 69).

<sup>911</sup> NAGY 1938, 140: ezek a trébelt lemezek egy Aquincum környéki műhelyben készültek.

<sup>912</sup> A budaörsi telepen is volt belőle egy szórvány töredék (SEY 2012, 20. kép 4).

<sup>913</sup> LÁNYI 1972, Abb. 55.2.

<sup>914</sup> BURGER 1966, Fig. 98.56. sír (mázas korszó).

5. sír, propellerveretes övgarnitúrája is (4 db veret<sup>915</sup> és hagymafejes fibula), továbbá a zengővárkonyi 10. sír öve. Az intercisai I. temető 72. sírjában is állatfejes csat, amphora és szív alakú veret van az 5 db propeller veret mellett (fibula nincs).<sup>916</sup> 6 db, propeller alakú veret volt egy Óbuda–Újlakon előkerült sírban, ahol a budaörsi 381. sír asztragalosz alakú vereteihez hasonló tárgyak is előkerültek. Mérete duplája a budaörsinek s más típusú csat tartozik hozzá. 4. század eleji érem és Kr. u. 320–340 közötti fibula keltezi.<sup>917</sup> Az ugyancsak Aquincumból (Pacsirtamező utcában) előkerült, 4. század 2. feléből származó sír övén 7 db propeller alakú veret és áttört díszes, amphora alakú szíjvég volt, hagymafejes fibulával együtt.<sup>918</sup> Legdíszesebb s méretében legnagyobb a csákvári ezüstözött övgarnitúra (5 db veretből) s ugyancsak asztragalosz és szív alakú veretekkel.<sup>919</sup> A budaörsihez hasonló, kisebb méretű propeller alakú veretekből 8–10 db szokta díszíteni az övet: Keszthely–Dobogó 8 db, a budaörsihez hasonló, amphora alakú szíjvéggel, a Szentkirályszabadján előkerült garnitúra pedig 10 db propeller veretből állt. Somodopusztán ugyanazon az övön kisebb s nagyobb méretű propeller veretek is előfordultak.<sup>920</sup> A propeller veretes öveknél általában szíjvég is volt. Ez a budaörsi 371. sírban amphora alakú, áttört díszű veret, szögletes, kis szíjszorító lemezzel. Hasonló veretes öveket több helyről is ismerünk, de a többségnek más formájú csatja volt.<sup>921</sup> Propeller alakú verettel együtt ugyanolyan kis szív alakú veret is több sírban található, mint ami a budaörsi rabolt 280. kőládában volt.<sup>922</sup>

Viselőik elsősorban katonák, de lehetnek polgári tisztviselők is.<sup>923</sup> A valeriai limes mellett, a városok katonaságának felszerelésében fordulnak elő. A provincia belsejében, elsősorban temetkezésekből ismert,

<sup>915</sup> Rekonstrukció: GAÁL 1979, 22. kép 2.

<sup>916</sup> SALAMON–BARKÓCZI 1975, Taf. 25.8–14; Intercisa: TEICHNER 2011, Abb. 48. és Abb. 51. M68–71.

<sup>917</sup> NAGY 2004, 243–245, 14. kép 2–7; Ugyancsak Aquincumból, a Bécsi úti temető 138. sírjából is előkerült egy ilyen, 6 db propeller alakú verettel díszített öv, hagymafejes fibulával együtt (TOPÁL 1993, Pl. 78).

<sup>918</sup> ZSIDI 2005, 119.

<sup>919</sup> BARKÓCZI 1994, 62, Taf. V.1–2; Csákvár 1585. sír, Abb. 3; Ságvár 56. sír.

<sup>920</sup> BARKÓCZI 1994, Taf. IX.1., Abb. 1.2., Abb. 6; SÁGI 1981, Abb. 21. 65. sír.

<sup>921</sup> A bátaszéki temetőnek három sírjában is voltak ilyen veretek: PÉTERFI 1993, XII. t. 92. sír (D alakú csat szögletes szíjszorító lemezzel és hosszúkás, áttört szíjvég), XXII. t. 152.1 (vaskés, D alakú csat kerek lemezzel, vascsat és a bronzkarikák, érmek: 333–361), XXIII. t. 155.2 (hosszúkás, áttört szíjvég, D alakú csat kerek verettel). További analógiákat ld. 24. jegyzet: Keszthely–Dobogó 65, 84. sír (kerek csat, kerek verettel); Pécs–Széchenyi tér R 212. sír (FÜLEP 1977, Pl. 30); Somodopuszta (BURGER 1974, 1. kép 2. sír).

<sup>922</sup> Tordas 3. sír (BÁNKI 1967, 14. ábr.); Csákvár 1585. sír, Ságvár 56. sír (BARKÓCZI 1994, Abb. 1.1., Abb. 3., Taf. V.).

<sup>923</sup> KELEMEN 2008, 105–106, 278. és 279. lábjegyzetek irodalommal (polgári tisztviselők: BULLINGER 1969, 66, 74); Katonák: KELLER 1971, 67. és 12. lista, Abb. 23.13; BARKÓCZI 1995, 78; GOTTSCHALK 1999, 85–86, Abb. 4 (12 db veret, delfines csat, karikák, tűzkő, vaskés, kiöntős korsók, érem: 347/348. Germán férfi római katonai övvel).

gyakran a belső erődök környékéről.<sup>924</sup> A valóban katonai öveket 6–8 propeller veret díszítette, míg a budaörsi sírban mindössze egy ilyen veret volt. A bőr öv szélessége a veretek alapján kb. 3 cm lehetett (fele akkora, mint a bécsi úti öv). Itt valószínűleg a civil életben betöltött tisztséghez kapcsolódhatott,<sup>925</sup> bár a limes hátszágában veteránokról is szó lehet.

A szarmata barbaricumban is feltűnik a típus, pl. a sáncrendszert védő szarmata katonaságnál, akik a rómaiaktól kaphatták, mint rangjelző felszerelést, a hagymafejes fibulákkal együtt.<sup>926</sup>

Keltezése az éremmellékletes sírok alapján Kr. u. 321–375 közzé tehető. Miután az érmek csak *terminus post quem* kelteztést adnak, koruk a 4. század középső harmadától a század végéig terjedhetett. Sőt 5. század eleji együttesekből is ismert.<sup>927</sup>

*Elhegyesedő, csöves végű szíjvég* lehetett a 339. bronzverete (végén bronz szögecs, tehát bőrszíjhoz erősítették). A két különálló lemez egybe lehetett forrasztva. Az övszíz végét díszíthette. Hasonlók 4. század végi–5. század eleji, keleti germán jellegű sír együttesekben fordulnak elő.<sup>928</sup> A budaörsi 339. sír kora, helyzetét tekintve a 3–4. század fordulójáig vagy a 4. század eleje lehetett.<sup>929</sup>

*Bronz csőveret, asztragalosz díszítéssel:* A 381. sírban található 2 db hengeres, asztragalosz díszítésű tárgy, bronzcső töredék, bordákkal tagolva, oldaluk nyitott. Az analógiák alapján ezek a csőveretek a bőr derékszíz két végét díszítették. A budaörsi darabok egy 5,5 cm széles övhöz tartozhattak. Mellette más övveret nem volt, csak bronz- s vascsatok.<sup>930</sup>

Katonai öv (*cingulum militare*) részeként értelmezhetők, mely övhöz általában propeller alakú veretek is tartoztak.<sup>931</sup> A csákvári 1585. sírban, eredeti helyén az öv propeller alakú vereteivel együtt került elő.<sup>932</sup>

<sup>924</sup> BARKÓCZI 1994, 60–66 (Gorsium, Tordas, Somodopuszta, Szentkirályszabadja, Csákvár, Ságvár, Mőzs–Kakasomb, Keszthely–Dobogó). 78: Frank katonai csapathoz köti ezeket az övgarnitúrákat, akik Pannoniában harcoltak a 4. század 2. felében s végén.

<sup>925</sup> PÉTERFI 1993, 83, 25. jegyzet; GAÁL 1979, 56, 57. jegyzet.

<sup>926</sup> VADAY–DOMBORÓCZKI 2001, 77–80, Abb. 13.1–3, Abb. 73 (rekonstrukció).

<sup>927</sup> Szentendre 2. sír, Kr. u. 314–321. közötti érmekkel és hagymafejes fibulával (téglasír, Quadriburg bélyeges téglával): MARÓTI–TOPÁL 1980, 100, 2. t.8; Ld. még Bátaszék, Kr. u. 333–361. érmek; Mőzs–Kakasomb 2. sírban Constans érmek, 5. sírban Valens érem: GAÁL 1979, 25–29, Abb. 11, 14–15; Keszthely–Dobogó 65. sír, Constans és II. Constantius érmek (DOMBAY 1957, Taf. XIV–XV); BULLINGER 1969, 67, 74; STEINKLAUBER 2000, 169, Abb. 226.2. (G.21: I. Constantinustól a 4. század utolsó harmadáig).

<sup>928</sup> NAGY 2004, 255, 36. kép 10–1 (Lauriacum, Csákvár 46. sír stb.).

<sup>929</sup> Tájolása a többi sírral ellentétes, a 266. kőládaéhoz hasonlít, melyben a vasból készült, kéttagú, rugós T-fibula volt.

<sup>930</sup> A halott lábánál egy kupacban volt több bronz s vastárgy (1 bronz, 2 vascsat, a többi nem öv tartozék).

<sup>931</sup> NAGY 2004, 243–245, 14. kép 9, 25. kép: Újlak, Bécsi út 42, 2. sírban 9. melléklet. Érem: Kr. u. 309–310, fibula 320–340 között (a sírban elfoglalt helye nem ismert).

<sup>932</sup> BARKÓCZI 1994, Taf. V.



Mözs–Kakasdombon is medence tájékról, propeller veretes öv részeként, Valens éremmel keltezve.<sup>933</sup> A halott lábához került, pl. Keszthely–Dobogón (a többi övtartozékkal együtt), Esztergom, Bánomi-dűlő 53. sírjában (amphora alakú verettel, 330–380 közötti hagymafejes fibulával).<sup>934</sup> Mint láttuk nem minden esetben kapcsolódik propeller alakú verethez, akár csak Budaörsön (esetleg a hosszú használat következtében hiányoznak már e veretek). Kora a 4. század közepeitől a Valentinianus-korig/század végéig terjed.<sup>935</sup>

*Vasveret, háromszög alakban* elkeskenyedő, végén szögeccsel: 345. sír, mellette vascsat, 330–400 közötti fibula és simított, felhúzott fülű bögre.

Analógiái többnyire bronzból készültek, a 4. század első felétől a végéig terjednek.<sup>936</sup>

*Vasveret:* 215. sír (dupla sírban, női váz könyökénél!), töredékes, pajzs alakú veret két oldala, benne kis szögecs. A férfi övét bolygathatták meg a nő beletemetésekor (kés is volt itt).

### **Karika:** 7 sírban

Rendeltetése néha helyzetétől függően megmagyarázható. Ld. fülbevaló, gyűrű, gyerek karperec töredék, de kapcsolódhatott az övhöz, vagy ruhához is.

*Övhöz tartozhatott* a 165. férfi sír 3 bronzkarikája, ami a combcsontok között került elő. Az ugyancsak övet viselő 163. női sírban is volt fél vaskarika a combok között. A 3. századi 146. gyereksír lábánál, az övveretek mellett szintén volt két nagyobb s két kisebb karika. Ezek az övről lelógó kisebb szíjakhoz, ill. tarsolyhoz kapcsolódhattak.<sup>937</sup> A 443. sír derekánál lévő, nyitott, egymásra hajlított végű kis karikája talán övbújtató lehetett.<sup>938</sup> A 381. férfi sír vaskarikája talán vascsat volt.

<sup>933</sup> GAÁL 1979, 29, 14. kép 3 (5. sír, hagymafejes fibulával, stilizált állatfejes csattal).

<sup>934</sup> SÁGI 1981, Abb. 5.31 (34. sír); KELEMEN 2008, 105, 12. t., további analógiák a 271–273. lábjegyzetekben (pl. Zengővárkony, Intercisa stb.).

<sup>935</sup> Keller elkülöníti a ferde bordázással díszített, ill. asztragalosz díszítésű csöveket. Az első változat kora a 4. század 2. fele, a második változat a 4–5. század fordulóra tehető. Katonai öv részeként tárgyalja (KELLER 1971, 67–68, Abb. 23.15, Abb. 24.2; KELLER 1977, 68, Abb. 3.10).

<sup>936</sup> LÁNYI 1972, Abb. 52.29; EKE–HORVÁTH 2010, 170, 15. kép 56. sír 5 (Nagykanizsáról, hagymafejes fibulával és kézi korongolt bögrével. Kerek csathoz kapcsolódó veret); DOMBAY 1957, XXVIII. t. 3. (Szentlászló–Szentegyedpuszta 3. sír); Somodorpusztáról, I. Constantinus éremmel (Kr. u. 321); BURGER 1974, 7. kép 39.105 (kerek csathoz kapcsolódik); Intercisában szív alakú szíjvéggel és mázas korsóval ill. egy másik sírban hagymafejes fibulával együtt: VÁGÓ–BÓNA 1976, 126. sír; SALAMON–BARKÓCZI 1975, Taf. 25.24 (96. sír), Taf. 27.3 (139. sír); ALFÖLDI 1957, Abb. 105.3; TEICHNER 2011, Abb. 46.M5; A bécsi úti szíjszorító veretnek D alakú csatja van, a 4. század első felére keltezik (TOPÁL 1993, Pl. 94, 10. sír 4).

<sup>937</sup> EKE–HORVÁTH 2010, 163, 8. kép 15: Nagykanizsa–Inkey sírkápolna 1. temető 35. férfi sír (tarsolyhoz tartoztak); Bátaszéken propeller alakú veretekkel díszített öv tartozéka volt 3 bronzkarika (PÉTERFI 1993, XXII. t. 152.3–4); KELEMEN 2008, 105 (53. sírban voltak az övre erősítve kis karikák).

<sup>938</sup> Hasonló egy Bp.–Gazdagréten feltárt férfi sírban Gratianus éremmel (ZSIDI 1987, 6. kép 31. sír).

Ismeretlen rendeltetésű a 283. szarkofág rablógöd-réből előkerült 15 db bronzkarika (bár egy övveret töredék itt is volt), továbbá a 260. üres gyereksír karikája és a rabolt 394. dupla sírban (nő és férfi) lévő bronzkarika.

A 390. gyereksír lábánál vaslánc karikái maradtak ránk, talán páncél maradványa (mellette bronzgyöngy).

*Gyűrű (XLI. t. 1–2):* 2 sírban 3 db (a mellékletes férfi sírok 3%-a).

Két férfi sírban került elő gyűrű. A 230. sírban ezüst, gemmás pecsétgyűrű (355–367. közötti éremmel). A 443. sír két gyűrűje közül is pecsétgyűrű volt az egyik (vésett díszítéssel), a másik egyszerű karika.

*Nyakpereg:* a késő római temetőben 3 nyakpereg volt. Egyik női sírban, lunula alakú csüngővel (232. sír). A másik gyereksírban (268. sír), a harmadik pedig férfi nyakában (327. sír). A nyakperect viselő halottnak általában nincs más ékszere.

A 268. sírba 3–4 éves kisgyereket temettek. Helyzetét tekintve a temető közepén, 3. század 2. felére, vagy a 3–4. század fordulójára tehető sírok között. A benne lévő löherelevél kiöntős korsó is hasonló korú. Pontosabban keltezhető a 327. dupla sír (férfi s gyerek), (VIII. t. 1). Itt a férfi nyakában volt torques, mellette 3. század közepi érem (Kr. u. 239–240). A sír helyileg nagyon közel található az előző gyereksírhoz, tájolásuk is egyforma s mind a kettőben voltak koporsóra utaló vasszögek.

Keltezése tehát a budaörsi temetőben a 3. század második fele, esetleg a 3–4. század forduló. Lunulával még később is előfordul.

*Analógia:* A kelta hagyományokra visszavezethető nyakpereg a 3. században újra divatba jön. A nemesfém-ből készült példányok a katonáknál rangjelző tárgyak is lehetnek, a Duna vidéki temetőkből viszont gyakran női vagy gyereksírokban fordul elő.<sup>939</sup> A pátyi temető 224. férfi sírjában, ugyancsak 3. század közepi, Philippus éremmel (Kr. u. 246/247), vele együtt szintén katonai kitüntetésnek számító ezüst karperec.<sup>940</sup> Ságváron gyereksírban.<sup>941</sup> (További analógiákat ld. a női mellékleteknél!). Egyes kutatók germán befolyásnak tartják.<sup>942</sup> A szomszédos szarmaták hatására is elterjedhetett.

<sup>939</sup> TEICHNER 2011, 149.

<sup>940</sup> OTTOMÁNYI 2012, 3, 4. kép 6; FACSÁDY 2013, 128–129: A férfiaknál egyike volt a centurio rang alatt is elérhető katonai kitüntetéseknek a torques és a nemesfém karperec.

<sup>941</sup> BURGER 1966, 122, Fig. 111/219. 2a-b.

<sup>942</sup> KELLER 1977, 67 (20. lábjegyzetben analógiák): nem kereskedelmi kapcsolattal, hanem germán katonai segédcsoportokkal magyarázza a jelenlétét; RIHA 1990, 75 (Augst).

**Egyéb:** A 224. férfi sír lábánál talált 2 db kis, sodrott bronz huzal rendeltetése kérdéses.

A 230. felnőtt, férfi sír lábánál, (üveg pohár s öv tartozékok mellett), *bronzcsengő* és átlukasztott bronzlemez (*szűrőedény* töredéke?). Miután nem rabolt sír, feltehetően töredékesen tették bele a szűrőedény maradványt. Esetleg ládikában voltak e tárgyak.

A bronzcsengőt mágikus tárgyként teszik a sírba, hogy távol tartsa a halottól az ártó szellemeket.<sup>943</sup>

A 310. rabolt sírban bronzlánc darab (övcsattal s 7 db éremmel).

Értelmezhetetlen kis vastárgyak ebben az időszakban is vannak, pl. 443. sírban deréktájon kis vas db (esetleg az övhöz tartozott) stb.

**Eszközmelléklet** (XLI. t. 4, 6–8): 18 sírban 26 db<sup>944</sup>

A pannoniai késő római temetőekben feltűnően kevés az eszköz. Kb. 10–20% az eszközök aránya a sírokban.<sup>945</sup> Budaörsön aránylag sok van: 18 sírban fordul elő, némelyikben kés és más szerszám is együtt. Ez az összes férfi sír 17%-a, a mellékletes síroknak pedig a 25,7%-a. Az eszközöket többnyire az övről lelő szíjon viselték, esetleg tarsolyban vagy ládikában hordták. Ez utóbbi mindig a halott lábánál kerül elő (pl. 204b, 230. sír). Fentiek alapján egy-egy szerszám meglelte, főleg ha deréktájon, térdnél, vagy a combok közelében van, akkor is utalhat övviselőre, ha csat vagy egyéb veret nem maradt meg. Feltűnően sok szerszám s egyéb fémtárgy van a 381. rabolt férfi sírban.<sup>946</sup> Esetleg egy fémművességgel foglalkozó mesteremberhez tartozott?

**Kés:** 11 db (egyik esetleg női sír, ld. 215. házaspár); és egy üres gyereksír (270. sír).

Többnyire nem a viseletnek megfelelő helyen került elő.<sup>947</sup> Ennek oka részben a bolygatottság (354, 361. sír),<sup>948</sup> részben a csontvázak hiánya. A 270. csontváz nélküli sírban a sír közepén, kb. a combcsont magasságában. A másik üres sírban (219. sír) a sír végében egy kupacban volt az összes melléklet, köztük a vaskés és bronzcsat is. A bolygatatlan síroknál elsősorban a lábánál került elő. Pl. a 204b, 345. síroknak

a bal lábszárnál/láb végében van a kés, pedig az öv s hagymafejes fibula a viseletnek megfelelő helyen van. A 449. sírban is a bal láb végénél lévő korsó mellett volt. A 220. sírban a jobb lábszár alatt (felső teste bolygatott). Ez utóbbi két esetben nem volt övre utaló csat. A 254. sírban valamennyi melléklet a lábánál (övcsat/gyűrűfibula?).

A 215. sírban érdekes módon, mind az övveret, mind a vaskés a dupla csontváz női tagjánál volt (a férfinál hagymafejes fibula). A nőt utólag temethették bele, rátéve a férfi sír övére.

Fej mellett mindössze egy sírban volt vaskés töredék (216. sír, csatfibulával? együtt).<sup>949</sup> Ez a hegyes vastárgy lehetett, pl. bajelhárító tárgy is, akárcsak az egyedülálló vasszőgek.

Formájuk változatos, gyakran hasonlítanak a kora római típusokra, pl. 220. sír és 51. sír kése. Többségük csak a késő római korra jellemző.<sup>950</sup>

Néha egy sírcsoportban kerülnek elő (204b, 215, 219, 220, 254. sírok).

**Analógia:** a pátyi késő római temetőben is csak egy esetben volt a helyén, az övnél a kés, az összes többi esetben a lábhoz tették.<sup>951</sup> Bátaszéken a vaskések elhelyezése nemenként különböző. A férfi síroknak térd és lábszár környékén fordulnak elő. A női és gyereksíroknak változatos helyeken (a sír alsó vagy felső sarkában, térdnél, lábfejnél, medencénél egyaránt).<sup>952</sup>

**Vaseszközök:** 8 sírban 13 db (egyik gyereksír: 299. sír).

Többnyire csak töredékek, hegyes vastárgyak maradtak, így funkciójuk megállapítása nehéz (Részletesebben Rupnik László tanulmánya foglalkozik vele). Fémmegmunkáláshoz használt vésők (279a, 381, 448. sír), árak (204b), lyukasztók (299, 345, 432. sír) stb. fordulnak elő a férfi síroknak. Gyakoriak a hegyes végű, kerek, gyűrűszerű fejjel ellátott tárgyak, melyeknek több funkciója is lehetett.<sup>953</sup> Budaörsön mindig szögekkel vagy más vasszerszámmal együtt található a lábánál. Ld. 204b, 230, 381. sír. Esetleg az övre való felfüggesztést segíthette ez a gyűrűszerű végződés.

**Egyéb,** ismeretlen rendeltetésű *vastárgy* a 279a, 299, 381 (egyik pálca), 448. síroknak.

<sup>943</sup> SEY 2012, 597–598; TOPÁL 2003, 36, Pl. 36. 1. sír 3 (Aquincum, Bécsi úti II. temető 1. kóláda, gyerek: érmek 301–305, üvegek a 4. század első negyedéből); SALAMON–BARKÓCZI 1971, 78, Abb. 9.42/4. A római környezettől idegen tárgyként értékelik az ásatók (csákvári temető 42. női téglasír).

<sup>944</sup> 3 sírban kés és egyéb szerszám is (204b, 345, 381. sír). Kettő gyerek (270, 299. sír).

<sup>945</sup> LÁNYI 1990, 249; LÁNYI 1972, 83: Az eszközökön belül 48,3% a kés, 12% a tűzkésztség. A baranyai és balatoni csoport sírjaiban van a legtöbb eszköz. Elsősorban férfiaknál, néha nőknél; Az újabban feltárt temetők közül a késő római Ács, Öbölkúti-dűlő szinte minden csontváza mellett volt vaskés (FÜKÖH 2011, 114).

<sup>946</sup> 12 db vastárgy (ebből 3 vascsat) és 4 db bronztárgy (csat, veret, lakat, kulcs).

<sup>947</sup> A kések helyét csontváz lapra vetítve ld. Rupnik L. tanulmányában (4. kép).

<sup>948</sup> A bolygatatlan 254. sírban nincs a sírrajzon.

<sup>949</sup> Amennyiben nem csatfibula volt, esetleg a halott övét tették a fejéhez.

<sup>950</sup> Részletesebben, ld. Rupnik L. tanulmányát; A késő római temetők késfarmáihoz ld. LÁNYI 1972, Abb. 56.1–14; MÜLLER 2010, 225–226, Taf. 2, 94; STEINKLAUBER 2000, 174–177, Abb. 237. stb.

<sup>951</sup> OTTOMÁNYI 2012a.

<sup>952</sup> PÉTERFI 1993, 92; PÉTERFI–VÁRADI 1988: Kisdorogon vaskés női és férfi sírban egyaránt volt.

<sup>953</sup> BURGER 1979, Taf. 39, 3–5 (Eiserne Ahle); LÁNYI 1972, Abb. 56.16–17; SÁGI 1981, Abb. 7.11 (312–335 közötti érmekkel), stb.; KELEMEN 2008, 108, 56. t. 242. sír; A forma különösen gyakori a Keszthely-környéki temetőkben: SÁGI 1981, Abb. 6.7–9 (Keszthely–Dobogó); Bp.–Gazdagréti temető 2, csoportjának egyik sírjában vasár (ZSIDI 1987, 103. sír).

*Tűzkésztség: fenőkő* (ld. még tarsoly).

A 166. férfi sírban fenőkő (vele együtt hagymafejes fibula, veretes öv s 4. század közepi érem). A 428. üres sír földjében kovakő.

Nem jellemző a késő római temetkezésre, bár szórványosan előkerül mind római, mind barbárnak tartott sírokban.<sup>954</sup> Az 5. század elejétől lesz gyakoribb, az egyre növekvő számú barbár sírban.<sup>955</sup> Az életmódváltással áll összefüggésben viselete, hiszen a pástorélet jellemző tárgyai a tűzkésztség és a kés. Általában római tárgyakkal keveredve kerülnek elő az 5. századi sírokban.<sup>956</sup>

*Bronztű:* 1 sírban 2 db

A 2. férfi sír fejénél s térdénél volt egy-egy bronz tű, funkciója kérdéses. Talán a halotti leplet tűzték vele össze, mivel a térdhez helyezett mellékletek szerint a halottat nem eredeti öltözkéiben temették el.

### **Tarsoly, pénztárca:**

Biztos adatunk tarsoly meglétére nincs. Bőrrészény maradványait figyeltük meg a 166. sírban a férfi halott kezénél, az érmek alatt (pénztárca). Ugyanitt gyöngyök, melyekkel esetleg a pénztárcát díszítették. A halott lábánál fenőkő is volt a többi övtartozék között, tehát feltételezhető tarsoly is. A többi férfi sírban még bizonytalanabbak a nyomok. Utalhat rá a két csat (188, 205, 381. sír), melyek közül az egyik a tarsolyhoz tartozott volna, vagy a karika (165. férfi, 408. női sír), mely valamely késztséget kapcsolhatott a bőrvözhöz.<sup>957</sup> A láb környékén előkerült szerszámokat (kés, vasár) is tarthatták tarsolyban, bár az övről is lóghatott le közvetlenül. Valamennyi ilyen férfi sírban volt hagymafejes fibula is, tehát gazdagabb római vezetőről és semmiképpen sem barbár viseletről van szó (ugyanakkor ezeknél a síroknál a két csat utalhat fegyverövre is, és akkor a 166. sírt kivéve, amelyikben a fenőkő volt, ezeknél a síroknál mégse volt tarsoly).

A nőknél tarsoly meglétére mutat esetleg a combsontnál, térdnél előkerülő eszköz, vagy fésű, ld. a női mellékleteknél.

A tarsoly nem tipikus római viseleti tárgy, de a 4. század 2. felétől egyre több sírban előfordul. Ha a mellékleteket megnézzük, többnyire római tárgyak vannak mellettük (ld. hagymafejes fibula, mázas kerámia stb.), de előfordulnak már barbárokhoz köthető idegen tárgyak is, pl. fésű. Nem köthető kizárólag a nyugati germán népekhez, mint azt Sági feltéte-

lezte.<sup>958</sup> Szórványosan mindenütt előfordul, rómaiak és barbárok egyaránt hordhatták.<sup>959</sup> A divatot, főleg, hogy nők is viseltek övet s rajta tarsolyt, a szomszédos barbároktól s a keletről jött népektől egyaránt átvehették a 4. században.

Helye a sírban általában a halott derekán bal oldalt, vagy ha nem felövezve temették el, akkor a halott lábánál.<sup>960</sup> Budaörsön ez utóbbi eset a gyakoribb.

### **Ládika:**

Budaörsön feltehetően két férfi sírban (230, 381. sír) és a 270. gyereksírban volt (*XLI. t. 5*).<sup>961</sup> A 230. sír lábánál, a korszó mögött vasszőgek, pántok s famaradványok, körülötte sok apró lelet (csat, csengő, bronz szűrőedény lemeze), amik a ládikában lehettek. A 270. gyereksírban egyetlen ládika veret (*pars pro toto*) s két vasszőg. Valószínűleg ládikához tartozott a 381. rabolt sírban lévő bronz lakat s kulcs töredék is (a halott lábánál több vaseszköz, vasszőg, bronzcsat s övtartozék egy halomban).

*Analógia:* A késő római temetkezésre kevésbé jellemző.<sup>962</sup> A 381. sír lakatjához analógiát Intercisából említhetünk.<sup>963</sup> Zengővárkony 1. női sírban szögletes bronzveret, olyan, mint a budaörsi 270. sír verete. Keszthely–Fenekpusztán két, gazdag női sírban voltak ilyen veretek (4. század második fele).<sup>964</sup> Általában a gazdag sírok melléklete,<sup>965</sup> főleg nőknél, ritkán férfiaknál, s gyerekeknél is előfordul, nyilvánvalóan más funkcióban. Miután többnyire üresek, valószínűleg könnyen pusztuló szerves anyagból készült tárgyakat, pl. (házassági) iratokat, kozmetikumokat, textíliákat stb. tarthattak bennük. Néha ékszertartó ládika is lehetett.<sup>966</sup> A férfi sírokban Budaörsön szerszámokkal együtt kerül elő (talán ezeket tartották a ládikában).

<sup>958</sup> SÁGI 1981, 112; KELEMEN 2008, 106 (további irodalommal).

<sup>959</sup> VÁGÓ-BÓNA 1976, 204.

<sup>960</sup> KELEMEN 2008, 109.

<sup>961</sup> A 286. sír átlukasztott végű vaspántja, lehet ládika vagy koporsó tartozék egyaránt. Mindenképpen hiányos, bár a sír nem rabolt.

<sup>962</sup> A pátyi temetőben is csak egy sírban voltak veretek (6. női, kőláda sír, Kr. u. 348. éremmel), ld. OTTOMÁNYI 2012a; Bátaszéken hat sírból kerültek elő bronzveretek, de az ásató szerint lehet, hogy csak egy sírban volt benne az egész ládika, a többibe csak verettöredékeket tettek (PÉTERFI 1993, 91); Mőzs–Kakasdombon egy női sírban volt bronzlemez ládika fogantyúval: GAÁL 1979, 18. kép, 9. sír (házi kerámia korszó s tál); Az intercisai DK-i temetőrészben több sírból is előkerült, valamennyi női sír (VÁGÓ-BÓNA 1976, 164); Bogádon a 13. női sírban scrinium vasveretei bronz zárral és vas fogantyúval: BURGER 1962, 130–132, 28. kép (a halott lábánál lévő padkán); Az esztergomi vicus temetőjében egy női sírban Valentinianus éremmel (KELEMEN 2008, 196, 83. t. 1. sír).

<sup>963</sup> RADNÓTI 1957, XLVII.23, 27.

<sup>964</sup> DOMBAY 1957, I. t. 23; MÜLLER 2010, 227, Taf. 97–98, rekonstrukció: Taf. 101.

<sup>965</sup> RAUNIG 1979–1980, 1. sír, T. III.6. (Certissa/Djakovo, gazdag, arany ékszeres, üveg s mázas kerámia melléklettel ellátott női, téglasírból, melyet 6 db érem keltez a 4. század 2. harmadára).

<sup>966</sup> RADNÓTI 1957, 260, 53. kép, 264–265, 55–56. kép stb.; BURGER 1962, 132–133.

<sup>954</sup> LÁNYI 1972, 83; VÁGÓ-BÓNA 1976, 204; KELEMEN 2008, 107–108 (további analógiákkal).

<sup>955</sup> Csákvár (SALAMON–BARKÓCZI 1971, 32, 46. sír stb. A barbár foederatihoz kapcsolják); Mágocs 1. sír: GÁBOR 1998 (Kr. u. 400 körül); A Bp.–Gazdagréti temető későbbi, 2. csoportjában fordul csak elő tűzkésztség. Fenőkő már az 1. csoport egyik sírjánál is feltűnik (ZSIDI 1997, 29. sír).

<sup>956</sup> GÁBOR 2013 (Pécs).

<sup>957</sup> KELEMEN 2008, 108.

Vasszög: kb. 15 sír.<sup>967</sup>

Amennyiben 1/2 db volt a sírban nem koporsóhoz tartozott, inkább bajelhárító szerepet tölthetett be,<sup>968</sup> akárcsak a kora/középső római síroknál. Előkerülhet a halott fejénél (240. férfi, 337. gyereksír), lábánál (268. gyerek, 314. női sír padka), kezénél (246. női, 338. férfi, 421. női sír), mellkasán (279a férfi),<sup>969</sup> néha a sírföldből, pl. 172. férfi, 208. üres, felnőtt sír, 220. férfi (rabolt).

Ha épített sírról van szó a több szög nem koporsóhoz tartozott, inkább melléklet lehetett. Pl. 285. rabolt kóládában 2 szög. A két szög egyaránt lehetett koporsó tartozék (pl. 248. sírban fej két oldalán) vagy melléklet (300b. sír?).

Szerszámokkal, famaradványokkal együtt valószínűleg ládikához tartoznak (ld. 230, 381. sírok). A 287. gyereksír lábánál lévő téglá alatt talált kis szögek (10 db) cipőszögnek túl nagyok s a formájuk is más. Rendeltetésük egyelőre kérdéses.

Nemtől független, gyerek, női s férfi sírban egyaránt előfordul.

### 3.3.3. GYEREKSÍROK (85. kép 2, 5–12, 14–18.)

A gyereksírok neme néha megállapítható a mellékletek alapján. Ezeket besoroltam a női, ill. férfi sírokhoz. 8 kislány sír van s mindössze egy fiú. Kislány a 170. sír (nyaklánc, karperec), 238.1. sír (karperec), 242. sír (fülbevaló, csatfibula), 277.2. sír (karperec), 284.2. sír (karperec, nyaklánc), 380. sír (nyaklánc), 410. sír (karperec, fülbevaló). A 390. sír bronzgyöngye alapján kislány, de a vaslánc lehet egy láncpáncél darabja is, és akkor kisfiú.

A 256. sír bronzbullája tartozhatott kislányhoz s kisfiúhoz egyaránt. Kisfiú feketett a 299. sírban (10–14 éves), övén bronzverettel és vastárggyal (lyukasztó?).<sup>970</sup> A megállapíthatatlan nemű gyereksírok többsége rabolt, melléklet nélküli, ill. csak kerámia van mellettük. Mind a két nemnél – bár a férfiaknál gyakrabban – előforduló ékszer található a 268. sírban (nyakperec), ill. a 337. sírban (vas csatfibula). Kés és ládikaveret a 270. sírban. Érem 3 gyereksírban.

A pannonai késő római temetők vizsgálatánál kimutatható volt, hogy a gyereksírok rítusa nem kötött, sajátosságaik nem azonosak a temetőben szokásos mellékletadással. Sírjaikba bármilyen más tárgy is bekerülhet, ami nem jellemző a felnőtt sírokra.<sup>971</sup>

<sup>967</sup> 25 késő római sírban van összesen szög (női és gyereksírok is benne vannak), de ezeknek legalább a fele koporsóhoz tartozott. Mellékletként ritkán lehet elkülöníteni. A rabolt sírok földjéből előkerült szögek mennyisége kérdéses, így tartozhattak koporsóhoz is, pl. 220. sír.

<sup>968</sup> KELEMEN 2008, 193, 197 (Esztergom: gyerek és női sírokban lábánál vagy fej felett).

<sup>969</sup> De a lábánál is volt 6 db a sírföldben (esetleg koporsó, bár téglasír).

<sup>970</sup> Övcsatja nem volt, esetleg azért, mert még nem érte meg a felövezés rítusát (KELEMEN 2008, 109).

<sup>971</sup> LÁNYI 1972, 130–131.

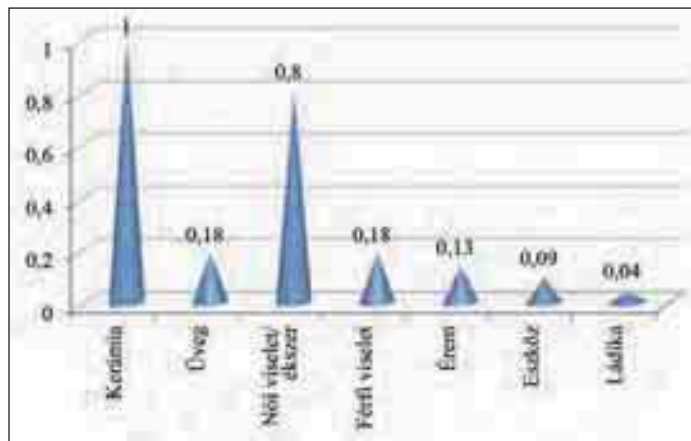

43. ábra: A késő római, mellékletet tartalmazó gyereksírok mellékletszáma<sup>972</sup>

### 3.3.4. ÉRMEK (84. kép 5; XLII. tábla 2–11.)

24 sírban volt összesen 44 db érme (és még szórvány 4 db). Ez a késő római értékelhető sírok (167 db) 14,4%-a, ami majdnem megegyezik az összes mellékletes sírban (165 db) lévő mennyiséggel.

Legkorábbi a 327. sír II. Gordianus érme (239–240). Terminus post quem értékénél fogva a temetkezés kora valószínűleg a 3. század közepe–2. fele.

A 3. század második feléből hiányoznak az érmek (ekkor a telepen is kevés van, valószínűleg a század közepén bekövetkező barbár támadás miatt), és a 3–4. század fordulóból is csak egy db került elő: a 272. sírban Constantius Chlorus (294–305) pénze. A Diocletianus-korban máshol is kevesebb a pénz Pannoniában. Majd Nagy Constantinus és II. Constantinus egy-egy érme következik 313–321 között (287, 408. sír). Innentől kezdve a 330–348 közötti érmek a leggyakoribbak (28 db: Nagy Constantinus, Constantinus dinasztia és II. Constantius). II. Constantius 351–361 közötti érme már jóval kevesebb (8 db) és még kevesebb a Valentinianus dinasztiaé (6 db). A legutolsó szórvány érme 378-ból származik. Ezután már nemigen érkezett új pénz a provinciába.<sup>973</sup>

A verdét csak az érmek felénél (25 db) lehetett megállapítani. 8 verde között oszlott meg. Legtöbb Sisciából érkezett (11 db), Nagy Constantinustól (313) Valentinianusig (375) folyamatosan. Fele ennyi Thessalonicából (7 db), szűkebb időhatárok között, elsősorban 330–355-ös években. A 4. században sok kisebb verde működött és szállított Pannoniába. 6 műhelyből került még egy-két érme Budaörsre. A 3. század közepi érme Viminaciumból (239–240), a

<sup>972</sup> A gyereksírokra nehéz kiszámolni a mellékletszámot, mert nagyon sok a feltételezett üres, kisméretű sír (a 63 sírból 26 üres). Ha ezeket nem sorolom ide, akkor kb. 22 mellékletes sír marad, amiből 7 rabolt (kisméretű, csontváz nélküli, mellékletes sír még 9 darab, amiből 2 rabolt).

<sup>973</sup> Hiányzik 3 db.

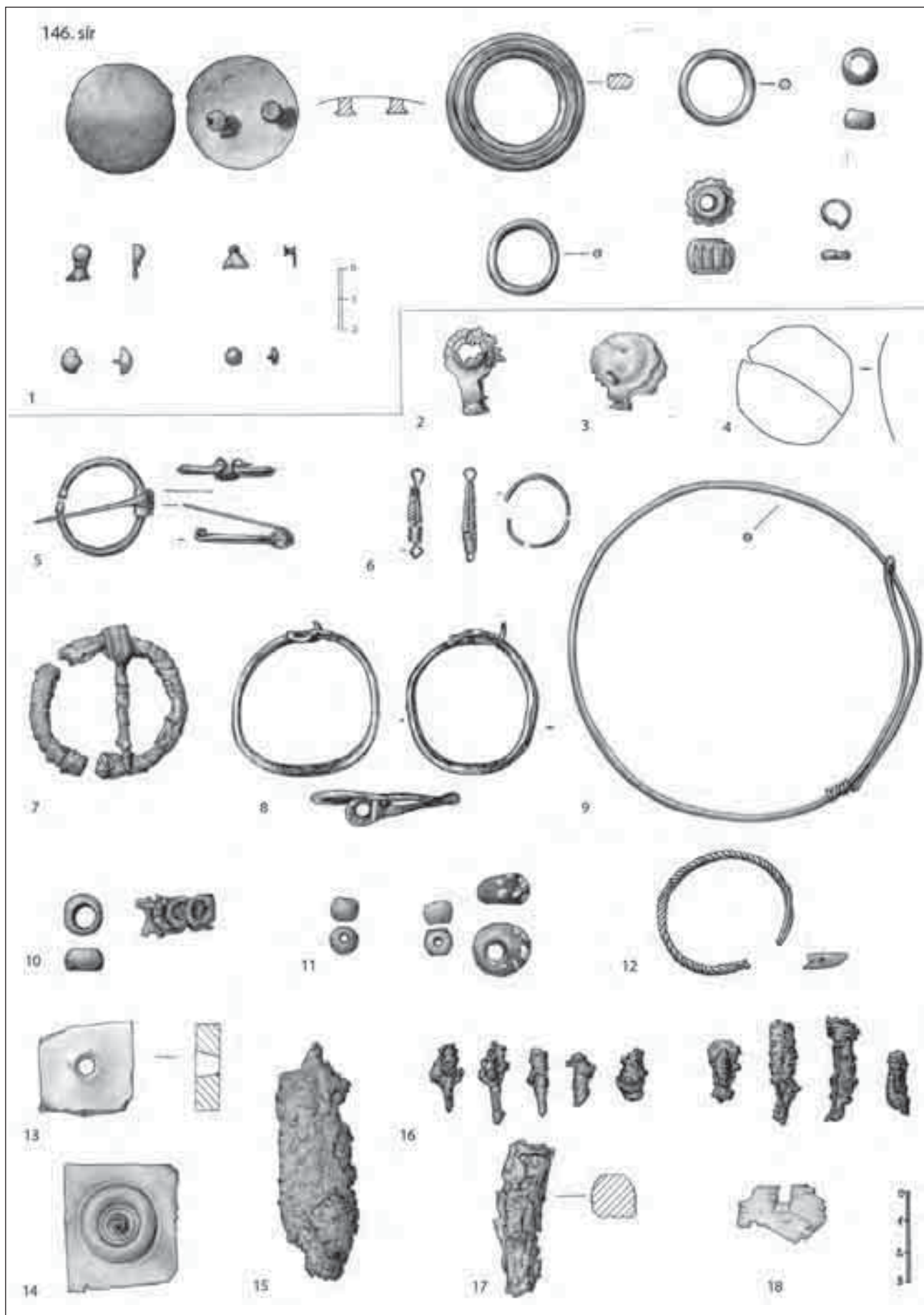

85. kép: Gyereksírok mellékletei. 1: 146. sír; 2: 256. sír; 3: 34. sír; 4: 192. sír; 5–6: 242. sír; 7: 337. sír; 8: 133. sír; 9: 268. sír; 10: 390. sír; 11: 152. sír; 12: 410. sír; 13: 11. sír; 14–15: 270. sír; 16: 287. sír; 17–18: 299. sír

4. század első felében Rómából 2 db (320–341 között) és Constantinopolisból (335–337). A 4. század középső harmadában Arelate és Aquileia 347–348 közötti érme, ill. Sirmium 351–354 közötti érme került még ide.

Siscia vezető szerepe és a keleti verdék erőteljesebb, a nyugati officinák minimális jelenléte a század közepéig körülbelül összhangban van a pannonai temetők éremforgalmával.<sup>974</sup> Budaörsön – a telep érmei alapján – ugyanez a helyzet, de a század második felében, a Valentinianus-kortól már a nyugati verdék kibocsájtása a nagyobb. Ekkor már csökken a Pannoniába szállító verdék száma, csak Siscia (3 db) és Thessalonica (1 db) veretei kerülnek a budaörsi temetőbe. Pannoniában valamennyi időszakban a helyi verdék (ld. Siscia) érmeinek mennyisége a legtöbb, hiszen a tartomány központi pénzellátása innen történik.<sup>975</sup>

Nemet tekintve legtöbb érme férfi sírban került elő: 28 db 13 sírban, ebből kettő dupla sír, ahol a férfinhoz tartozott az érme (205, 327. sír), egy pedig üres, csontváz nélküli sír (310. sír). Nő mellett 8 sírban 14 db és egy kislány sírban (170. sír). A másik két gyerek sír közül az egyik üres, kisméretű (282, 287. sír).

Ez a megoszlás teljesen ellentétes a 2–3. századi érme mellékletes sírokkal, ahol kizárólag csak nők és gyerekek mellett volt érme.

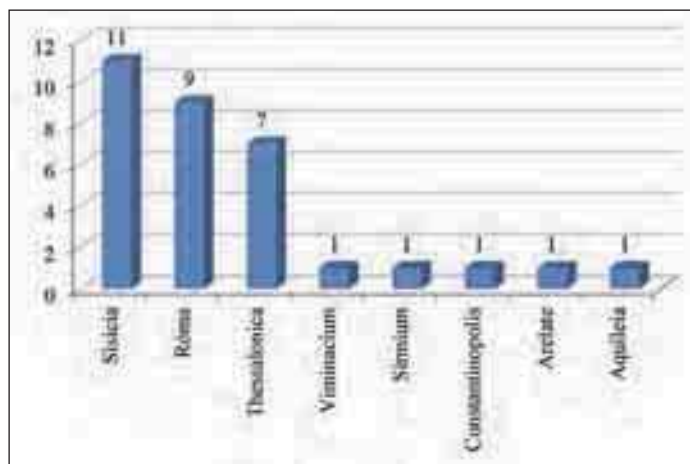

45. ábra: A teljes temető érmeinek verde szerinti megoszlása.<sup>976</sup>

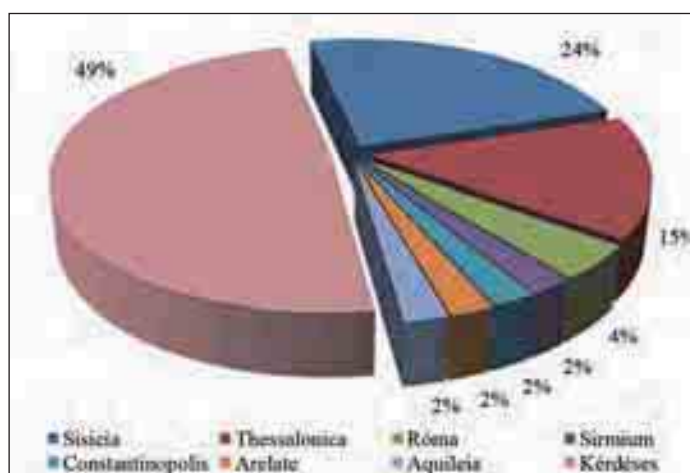

46. ábra: A 4. századi pénzek verde szerinti százalékos megoszlása

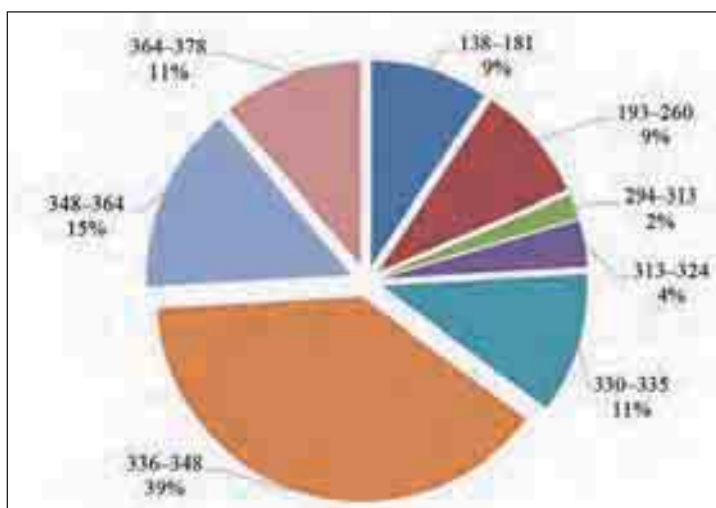

44. ábra: A teljes temető érme megoszlása

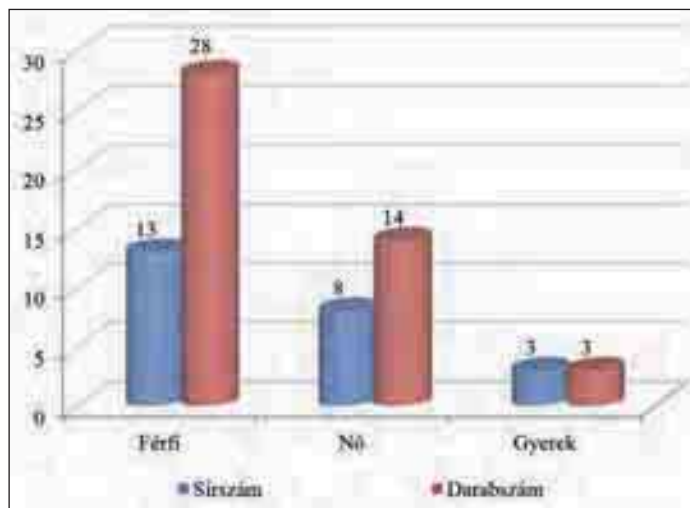

47. ábra: A késő római érmek nemek szerinti megoszlása

<sup>974</sup> LÁNYI 1972, 136; Hasonló a helyzet, pl. Bátaszéken (PÉTERFI 1993, 92).

<sup>975</sup> TORBÁGYI 2012, 607–608.

<sup>976</sup> 7 db Rómában vert érme 2–3. századi (138–226). A többi késő római.

Helye a sírban (84. kép 5): többnyire kézben (12 db), ezen belül a fele a jobb kézben, a többi a medence közepén, ahol a két kéz összeér. Néha a fejnél, a szájbán (4 db). Ha csak 1-2 érem van ezeken a helyeken, akkor a Kharonnak szánt obulus adás szokásról lehet szó, mely szokás még a 4. században is élt az írott források utalásai alapján.<sup>977</sup> Ha több érem került elő egy kupacban, akkor ott pénztárcáról lehetett szó. Pl. a 166. sírban gyöngyökkel díszített bőrszerényben volt, a 205. sírban 6 db a kéznél. Mind a két férfi sírban az övön hordott erszény a viselet részét alkothatta. Lábnál ritkább (2. sír: bal térdnél 2 db,<sup>978</sup> 287. sír jobb láb végén, téglán). A 3. századi 5. sírban a festett tábla tettek.<sup>979</sup> Rabolt sírban 5 esetben. Általában csak 1-2 db kerül a sírba, a 217. sírban 3 db, a 314. sírban 4 db és két esetben 6-7 db (205, 310. sír). Van négy szórvány késő római érem is a temetőből.

Többsége (16 sír) földsírból származik. Van 3 kőpakolásos, 3 téglá és egy kőláda sír is.

A férfi sírokban szinte valamennyinél van mellette hagymafejes fibula s csat, a nőknél pedig gazdag ékszerek. Továbbá mázas, simított s házi kerámia. Ékszer nélkül csak kerámia a 272, 287, 330. sírban. Üvedény 7 sírban. Üres, koporsós, gyereksír a 282. sír.

Keltezni csak *terminus post quem* lehet ezekkel az érmeikkel, de így sem kapunk pontos értéket, hiszen nem tudjuk mennyi idő telt el az érem kibocsátása és a sírba helyezése között. Különösen érvényes ez a temető legkésőbbi, Valentinianus-kori érmeire, melyeket – új pénzek nem lévén – akár még az 5. század elején is használhattak.<sup>980</sup>

Egyébként is vigyázni kell az érmeikkel való keltezéssel, mert vannak olyan időszakok, mikor kevesebb érem jut a provinciába. Ilyenkor vagy korábbi érmeiket használnak, vagy nem is tesznek érmet a sírba. Ezzel szemben vannak olyan periódusok, pl. a Constantinus-dinasztia ideje, mikor folyamatos és nagymennyiségű az aprópénz beáramlás Pannoniába, tehát az új veretek 1-2 éven belül eljutnak mindenhová. Így az ekkor záródó sírok keltezése viszonylag pontosnak tekinthető az érmeik alapján (Nagy Constantinus–II.

Constantius). Ennek ellentmond néhány példa, ahol ilyen korú érmeikkel együtt biztosan 4. század végére, vagy még későbbre keltezhető mellékletek fordulnak elő s a köztes időszak (Valentinianus-kor) érmei hiányoznak a sírokból.<sup>981</sup>

### 3.3.5. Melléklet nem a viseletnek megfelelő helyen (11/13 sír)<sup>982</sup>

*Férfiak:*

A pannoniai késő római temetőkből megfigyelhető, hogy a férfiak mellékletei (hagymafejes fibula, öv) a század második felében/vége felé nem mindig a viseletnek megfelelő helyen, hanem a lábnál kerülnek elő. Ez a szokás valószínűleg a kereszténységgel hozható összefüggésbe, mikor halotti ingben, lepelben temették el a halottat, de azért a méltóságjelző ékszerek még vele együtt kerültek a sírba. Másik lehetőség, hogy a halott köpenyét csak ráborították a sírra, vagy összehajtogatva tették a lábhoz, s nem abba öltöztették.<sup>983</sup> Egyéb melléklet (edény, eszköz, érem) is egyre ritkábban kerül e késői halottak mellé.<sup>984</sup>

Budaörsön az egyik sírban a halotti lepel megtűzésére szolgáló két bronztű is előkerült a fejnél s lábnál (2. sír). Nemcsak a fibula (2, 165. sír) hanem a vaskés (254, 449. sír), vascsat, övveret (166, 230, 254. sír) is előfordul a lábnál. Tehát az egész övet a lábhoz tették, vagy keresztbe a lábon, vagy vele párhuzamosan fektették. Pl. a 146. gyereksírnál a derekától a bokáig tartanak a veretek.<sup>985</sup> Lehet egy kupacban, kerámia edény mellett/mögött is, pl. 230. sír (esetleg ládikában), 219, 254. sír (láb végében). Érdekes eset, mikor minden más melléklet, pl. övcsat, a helyén van, csak a fibula kerül a lábhoz (165. sír). Ilyenkor elképzelhető, hogy a halott – idős kora miatt – már nem töltötte be a fibulaviselésre jogosító tisztséget, de azért a sírba magával vitte hivatali jelvényét. Ellenkező eset, mikor a fibula van a helyén s az öv a lábnál (166, 230. sír). Néha a halott férfi fejéhez teszik a kést (216. sír). A fejnél lévő vaskarika, vascsat lehet gyűrűfibula maradványa is, pl. 216, 337. sír, ezért többnyire nem sorolható a tárgyalt csoportozhoz.

<sup>977</sup> TORBÁGYI 2009, 526, 16. jegyzet.

<sup>978</sup> Ebben a sírban az összes melléklet (hagymafejes fibula, övcsat) a térdnél volt.

<sup>979</sup> A csákvári 1086. sírban a koporsó tetejére tett korsóban volt érem, a túlvilágra szánt adomány részeként. Ld. TORBÁGYI 2009, 526, 7. jegyzet.

<sup>980</sup> Esztergomban pl. hunkori sírban volt Valens érem (KELEMEN 2008, 149, 303. sír).

<sup>981</sup> BURGER 1977, 203 (Mucsfa–Szárászpuzsta „A” sír: érmeik 307–350 között, favödör, fibula, üvegek. 4–5. század fordulójára keltezett temető, 6b. sírban, besimított korsóval és I. Constantius éremmel együtt); DONEUS 2014, 2, 8, 11, 19, 36, 49. sír (Halbturn). Stb.

<sup>982</sup> Egyik rabolt, egy másik pedig inkább jelképes sír.

<sup>983</sup> KELEMEN 2008, 99.

<sup>984</sup> LÁNYI 1972, 110, 132: a II. Constantius és Valentinianus érmeikkel keltezett temetőkből egyre növekvő százalékban kerülnek elő ilyen sírok; LÁNYI 1990, 249–250; A csákvári temetőben a halott lábához helyezett övet (65. sír) az ásatók azzal magyarázták, hogy a halott nem római volt, csupán római szolgálatban állott (SALAMON–BARKÓCZI 1971, 79.); Intercisában is elsősorban férfiaknál fordul elő (VÁGÓ–BÓNA 1976, 164–166).

<sup>985</sup> 166. sír: övveret a jobb láb végében, vascsat és fenőkö a bal térdnél, tehát átlósan a lábszárakra fektették az övet.

### Nők/kislányok:

Ez a szokás néha női sírokban is megfigyelhető, pl. a 206. sír lábához, az edény mellé tették egy halomba a vastút, fésűt és gyöngyöket. Esetleg egy tarsolyban voltak, de semmiképpen nem a viseletnek megfelelő helyen. Ugyanakkor a halott szájába érmet helyeztek, tehát pogány rítus szerint temették el. A temető másik fésűje sem a fejnél, hanem a lábak között került elő (255. sír). A 390. gyereksírban a láb végében lévő korszó mellett volt a bronzgyöngy s vaslánc. A 242. üres kislány sír közepén egy halomban lévő ékszerek (fülbevaló, csatfibula, karika) valószínűleg jelképes sírra utalnak.

*Analógia:* Intercisában a női sírokban néha a lábhoz helyezett ládikába tették az ékszereket.<sup>986</sup>

## VII.4. MELLÉKLETEGYÜTTESÉK AZ EGÉSZ TEMETŐBŐL<sup>987</sup> (DVD 4. térkép)

Az azonos összetételű mellékletek az egyes sírok, sírcsoportok szorosabb összetartozását is jelezhetik, pl. mécses – viseleti tárgy; érem–viseleti tárgy–edények; nincs edény csak ékszer, stb. Különböző rítust jelenthet a csak étel–ital melléklettel eltemetett halott, vagy a díszesen felöltöztetett halott. Esetleg a ládika, mécses, vagy eszköz melléklet.<sup>988</sup>

### 3. táblázat: Hamvasztásos sírok melléklet szerinti megoszlása<sup>992</sup>

Melléklet	Férfi	Nő	Gyerek	Kérdéses
Kerámia/üveg				46, 69, 75 (szögek), 100, 102
Kerámia + eszköz	122 (kés)			
Viselet + kerámia/üveg				54
Ékszer + kerámia/üveg		47 (üveg is), 195.		
Ékszer + kerámia + ládika		38 (arany)		
Kerámia/üveg + mécses		51.1. (üveg is), 104 (üveg is)		43a (ládika?), 106
Kerámia/üveg + ládika				50, 59, 63 (ládika?), 64a (üveg is)
Kerámia + mécses + viselet + eszköz	51			
Eszköz + mécses	161			
Nincs melléklet				53, 113, 197
Gép teljesen elvitte				20 (kerámia), 52 (kerámia), 196

<sup>986</sup> VÁGÓ–BÓNA 1976, 165.

<sup>987</sup> A rabolt és gép által bolygatott sírok nincsenek besorolva, akkor se, ha egy, vagy két melléklet a helyén maradt, mert nem tudjuk mennyi lehetett eredetileg. A sírföldben lévő töredékeket se számoltam mellékletnek.

<sup>988</sup> Pl. a solymári kora római temetőben szinte minden halott mellett van edény s nagyon kevés az ékszer s viseleti tárgy (KOCZTUR 1991); A Pécs környéki temetőkben feltűnően sok az érem (LÁNYI 1972, Abb. 32); Vannak olyan késő római temetők ahol szinte nincs is kerámia, ellenben szinte minden sírban van csat és kés. Ld. Ács, Öbölkúti-dűlő (FÜKÖH 2011, 114.). Ez minden bizonnyal más népeiségre, ill. rítusra utal, mint amit Budaörsön láthatunk.

A pannoniai késő római temetők melléklet csoportjainak elemzésekor Lányi Vera a kerámiát, üveget, férfi ruhadíszet, szerszámokat, női ékszereket és érmetek különítette el.<sup>989</sup> Jelen feldolgozás követi a fenti kategóriákat, kiegészítve férfi ékszerekkel, a női viseleti tárgyakkal, a mécsesekkel és egyéb kategóriában a vasszögeket, ill. egyedi mellékleteket (pl. ládikát, csengőt stb.) is belevettem. Ugyanakkor az edénymellékleten belül nem választom szét a kerámia és üveg edényeket, mivel funkciójuk ugyanaz (étel–ital melléklet), a különböző anyag inkább gazdasági/társadalmi, mint rítusbeli különbséget jelent.<sup>990</sup> Problémás a besorolása a női szépségügyi, kozmetikai tárgyakkal (tükör, fésű, festékes dörzskő, illatszeres üveg). Ezek használati tárgyak, de mégse szerszámok.<sup>991</sup>

### 4.1. Hamvasztásos sírok:

Bolygatottságuk miatt, messzemenő következtetéseket nem vonhatunk le. Annyiból egységes volt a temető népessége, hogy étel–ital melléklet minden hamvasztásos halott mellé került. A kora és középső római temetőben nem alkotnak egy sírcsoportot se az eszközmellékletes, se a mécseset tartalmazó sírok. Jóval közelebb vannak egymáshoz a ládikával ellátott sírok, de ugyanabban a sírcsoportban van sok olyan sír

<sup>989</sup> LÁNYI 1972a, 53, 3–5. kép.

<sup>990</sup> Lányi Vera is egy melléklet csoportnak vette a későbbi feldolgozásában (LÁNYI 1972, 121); A kora római sírok illatszeres üvegei természetesen külön kategóriába tartoznak.

<sup>991</sup> Az üveget kivéve a többit besoroltam az eszközökhöz.

<sup>992</sup> Valamennyit összetörte a gép. A megmaradt mellékletek alapján csoportosítom, és vastag betűvel jelölöm, aminek csak a teteje lett összetörve és valószínűleg nem volt már más melléklet.



is, amiben nincs ilyen melléklet. A melléklet együttesek alapján, területileg a budaörsi temetőben nem lehet egységes rítusú, hamvasztásos sírcsoportokat elkülöníteni.

#### 4.2. Csontvázas sírok:

A kora s középső császárkori csontvázas síroknál már világosan elkülönülnek az 1–2. századi földsírokba temetett, fibulákat viselő bennszülött nők, a 2–3. század teljes ékszergarnitúrával (fibula nélkül) eltemetett római asszonyoktól.<sup>993</sup> Az éremadás szokása is csak a rómaiakkal jelenik meg a 2. század második felének/végének sírjaitól kezdve. Hasonló a helyzet a mécsesekkel, mint a túlvilági utat bevilágító, bajelhárító tárgynak a sírba tételével is.<sup>994</sup> Néha egy-egy tárgy, egymás melletti sírokban fordul elő. Pl. kések a kora római 115, 116, 120. sírokban s nincs tőlük messze a kicsit későbbi 120. sír sem.

<sup>993</sup> Csak viseleti tárgy: 1 férfi, 4 nő és 2 gyereksír. Nem alkotnak külön csoportot. Mindnek keleten van a feje.

Csak ékszer: 1 férfi, 1 gyerek és egy üres csecsemő? sír. Egymás mellett van a 34. férfi és 92. gyereksír. Velük egy sírcsoportban a 35. és 89. nő sír, a 36. üres gyereksír. Koruk a 35. sír érme alapján a 2. század 2. fele/vége, de más jellegű melléklet van bennük (A 35. sírban a mécses és érem a gazdagságot jelzi, de ugyanúgy ékszer és kerámia van benne, mint a csoport néhány más sírjában. Edény a 35, 89. sírokban).

Edény (kerámia/üveg): A 154. után temetkezései sírban az alsó és felső csontváz egyaránt csak edénymellékletet kapott (rokonok lehettek, mert nem bolygatták meg az alsó sírt). Általában két-két sír van egymáshoz közel: hasonló tájolóssal, pl. 121, 174 férfi és nő sír; a 40. üres, kisméretű és a 42. férfi sír; más tájolóssal, pl. 89 – 90. sír (koruk sem egyforma!); ellentétes tájolóssal 149 – 151. sír, koruk nem egyforma. Velük egy csoportban a gép által félig elvitt, edényt és ékszert tartalmazó 148. női és 147. gyereksír; üres gyereksírok és után temetkezései sír pl. 145 – 154 – 106a (ez későbbi).

Viselet + ékszer + edény mindössze két sírban: a 25. gyerek és 56. nő sírban. Viszonylag közel vannak egymáshoz, de tájolásuk ellentétes. Az 56. sírhoz helyzetét, s irányát tekintve is közelebb lenne a 30. sír, melyben viselet és ékszer volt (edény nem).

Viselet+edény+eszköz három férfi sírban van, melyből kettő egymáshoz viszonylag közel fekszik és a tájolásuk is hasonló (112, 120. sír), koruk viszont nem egyforma. Távlabbi a 43. férfi sír, mely az edényt s viseletet tartalmazó 44. sírral lehet egy csoportban.

Ékszer + edény + érem két sírban, a temető két végében, bár tájolásuk megegyezik és mind a kettő középső császárkori (érmeik között van fél évszázad: 2. század 2. fele és 3. század első fele). Ugyanígy korú másik két sír, amiben a fentiekben túl még mécses is volt (35. női és 133. kislány sír).

Edény és eszköz (kozmetikai felszerelés) az egymáshoz közeli 185, 192. és 199. sírokban. A bennük lévő lélektükör mind a három korát a 3. századra (első felére?) teszi. A másik három, ilyen párosítást tartalmazó sír is egymás közelében van (111, 115, 173. sír) s körülöttük több számszám-mal ellátott, de viseleti tárgyat is tartalmazó sír (112, 120. sír). A 111. kivételével valamennyi férfi. A 116. csak eszközt tartalmazó fiúsír is csoporthoz tartozik. Kora rómaiak.

Sok az olyan mellékletpárosítás, ami csak egy-egy sírban fordul elő, pl. ékszer és érem a 327. sírban, ékszer és mécses a 191. sírban, edény, eszköz, mécses a 140. sírban, viselet és eszköz a 11. kislány sírban, stb.

Érem, más melléklet nélkül az egymáshoz közeli 201, 213. női és kislány sírban, ill. a temető keleti szélén lévő 36. sírban. Mind a három középső császárkori.

<sup>994</sup> GÁZDAC ALFÖLDY 2007, 285–288.

*Analógia:* más római temetőben is végeztek hasonló vizsgálatokat s a melléklet csoportok alapján bizonyos különbségeket lehet megfigyelni a bennszülött kelta és római lakosság mellékletadási szokásai s az e mögött rejtőző túlvilághit között.<sup>995</sup>

A késő római korban miután a sírok fele bolygatott (123 rabolt, hatot a gép vitt el), vagy üres (36 db), vagy melléklet nélküli (30 db), jóval nehezebb sírcsoportokat megállapítani a mellékletek alapján, mint a kora római résznel. Itt inkább sírsorok vannak, ahogy a temető terjeszkedett belülről kifelé. Egy sírsoron belül pedig többnyire különböző mellékletek. Az azonos mellékletű sírok se alkotnak mindig egy csoportot. Vagy a tájolás különbözik, vagy a tárgyak kora. Tehát a csoportok megállapításánál mind a mellékleteket, mind a tájolást, mind a temetőn belüli helyzetet figyelembe kell venni (ld. még a Temetőszerkezet c. fejezetet!).<sup>996</sup>

<sup>995</sup> GÁZDAC ALFÖLDY 2007, 286–287.

<sup>996</sup> Viseleti tárgy (önmagában): 7 férfi, 2 női (egyik barbár) sír. Szétszórva a késő római temetőben, sírcsoportot nem alkotnak. Ezen belül érdemes megnézni a férfi viselet együtteseket (fibula, csat, szíjvég). Ld. fent.

Ékszer (önmagában): 8 női és 2 kislány sírban. Többnyire a temető déli részén, de nem egy csoportban. Talán egy sírsor részei a 232. és 233. női és 284. kislány sír (keleti végén, de egy sorral feljebb a 242. kislány sír). Edény önmagában a legtöbb: 11 férfi, 10 női, 4 gyerek, 6 üres csecsemő és egy üres felnőtt sírban. A temető egész területén előfordulnak, néha két-három sír egymás mellett. Pl. 274 – 286; 316 – 318 – 319; 396 – 397 – 399; 328 – 329 – 306; 382 – 383 – 385. sír. Néha van köztük egy üres, vagy viseletet is tartalmazó sír pl. 336 – (337) – 338 – (355) – 356; 320 – 332. (rabolt) – (333) – 349. sír. Ennek az egyenes sornak a keleti végét két rabolt kólada zárja. Nyugaton egy rabolt sír után az ugyancsak kerámiát tartalmazó 397 és 399. sírok következnek.

Edény és viselet együtt: 6 férfi és egy gyereksírból. A 165. és 168. sírok közel vannak egymáshoz, de köztük két gazdag, érem és ékszer mellesleges sír is van. A 375. és 337. sír is egymás közelében van az északi részen.

Edény és ékszer együtt 7 női, 2 kislány és 2 üres, csecsemő sírban. Egymás mellett a 236. és 238. sírok (a 238.-ban anya és lánya mellett is volt). Edény, ékszer, érem: egy férfi és 3 női sírban. Majdnem egymás mellett a 217. női és a 188. férfi sír (tájolásuk ellentétes), köztük a 206. női sírban az edény, ékszer, érem mellett csontfésű s eszköz is található. A másik két sír is a közelükben van.

Edény, viselet és eszköz: 4 férfi (egyik üres) és egy házaspár férfi tagja. Egymás mellett van a 254. és a 219. üres, férfi sír, továbbá a 215. dupla sír. Tájolását tekintve a 219. különbözik tőlük. Hasonló tájolás alapján még két melléklet nélküli sír, férfi (214.) és gyerek (253.), lazán e csoporthoz tartozhatott. Az eszközmelléklet és a 219. sírhoz hasonló tájolás viszont a rabolt 220. és az edénnyel is rendelkező 216. sírt kötné e csoporthoz. Az eszközökön belül érdemes kiemelni a késeket, melyek gyakran egymás melletti sírokban találhatók (204b, 215, 219, 220, 254. sír).

Edény, viselet, eszköz és érem két férfi sírban. Nem alkotnak egy csoportot.

Edény, viselet, ékszer, eszköz és érem: a 230. férfi sírban. Ez a temető egyik leggazdagabb sírja.

Edény, viselet, érem: 3 férfi sírban. Ebből kettő egymás mellett és koruk is hasonló, bár a 422. sírnak fibulája, a 425.-nek vascsatja van, de ez utóbbi üveggel együtt (tehát nem a szegénység miatt készült vasból a csatja). Edény és érem: a 272. női és 287. gyereksírból. Közel egymáshoz. Velük egy csoportban a kerámiát tartalmazó 286. és két másik rabolt sír.

Edény és eszköz egy férfi, egy női és egy gyereksírból.

Eszköz önmagában: 2 férfi és egy női sírban. Egymás mellett van a csak eszközt tartalmazó 448. és eszköz – edényt tartalmazó 449. férfi sír.

4. táblázat: Csontvázas sírok melléklet együttese<sup>997</sup>

Melléklet	Férfi	Nő	Gyerek	Üres csecsemő?	Üres (felnőtt)
Viseleti tárgy <sup>998</sup>	103	<b>13, 61, 93, 137</b>	33 (fiú?) 146 (fiú)		
	169, 266, 296, 300b (szögek), 339, 371, 407	261 (barbár?), 442a			
Ékszer <sup>999</sup>			34 (bulla, koporsó), 92 (kislány)	<b>23</b>	
		187, 232, 233, 255, 271, 303, 313, 464	242 (kislány), 284.3 (kislány)		
Viseleti tárgy + ékszer		<b>30</b>			
	443				
Edény (kerámia, üveg)	<b>42, 121, 154 (alsó)</b>	89 (szögek), <b>90, 118,</b> 149, 154 (felső), <b>174</b>	<b>151</b>	<b>40, 62, 106a, 190,</b> <b>134, 145, 190</b>	<b>16, 326</b>
	286 (koporsó?), 319, 320, 328, 329, 336 (vaskampó), 338 (1 szög), 349, 385, 427, 451	205.1, 215.1, 226, 237, 274, 346, 356, 382, 396, 397	277.1, 316, 379, 399	181, 304, 306, 318, 383, 441	364
Viseleti tárgy + edény	44, <b>60, 107 (vasak)</b>	<b>9, 10, 136</b>		<b>57 (kislány)</b>	
	165, 168, 239, 375, 417c		337 (1 szög)		
Ékszer + edény		210		380 (kislány), 390 (kislány)	
		227, 236, 238, 293, 347, 421 (1 szög), 439	238.1 (kislány), <sup>1000</sup> 268, 277 (kislány) <sup>1001</sup>		
Viseleti tárgy + ékszer + edény		<b>56</b>		<b>25</b>	
Viselet + ékszer + edény + érem		408 (kis bronzcsat és fél vascsat)			
Viseleti tárgy + ékszer + edény + mécses			152 (kislány)		
Viselet + ékszer + eszköz		163 (barbár)			
Viselet + edény + eszköz	<b>43,<sup>1002</sup> 112 (kovakő), 120</b>				219
	172, 215 (kés?), 254, 345				
Viselet + edény + eszköz + érem	204b, 279a				
Viseleti tárgy + edény + érem	205, 422, 425				
Viseleti tárgy + érem	2				
Viselet + érem + eszköz	166				
Viseleti tárgy + eszköz	216		<b>11</b>		
Viselet + ékszer + eszköz + edény + érem	230 (ládika?, bronzcsengő, bronzedény?)				
Ékszer + edény + érem	188	5, 26,			
		170, 217, 314 (1 szög)			

<sup>997</sup> **Vastag betűvel** a kora római, *dólt betűvel* a középső császárkori sírokat jelöltem. A többi késő római temetkezés.

<sup>998</sup> Elsősorban a fibulák, övcsatok, veretek, esetleg cipőszögek.

<sup>999</sup> Hajtű, fülbevaló, nyaklánc, karperec, gyűrű (mind a két nemnél).

<sup>1000</sup> Edény és üvegpohár az anya és gyermeke lábánál közösen van. Lehet, hogy a kislánynak csak ékszere volt.

<sup>1001</sup> Két gyerek volt a sírban, egyiknek karperece volt, másiknak a lába végénél edény. Ha egyszerre temették el, az edény esetleg mind a kettőhöz tartozott. ha nem, akkor csak ékszere volt.

<sup>1002</sup> Ráástak egy hamvasztásos sírt, tehát kérdéses mi hova tartozott. Volt még ládika és mécses is, de az inkább a hamvasztásos sír lehetett.

4. táblázat: Csontvázas sírok melléklet együttese (folytatás)

Melléklet	Férfi	Nő	Gyerek	Üres csecsemő?	Üres (felnőtt)
Ékszer + edény + érem + eszköz		206			
Ékszer + edény + érem + mécses		35 (szögek)	133 (kislány)		
Ékszer + mécses		191			
Ékszer + eszköz		55 (tükrök, vas)			
Ékszer + érem	327				
Érem		213	201	36	
				282 (koporsó)	
Érem + edény		272	287 (kis szögek)		
Edény + mécses + eszköz				140	
Eszköz <sup>1003</sup>	432, 448 (szög, vaseszköz)	39 (tükrök), 68 252	116 (fiú?)	428 (kovakő?)	
Eszköz + edény	173 449	111 (vastű?), 185 (tükrök, paletta), 192 (tükrök, szögek) 324	299	199 (tükrök, szög) 270 + ládika	115 (férfi)
Egyéb	18 (karika) 224 (bronz huzal), 240 (1 vasszög)	246 (1 vasszög)		260 (karika)	359 (átfúrt lemez: öv?, ládika?)
Nincs melléklet	17, 22, 32, 129, 138, 144, 146a, 157, 198, 214, 249, 251 180, 182, 186, 202, 355, 395, 412, 442b, 445, 456, 461	141, 143, 153, 193, 194, 211, 247 (koporsó), 250 160, 164, 225, 229, 257, 294.1-2, 301, 331, 348, 444, 447, 455	4, 6, 45, 248 (koporsó) 253, 258, 262, 303.1, 327.1, 463	7, 8, 12, 15, 24, 28, 41, 65, 66, 77, 80, 84, 85, 91, 94, 108, 110, 114, 123, 150, 155, 156, 183, 209 171, 179, 231, 235, 259, 305, 307, 308, 342, 343, 350, 351, 413a, 440, 460	19, 21, 31, 105, 128, 146b, 208 278, 281, 292, 309, 341, 344, 360, 363, 370, 384, 387, 389, 391, 404, 413, 416, 431, 436
Rabolt/bolygatott		119	22a (2 gyerek: edény és vaskés), 58		48, 81, 132, 177, 212, 454
	14a, 220, 234, 243, 273, 275, 280, 283, 284, 285, 295, 297, 298, 312, 317, 321, 330, 332, 333, 335, 340, 352, 354, 358, 367.1-2, 373, 378, 381, 386, 393, 394, 400, 402, 405, 411, 417b, 418, 429, 433a, 437, 438. sír	14b, 189, 203, 204c, 204d, 218, 221, 223, 228, 263, 275.1, 279, 280.1-2, 284.1, 285, 289.1-2, 290, 300a, 322, 334, 365, 365.1, 366, 367.3-4, 372, 374, 376, 377, 378.1, 386.1, 388, 392, 394.1, 398, 403.1-2, 405.1, 406a, 414, 415, 420, 426, 430, 433, 434, 435, 446, 450. sír	222, 256, 291, 323, 367.5, 372.1, 374.1, 417a, 419, 459, 462, 465. sír	241, 410. sír	204a, 207, 267, 269, 288, 293, 310 (férfi), 353, 357, 361, 362, 401 (nő), 409. sír
Gép által bolygatott	135, 244 264, 302, 325, 452. sír	148 (ékszer s edény maradt) 1, 167, 265. sír	147 454. sír	27 (hamvasztásos?, gyerek?)	184 245. sír

<sup>1003</sup> A nyilvánvaló eszközökön túl a tükröket, festékes palettákat is ide soroltam.

## VIII. ÉTEL-ITAL MELLÉKLET

### VIII. A: KERÁMIA<sup>1004</sup>

A budaörsi temető egészét nézve 157 csontvázas és 21 hamvasztásos sírből, továbbá 8 árok betöltéséből került elő kerámia.<sup>1005</sup> A teljes sírszámnak (481 db) ez a 186 kerámiát tartalmazó sír a 38,7%-a. A csontvázas sírok közül 44 sír bolygatott (rabolt, vagy csak töredékes kerámia volt a sírföldben).<sup>1006</sup> Értékelhető, kerámiát tartalmazó csontvázas sír tehát 113 db. Több sírban is lehetett még kerámia, csak valószínűleg a gép elvitte.<sup>1007</sup> A hamvasztásos síroknál az újkori bolygatás miatt nem lehet megállapítani, hogy mennyi volt eredetileg is rabolt, de 5 kerámiát tartalmazó sírt szinte teljesen elvitt a gép (16 sír értékelhető).<sup>1008</sup>

A mellékleteket tartalmazó és értékelhető (nem üres és nem rabolt) 199 sírnak<sup>1009</sup> a 129 értékelhető, kerámiát tartalmazó sír<sup>1010</sup> a 64,8%-a, vagyis a mellékletes síroknak több, mint a felébe helyeztek kerámia edényt.

Legtöbb kerámia a hamvasztásos síroknak van. Míg a földsíroknak – akár kora, akár késő római – általában csak 1–2 edény található (átlagos mellékletszám 1,2–1,6 db), addig a hamvasztásos síroknál az átlagos melléklet 3–4 edény (2,8–3,5 db), de előfordul ennél több is. Mégha ebből az egyik a hamvakat tartalmazó urna, akkor is több a mellékletként bekerülő kerámia, mint a csontvázas síroknak.<sup>1011</sup>

Formát tekintve minden időszakban elsősorban tálalóedények (korsó, tál, bögre) kerülnek a sírokba. A fazék, miután főzőedény, nagyon ritka. Ennek oka a rítussal, vagyis az étel-ital mellékletadással magya-

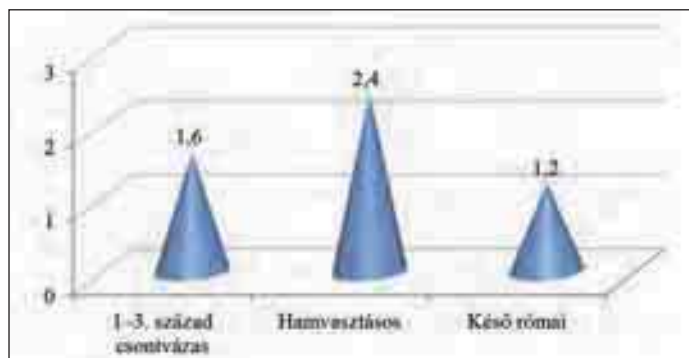

48. ábra: A kerámiát tartalmazó, értékelhető sírok mellékletszáma korszakonként

rázható. Ugyanakkor valódi ételmaradvány, állatsont stb. ritkán mutatható ki ezekben az edényekben.<sup>1012</sup>

Egy esetben érem volt a festett tálban (5. sír), egyszer pedig fibula a lefelé fordított tál alatt (112. sír). A hamvasztásos síroknak is előfordul, hogy ékszert tettek valamelyik edénybe (pl. 50. sír táljában fibula s ládika maradványok).<sup>1013</sup> A késő római temetőben kerámia töredékek kerültek elő, 2 bolygatatlan sír korójából (277, 396. sír).

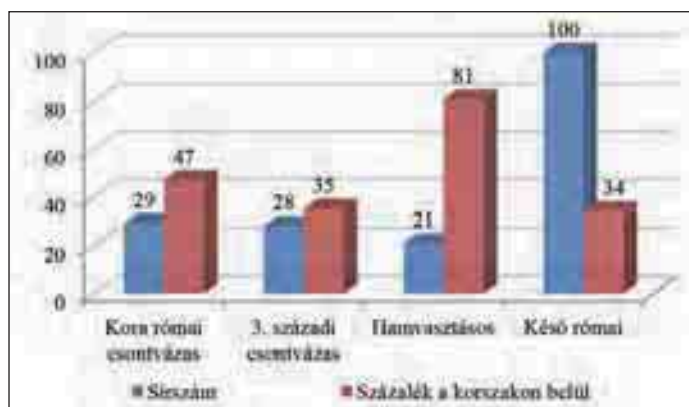

49. ábra: A kerámiát tartalmazó sírok száma és százalékos aránya az egyes korszakokon belül

<sup>1004</sup> Az agyagból készült mécsesek s orsógombok, bár anyaguk alapján ide tartoznak, funkciójukat tekintve nem számítanak az étel-ital mellékletadás tartozékaihoz.

<sup>1005</sup> Ez utóbbiakban nyilvánvalóan nem mellékletként szolgált, bár a nagyobb, összefüggő töredékeknél felmerülhet a halotti áldozat lehetősége.

<sup>1006</sup> Kora s középső római kor: 4 rabolt, 7 értékelhetetlen. Késő római kor 33 rabolt.

<sup>1007</sup> Egyrészt már a koponya tetejét megbolygatta a gép, pl. 135. sír (bronzmelléklet helye látszott), vagy a sírmélység mindössze 10–15 cm, s mivel a kerámia igen gyakran kicsit magasabban volt, eltűnhetett anélkül, hogy tudomást szereztünk volna róla. A 118. sírnál megfigyelhető volt, hogy a gép elvitte a koponyát és az edényt. A 2. sírnál a gép az edény felét vitte el s a kidobott földből szedtük össze.

<sup>1008</sup> A hamvasztásos sírokhöz számoltam azokat a sírokat is, ahol a hamvak már nem maradtak meg, de valószínűleg ide tartoztak, pl. 64a, 75. sír stb.

<sup>1009</sup> 35 (korai csontvázas), 46 (középső császárkori csontvázas), 101 (késő római), 17 (hamvasztásos) sír.

<sup>1010</sup> Ebben már nincsenek benne az árkok (113 csontvázas temetkezés, 16 hamvasztás).

<sup>1011</sup> A teljes 21 sírt alapul véve 2,4 db (50 edény), ill. 3,2 db (68 töredék). Ha csak a 16 értékelhető, kerámiát tartalmazó hamvasztásos sírt számoljuk, akkor 2,8 a mellékletszám (45 edény), ill. 3,5 db (57 db töredék). Amennyiben a biztosan megállapítható, urnaként használt 8 edényt levonjuk, az étel-ital mellékletadásra szánt edények száma átlag 2 db (42 db/21 sír).

### VIII.A. 1. Kora és középső császárkor<sup>1014</sup> (XLIV–L. t.)

#### 1.1. Csontvázas sírok

Összesen 40 kora és középső császárkori temetkezésnél van értékelhető kerámia, 1 sírnál önálló mécses melléklet, további 16 földjében pedig kerámia töredék.<sup>1015</sup> A 120 db, bolygatatlan kora s középső császárkori római csontvázas temetkezésnek ez a 47,5%-a. Ha

<sup>1012</sup> Részletesebben, ld. az állatsont mellékleteknél (VIII.C. fejezet). Az edényekből vett földminták vizsgálata nem történt meg.

<sup>1013</sup> A hamvasztásos síroknál, a hamvak mellé természetesen ékszerek is kerülhettek az edényekbe, pl. 38. sírban arany medál a festett urnában stb.

<sup>1014</sup> Részletesen az edényformák elemzését, kormeghatározását s a tárgyrajzokat típusokba rendezve, ld. Delbó Gabriella tanulmányában, ugyanebben a kötetben.

<sup>1015</sup> A 11. sír orsókarikáját nem számoltam bele, bár kerámiából készült.

különválasztjuk az 1–2. századi és középső császárkori sírokat, akkor azt látjuk, hogy a kerámia mellékletadás szokása nagyon hasonló. Mellékletszámot tekintve kicsivel több edény volt a kora római (1,7), mint a középső császárkori (1,2 db) sírokban.<sup>1016</sup>

A 40, értékelhető edényformát tartalmazó sírban összesen 64 db edény van, tehát az átlagos mellékletszám **1,6 db** kerámia a kora és középső császárkorban.

#### *Edények helye a sírban (86. kép 1–2):*

A kora római korban 17 (58,6%) sírban, a középső császárkorban 14 sírban (50%) lehet az edény helyét megállapítani. A kora római korban az edények többségét a fejhez tették. 10 esetben csak a fejnél<sup>1017</sup> (IV. t. 1–2), három sírban nemcsak a fejnél, de a könyöknél is volt edény.<sup>1018</sup> Fejnél–lábánál edény 1 sírban, csak a lábánál pedig 3 esetben.<sup>1019</sup> A fejhez tett edények többnyire a bal (7), ritkábban a jobb oldalon (2 db), vagy a fej felett (4), esetleg az üres síroknál a fej helyén (2) található. A lábhoz tett mellékletek inkább bal oldalt helyezkedtek el (3) s csak egy esetben a sír végében, középen. A könyöknél hasonló a helyzet: 2 bal oldalon, 1 jobb oldalon.

A középső császárkorban már kicsit változik a kép (V. t. 4–5). Az edényeknek a fele még mindig a fejhez kerül (6 db), fejhez–lábhoz (3), a könyökhöz (2 db), ill. a lábhoz (3 db). Ezen belül inkább bal oldalra és a fej fölé, csak a lábánál egyenlítődt ki a bal s jobb oldal aránya.<sup>1020</sup> Ez a fejhez és lábhoz is helyezett kerámia melléklet a 3. századi átmeneti sírokra jellemző elsősorban, pl. 26, 152, 210. sír<sup>1021</sup> (kivéve a 42. sírt, ami a sigillata alapján, ennél korábbiak tartható). A lábhoz tett kerámia már kifejezetten késő római szokás, bár néhány korábbi sírban is előfordul.



50. ábra: Az edények helye az egyes periódusokban (százalék)

#### *Nem és edényforma összefüggése:<sup>1022</sup>*

- Férfi sír: Összesen 23 db edény 10 sírban. Tál 4 db,<sup>1023</sup> korsó 7 db, bikónikus edény 3 db (7 sírban),<sup>1024</sup> bögre 3 db (2 sírban),<sup>1025</sup> fazék 5 sírban,<sup>1026</sup> fedő 1 sírban (121. sír).
- Több edény egy sírban (5 esetben): 42. sír (tál, bögre), 43. sír (2 korsó), 60. sír (korsó és bikónikus edény), 121. sír (tál, korsó, 2 bikónikus edény, 2 bögre, 1 fedő), 173. sír (tál és fazék).
- Női sír: Összesen 21 edény 15 sírban. Tál 4 db,<sup>1027</sup> korsó 6 sírban 8 db,<sup>1028</sup> bögre 3 sírban,<sup>1029</sup> bepecsételt pohár a 174. sírban, faltenbecher a 210. sírban, fazék 4 sírban.<sup>1030</sup> Több edény egy sírban (4 esetben): 26. sírban 2 korsó, 149. sírban egy tál és 2 db korsó, 136. sírban 2 db kézzel formált edény (bögre és fazék), 174. sírban pohár és fazék.
- Gyereksír: Összesen 8 edény 7 sírban (ebből 5 sír kislány).<sup>1031</sup> Festett korsó az 57. (kislány), 133. (kislány), 151. sírban; festett bögre a 140., nyersszínű bögre a 133. kislány sírban, sűrű bögre a 152. kislány sírban és sűrű pohár a 192. sírban; kézzel formált bögre a 25. kislány sírban. Több edény a 133. kislány sírban (korsó, bögre).

<sup>1016</sup> Korai sír 29 db, középső császárkori 28. Ebből értékelhető 19, ill. 21 db. A 19 kora római sírban 33 db edény (+ 2 töredék), mellékletszám 1,7 db. A 21 középső császárkori sírban 25 edény (és 14 töredék), mellékletszám 1,2 db.

<sup>1017</sup> Fejnél: 9. (bal), 10. (bal), 25. (üres: Ny-on a fej helyén), 56. (bal), 57. (üres: K-n, talán a fej helyén), 60. (fej felett), 107. (fej felett), 111. (jobb váll), 112. (bal váll), 115. (K-i végében, talán fej bal oldala?), 120. (bal), 149. (fej felett a padkán), 151. (fej felett), 154. (bal), 154.1 (bal), 192. (É-i, fejnél?). *Dőlt betűvel* jelöltem a középső császárkori sírokat!

<sup>1018</sup> 5. sír bal felső karnál tál, 44. (bal karnál fazék), 121. (padkán és fej bal oldalán 5 db, kb. könyök magasságban 2 db), 173. sírban a fej felett és a bal könyöknél, a 174. sírban fej jobb oldalán fazék és a jobb karnál bepecsételt tál.

<sup>1019</sup> Fej és láb: 26. sírban fej felett korsó + bal lábánál korsó, 42. sírban fejnél bal oldalt korsó és fazék + bal lábánál terra sigillata tál, 152. sírban fej felett mécses + láb végében bögre, 210. sírban fejnél, bal oldalt Faltenbecher + lábánál, jobb oldalt piros pohár.

Lábánál: 35. sír (bal: korsó s mécses), 43. sír (bal), 89. sír (jobb térd), 90. sír (bal térd), 133. sír (jobb láb), 136. sír (láb végében).

<sup>1020</sup> Fej bal oldalán 3 esetben, fej felett 6 esetben. Bal felső karnál 2 esetben. Bal lábánál 2 db, jobb lábánál 3 db, láb végében 1 sírban.

<sup>1021</sup> Pl. a pátyi temető 224. sírjában fejnél két tál s lábánál egy bögre (Philippus éremmel keltezve). Ld. OTTOMÁNYI 2012a, 7, 4. kép 6.

<sup>1022</sup> Csak azokat a sírokat vettem fel, ahol a nemét meg lehetett állapítani és csak azokat az edényeket, amiket formához lehetett kötni s biztosan mellékletek voltak. Sírföldben s rabolt sírban lévő töredékeket nem számoltam bele. A hamvasztásos sírok sem szerepelnek itt, mivel nemük bizonytalan.

<sup>1023</sup> Terra sigillata: 42. sír; Bepecsételt tál: 173. sír; S-profilú tál: 112. sír; Agyagmázás tál: 121. sír.

<sup>1024</sup> Téglasszínű: 42. sír; Nyersszínű: 43, 121. sír; Festett: 107, 120. sír (bikónikus edény), 121 (2 db bikónikus edény); Szürke korsó: 43, 60 (2 db).

<sup>1025</sup> Szürke korongolt és kézzel formált bögre: 121. sír; Festett: 154. sír.

<sup>1026</sup> Szürke: 44, 154, 173. sír; Kézzel formált: 42, 120. sír.

<sup>1027</sup> 2 db S-profilú tál (10, 111. sír) és két db behúzott peremű tál (5, 149. sír).

<sup>1028</sup> Festett korsó: 9, 35, 149; Nyersszínű: 26, 89, 90. sír; Kiöntős korsó: 26. sír, sűrű házi kerámia: 149. sír.

<sup>1029</sup> Nyersszínű: 210. sír; festett: 148. sír; kézzel formált: 136. sír.

<sup>1030</sup> Szürke: 154, 174. sír; Kézzel formált: 56, 136. sír.

<sup>1031</sup> A kislány sírokban volt összesen 1 festett korsó és 4 bögre (nyersszínű, festett, sűrű, kézzel formált).

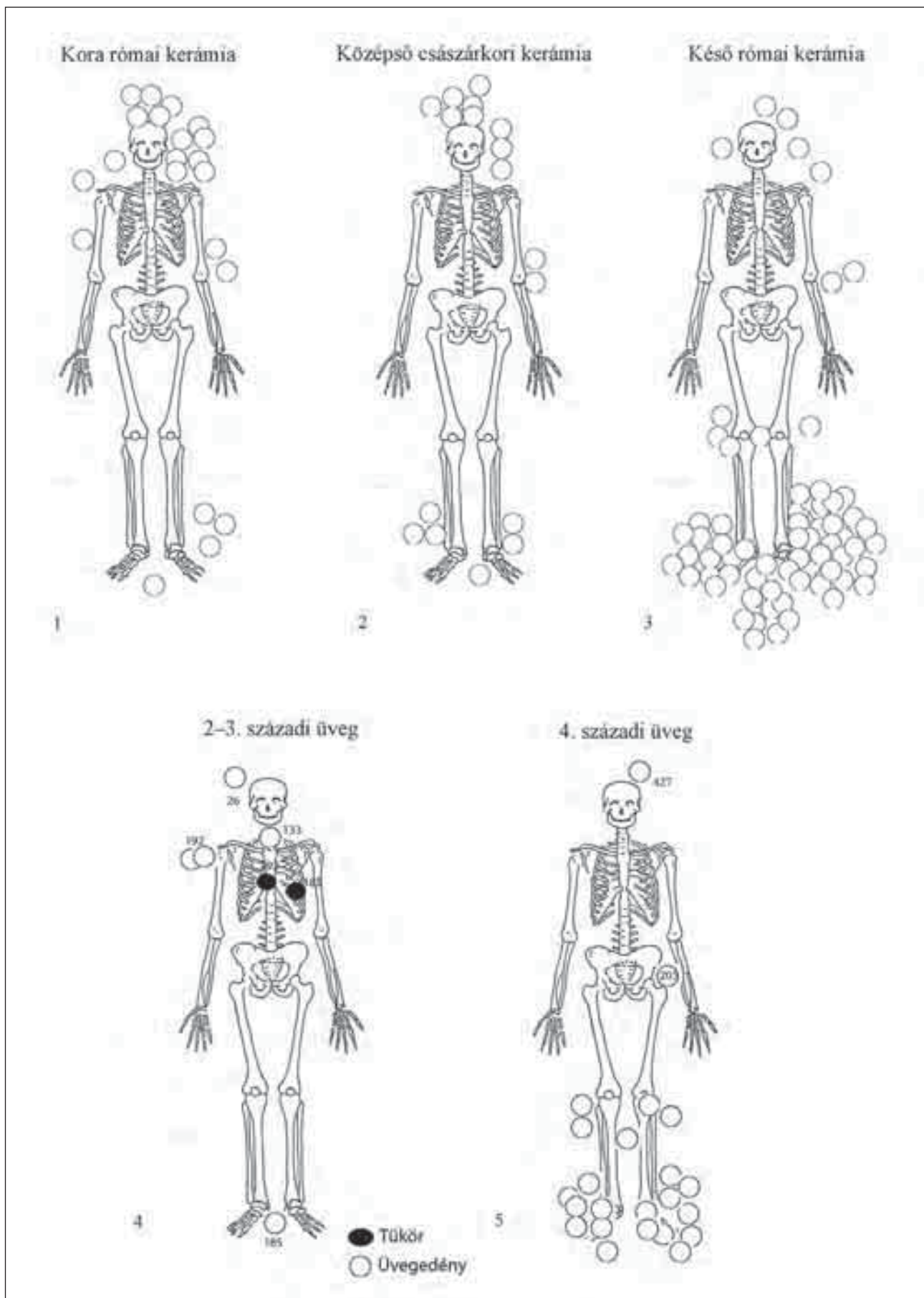

86. kép: Kerámia és üveg melléletek helye a sírokban. 1. Kora római kerámia; 2: Középső császárkori kerámia; 3: Késő római kerámia; 4: 2–3. századi üveg; 5: 4. századi üveg.

- Üres csecsemő vagy jelképes sírok: 7 sírban volt 10 db ép edény, ebből 5 gyermekméretű sírgödör. Terra sigillata csésze és korsó alsó fele a 106a kisméretű sírban; festett korsó alsó fele a 134. gyermekméretű sírban, nyersszínű korsó a 326. sírban; 3 db kis edény (agyagmázás tál, szürke pohár és bögre) a 16. sírban; szürke füles bögre a 62. és 190. gyereksírokban; kézzel formált fazék a kisméretű 145. sírban.

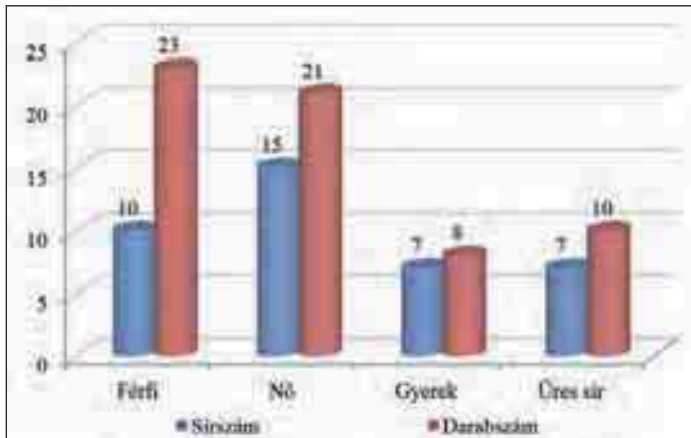

51. ábra: A kerámiát tartalmazó, kora s középső császárkori sírok nemek szerinti megoszlása

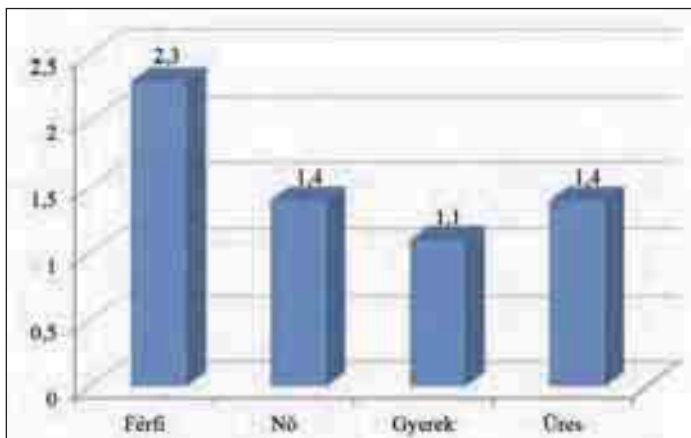

52. ábra: A kerámiát tartalmazó, 1–3. századi sírok mellékletszáma, nemek szerinti megoszlásban

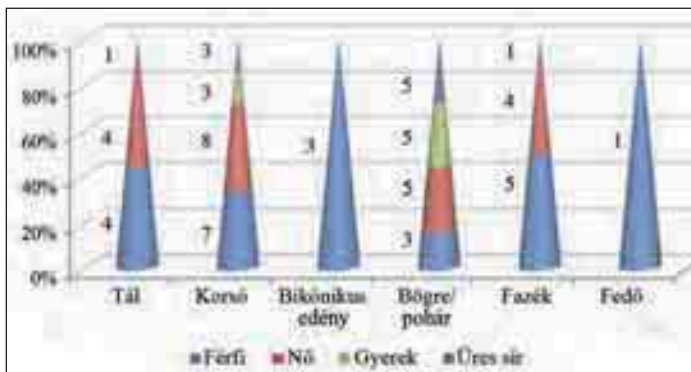

53. ábra: Edényformák nemek szerinti megoszlása, az 1–3. századi síroknál (darabszám).

A kora s középső császárkori temetőben sírszámot tekintve legtöbb kerámia melléklet a női sírokban van (15 sír, 37,5%), ha a kislány sírokat is ide számítjuk (5 db), a kerámia mellékletes, értékelhető sírok fele női/kislány sír. A férfiak mindössze 25%-át alkotják a kerámiát tartalmazó síroknak. Gyereksír a legkevesebb (7 sír, vagyis 17,5%), de ide is hozzávehetjük az üres, kisméretű sírokat s akkor már 30% lesz (5 üres sír). A felnőtt üres sír csak 2 db (5%), a kisméretűekkel együtt is csak 17,5%. Az edénymellékletek számát nézve látszólag majdnem ugyanannyi edény került a két nem sírjaiba, kicsivel a több a férfiaknál (23 db) és kevesebb (21 db) a nőknél. De ha elosztjuk az edények számát a sírszámmal, máris változik a helyzet. A mellékletszám a férfiaknál a legtöbb (2,3), jóval kevesebb a nőknél (1,4) és a gyereknél (1,1), továbbá az üres síroknál (1,4). Tehát itt fordított az arány, mint a sírok számánál. Az edénytípusokat tekintve nem állapítható meg törvényszerűség, valamennyi csoportnál vannak, festett, nyersszínű és szürke edények egyaránt. A festett edényeken belül érdekesség, hogy korsók főleg női és gyereksírban vannak (7 db), mindössze egy volt férfi s egy üres sírban. A tálak és bikónikus festett edények ugyanakkor főleg férfi és üres sírokban fordulnak elő (kiv. a 3. századi 5. sír). Feltűnően több a bögrék/poharak száma a gyerek és üres sírokban, mint a felnőtteknél. A gyerekeknél tál és fazék sincs.

*Terra sigillata* (XLIV. t. 1): A budaörsi temető mind a két ép edénye földsírből származik. Egy Pó-vidéki kis tálka a 42. férfi sírből és egy Severus-kori pohár a 106a, kisméretű, talán gyereksírből. A töredékek hamvasztásos sírből (51. sír), körárokból (130. sír) és másodlagos helyzetben, egy késő római sírből (415. sír) kerültek elő.<sup>1032</sup>

A terra sigillaták és mécsesek<sup>1033</sup> már a romanizáció fokmérői. A temető földsírjaiba temetkező népesség etnikumának meghatározásában segítenek. A 42. sír edénye vagy a törzsi arisztokrácia egyik, erősen romanizált tagjának vagy még valószínűbb, hogy egy veteránnak a temetkezése a 2. század elején. A Severus-kori pohár pedig a népességváltást mutatja a markomann háborúk után. Viszonylag kis mennyiségük jelzi, hogy a kelta alaplakosság körében ekkor még nem terjedtek el általánosan ezek a tárgyak (esetleg a többi sigillata az elszántott hamvasztásos sírokban volt?).

A vezetőréteghez tartozhattak a – fent tárgyalt terra sigillata és mécses tulajdonosokon kívül – a több edény melléklettel rendelkezők. Ezek közül is ki-

<sup>1032</sup> A terra sigillaták meghatározását Gabler Dénesnek köszönöm. Az edények részletes leírását, ld. GABLER 2012, 410–411, Kat. 31, 2. kép 6 (Consp. 39. forma), Kat. 213 (51. sír, TOCCINVS \*F bélyeggel).

<sup>1033</sup> Az edénymellékletes sírok 14,6%-ában van mécses (13 db, kizárólag középső császárkori sírban). Részletesebben ld. a Társadalmi rétegződés c. fejezetben (XLIV. 3–4).

emelkedik a 121. sír a 7 edénye (*XLVII. t.*). 3 edény volt a 16, 42, 149. sírokban. A két edényesek közül talán a bepecsételt kerámiát tartalmazó sírok (59, 63. hamvasztásos, 173, 174. földsírok; *XLIV. t. 2.*) Festett edény sok sírban volt (17 + 10 hamvasztásos sír), tehát ez önmagában nem jelentette a vezetőréteghez tartozást (*XLV.–XLVI. t.*). Szintén a gazdagokhoz sorolhatók az éremmel keltezett, kerámiát tartalmazó sírok is (5, 26, 35, 133. sír).

### 1.2. Hamvasztásos sírok (*XXVI. t.*)

21 sírban és 2 gép által elvitt sírban (szórvány) van edény, ill. mécses (néha csak töredék, ami jelzi, hogy volt edény, csak a gép összetörte, pl. 52, 75, 104, 195. sír). A hamvasztásos síroknak ez a 81%-a.<sup>1034</sup> Összesen van 50 edény (a töredékeket is beleszámítva 68 db), tehát az átlagos mellékletszám 2,4–3,2 db (átlag 3 db). Kora római edény 24 db, középső császárkor 26 db.

Urnaként használt edények (8 db): tál 3 esetben, korsó 2 esetben, bögre két esetben, bikónikus festett edény egy alkalommal. A többi edény étel–ital mellékletadásra szolgált.<sup>1035</sup>

Tál szinte minden sírban volt (14 temetkezésnél 19 db), gyakran kettő is. Egymásra borítva fedőként (38, 100. sír) vagy valódi fedővel lefedve (51. sír). Három esetben urnaként szolgált s hamvak voltak benne (50, 51, 122. sír). Majdnem ilyen gyakori a korsó is (10 sírban 13 db). Két sírban tartalmazott hamvakat (43a, 100. sír). A többi formából csak pár darab fordul elő (ld. Delbó G. 4. grafikonját!).

A hamvasztásos sírokra – ellentétben a földsírokkal – a több edénymelléklet a jellemző. Egy edény főleg olyan sírokban van, amiket a gép szinte teljesen elvitt s csak annyit tudunk, hogy legalább egy edénye volt (20, 52, 54, 104, 195. sírok), a 104. sírban mécsessel együtt. Két edény volt 4 sírban (43a, 63, 69, 102. sír), melyeknél ugyancsak nem tekinthető véglegesnek az edényszám, mivel vagy beleásták egy korábbi földsírhoz (43a sír, mécses is van), vagy elvitte a gép a tetejét. Kb. 3 edény lehetett a 46, 47, 100, 122. sírokban, bár többségükben egyéb töredék is található. 4 edény maradt az 50, 59, 64a, 106. sírokban, közülük talán az 50. és 64a sír tartható teljesnek (*XLVIII. t.*). A 106. sírban csak töredékek maradtak (és egy mécses). 5 edény a kora római temető egyetlen arany ékszerét tartalmazó gazdag sírban (38. sír). 7 edény az egyetlen dupla, hamvasztásos sírban. Ez utóbbiban mind a két

halott kapott mécses is s egyiknek terra sigillata edénye is volt (rheinzaberni talp töredék). E több edényes, gazdagabb ékszerrel, terra sigillatával, mécsessel, esetleg üveggel eltemetett halottak között kereshetjük a település középső császárkori vezető rétegét.

Önmagában kerámia, más melléklet nélkül 5 sírban (46, 52, 69, 100, 102. sír), mécsessel együtt a 43a, 51, 104, 106. sírokban. A többi sírban volt mellette viseleti tárgy (54. sír: fibula), ékszer (38, 47, 195. sír), esetleg ládika (38, 50, 59, 63, 64a sír), eszköz (51, 122. sír), üveg (47, 51, 64a, 75, 104. sír).

### 1.3. Kör- és szögletes árok kerámiája

Miután nem sírokról, hanem csak a sírt körbevevő árkokról van szó, ép edény értelemszerűen nem került elő belőlük. Betöltésükben kerámia töredékek találhatóak, melyekből csak néha egészíthető ki egy-egy profil. Pl. 29. árok keleti fele (festett tál). Ez utóbbi esetben az áldozati lakoma maradványait is tartalmazhatták az edények. A 9 árokból nyolcban volt kerámia töredék, egyetlen olyan szögletes árok van (72. sír), mely annyira sekély volt, hogy betöltésében már semmi nem került elő.

### 1.4. Analógia

A kora római temetőkből, Pannoniában máshol is legáltalánosabb melléklet a kerámia. Elsősorban a házi kerámia, melynek formai összetétele területenként változik. Az importkerámiával való ellátottság pedig a település kereskedelemből való bekapcsolódását is jelzi. Kelet-Pannoniában jóval ritkábbak ezek az importedények a sírokban, mint a tartomány déli és nyugati részén.<sup>1036</sup>

## VIII. A. 2. A késő római temető kerámiája (*LI–LIX. t.*)

A teljes késő római temető, 296 temetkezés (267 sír) 34 (37)%-a, vagyis 100 temetkezés (99 sír) tartalmazott kerámia mellékletet. Ezen belül rabolt volt 29 sír s még további négynek csak a sírföldjében voltak töredékek. Tehát 66 bolygatatlan sírban találtunk mellékletként értelmezhető kerámia edényt, ami a bolygatatlan késő római temetkezések (167 db) 39,5%-a. Ha csak a mellékletet tartalmazó, értékelhető sírokat vesszük (101 db), ez a szám megduplázódik (65,3%).

Ugyanakkor gyakran a rablás után az edény a helyén maradt, pl. 330, 433, 437. sír, vagy darabjainak többsége a csontok mellett volt (pl. 332. sír), esetleg a forma megállapítható a megmaradt töredékekből (pl. 377, 420. sír), ilyenkor a formához, ill. nemek szerinti statisztikához beszámoltam. Hasonló a helyzet, ha a gép vitte el az edény tetejét, de az alja a helyén került elő, pl. 1, 462. sírok stb. A 100 temetkezésből ösz-

<sup>1034</sup> 100% az összes hamvasztásos sír, tehát 26 db, mivel rablást nem lehet megállapítani, újkori bolygatás pedig szinte mindnél megfigyelhető. A szórvány korsót és táltöredéket nem vettem külön sírnak, a 469. számon beletárolt mécses, ládikaveretek s égett csontok viszont bele lettek számítva.

<sup>1035</sup> Amennyiben ezt levonjuk az edények számából, a mellékletként használt edények átlaga 2 db (21 összes sír) vagy 2,3 db (16 értékelhető sír).

<sup>1036</sup> LÁNYI 1990, 245.



szesen tehát **86 sírban** volt értelmezhető edényforma (56 földsír, 10 kőpakolós, 10, téglasír és 10 kőláda sír). A többiben csak töredék. Ha a bolygatatlan sírból előkerült edényeknek hiányzik a füle, a pereme stb. akkor nagy valószínűséggel hiányosan sírba helyezett edényről beszélhetünk.<sup>1037</sup>

Darabszámot tekintve, értékelhető 101 edény. A kerámiát tartalmazó, értékelhető sírok melléklettszáma 1,17 db (86 sírban 101 edény).<sup>1038</sup>

Egyes temetőkre jellemző, magának a temetkezési rítusnak a része a sírok edénnyel való ellátottsága. A Rajna vidéki temetőkkel szemben Pannoniában az 1–2 edénymelléklet szokásos a késő római korban, az átlagosan egy sírra eső edényszám 0,5 és 1,6 db között mozog.<sup>1039</sup> A budaörsi, 1,17-es mellékletszám, a pannoniai átlag középértékének felel meg.

### 2.1. Sírformák szerinti kerámia megoszlás

#### Földsírok:

60 földsírban (61 temetkezésnél) volt kerámia melléklet (ld. a táblázatot a DVD-n!). Ez a késő római földsírok 36,6%-a. Rabolt 18 sír, és még 2 sírban csak töredékek voltak, tehát mindössze 41 temetkezésnél lehet az edények számát biztosan megmondani. Az edényformát 55 temetkezésnél állapíthatjuk meg, mert a rabolt sírok többségében is maradt értékelhető edény. Van hat olyan sír viszont, ahol csak töredékeket találtunk. Többségében csak egy edény volt (32 sírban), ritkán 2 edény (6 sírban) s mindössze egy esetben, a 415. sírban volt 3 edény. Az átlagos mellékletszám 1,18 db (64 edény 55 sírban).

Formát tekintve legtöbb a korsó (32 db), kicsivel kevesebb a bögre (26 db és 2 pohár). Alig pár darab a tál (4 db) s van 1 db fazék is. A formához nem köthető töredékek között (11 db) korábbi sigillata talp, festett tál s pohárperem, bögre peremek, talpak s oldaltöredékek egyaránt előfordulnak.<sup>1040</sup>

<sup>1037</sup> Kivéve a friss törés nyomot, mert akkor bontáskor tettek tönkre; Esztergom, Bánomi-dűlőben több sírba is került hiányos mázas edény. Ld. KELEMEN 2008, 83 (60, 61, 67, 333. sír), 2. t. 2.

<sup>1038</sup> Ez a szám a teljes késő római sírszámot (296) véve 0,34 db, ha csak a bolygatatlan sírokat (167) vesszük, akkor 0,6 db.

<sup>1039</sup> LÁNYI 1972, 121; LÁNYI 1972a, 53; SCHMIDT 2000, 335; KELEMEN 2008, 167; Vannak olyan késő római temetők is, ahol egyáltalán nem jellemző az edénymelléklet. Pl. Ács, Öbölküti-dűlőben mindössze 2 sírban volt kerámia (FÜKÖH 2011, 114).

<sup>1040</sup> 17 földsír földjében kerültek elő kerámia töredékek. 5 sírban volt még mellette másik edény is, 12 sírban viszont csak töredékek. Ezek közül kettőben korábbi kerámia: a 415. sír állatjáratában Severus-kori sigillata perem, a 287. sírban egy kézzel formált, enyhén seprűs felületű fazékperem. A 433. sír festett talpereme lehet kora római és 3. századi is egyaránt. A töredékek többsége házi kerámia: vízszintes peremű, 3. századi bögreperem, szűrőtál töredék, talpak, nagyméretű korsó nyak, kavicsos anyagú füles korsó s bögre perem, szemcsés anyagú oldalak, s késői, profilált fazékperem. Simított kerámia két sírban fordult elő: egyik lassú korongolt, anyaga u.o. rosszul égetett, mint a felhúzott fülű korsó, ill. bögre típusú (462. sír). A másik csak kis oldaltöredék (338. sír). Mázas korsó töredékek a 431. sír földjében, kör alakú bepecsételéssel.

Nemek szerint 25 férfi (25 edény), 14 nő (20 db edény), 14 gyerek (2 kislány, 9 gyerek, 2 üres, talán csecsemő, 14 db edény) és 3 üres, felnőtt sír.

#### Kőpakolós és kő válaszfalú sírok:

12 kőpakolós földsírban és két kő válaszfalú sírban volt összesen 8 db, majdnem ép edény és 14 töredék. Ez a kőpakolós sírok 37,5%-a, a kő válaszfalú sírok 33,3%-a. A sírok fele rabolt (7 db), egyben pedig csak töredékek voltak, tehát biztos mellékletszámot nehéz mondani. Értékelhető forma 10 sírban volt. Általában egy edény kerül a sírba (6 sír), ritkán több, pl. 3 edény a 382. sírban. Formát tekintve főleg korsók (4 sírban), bögrék (4 sírban 5 db), 2 esetben tál és 1 db fedő. Mind a két kő válaszfalú sírban 1-1 bögre volt. A töredékek között (8 sírban 14 db) korsó vagy bögrefülek, talpak s tál darabok egyaránt szerepelnek.<sup>1041</sup> Az átlagos mellékletszám 1,2 db (10 sírban volt 12 edény).

Nemek szerint 1 férfi, 6 nő (8 db edény), 2 gyerek (3 edénytöredék) és 1 üres sír.

#### Téglasír:

11 késő római téglasírban volt kerámia melléklet (13+4 töredék). Ez a téglasírok 47,8%-a. Két sír rabolt, a többinél pontos számot lehet mondani. Többségében egy edény volt (6 sír), néha kettő (3 sír). Általában korsót tettek a sírba (5 sírba 8 db-t), ritkábban bögrét (4 sír) s egy esetben tálat. A töredékek pohár s talperemek, ill. egy esetben kézzel formált edényhez tartoztak.<sup>1042</sup> Az átlagos mellékletszám 1,4 db (13 db edény 9 sírban).

Nemek szerint 3 férfi (4 edény), 3 nő (5 edény), 1 kislány és 2 üres gyerek sír (4 edény).

#### Kőláda sírok:

9 kőládában és 4 részleges kőláda sírban volt kerámia (11 ép edény, 3 értékelhető töredék és 6 formához nem köthető töredék). Ez a kőláda sírok 34,6%-a, a részleges kőládák 26,6%-a (a kettő együtt 31,7%). A sírok fele (6 db) rabolt volt, tehát a bennük lévő kerámia mennyiség kérdéses. Értékelhető forma 10 sírban. A nem rabolt sírokban 1–3 kerámia edény került elő. Legtöbb a 345. kőládában. Formát tekintve elsősorban korsók (7 db), bögrék (5 db) és tálak (2 db) fordulnak elő. A rabolt sírokban elsősorban bögre s pohár

<sup>1041</sup> 8 db kőpakolós földsír földjében volt töredék kerámia (ebből 6 rabolt, kettő bolygatatlan sír). Elég sok a korábbi, talán 3. századi nyersszínű és téglaszínű tál s korsó töredék. Házi kerámia, behúzott peremű tál, fedő s bögre talp mellett egy simított s két mázas töredék is előfordul. Ép edény csak a bolygatatlan 217. sírban volt a töredék mellett.

<sup>1042</sup> Mindössze két téglasír földjében voltak töredékek. A rabolt 410. sír kézzel formált töredéke lehet korábbi is. A 396. sír házi kerámia, behúzott tál s pohár peremei viszont késő rómaiak. Sírföldben vagy a törött korsó belsejében kerültek elő.

töredékek, ill. talpak maradtak.<sup>1043</sup> Átlagos mellékletszám 1,4 db edény (7 sírban 10 edény).

Nemek szerint 3 férfi (5 edény), 4 nő (5 edény), 1 gyerek és 2 üres gyerek? sír (4 edény).

Az egyes sírformákon belül legkevesebb a kerámiát tartalmazó sírok száma a kőládáknál (32%), legtöbb a téglasíroknál (48%). A többenél szinte ugyanakkora százalékban van jelen a kerámia melléklet (33–37%). Egyáltalán nincs edény a rabolt szarkofágban. Ezek szerint a kerámia nem a gazdagabb, épített sírok melléklete, bárki kaphat belőle.

Ha viszont a síron belüli kerámia mennyiséget (mellékletszámot) nézzük meg az egyes sírformáknál, akkor emelkedő tendenciát látunk. Legkevesebb edény a legegyszerűbb földsírokban van (noha darabszámra ez a legtöbb), majd minél jobban megépített egy sír, annál több edény kerül egy sírba. Ez nyilvánvalóan egyenes arányban áll a sírok gazdagságával (a jobban megépített sírok többnyire a gazdagabbak).

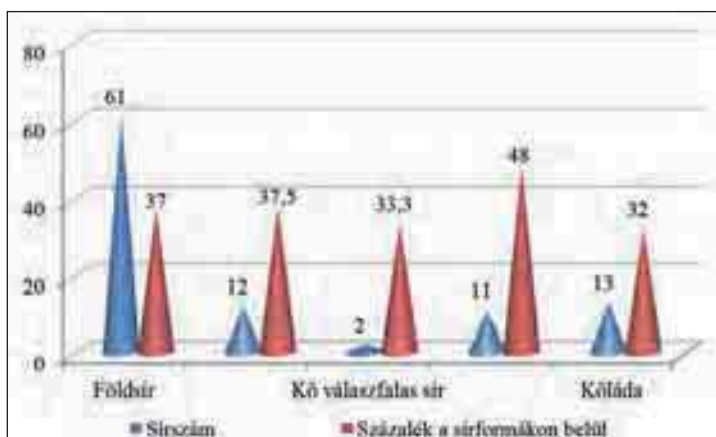

54. ábra: A késő római temető egyes sírformáinak kerámiát tartalmazó sírjai



55. ábra: Kerámia mellékletszám az egyes sírformáknál

<sup>1043</sup> Kerámia töredék 7 kőláda sírban. Ebből 5 rabolt, egyenél pedig a korsó belsejében került elő a mázas dörzstál töredék (a 329., nem rabolt sírhoz leltározott talpat a napló nem említi). A 218. sír nyerszínű talp töredéke talán korábbi, mint a sír, a többi korabeli edény darabja. 5 db házi kerámia, többsége kihajló bögreperem, egy mázas dörzstál és két simított edény (korsó s bögre). A töredékek mellett 2 esetben volt ép edény is.

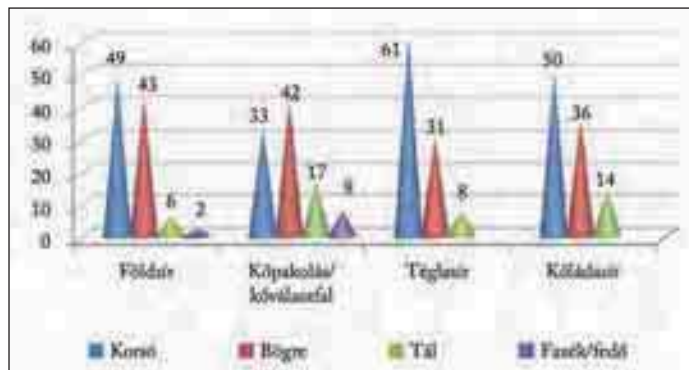

56. ábra: Az egyes edényformák százalékos aránya sírtípusonként a kerámiát tartalmazó sírokban

Valamennyi sírtípusnál legtöbb a korsó és a bögre forma.<sup>1044</sup> Az épített téglák és kőláda síroknál kiemelkedően több a korsó, a többenél kb. egyforma a két edényforma mennyisége. Érdekes módon a kőpakolásos/kő válaszfalú síroknál több a bögre (a kő válaszfalú síroknál csak ilyen van). Ezen kívül még kevés tál fordul elő valamennyi sírtípusban s nagyon kevés pohár a földsíroknál (2 db). Fazék s fedő mindössze 1-1 darab.

## 2. 2. Nem és kerámia edény viszonya a késő római temetőben<sup>1045</sup>

### Férfi sír:

Összesen 32 sírban volt 35 edény (mellékletszám 1,1 db). Ez a kerámiát tartalmazó sírok 32%-a. A tál kevés: egy simított, behúzott peremű tál (345. sír), egy mázas táltöredék (284. sír) és egy mázas csésze (427. sír). Korsó 22 db, ebből mázas 6 db (egyik kiöntős), festett 2 db (egyik mázpettyes), simított, felhúzott fülű 2 db, kiöntős házi kerámia 5 db, szürke házi kerámia 7 db, egyik galléros peremű.<sup>1046</sup> Bögre 10 db, ebből simított 1 db, a többi házi kerámia, kihajló, vagy profilált (3 db) peremmel.<sup>1047</sup> Pohár 1 db festett (219. sír). Több edény egy sírban 3 esetben fordult elő: korsó–bögre, 2 korsó, ill. tál–korsó–bögre párosítások.<sup>1048</sup> Van még 4 bolygatott férfi sír, melyben csak töredékek maradtak. Ha a késő római temető férfi lakosságán belül nézzük meg (104 sír), akkor a halottak 30,8%-a kapott edénymellékletet.

<sup>1044</sup> Pohár általában csak 2–3 db, de egybe vettem a bögrékkel.

<sup>1045</sup> 86 sírban van értelmezhető edényforma, ebből 4 üres, felnőtt méretű sír, tehát a nemek szempontjából értékelhetetlen. 100%=82 db. Ha az üres, kisméretű, feltehetően csecsemő sírokat is levonjuk (6 sír), akkor csak 76 sír értékelhető.

<sup>1046</sup> Mázas: 230, 320 (2 db), 330 (kiöntős), 349, 422. sír; Festett 279a (mázpettyes), 345. sír; Simított: 188, 329. sír; Kiöntős házi kerámia: 165, 286, 332, 336, 425. sír; Szürke házi kerámia: 168, 182, 204b (galléros), 205, 239, 317 (talp), 417c. sír.

<sup>1047</sup> Simított: 345. sír. Szürke házi kerámia: 165, 172, 215, 254, 295 (profilált perem), 310 (profilált perem), 375, 385 (profilált perem), 437. sír.

<sup>1048</sup> 165. sír (korsó, bögre), 320. sír (2 db korsó), 345. sír (tál, korsó, bögre).

### Női sír:

27 sírban volt 38 edény (mellékletszám: 1,4 db). 2 db behúzott peremű tál, mind a kettő házi kerámia (347, 415. sír). Korsó 14 db, ezen belül mázas 5 db, simított 3 db, kiöntős 2 db, szürke házi kerámia 4 db.<sup>1049</sup> Bögre 21 db, ebből mázas 1 db, festett 1 db, simított 4 db, szürke házi kerámia 15 db (ebből 5 db késői, profilált perem kiképzéssel).<sup>1050</sup> Profilált fazékperem töredéke az 1. sírban. Több edény egy sírban 10 esetben fordult elő.<sup>1051</sup> Van még 5 bolygatott sír, ahol nem értékelhetők a sírföldben lévő töredékek. Ha a késő római temető női lakosságán belül nézzük meg (103 sír), akkor a halottak 26,2%-a kapott edénymellékletet.

### Üres felnőtt sír:

5 sírban 1 ép edény és 4 töredék.

1 db behúzott peremű tál a 364. sírből. 1 db szűrőtál perem a 293. sír földjéből és egy mázas korsó töredékei a 431. sírből. További két üres sírban csak értékelhetetlen házi kerámia töredékek voltak.

### Gyerek:

15 gyerek (ebből 3 kislány) és 6 üres, kisméretű csecsemő(?) sírban volt 25 edény (mellékletszám 1,2). Behúzott peremű tál 2 db üres, kisméretű sírban (304, 441. sír) és a 258. sír földjében töredék. Korsó 12 sírban, ebből 3 sírnál lehetett megállapítani, hogy kislányról volt szó. Kivitelét tekintve mázas korsó töredék 1 db, festett 1 db, téglaszínű 1 db, simított 5 db, kiöntős házi kerámia 3 db, házi kerámia talp 1 db.<sup>1052</sup> Bögre 9 db, ebből 3 kislány és 1 gyereksír különíthető el, ill. van 3 üres, kisméretű gyerek(?) sír is. Besimított 1 db, a többi házi kerámia.<sup>1053</sup> Fedőtöredék a 258. sír földjében. Egy sírban több edény 4 esetben, ebből kétszer korsó–bögre párosítás (mind a két esetben simított, felhúzott fülű korsóról van szó, egyik kislány sír), egy esetben tál és bögre (csecsemő? sír), egy esetben pedig sírföldben tál, fedő, korsó s bögre töredékek.<sup>1054</sup> 2 bolygatott gyereksírban van még értékelhetetlen

kerámia töredék. Ha megnézzük a késő római temető összes gyereksírját (62 db), akkor a halottak 34%-a kapott edénymellékletet. A kisméretű üres sírokat nem számolva, a gyerekek (36 db), 41,6%-a mellett volt edény.

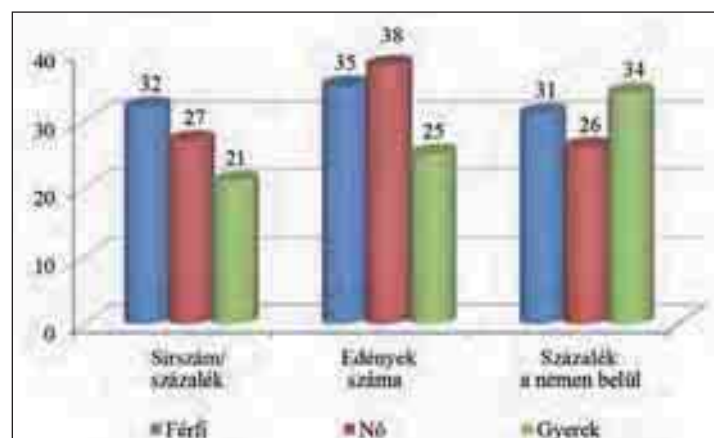

57. ábra: A kerámia edények nemek szerinti megoszlása a késő római korban<sup>1055</sup>

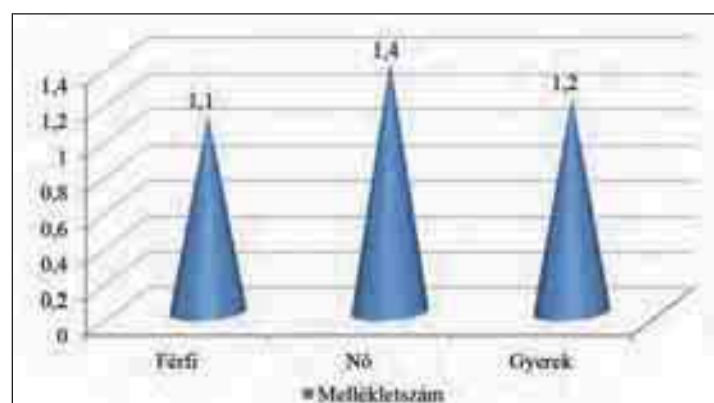

58. ábra: A késő római kerámiát tartalmazó sírok mellékletszáma nemek szerinti megoszlásban

Akár a sírszámot, akár a sírban lévő edények számát nézzük, nagy különbség nincs a férfi és női sírok között. Étél-ital mellékletet mindenkinek a sírjába tettek. Kicsivel több a férfi sír, viszont az edények száma a női sírokban több (mellékletszám 1,4). Itt nincs olyan kiugró különbség, mint a kora római korban volt, ahol a férfiak jóval több edényt kaptak, mint a nők. A kerámiát tartalmazó gyereksírok száma kicsivel kevesebb, mint a felnőtteké, de ha a késő római lakosságon belül nézzük, akkor viszont a gyerekeknek legtöbb az edénymellékletes sírok száma, majd a férfiak következnek s legkevesebb a nőknél. Megállapíthatjuk tehát, hogy bár kevesebb női sír kapott edénymellékletet, de azok gazdagabbak, vagyis több edény volt mellettük, mint a másik két nemnél.

<sup>1049</sup> Mázas: 226, 238, 274, 314, 324. sír; Simított: 1, 227, 377. sír; Kiöntős: 396, 415. sír; Szürke házi kerámia: 272, 274, 382, 396. sír.

<sup>1050</sup> Mázas: 237. sír; Festett 314. sír; Simított: 203, 205, 217, 290. sír. Házi kerámia: 14b (profilált perem), 206, 290, 324, 328 (profilált perem), 347, 356 (profilált perem), 382 (2 db, egyik profilált), 397, 408, 415, 420, 421, 433. sír (profilált perem).

<sup>1051</sup> 2 db korsó a 274, 396. sírokban, 2 bögre töredékei a 290. sírban, korsó – bögre párosítás a 203, 314, 324. sírban, tál – bögre a 347. sírban, korsó 2 bögrével a 382. sírban és tál–korsó–bögre a 415. sírban, korsó fazék töredéke az 1. sírban.

<sup>1052</sup> Mázas: 419. sír földjében. Festett: 379. sír. Téglaszínű: 399. sír. Simított: 170 (kislány), 277 (kislány), 299, 337, 462. sír; Kiöntős: 268, 270 (üres), 390 (kislány). Talán korsó talp 316. sír.

<sup>1053</sup> Besimított: 323. sír; Szürke házi kerámia: 170 (kislány), 181 (üres), 256 (kislány?), 287 (profilált perem), 304 (üres, profilált perem), 337 (bikónikus), 380 (kislány), 383 (üres).

<sup>1054</sup> 170. kislány sírban simított korsó és bögre, 304. üres sírban tál és bögre, 337. sírban simított korsó és bikónikus bögre. 258. sír földjében nyersszínű korsó töredékek, behúzott peremű tál, fedő s bögreperem.

<sup>1055</sup> A sírszám megfelel a 100 db, kerámiát tartalmazó temetkezésen belüli százalékaránynak is.

A budaörsihez hasonló eredményre jutott pannoniai viszonylatban Lányi Vera is, mikor kimutatta, hogy a kerámia melléklet szempontjából szembeszökő különbség nincs a férfi s női sírok számarányában.<sup>1056</sup> Budaörshöz hasonlóan az edények mellékletszáma kicsivel több a női sírokban, mint a férfiaknál, pl. Tokodon.<sup>1057</sup> Esztergomban pedig a legtöbb edény a női sírokban fordul elő.<sup>1058</sup>

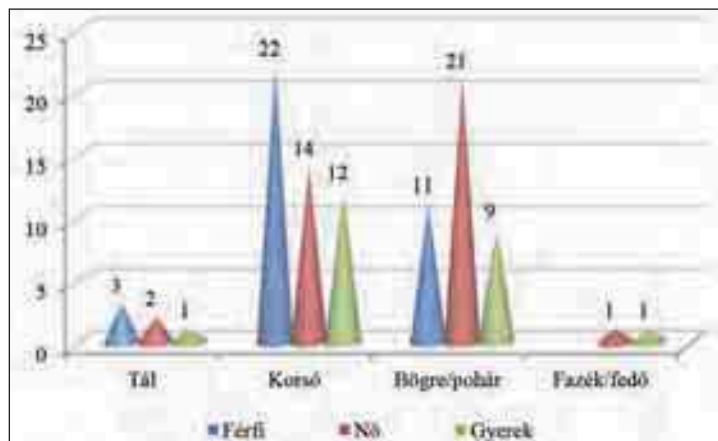

59. ábra: Az edényformák nemek szerinti megoszlása (darabszám)

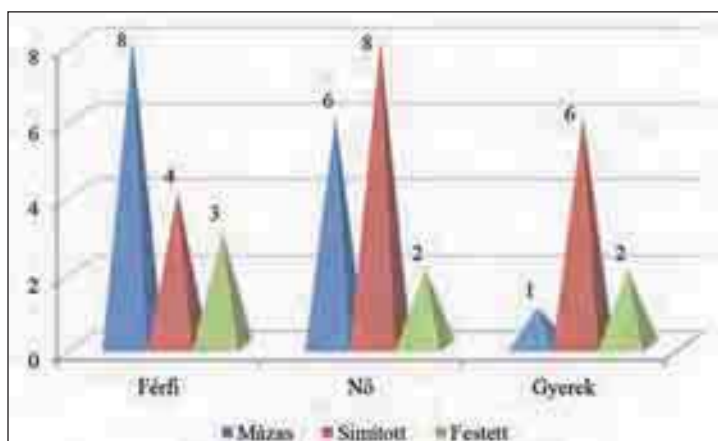

60. ábra: Az edények kivitele szerinti megoszlás, a különböző nemű sírokban (darabszám)

Ugyanakkor egyes edényformáknál s az edények kivitelénél már van különbség a nemek tekintetében. Tál mind három csoportban kevés van (legtöbb a férfiaknál). Korsó jóval több van a férfiaknál s ennek megfelelően bögre kevesebb, mint a nőknél és gyereknél. Ami feltűnő, hogy a nőknél a bögre/pohár mennyisége meghaladja a korsók számát, pedig mind Budaörson, mind a pannoniai késő római temetőkben a korsó a leggyakoribb edényforma. Egyéb típus (fazék, fedő) csak egy-egy található a nőknél, ill. gyerekeknél.

<sup>1056</sup> LÁNYI 1972, 75–76.

<sup>1057</sup> LÁNYI 1981, 188 (férfi sírokból korsó és palack, a nőknél viszont bögre is volt).

<sup>1058</sup> KELEMEN 2008, 166–167.

Festett edény, ha kis számban is, de mind három nemnél előfordul. Mázas edényt elsősorban felnőttek mellé tettek, ezen belül kicsivel több a férfiaknál. Simított korsó s bögre egyértelműen jóval több a női és gyereksírban (fele kislány), mint a férfiaknál (4 sír). Analógiaként említhető, pl. Oggau temetője, ahol megfigyelték, hogy a besimított korsó inkább nőknél és gyerekeknél fordul elő.<sup>1059</sup> Másik érdekesség Budaörson, hogy a lóherelevél kiöntös korsók általában férfi sírokban találhatóak.<sup>1060</sup> Hasonló jelenséget, pl. a bátaszéki temetőben találunk.<sup>1061</sup>

A vezetőréteghez, ill. a gazdagabb középréteghez sorolhatunk egyrészt a mellékletszám, másrészt a minőség (mázas, festett, simított kerámia) alapján kb. 35 sírt (14 férfi, 16 nő, 5 gyerek).<sup>1062</sup>

### 2.3. Edények helye a késő római sírokban

(86. kép 3; VI–VIII. t.)

Ellentétben a kora római sírokkal a kerámia melléklet nem a fejnél, hanem többnyire a lábnál található (50. ábra).

A fejnél mindössze 3 sírban voltak edények, minden esetben bögre. Egyiket érem keltezi a 3–4. század fordulójára (272. női sír, bögre a fej jobb oldalán). Hasonló korú a 172. sír bögréje is, a hagymafejes fibulája alapján. A 215. dupla sírban a férfi váz fejének bal oldalán volt a bögre, a fibula a 4. század első felére keltezi.

Fejnél–lábnál két sírban volt edény (165. sír, 314. sír), de ezek a formák, a középső császárkori, hasonló helyzetű edényekkel ellentétben, nem az átmeneti időszakra, hanem legkorábban a 4. század közepére keltezhetőek. A női 314. sírban a festett korsó van a jobb lábnál és a festett bögre a fejnél bal oldalt, a férfi 165. sírban fordítva (kiöntös korsó a bal vállnál, bögre a bal térdnél). Többségnél a halott fejének bal oldalára került az edény, egy esetben jobb oldalon.

A medencénél lévő edények (3 sír) sem tehetőek a 4. század közepénél korábbra. Bár a 427. férfi sír füles csészéje a mázas kerámián belül a korábbi csoporthoz köthető, a 328. szintén férfi sír bögréje az erős korongolásnyomok alapján inkább a század végi kerámiagyártásra jellemző. A rabolt 462. gyereksírban kétséges, hogy eredeti helyén voltak e a halott derekához tett edénytöredékek.

<sup>1059</sup> PUSCHNIGG 1996, 80.

<sup>1060</sup> A 11 edényből mindössze 2 volt női s egy kislány sírban. 5 férfi, egy kisfiú és 2 gyereksír szerepel még köztük.

<sup>1061</sup> PÉTERFI 1993, 88: Bátaszéken a kisebb méretű, tömegcikket képviselő mázas korsók elsősorban női és gyereksírban voltak. A síron belül mindig a lábfejnél s a sír végében helyezték el őket. Ugyanakkor mind a két kiöntös kancsó férfi sírban volt, ugyancsak a láb végében. A szürke bögréket nem lehet nemhez kötni s nem is mindig a lábnál vannak.

<sup>1062</sup> Részletesebben, ld. a Társadalmi rétegződés c. fejezetben, továbbá: OTTOMÁNYI 2015.

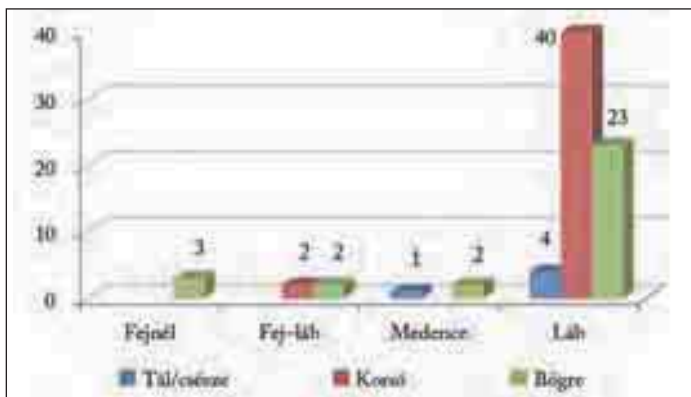

61. ábra: A késő római edények helye a sírban, edényformák szerint (darabszám)

Lábhöz tették 51 esetben (86,4%). Ezen belül legtöbb a bal lábnál (24 sírban), jobb lábnál és a láb végénél 10, ill. 11 esetben s mind a két lábnál volt 6 sírban.

Összesen 59 esetben lehet megállapítani, hogy a csontváznak mely részén volt az edény. A többi üres, vagy rabolt sír. Nemek szerinti különbség nem állapítható meg. Talán csak annyi, hogy gyereksírban nem kerül se fejhez, se medencéhez az edény, mindig a lábnál van.

Amennyiben üveggel együtt van, lehet valamenyny a láb végében, de tehetik az üveget a fejhez és az edényt lejjebb, pl. 427. sírban üveg a fej bal oldalán, a mázas csésze pedig a medencénél, ugyancsak bal oldalt.

*Analógiák:* A pannoniai késő római temetőknél hasonló a helyzet, legtöbb edény a lábak környékére kerül, de többnyire a jobb oldalon, míg Budaörsön jóval több edény található a csontváz bal oldalán.<sup>1063</sup> Bata-széken a korsókat, s kancsókat mindig a láb végéhez tették, a tálak többnyire lábnál voltak, de előfordultak más helyen is.<sup>1064</sup> Budaörsön is ez a helyzet, tál, ill. mázas csésze lehetett a halott derekánál vagy felkarjánál is, s ugyanez érvényes a bögrékre is. Korsó viszont csak egy esetben volt a fejnél (165. sírban).

Oggau késő római temetőjében nemi különbséget állapítottak meg az edények elhelyezésében. A férfiaknál általában lábnál, a nőknél fej mellett. Bár ez mindössze 16 sír, így messzemenő következtetéseket ebből még nem lehet levonni.<sup>1065</sup> Budaörsön ilyen különbség nem állapítható meg a nemek között.

#### 2.4. Késő római edényformák (87–93. kép; LI–LIX. t.)

Legtöbb sírba korsó került: 50 sírban volt 53 db. Érdekes módon csak a téglasírokban szerepel egy sírban két korsó. Más késő római temetőben is ez a leggyak-

rabban előforduló edénytípus, bár mind területileg, mind időben változik a mennyisége. Gyakorisága sírmellékletként a 4. század folyamán növekvő tendenciát mutat.<sup>1066</sup>

Bögre/pohár 46 sírban került elő, 47 db (az egyik kőpakolósos sírban van kettő). A pannoniai temetőkön belül egyes helyeken sok van, pl. Keszhely környéke, Alsó-Ausztria, máshol jóval kevesebb. Számarányuk a 4. század folyamán egyre csökken.<sup>1067</sup>

Tál nagyon kevés van, mindössze 11 sírban 12 db (csak töredékként, sírföldben volt kettő együtt). Mennyisége más pannoniai temetőben is alacsony.<sup>1068</sup>

Fazéktöredék mindössze egy bolygatott sírban fordul elő.

Mint láttuk általában az étel-ital mellékletadásra legcélszerűbb tálalóedények (korsó, bögre, néha tál) és nem a konyhai főzőedények (fazék) kerülnek a sírokba. A kerámiapoharak csekély számát magyarázza, hogy ezeket általában üvegpoharakkal pótolják a 4. században.

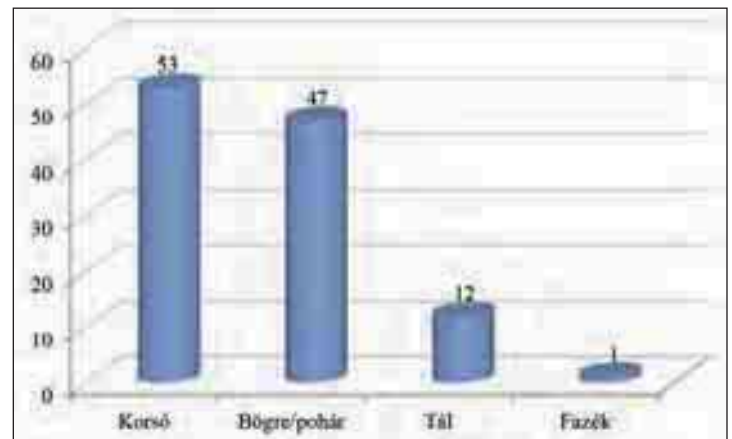

62. ábra: Az egyes kerámiaformák előfordulási aránya a késő római temetőben<sup>1069</sup>

#### Edényegyüttesek:

Az edényeknek több mint a fele egyedül kerül a sírba (64 sír)<sup>1070</sup> Korsóból lehet néha kettő (3 sír), ha párosítják, akkor bögrével kerül egy sírba (7 sír). Ez a korsó-bögre együttes a legjellemzőbb étkezés a pannoniai késő római temetőkben, de nem a kereszténység miatt, hanem mert a római, étel-ital mellék-

<sup>1063</sup> LÁNYI 1972, 96, 109, 132, Abb. 14–15; LÁNYI 1981, 186, Abb. 25 (gyakoribb, hogy a láb jobb oldalán).

<sup>1064</sup> PÉTERFI 1993, 89; LÁNYI 1990, 249.

<sup>1065</sup> PUSCHNIGG 1996, Abb. 3.

<sup>1066</sup> LÁNYI 1972, 69 és 73–75, Abb. 7.1; KELEMEN 2008, 82: az Esztergom környéki temetőkben az edények 2/3-a volt korsó.

<sup>1067</sup> LÁNYI 1972, 75; Pl. egy noricumai temetőben (Frauenberg) a fületlen bögre a legjellemzőbb edényforma (STEINKLAUBER 2000, 83).

<sup>1068</sup> LÁNYI 1972, 75: a Pécs környéki temetőkben gyakoriak, a 4. század első felében, közepén. A többi temetőben ritka.

<sup>1069</sup> A darabszám tükrözi a kerámiát tartalmazó összes sírban való százalékos előfordulást is, miután 100 temetkezés tartalmazott kerámiát. A százalékarányt a bolygatatlan síroknál nem volt érdemes kiszámolni (100%=66 sír), mert akkor az edényformák fele is kimaradna.

<sup>1070</sup> Ennek egyrésze rabolt (14 esetben), ill. van a sírföldben egyéb kerámia töredék (7 sírban), vagy üvegpohár (6 esetben).

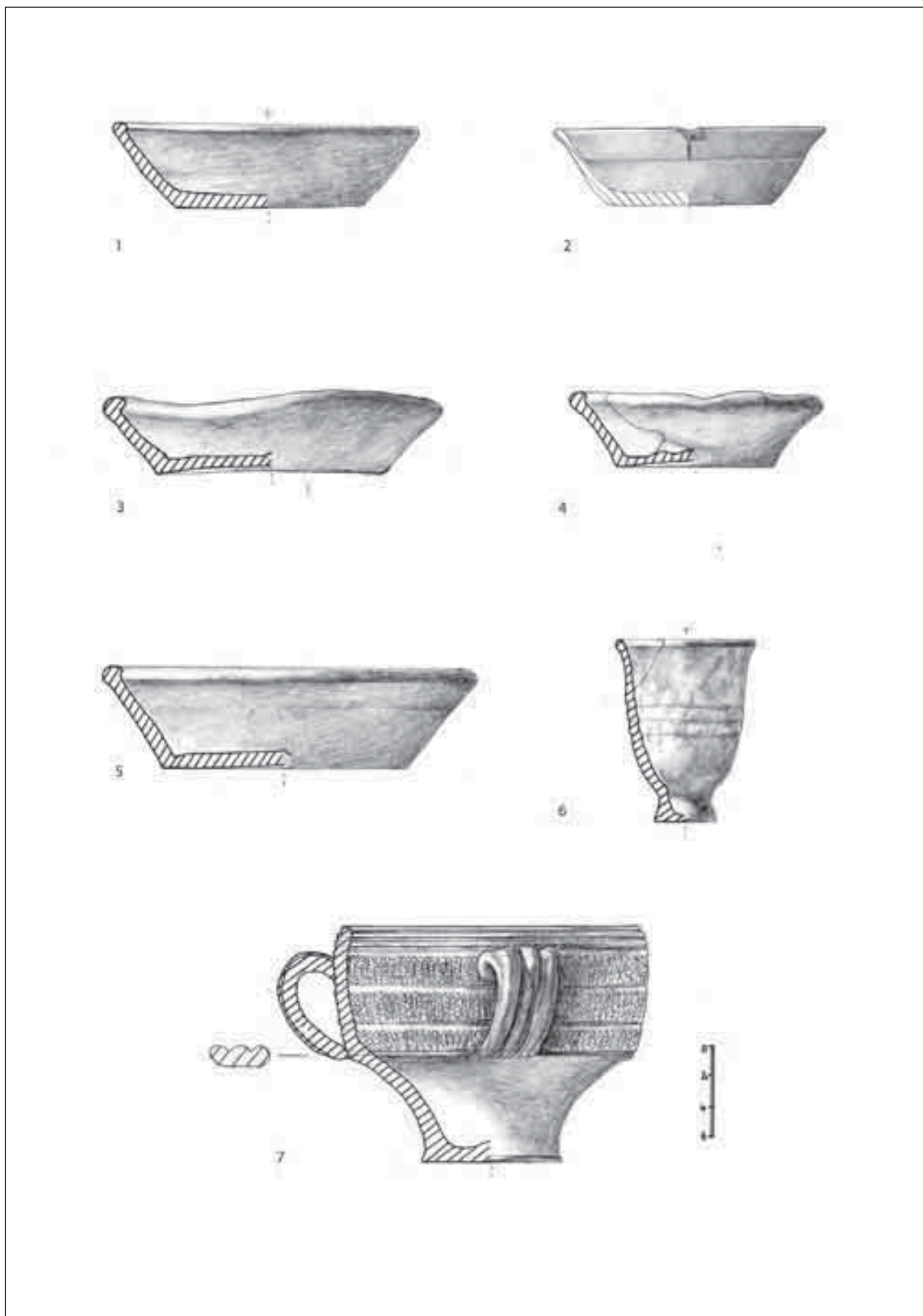

87. kép: Késő római tálak (1–5), festett pohár (6), mázas csésze (7). 1: 345. sír; 2: 441. sír;  
3: 304. sír; 4: 415. sír; 5: 364. sír; 6: 219. sír; 7: 427. sír

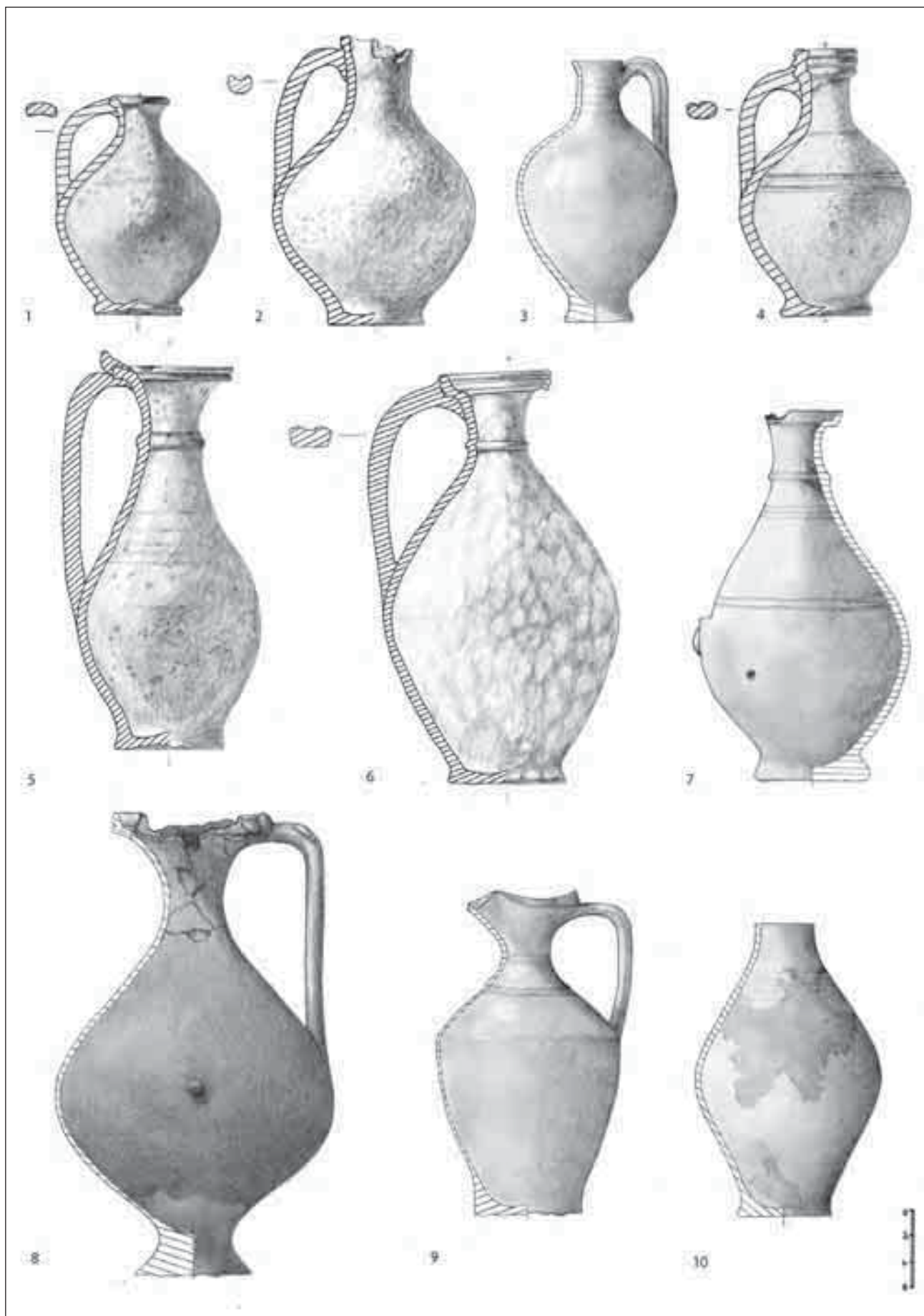

88. kép: Késő római, mázas korsók. 1: 320. sír; 2: 324. sír; 3: 349. sír; 4: 238. sír; 5: 274. sír;  
6: 230. sír; 7: 320. sír; 8: 422. sír; 9: 330. sír; 10: 314. sír

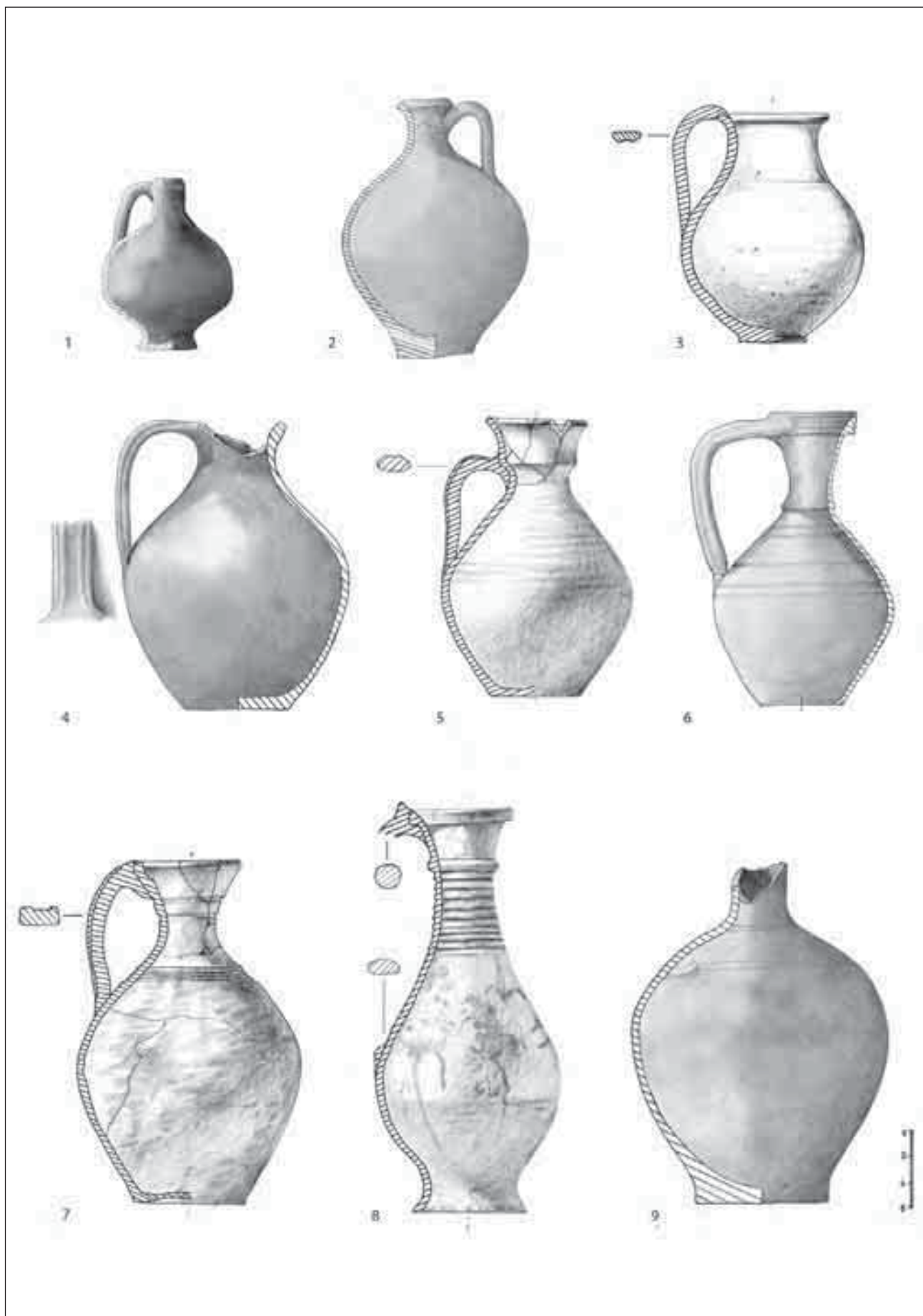

89. kép: Késő római, szürke (1–5), téglaszínű (6) és festett korsók (7–9). 1: 274. sír; 2: 382. sír; 3: 168. sír; 4: 239. sír; 5: 204b sír; 6: 399. sír; 7: 345. sír; 8: 279a sír; 9: 379. sír



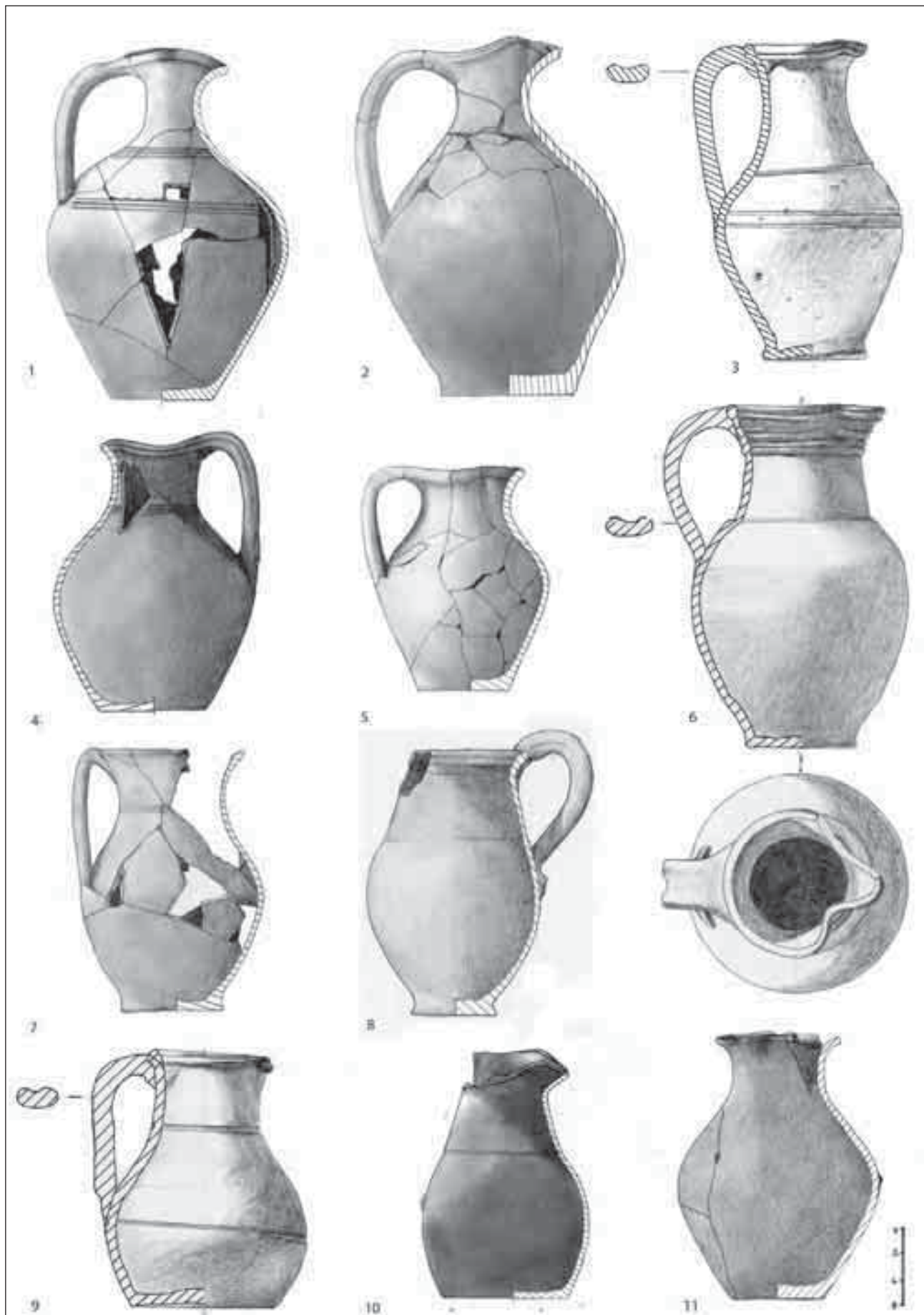

90. kép: Késő római, szürke, kiöntős korsók. 1: 332. sír; 2: 270. sír; 3: 390. sír; 4: 415. sír; 5: 336. sír; 6: 425. sír; 7: 417. sír; 8: 268. sír; 9: 165. sír; 10: 396. sír; 11: 449. sír

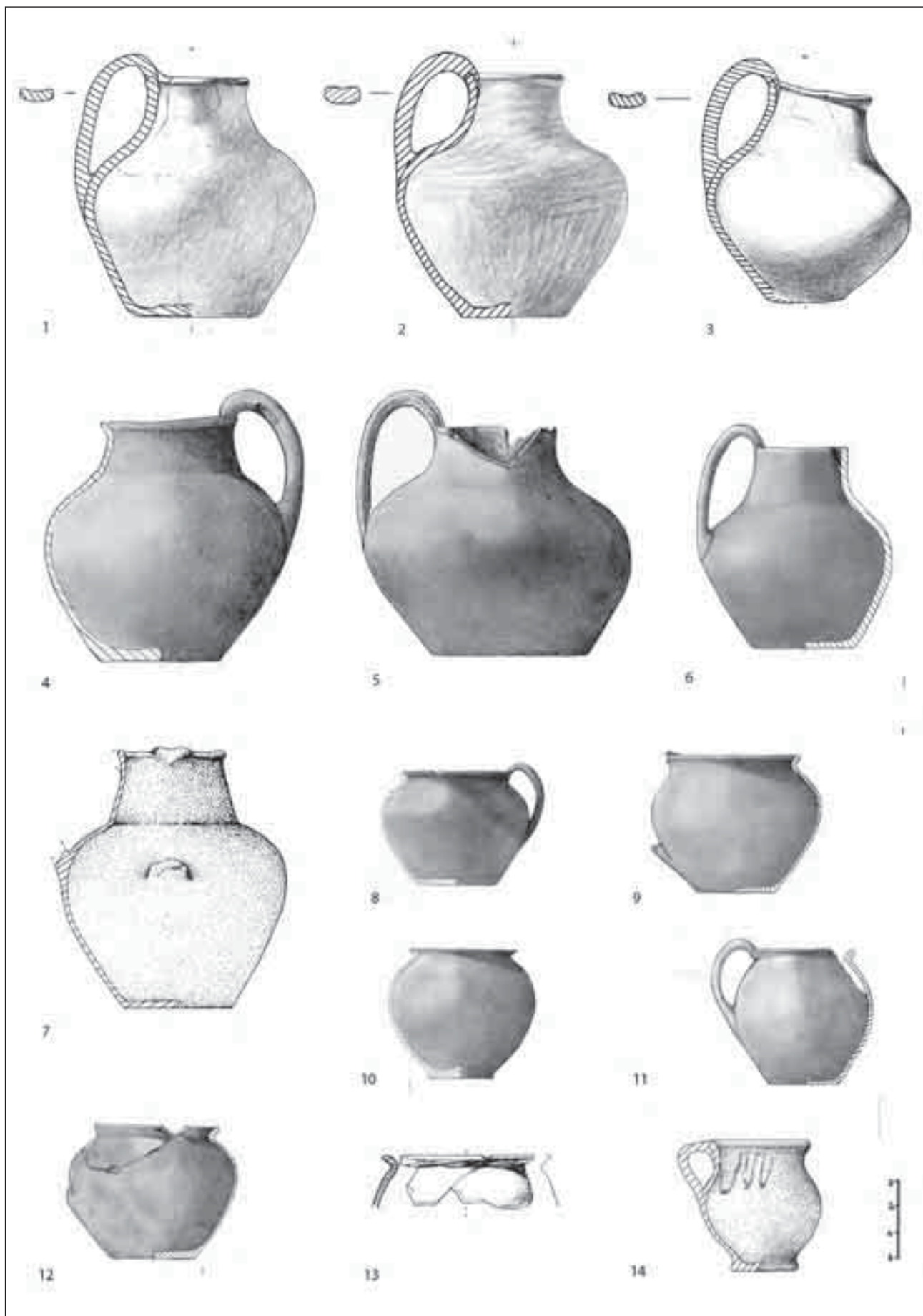

91. kép: Késő római, simított felületű kerámia. 1: 188. sír; 2: 227. sír; 3: 170. sír; 4: 299. sír; 5: 329. sír; 6: 277. sír; 7: 1. sír; 8: 217. sír; 9: 170. sír; 10: 254. sír; 11: 345. sír; 12: 439. sír; 13: 290. sír; 14: 323. sír (besimított)

letadásnak ez a két legalapvetőbb edény formája.<sup>1071</sup> 3 edény csak egy földsírban s egy kőládában fordul elő, ahol tál is kerül a fenti két edény mellé (345, 415. sír).

Tál – bögre párosítás egy kőládában s egy földsírnál található (304, 347. sír).

Néha üveg pohár helyettesíti a bögrét a korsó mellett: 205 (férfi), 230, 238, 279a, 320 (2 db), 425. sír.<sup>1072</sup> Bögre is előfordulhat üveg pohárral, pl. 323, 375. sír, vagy üvegpalackkal, pl. 380. sír. Egyes gazdag kőládákba az üvegpalack és pohár mellé még kerámia bögrét is tesznek (408. sír), ill. a kerámia korsó s bögre mellett üveg pohár is van (345. sír). Kerámia csészével együtt üveg csak egyetlen sírban található (427. sír). Összesen 16 sírban volt együtt üveg és kerámia.

#### *Töredékek:*

Egy érdekes jelenséget figyelhetünk meg a 396. sírban, amikor a füles korsó belsejében kerültek elő tál s pohár peremek. Nem rabolt sír. Szándékosan tettek a korsóba a törött edény darabokat.<sup>1073</sup> Ugyanez látható a 277. kőláda sírnál is, amikor a simított korsó belsejébe kis mázas dörzstál darabot helyeztek. A 212. üres sírban csak egy edénytalp volt, a 258. gyermek sírban pedig téglaszínű és házi kerámia töredékek. Amennyiben nem rabolt (és ennek nincs nyoma), akkor esetleg szándékosan tettek bele töredékeket.

*Analógia:* Az edénytöredékek lehetnek a halotti szertartás maradványai is, melyek a temetési szertartás során törtek össze és dobálták őket a sírba.<sup>1074</sup> Ménfőcsanak–Eperföldek 367. sírjában szándékosan tettek a jobb sípcsontra egy edény talpat.<sup>1075</sup> A burgenlandi Halbtorn temetőjében is nagyon gyakoriak az edény aljak, mind a hamvasztásos, mint a csontvázas sírokban. Az egyik sírnál (49. sír) mázas dörzstálban volt egy simított füles bögre alsó fele (pont fordítva, mint Budaörsön, ahol a mázas dörzstál töredék volt a szürke korsóban).<sup>1076</sup>

A rabolt sírokban talált töredékeknél kétséges, hogy eredetileg is a sírhoz tartozó edényről, vagy a sír visszatöltése során belekeveredett töredékről van e szó. Így ezeket a mellékletadási szokások statisztikájánál nem számoltam bele. A formákhoz köthető tö-

<sup>1071</sup> A szokás kereszténységhez való kapcsolását már többen megkérdőjelezték. Ld. LÁNYI 1972, 134; KELEMEN 1998, 166–167.

<sup>1072</sup> Rabolt sírokban is előfordul üveg s kerámia töredék együtt, de sajnos a formát már nem tudjuk megállapítani, pl. 203, 285. kőláda, 323. téglasír, 377. kőpakolásos sír, 256. földsírból.

<sup>1073</sup> Az egyik korsóját valószínűleg a beomlott téglák törték össze, de érdekes módon csak az alsó fele s egy füle maradt meg. Vagy szándékosan töröttek tettek a sírba, vagy bontáskor veszett el a fele.

<sup>1074</sup> GÁZDAC ALFÖLDY 2007, 285; Rontott, hibás vagy törött darabok sírba helyezéséhez, ld. Intercisa: SÁGI 1954, 49 (37–51. jegyzet részletes irodalommal).

<sup>1075</sup> VARGA 2007, 39.

<sup>1076</sup> DONEUS 2014, 52 (hamvasztás), 104 (késő római talpak), Abb. 92, Taf. 565 (10. sírban 2 simított bögre alsó fele, mellette ép edény is), Taf. 568 (11. sírban 2 talp, mellett ép, besimított bögre), Taf. 639–640 (49. sír) stb.

redékeket (pl. simított korsók s bögre töredékek, vagy mázas edénydarabok) az edényforma, ill. kerámiafajta tárgyalásakor viszont figyelembe vettem.

#### 2.4.1. TÁLAK: 11 db tál (+ 1 sírban töredék)

és 1 db füles csésze (87. kép)

A temető késő római sírjainak tál készlete teljesen egységes. Kizárólag behúzott peremű tálakat helyeztek a sírokba, elsősorban házi kerámia, néha simított kivitelben. Ezen kívül egy db szűrőtál töredék és 2 db mázas tál töredék fordult elő, sírföldből. Az ép, mázas füles csészét is ide soroltam.

*Behúzott peremű tál (87. kép 1–5; LI. t. 1–2):*

8 sírban 9 db (ebből 2 sírban csak a földjében voltak töredékek).

Két földsírban (347, 415. sír), két kőpakolásos sírban (258, 364. sír), egy részleges kőláda sírban (304. sír), egy kőládában (345. sír), továbbá két téglasírban (396, 441. sír) fordul elő. Általában egy edényt tettek a sírba, 2 db csak töredékként a sírföldben található (396. sír).

A forma már a középső császárkori sírokban feltűnik Budaörsön, jól iszapolt és szemcsés, házi kerámia kivitelben,<sup>1077</sup> sőt az egyetlen, éremmel keltezett, festett példány is a 3. század első feléhez tartozik (5. sír). A késő római síroknál van egy db simított, ép edény, barnás-szürke színű, csillámos anyagú, jól iszapolt tál a 345. sírből. Hagymafejes fibulája 330–400 közöttre keltezi. Az összes többi házi kerámia, keményre égetett, jól iszapolt (415, 441. sír), vagy szemcsés, kavicsos anyagú. Szürke színűek. Formát tekintve vannak kisebb tálak (415, 441. sír), ill. laposabb, nagyobb tálak (304, 347, 364. sír). Pereme lehet egyenesen álló (441. sír), kicsit duzzadt (345. sír), befelé ívelő (5. sír), vagy jobban alávágott (304, 364. sír). Oldalfala általában kónikus. A fedőtálként használható meredekebb falú típus is megtalálható (415. sír).<sup>1078</sup>

Másik edényt több sírban is tettek mellé: a 345. és 415. sírokban korsó és bögre, a 304. és 347. sírokban bögre,

Érem nincs mellette. A 258. és 304. sír a legkorábbi: 3. század 2. fele, ill. 3–4. század fordulóján. A 345. sírt 330–400 közötti fibula keltezi, a 347. sír ékszerei pedig a 4. század 2. felére utalnak. A legkésőbbinek tartható, élesebben alávágott peremű típus nincs a budaörsi temetőben.<sup>1079</sup>

*Analógia:* A forma kora római eredetre vezethető vissza.<sup>1080</sup> Négy évszázadon át használták a

<sup>1077</sup> 2–3. századra keltezhető a hamvasztásos 50, 102, 106, 122. sírokban, a csontvázas 132, 146b. sírokban.

<sup>1078</sup> Hasonló, pl. Halbtorn 125. obj. (4. század utolsó negyede): DONEUS 2014, Taf. 99.1.

<sup>1079</sup> A telepen viszont előfordul, ld. OTTOMÁNYI 2012, 194. kép 8–9.

<sup>1080</sup> BÓNIS 1942, XXII.2.

provinciában, közben peremkiképzése (egyenesen álló, duzzadt, alávágott stb.) s falának íve (függőlegestől a meredekig) változott. Méretük egyre kisebb lett az idők folyamán.<sup>1081</sup> Mennyiségük a késő római temetőkben területenként változó. Lányi Vera anyag gyűjtése alapján csak kisebb számban kerülnek a sírokba,<sup>1082</sup> ugyanakkor egyes vidéki telepek melletti temetőkben, néha városokban, Budaörshez hasonlóan, szinte csak ilyen típusú tál található. Pl. Győr (Serfőző domb, Nádorváros), Ménfőcsanak–Eperföldek, Somodor-puszta, Somogyszil, Nagykanizsa, Sirmium.<sup>1083</sup> Máshol viszont egyáltalán nem jellemző.<sup>1084</sup> Pontosabb kormeghatározásra nem alkalmasak. Kelemen M. szerint inkább a korábbi, 3. század végétől a 4. század közepéig eltemetett, szégyenebb réteg melléklete volt.<sup>1085</sup> Ez, mint láttuk Budaörsre nem egészen érvényes. 3 karpereces, 3 edény mellékletet tartalmazó gazdagabb sírokban is előfordul s a sírformák között is van épített sír. Ugyanakkor a legkorábbi, 3. század második felére tehető sírban már jelen van s a legkésőbbi, 4. század végi típus már nincs. Kivitelük s bizonyos mértékig a formájuk alapján lehet időbeli különbségeket megállapítani. Pl. a nyersszínű, festett változat a korábbi, a szürke többnyire 4. századi, bár ez sem mindig érvényes.<sup>1086</sup> A pátyi temetőben jól nyomon követhető ez a folyamat a 3. századi éremmel keltezett nyersszínű, majd a 4. század eleji festett és a későbbi szürke, szemcsés változatokon át a legkésőbbi fedőtálig.<sup>1087</sup>

<sup>1081</sup> Hasonló fejlődés figyelhető meg a burgenlandi temetőkben is (DÖNEUS 2014, 163).

<sup>1082</sup> LÁNYI 1972, 70, Abb. 43, 2–4, 8; PÓCZY 1957, 44, 133, 2. Typ.

<sup>1083</sup> SZÖNYI 1986, I–III. t; VARGA 2007, 39; BURGER 1974, 91 (21 db: 9–12, 16, 18–19, 21, 23–28, 39–4150, 52, 54, 60. sírokban): Somodor-pusztán a 4. század legelejétől a legvégéig előfordulnak, érmekkel keltezve, pl. 23. sírban Licinius éremmel (313–315), 25. sírban Valentinianus éremmel stb; BURGER 1979, 66. Index II. Nr. 1–33; EKE–HORVÁTH 2010, 5. kép 17. sír (Gordianus érem), 4. kép 5. sír (326–335. érem), 6. kép 27. sír (330–336. érem), 10. kép 39. sír (335–346. érem), 15. kép 58. sír (érem: 346–361), 17. kép 60. sír (érem: 330–341), 18. kép 61. sír (érem: 330–354), 19. kép 62. sír (érem: 330–354), 19. kép 62. sír (érem: 351–361); MARJANSKI–MANOJLOVIĆ 1987, Taf. 12.9. sír, Taf. 20.23. sír, Taf. 21.24–26. sírok, Taf. 27.36. sír stb.

<sup>1084</sup> Pl. Esztergomban a tábor temetőjében nincs, a vicus temetőjében mindössze 1 db van, Diocletianus éremmel keltezve (KELEMEN 2008, 87, 188, 99. t. 48); Tokodon egy darab tál sincs (LÁNYI 1981).

<sup>1085</sup> KELEMEN 2008, 188.

<sup>1086</sup> Intercisa: SZABÓ 1980, 294, Taf. XIII.3 (nyersszínű, festett, sodort karpereccel a 4. század 2. feléből); Simított, behúzott peremű tál 351–354 közötti éremmel Halbturn 77. sírjából (DÖNEUS 2014, Taf. 686).

<sup>1087</sup> A legkorábbi, 3. századi, nyersszínű változata egy éremmel, 247 utánra keltezett földsírból származik (224. sír: két tálattal a halott lábához, egymásba helyezve, fejnél még egy bögre). A belül és peremén festett típus a kora római kor óta használatban lévő forma, Pátyon az érmek Kr. u. 318 utánra kelteznek (18. sír, 1. típus). A többi nagyobb és későbbi, szürke, keményre égetett anyagból készült. Peremük kezdetben duzzadt (18. sír, 2. típus), majd élesen alávágott lesz (10, 252. sír, 3–4. típus). A 10. sír edénye fedőként is használható, csonkakúp alakú forma. A 10. sírban lévő mázas kis csésze a sír korát a 4. század közepénél későbbre valószínűsíti. Ld. OTTOMÁNYI 2012a.

A duzzadt peremű házi kerámia tálattal (ld. Budaörs 345, 364. sír) Nagykanizsa–Inkey sírkápolna 1. temető 27. sírjában az érmek Kr. u. 330–336-ra kelteznek,<sup>1088</sup> Somogyszílen 355–361 közötti érmekkel fordul elő.<sup>1089</sup> A simított felületű tálhoz hasonlót Nagykanizsán érmek (Kr. u. 330–346), simított korsó s hagymafejes fibula keltez a 4. század 2. felére.<sup>1090</sup>

*Szűrőtál:* A 293. rabolt sír földjéből került elő egy sárgás-barna színű, jól iszapolt, keményre égetett kis szűrőtál perem töredéke. Kérdéses valódi melléklet volt e. Pontosabban nem keltezhető.<sup>1091</sup>

*Mázas tálak/csészek (87. kép 7; LVII. t. 1):*

2 db (+1 sírban töredék)

*Háromfülű csésze:* 427. sír. Nagyméretű, ép edény, világos sárgás-zöld mázzal, testén, több sorba rendezett tűzdeléssel díszítve. A forma kisebb változata a telepen is előfordul, 351–375 közötti érmekkel keltezve.<sup>1092</sup>

A klasszikus eredetű forma a Földközi tenger keleti vidékéről származik. Pannoniában csak mázas kivitelben terjedt el (két, vagy háromfülű). Díszítése sűrű, több sorba rendezett tűzdelés, néha ferde vonalakból képzett, ék alakú benyomkodások (pl. Tokod, Halimba), vagy benyomott szögletes pácikák (Tokod, Gorsium, Barátföldpuszta, Aquincum). Csak ritkán díszítetlen (pl. Aquincum, Bogdáni út, Csákvár 171. sír). Van egy kisebb, vékonyabb falú, az eredeti klasszikus formára jobban hasonlító változata s egy nagyobb, vaskosabb típus (Ld. Tokod, Emona, Poetovió stb).

Érmek kelteznek 330–360 közöttre, de helyenként az 5. század elejéig megtalálható, pl. besimított kerámiával együtt.<sup>1093</sup>

*Tál töredék:* a 284. rabolt sír földjében, zöldmázas tál oldaltöredéke került elő. Vörös-szürke színű, rétegesen égett anyagból, belül zöld máz, kívül meg-

<sup>1088</sup> EKE–HORVÁTH 2010, 6. kép 9.

<sup>1089</sup> BURGER 1979, Taf. 13. 69. sír 17, Taf. 22. 128. sír.

<sup>1090</sup> EKE–HORVÁTH 2010, 1. temető 40. sír, 10. kép 19.

<sup>1091</sup> A budaörsi vicusból előkerült töredékeket további irodalommal, ld. OTTOMÁNYI 2012, 153; Temetőben ritka, pl. ZSIDI 1996–1997, 67. sírban szűrőtál, dörzstál és orsógomb (tájolása is különbözött a temető többi sírjától).

<sup>1092</sup> OTTOMÁNYI 2011, 266–267, 2. t. 6–8; OTTOMÁNYI 2012, 258, 270. kép 1–2.

<sup>1093</sup> Intercisa 2222. sírból Kr. u. 330–341 közötti éremmel: SZABÓ 1980, 292, Taf. XI.1, XVIII.1 (zöldmázas); Nagykanizsa–Inkey sírkápolna 1. temető 50. és 61. sírből Kr. u. 330–354. közötti érmekkel: EKE–HORVÁTH 2010, 10. kép, 18. kép 12 (zöldessárga mázas, mellette függőlegesen besimított korsó); Somogyszil 110. és 132. sírokban, 334/335. és 355–361 közötti érmekkel (BURGER 1979, Taf. 20. 110. sír 3, Taf. 23. 132. sír 1); PÓCZY 1957, 133, 16. Typ, Kat. 227, Taf. XVIII.4; BÁNKI 1992, 42–43, Abb. 6; NÁDORFI 1992, Taf. II. 3a-b; BÓNIS 1991, 131–132, Abb. 18.2 és fazekas telep Abb. 10 (Tokod); LÁNYI 1972, 70, Abb. 42, 38. Typ (Intercisa); Halimba 12. sír (BURGER 1968, 46. ábr. 12, 48. ábr. 2); BURGER 1974, 2. kép 12.165; Rusovce: KRASKOVSKÁ 1974, Obr. 81.10 (11. sír); Halbturnban mázcsíkos felülettel, mázas dörzstállal egy sírban (DÖNEUS 2014, 80, Taf. 803, 178. sír, 4. század első harmada). Stb.

folyt máz csíkokkal. A forma kérdéses. Nem dönthető el, hogy eredeti melléklet volt, vagy a rabláskor került bele. A sír kora a 4. század utolsó harmada, a hagy-mafejes fibula alapján.

*Mázás dörzstál töredék:* a 277. sír simított korsójában lévő kis töredék nem tekinthető önálló mellékletnek. Szerepe egyelőre kérdéses. A forma sírmellékletként nem jellemző.<sup>1094</sup>

#### 2.4.2. KORSÓK: 53 db<sup>1095</sup>

A pannoniai, késő római temetőkben a korsóknál viszonylag sok az általános, több helyen előforduló típus.<sup>1096</sup> Budaörsön legtöbb a szürke házi kerámia (25 db),<sup>1097</sup> kb. fele ennyi a mázas (13 db + 1 db festett mázpettyes),<sup>1098</sup> ill. simított korsó (10 db).<sup>1099</sup> Továbbá van még egy téglaszínű (399. sír) és 3 db festett is, közülük az egyik mázpettyes (279a, 345, 379. sír). Néhány típus többféle kivitelben is készült.

*Szürke, házi kerámia korsók (89–90. kép; LIII–LIV. t.):* 25 db, a korsók 47%-a.

*Szűknyakú, egyfülű korsók:* Perem kiképzés alapján több változat is elkülöníthető, bár némelyiknek nem maradt meg a pereme (205, 272. sír). A 382. sír szürke korsója szűknyakú s szájú, enyhén kihajló peremű, gömbölyű, egyfülű korsó. Ez a legelterjedtebb típus a provinciában. Mennyisége a temetőkben a 4. század közepéig emelkedik és a század végéig viszonylag ugyanilyen magas marad.<sup>1100</sup> Sok mázas analógia is található hozzá.<sup>1101</sup>

*Kihajló peremű korsók:* Kisméretű, gömbölyű, kicsit nyomott formájú a 274. sír korsója (felületén simítás nyomokkal).<sup>1102</sup> Nagyobb méretű és szélesebb szájú a 239. sír jól iszapolt edénye.

*Kihajló peremű kancsók:* A 168. sírban, enyhén perem fölé magasodó hurkafüllel. Az analógiák alapján

a 4. század középső harmadától,<sup>1103</sup> az 5. század elejéig használták.<sup>1104</sup>

*Lóherelevél kiöntös korsók/kancsók:* a házi kerámia korsók felét ez alkotja (12 db).

Kora római, kerámia és fémedény előzményekre vezethető vissza.<sup>1105</sup> A budaörsi temetőben is előfordul, mind a kora római (121. sír, nyersszínű), mind a Severus-kori (26. sír) sírokban egy-egy példány. A késő római temetkezéseknél a 3. századtól a 4. század közepéig a leggyakoribb, de még a század végén is megtalálható. Felülete általában szürke, szemcsés, néha mázas vagy festett.<sup>1106</sup> Budaörsön érmek kelteznek a széles szájú formát 348 utánra (425. sír), ill. hagy-mafejes fibula 330–400 közöttre (165. sír).

Szajátmérete alapján karcsúbb korsók és szélesebb szájú kancsók különíthetők el. A karcsúbb változat Budaörsön mázas felülettel is előfordul (330. sír).

*Szűkszájú kiöntös korsó:* 270. (3–4. század forduló), 332. sír. Analógia nyersszínű, festett kivitelben Bp.–Gazdagrét 90. sír, Kr. u. 341–346 közötti éremmel.<sup>1107</sup> Szürke, sima felületű kivitelben 330–341 közötti éremmel Intercisából.<sup>1108</sup> Házi kerámia változatban, pl. Győr, Serfőző dombi temető, Páty 191. sírban (303–313. közötti érmekkel), Mauternből stb.<sup>1109</sup> Mázas felülettel is előfordul.<sup>1110</sup>

*Széles szájú, kiöntös kancsó:* A 390. sír korsójának pontos analógiája látható Oggau 1. sírjában, sárgásbarna mázas kivitelben, a 4. század végétől.<sup>1111</sup> További analógia, pl. Kisárpáson II. Constantius éremmel, Sirmiumból Valens érmekkel stb.<sup>1112</sup> Kiöntő nélküli hasonló forma, pl. Páty 226. sírből.

<sup>1103</sup> Nagykanizsa–Inkey sírköpolna, Kr. u. 327–329 és 330–346. közötti érmekkel: EKE–HORVÁTH 2010, I. temető, 9. kép 38. sír (függőlegesen simított), 17. kép 59. sír 15 (jól iszapolt, szürke). II. temető: 24. kép 17. sír, 26. kép 32. sír; Esztergomban a vicus 13. sírjában 4. század közepi éremmel (KELEMEN 2008, 91. t.); Pátyi 225. sír (teste bekarcolt vonalakkal tagolt), ld. OTTOMÁNYI 2012a, 10. kép 4; Mőzs–Kakasdomb 9. sír (GAÁL 1979, 38, 18. kép 5).

<sup>1104</sup> Esztergom–Bánomi dűlő 92. sírjában 4. század végi–5. század eleji aranyozott hagy-mafejes fibulával (KELEMEN 2008, 85, 21. t.).

<sup>1105</sup> BÓNIS 1942, 27 (1–3. század).

<sup>1106</sup> PÓCZY 1957, 84; SZÖNYI 1986, 21; LÁNYI 1972, 69–72, Abb. 37.9, Abb. 38. 10–17; KELEMEN 2008, 84 (50. jegyzetben további irodalom).

<sup>1107</sup> ZSIDI 1987, 12. kép (mázás korsó, házi kerámia bögre).

<sup>1108</sup> SZABÓ 1980, 293 (analógiákkal), 2222. sír, Taf. XI.4. XVIII.2 (vele együtt mázas füles csésze); PÓCZY 1957, 84, 91. Typ.

<sup>1109</sup> SZÖNYI 1986, III. t. 3; Páty 191. téglasírban 2 db kiöntös korsó, festett edénnyel, üvegekkel stb. együtt (HÁRSHEGYI–OTTOMÁNYI 2013, Fig. 5.7); POLLAK 1993, 58, Taf. 35. 246. sír, Taf. 39. szórvány.

<sup>1110</sup> Pl. Singidunumban: CVJETIČANIN 2006, 72, LRG.109 (4. század, a forma 2–3. századi házi kerámia előzményekre vezethető vissza); LÁNYI 1972, Abb. 38.14 (szürke és mázas kivitelben is).

<sup>1111</sup> Vele együtt egy szürke, házi kerámia kiöntös korsó és bögre (profilált peremmel), ill. hagy-mafejes fibula is van. A szerző a 4–5. század fordulóra keltezi a temetőt (PUSCHNIGG 1996, Taf. 1.6); Mázas felülettel a pannoniai temetőkben ez a típus legkorábban a 360-as években lép fel: NÁDORFI 1992, Taf. II. Typ 1a (szélesebb szájjal a 380-as évektől: Typ 1b).

<sup>1112</sup> BÍRÓ 1959, 1. kép 4 (116. sír); MARIJANSKI–MANOJLOVIĆ 1987, T. 40. 72. sír; Intercisa: PÓCZY 1957, Taf. XIX/6 (125. sír); Pécs: FÜLEP 1977, 13, Pl. 4.6, Pl. 9.3 (R.18. sír); Keszthely–Fenekpuszta: MÜLLER 2010, 232, Taf. 91.6, stb.

<sup>1094</sup> LÁNYI 1972, Abb. 43.10 (Intercisa); ALBEKER 1978, 9. kép 5. sír, Valentinianus-kori éremmel; DONEUS 2014, 79–80, Taf. 300.1: Halbturnban hamvasztásos sírokban dörzstál a 3. század utolsó harmadában (ép edény ritkán, inkább töredékek). Csontvázas sírokban négy darab ép, a 4. század első harmadától az 5. század második harmadáig: Taf. 640, 49. sír (benne egy edénytalp), Taf. 692, 80. sír, Taf. 802, 178. sír, Taf. 563, 9. sírban mázas korsóval és besimított füles bögrével együtt.

<sup>1095</sup> Sírföldben van még 3 db nyers, ill. téglaszínű korsótöredék, de ezeket nem számoltam bele, mert lehetnek korábbiak is (258, 269. sír).

<sup>1096</sup> LÁNYI 1972, 71–72.

<sup>1097</sup> 165, 168, 182 (töredék a sírföldben), 204b, 205, 212 (talp), 239, 268, 270, 272 (talp), 274, 286, 316 (alsó fele), 319 (alsó fele), 332, 336, 361 (töredék a padkán), 382, 390, 396 (2 db), 415, 417c, 425, 449. sír.

<sup>1098</sup> 226, 230, 238, 274, 279a (mázpettyes), 314, 320 (2 db), 324, 330, 349, 419, 422, 431. sír.

<sup>1099</sup> 1, 170, 188, 203 (töredék a sírföldben), 227, 277, 299, 329, 337, 377. sír.

<sup>1100</sup> LÁNYI 1972, 72, Abb. 37.1 (pereme duzzadt vagy megvastagszik); HÁRSHEGYI–OTTOMÁNYI 2013, Fig. 5.4 (Páty 7. sír).

<sup>1101</sup> Pl. Páty 227. sír (OTTOMÁNYI 2012a, 14. kép 8); Tokod (LÁNYI 1981, 182, Abb. 21.1); Nyergesújfalu 8. sír (KELEMEN 1997, 405, 8. kép 3); Intercisa (VÁGÓ–BÓNA 1976, 68, Taf. 8, Taf. 16); Keszthely–Dobogó 102. sír 341-es éremmel (SÁGI 1981, 66, Abb. 49).

<sup>1102</sup> LÁNYI 1972, Abb. 38.19.

A 336. sír edényéhez analógiák találhatók 313–375. közötti érmekkel.<sup>1113</sup> A 396. sír korsójához hasonló Intercisából Kr. u. 328-as érmekkel (1049. sír). Ugyaninnen az 1239. sírból a budaörsi 268. és 425. sír edényeinek párhuzama, 311-ből származó érmekkel. A 449. sír edényéhez hasonló Intercisa legkésőbbi kiöntős, széles szájú kancsója, mely 4. század végi csontfésűvel együtt került elő (1308. sír).<sup>1114</sup> A 415. sír edényéhez analógia Csákvár 14. sírből.<sup>1115</sup>

A 165. sír lapos, széles talpú, alacsony változata kicsit hasonlít a pátyi 18. sír egyik korsójához, ami Kr. u. 318-ból való éremmel együtt került elő. Osztott peremmel, pl. Keszthely–Dobogón 313–315 közötti érmekkel.<sup>1116</sup>

Számtalan variációja van tehát e széles szájú, kiöntős formának mind Budaörsön (165, 390, 396, 415, 417c, 425, 449. sír), mind a pannoniai temetőben. Testüket tagolhatják vízszintesen körbefutó vonalak, esetleg pereme bordázott (ld. 425. sír). Az esztergomi temetőben Kelemen Márta a szélesebb kancsóformát tartja korábbinak (az érmek alapján a 3. század végétől folyamatos a használata) és a szűk, hengeres nyakú korsó változat a későbbi.<sup>1117</sup>

*Galléros peremű korsó:* 204b sír: A 204b sír korsója, szürke, jól iszapolt, csillámos anyagból készült, kívül vízszintes korongolásmomokkal. Füle a gallérból indul. Viszonylag korai érem van mellette (Kr. u. 335–337), de fibulája már a 330–400 közötti időszakra jellemző. Helyzete a temetőben inkább a 4. század 2. felére, mint a végére mutat. A római edényformáktól idegen, „interregionális”, murgai korsótípusra hasonlít, mely a 4–5. század fordulóján tűnik fel a Pannoniában. Temetőben házi kerámia kivitelben ritka. Analógia pl. a tokodi temetőben.<sup>1118</sup> Telepeken gyakoribb.<sup>1119</sup>

#### *Simított, felhúzott fülű kancsók*

(91. kép 1–7; LVI. t. 1–4): 10 db (a korsók 19%-a).<sup>1120</sup>

Pereme egyenesen álló vagy enyhén kihajló, nyaka hengeres, kissé lefelé szélesedő. Füle a peremből ki-

indulva erőteljesen felhúzott. Talpa egyenesre vágott. Felülete összefüggően (függőlegesen) simított, fényes. Jól iszapolt, nem keményre égetett (gyakran puha, mállékony anyagból). Nem egyszínű, leggyakrabban vöröses-barna, barnás-szürke, foltosan égett. Hasonló kivitelben, simítva készültek a felhúzott fülű bögrék is, melyekkel egy készletet alkot (ld. 170. sír; VII. t. 1). Némelyik lehet lassú korongolt is (pl. 1. sír).

A nyúlánkabb változat (1, 170, 188, 227, 277. sír), vöröses-barna, vöröses-szürke, barnás-szürke színű. A zömökebb változat (299, 329, 337, 377. sír) vöröses-barna, foltosan feketére égett.<sup>1121</sup> 341–375 közötti érmek,<sup>1122</sup> ill. 330–400 közötti hagymafejes fibula (188. sír) keltezi.<sup>1123</sup> Mellette üveg pohár a 377. sírban.

*Analógia:* a késő római temetőben helyenként máshol is előfordul, általában összefüggő vagy függőleges simítással, néha besimított díszítéssel. A simítás nélküli változat ritka, felülete ilyenkor foltosan füstös, kormozott. Készülhet lassú korongon is.<sup>1124</sup> Gyakran egy temetőben található a hasonló kivitelű bögrékkel. Egyes területeken gyakoribb, pl. Gorsiumban, Intercisa környékén, ahol Bóna István feltételezett egy műhelyt is a 4–5. század fordulóján.<sup>1125</sup> Máshol egyáltalán nem fordul elő. A távolabbi darabok alapján (ld. Keszthely környéke, Somodor-pusztá, Pécs környéke)<sup>1126</sup> több kis, helyi műhely is gyárthatta.

#### *Mázás korsók (88. kép; LVII. t. 2–5; LVIII. t.):*

13 db + 1 db festett, mázpettyes:<sup>1127</sup>

A korsók egyik csoportja kisebb méretű (m: 15–20 cm).<sup>1128</sup> A szűknyakú, egyenesen álló osztott vagy kihajló peremű formák sorolhatók ide (238, 320, 324, 349. sír), ill. a perem nélküli 226. sír edénye. Kicsit magasabb (m: 24 cm) az egyetlen kiöntős típus (330. sír) s a másik perem nélküli korsó (314. sír). A legna-

<sup>1113</sup> Somodorpuszta: a 23. sírban Kr. u. 313–315 közötti érmekkel, a 25. sírban Valentinianus érmekkel (BURGER 1974, 85, 4. kép 23.192, 5. kép 25.198); Bp.–Gazdagrét (40, 92. sír, Kr. u. 335–361. érmekkel keltezve): ZSIDI 1987, 7. kép, 12. kép (temető 1. csoportja); Ságváron 351–361 közötti érmekkel (BURGER 1966, 18, 172, 197. sírokban; SCHMIDT 2000, 402.); Mözs–Kakasdombon II. Constantius éremmel (GAÁL 1978, 17. kép 3: 7. sír, hagymafejes fibulával).

<sup>1114</sup> VÁGÓ–BÓNA 1976, 190, Taf. XXIX. 3–4; PÓCZY 1957, 68–69, Abb. 44. T. 87–87a.

<sup>1115</sup> SALAMON–BARKÓCZI 1971, Abb. 15.3.

<sup>1116</sup> SÁGI 1981, Abb. 32. 83. sír 15; Páty 18. kóláda sír két halottal (festett, mázpettyes edény, szürke pohár, üvegek stb.), ld. OTTOMÁNYI 2012a, 10. kép 7; HÁRSHEGYI–OTTOMÁNYI 2013, Fig. 5.6.

<sup>1117</sup> KELEMEN 2008, 85.

<sup>1118</sup> LÁNYI 1981, Abb. 4.22–23 (gyereksír).

<sup>1119</sup> OTTOMÁNYI 1991, 10, 15. t.1, 2a, 4a, 5 (házi kerámia, mázas és besimított kivitelben).

<sup>1120</sup> Valószínűleg ide tartozott a 203. sír fekete színű, fényesre simított korsónyak s oldal töredéke is.

<sup>1121</sup> A 337. sírban csak az edény alsó fele, a 377. pedig csak nyak s váll töredék fülindítással.

<sup>1122</sup> A 188. sírban 335–340 közötti érem, a 377. sírban 347–348, a 217. sírban 351–354, a 170 sírban Valentinianus érem.

<sup>1123</sup> Többi melléklet: karperecek (227. sír: kígyófejes; 277. sír: sodort), dupla csatos öv hagymafejes fibulával (188. sír), gyűrűfibula (337. sír), eszköz (299. sír).

<sup>1124</sup> HORVÁTH 2016: a redukciós égetés következtében foltosra égtek ezek a lassú korongolt edények.

<sup>1125</sup> Intercisa (OTTOMÁNYI 1981, VI/1-1a-2); PÓCZY 1957, 371, Taf. XX/1; VÁGÓ–BÓNA 1976, 190 (123, 927, 1210, 1216. sírokban, állatfejes csattal, 5. század eleji, voluta díszes hagymafejes fibulával stb.). Szórvány felhúzott fülű bögre (Taf. 29); LÁNYI 1972, Abb. 39.23–24; TÁC: FITZ 1970, Abb. 49; Tordason propeller alakú övverettel s késői hagymafejes fibulával egy sírban: BÁNKI 1967, 234, 14. ábra 5–7 (3. sír). Ugyanitt bögre az 1. sírban (12. ábra 1).

<sup>1126</sup> BURGER 1974, 7. kép 36.215 (besimítva, fegyveres sírban), az 52. sírban felhúzott fülű, besimított bögre (9. kép 52.233); Pécs: FÜLEP 1977, 31, 49, Pl. 16.9 (R/168), Pl. 26,11 (R/272). Mind a kettőt kézzel formáltak írja.

<sup>1127</sup> OTTOMÁNYI 2011, 7. tábla.

<sup>1128</sup> Az esztergomi tábor temetőjére jellemzőek ezek a kisméretű mázas korsók (KELEMEN 2008, 83).

gyobb edények (m: 28–31 cm) valamennyien a tölcse-  
resen kihajló peremű típusba tartoznak.

A 314. sír hiányzó peremű, ép s nagyon kopott fe-  
lületű edényénél felmerül a lehetőség, hogy csonkán  
helyezték a sírba (a másik perem nélküli korszón friss  
törés van).<sup>1129</sup> A 419. és 431. sír földjében lévő korszó-  
töredékek formája már nem állapítható meg. Utóbbi  
oldalán kör alakú, bepecsételt díszítés.

A budaörsi temető mázas korszóinak fele szűknya-  
kú korszóformákhoz tartozik, változatos perem kikép-  
zéssel.<sup>1130</sup>

*Egyenesen álló osztatlan peremű korszó:* 324. sír.

Kisméretű, hasban gömbölyödő forma, füle a perem  
alól indul. Máza világoszöld. A sír helyzetét tekintve  
(temető legszélső sírsora) kora a 4. század utolsó har-  
mada lehetett.

*Analógia:* A késő római temetőben gyakori forma  
szürke és mázas változatban egyaránt.<sup>1131</sup> A 4. század  
középső harmadától a Valentinianus-korig, sőt az 5.  
század elejéig jelen van.<sup>1132</sup>

*Egyenesen álló, osztott peremű korszó:* 238. sír.

Kisméretű, szűknyakú, gömbölyű hasú forma, füle  
a perem alól indul. Zöld mázas. Hasonló gömbölyű  
hasú kis korszó a 226. sír törött, perem nélküli edénye  
is (hasán bekarcolt vonal fut körbe).

*Analógia:* a pannóniai késő római temetőben sok  
helyen előfordul, bár többnyire nagyobb méretben.<sup>1133</sup>  
Keltezhető analógiák a 4. század közepétől a végé-  
ig terjednek.<sup>1134</sup> Legkésőbbi példányai Esztergom,  
Bánomi-dűlőben és a tokodi temetőből az 5. század  
elejéről.<sup>1135</sup>

*Kihajló peremű korszó:* 320, 349. sír.

A 320. sír edénye kisméretű, gömbölyű hasú forma,  
füle a peremből indul. A 349. sír korszója nagyobb,  
vállban szélesedő, nyúlankabb típus, nyaka bordázott.  
Mind a kettő világoszöld mázas.

*Analógia:* Mindkét forma gyakori a késő római  
temetőben általában mázas kivitelben.<sup>1136</sup> A 320.  
sír korszójához hasonló edények a 4. század elejétől a  
század végéig előfordulnak. Festett kerámiával,<sup>1137</sup> I.  
Constantinus érmeivel,<sup>1138</sup> a Constantinus dinasztia  
érmeivel,<sup>1139</sup> 341–346. közötti éremmel,<sup>1140</sup> Csákvá-  
ron 361-es éremmel,<sup>1141</sup> Keszthely–Fenekpusztán 4.  
század végi sírban csontfésűvel együtt.<sup>1142</sup>

A budaörsi 349. sír korszójához hasonló a 4. szá-  
zad közepéről, második feléből származnak, 375-ig  
tartó érmekkel bezárólag.<sup>1143</sup> Legkésőbbi példányai a  
nyergesújfalu tábor temetőjéből, a 4–5. század fordul-  
ójáról, ill. a tokodi temetőből mázas és szürke válto-  
zatban egyaránt, az 5. század elejéről.<sup>1144</sup>

*Tölcselesen kihajló peremű korszó:* 230, 274, 279  
(mázpettyes), 320, 422. sír.

Ennek, a tölcselesen kihajló peremű, nyakán bordával  
tagolt, fém s üvegedényt utánzó formának különböző  
típusai különíthető el, attól függően, hogy karcsúbb,  
vagy tömzsibb az edény, talpa lapos vagy behúzott,  
stb. A budaörsi edények pereme általában bemélyít-  
tett vonallal osztott. Fülük végén néha előfordul az  
üvegedényeken látszó visszahajtogatást utánzó kerá-  
mia dudor vagy bütyök (274. sír). A típus Budaörsön  
mázas felülettel a leggyakoribb (sőt az egyetlen festett  
változaton is vannak mázpettyek). A máz színe zöld,  
a 320. korszónál barnás zöld. Ez utóbbi edény oldala  
nyomott, mintha égetéskor összeragadt volna egy má-  
sik edénnyel. Éremmel keltezhető Kr. u. 341 (279.  
sír mázpettyes korszó), 354 (a 422. sír behúzott talpú  
edénye) és 367 (230. sír) utánra.

<sup>1129</sup> KELEMEN 2008, 84, 2. t. 2.

<sup>1130</sup> A budaörsi telep hasonló formájú korszóit, ld. OTTOMÁNYI 2011, 267–268.

<sup>1131</sup> LÁNYI 1972, Abb. 37/7, 39/20.

<sup>1132</sup> Bátaszék–Kövesd puszta 95. sír (335–346 közötti érmekkel), 102. sír (334–361. érmek): PÉTERFI 1993, XIII. t. 95.5, XIV. t. 102.5; Pécs belvárosi templomában II. Constantius érem keltez egy hasonló edényt tartalmazó sírt (TÖRÖK 1941, 125, I. t. 1); Szentendre 25. sír, besimított, bikónikus bögrével együtt (MARÓTI–TOPÁL 1980, 9. t. 25. sír); Pilismarót, Öregek-dűlő 9. sírban mohazöld pohárral együtt (ERDÉLYI–SALAMON 1980/81, 9. sír, Abb. 8); Legkésőbbi példánya a csákvári 68. sírből, állatalakos, félköríves fésűvel együtt (SALAMON–BARKÓCZI 1971, 55, Abb. 13/3).

<sup>1133</sup> LÁNYI 1972, Abb. 37/8; NÁDORFI 1992, Taf. 1.6a; HÁRSHEGYI–OTTOMÁNYI 2013, Fig. 2.4 (Páty 227. sír).

<sup>1134</sup> Bécsi út 15. sír (4. század közepe–vége), Bogdáni út 2. és 18. sír (II. Constantius érem): PARRAGI 1964, 217, Abb. 10; PARRAGI 1963, 2. kép, 11. kép; Intercisa 24. sír II. Constantius éremmel (SÁGI 1954, 24. sír IX. t. 54); Ságvár 125. sírből 361. évi éremmel (BURGER 1966, 125, Abb. 102); Bp.–Gazdagrét 59. sírban Valentinianus dinasztia érmeivel (ZSIDI 1987, 8. kép); Pilismaróton Valentinianus-kori temetőrészből (BARKÓCZI 1960, 15. sír, 31. ábr. 22); Szentendrén egy fényesen feketére simított bikónikus bögrével együtt (MARÓTI–TOPÁL 1980, 8. t. 24, 25. sír).

<sup>1135</sup> KELEMEN 2008, 15. t., 35. t. (félköríves fogójú csontfésűvel és kézzel formált bögrével együtt, egy másik sírban pedig stílustű és polyeder alakú gyöngyök); LÁNYI 1981, 176, Abb. 21. Typ 3.

<sup>1136</sup> LÁNYI 1972, 69, Abb. 37.1, 38.19, NÁDORFI 1992, Taf. I.8b. és 10.

<sup>1137</sup> Halbturm 76. sír: DONEUS 2014, Taf. 683.1 (4. század első fele).

<sup>1138</sup> Majson a 45. sírban Kr. u. 324–335 közötti érmekkel (BURGER 1972, 33. kép).

<sup>1139</sup> Budapest–Gazdagréten a 90. sírban festett kiöntős korszóval s szürke bögrével együtt (ZSIDI 1987, 11. kép).

<sup>1140</sup> Kisárpáson (BÍRÓ 1959, 1 kép 1, 29. sír); Mönchhofban (FRIESINGER–KERCHLER 1981, 256, Abb. 15/6.) stb.

<sup>1141</sup> NÁDORFI 1992, 48. Taf. I.10 (1105. sír).

<sup>1142</sup> MÜLLER 2010, 233, Taf. 91.2 (2000/87. sír).

<sup>1143</sup> Bátaszéki 110. sír edénye, a 4. század közepe/második feléből (PÉTERFI 1993, XV. t. 110/1); Valentinianus-kori darab a pilismaróti temetőből (BARKÓCZI 1960, 20. sír, 32. ábr. 15); Bp.–Gazdagréten a temető 1. csoportjában (25. sír) van ilyen barna mázas korszó, mellette egy másik mázas korszó, egyenesen álló, profilált peremmel (ZSIDI 1987, 6. kép); II. Constantius érem keltez egy Klosterneuburgi edényt (NEUGEBAUER–MARESCH–NEUGEBAUER 1986, 15. sír, Taf. 17/1); Rusovcén a 29. sírből van hasonló (KRASKOVSKA 1974, Abb. 8.12); 375-ig terjedő érmekkel Gödrekeresztúrról egy gazdag téglasírből (BURGER 1968a, 10. kép).

<sup>1144</sup> KELEMEN 1997, 8. sír, 8. kép 3; LÁNYI 1981, 176, Abb. 21. Typ 1.

A pannoniai temetőekben igen gyakori, többnyire mázas, néha festett, vagy szürke, besimított felülettel.<sup>1145</sup> Érmekkel *terminus post quem* keltezve a 4. század második harmadától<sup>1146</sup> a század végéig/5. század elejéig.<sup>1147</sup> Ezen belül a század második felében,<sup>1148</sup> a Valentinianus-korban a leggyakoribb.<sup>1149</sup>

422. sír: Karcsú, magas forma, erősen behúzott talppal, az alsó harmadában hasasodik. Kr. u. 351–354 közötti érem keltezi. Analógia több helyről. Pl. Intercisa, Fenékpuzsta–Halászrét (4. század második fele), a csákvári temetőből, 361-es éremmel.<sup>1150</sup> Festett felülettel Somogyszílról (Valens éremmel), Esztergom, Bánomi-dűlő temetőjéből, Rusovce 55. sírban, Nagykanizsán *terminus post quem* 361 utáni érmekkel s besimított tállal együtt.<sup>1151</sup> A ságvári pontosan ugyanilyen korszak pedig házi kerámiából készült.<sup>1152</sup>

274. sír: kisebb méretű, karcsú forma. A fülén látható bütyökdíszítés az üvegcorsók visszahajtogatott fülét utánozza. Pl. Esztergom, Brigetio, Kisárpás, Mőzs–Kakasdomb, Intercisa, Csákvár, Somogyszíl stb.<sup>1153</sup>

Hasonló forma a 279. sír mázpettyes, festett edénye is, nyakán sűrű bordázással. Analógia pl. Intercisa, Mautern stb.<sup>1154</sup>

<sup>1145</sup> LÁNYI 1972, Abb. 38.16–18. típus; NÁDORFI 1992, Taf. 1.2b–2c, 9.

<sup>1146</sup> Legkorábbi példányai Constantinus dinasztia kori érmekkel (324–350). Pl. Bátaszék–Kövesd pusztá (3, 93, 148. sír: PÉTERFI 1993, XX. t. 148.2); Keszthely–Dobogó 89. sír (SÁGI 1981, Abb. 36); Mőzs–Kakasdomb 4. sír (GAÁL 1979, 13. kép 1); Rusovcén 320-as évek végéről (KREKOVIC 1995, 96, Abb. 2.9); Szlovéniából, pl. Džakovó temetőjében a 4. század második harmadából való érmekkel (RAUNIG 1979–1980, 1. sír, Taf. VI/9). Stb.

<sup>1147</sup> Pilismarót–Öregek-dűlőben több ilyen korszok is van, egyiken bekarcolt és beszurkált díszítés (ERDÉLYI–SALAMON 1980/81, Taf. 8). A csákvári temetőben több példány is található, karcsúbb s zömökebb változatban egyaránt. Némelyik a budaörsi edények pontos analógiája. Egyik mohazöld üvegpohárral egy sírban, a 4–5. század fordulójáról (SALAMON–BARKÓCZI 1971, 51. sír, Abb. 12.7 – ez a zömökebb változat); NÁDORFI 1992, Taf. 1.11, Kat. 83, 85, 90, 91, 95, 97, 106; Hasonló korú lehetett a mágocsi sír is, melyben csontfésű és késői hagymafejes fibula volt a halott mellett (GÁBOR 1998, III. t. 6). Legkésőbbi példánya a tokodi temető 48. sírjából, 5. század eleji áttört pelta díszes fibulával együtt (LÁNYI 1981, 191, Abb. 7.48).

<sup>1148</sup> Többsége a 4. század második felére tehető, II. Constantius, Iulianus stb. érmekkel, 361/364 utánra: Kisárpás 132. sír (BÍRÓ 1959, 1. kép 1), Aquincum, Bogdáni út 19. sír (PARRAGI 1963, Abb. 12), Somogyszíl 33, 69. sír (BURGER 1979, 28, Taf. 6, 13.), Dombóvár, Tesco (SZABÓ 2007, 47. 40. sírből érmekkel). Ságvár 192 sír (BURGER 1966, Abb. 101, Taf. 192/1), Zengővárkony II. 3–4. sír (DOMBAY 1957, 292, V. t. 3, VIII. t. 19), Keszthely–Dobogó (SÁGI 1981, 54, Abb. 36, 89/11).

<sup>1149</sup> Valentinianus-kori érmekkel: Dombóvár, Tesco 464. sírban (SZABÓ 2007); Somodorpuzstán Valens és Gratianus érmekkel: BURGER 1974, 13, 26. sír (2. kép 13.168, 5. kép 26.200), továbbá 16. sír (3. kép 16.174) és 31. sír (6. kép 31.207), 13. kép 1,2,5); Somogyszíl 2. sír (BURGER 1979, Taf. 1. 2. sír).

<sup>1150</sup> PÓCZY 1957, 74, Abb. 48.112, Taf. XVIII.1; SÁGI 1960, 3. sír, Abb. 3.8. Ugyanitt besimított változatban is, ld. Abb. 2/1,7; NÁDORFI 1992, 48, Taf. 1.9, Kat. 106.

<sup>1151</sup> BURGER 1979, 38. sír, Taf. 29; KELEMEN 2008, 42. t. 190.1; KRASKOVSKÁ 1974, 42, Tab. XXXII/1–2 (mellette mázas korszok is); EKE–HORVÁTH 2010, 15. kép 14 (1. temető 58. sír 22 db éremmel), 19. kép 5 (1. temető 62. sír, 32 db éremmel, hagymafejes fibula, öv, vaskés, ezüst gyűrű, üvegpohár, behúzott peremű tál), 2. temető 3. sír (22. kép 6, mázas korszokkal s érmekkel).

<sup>1152</sup> BURGER 1966, 304. sír, Fig. 84 és 118. házi kerámia 30. típus.

<sup>1153</sup> KELEMEN 2008, 84 (további irodalommal a 40–45. lábjegyzetekben).

<sup>1154</sup> PÓCZY 1957, XVIII. t. 5; LÁNYI 1972, Abb. 38.18; POLLAK 1993, 67. sír.

230, 320. sír: tagolt peremű, talpa kevésbé behúzott.<sup>1155</sup> E nagyobb változat analógiája Bp.–Gazdagrét 90. sír (érem 341–346), Mőzs–Kakasdomb, 4. sír (330–341. közötti érmekkel), Esztergomban Valentinianus-kori érmekkel stb.<sup>1156</sup> Az 5. századi tokodi temetőből.<sup>1157</sup>

A típus Budaörshez hasonlóan mázas és festett változatban egyaránt előfordul, pl. Intercisán, Esztergomban (Valentinianus érmekkel).<sup>1158</sup>

*Lőberelevél kiöntős korszok:* 330. sír.

A budaörsi temetőben ez a legkorábbi, éremmel 330–336 közöttre keltezett mázas edény. A forma a szürke házi kerámiára jellemző. Mázas felülettel ritkább. Formai előzményei a bronz és üveg edények között kereshetők.<sup>1159</sup> A késő római temetőben széles szájú kancsó, ill. a budaörsihez hasonló szűknyakú korszok változatban egyaránt megtalálható. Nádorfi G. anyaggyűjtése alapján a 360-as évektől a század végéig használták.<sup>1160</sup>

A 330. sír edényének pontos analógiái mázas felülettel a csákvári és intercisai temetőből kerültek elő, Valentinianus-kori érmekkel 375 utánra keltezve.<sup>1161</sup> Az ugyancsak pontos analógiaként értékelhető Aquincum, Bécsi úti II. temető 3. sírjában lévő sárgás-barna mázas edényt Topál Judit a 4. század második felére helyezi.<sup>1162</sup> Hasonló korú, de kicsit más formájú kiöntős korszok több temetőben is megfigyelhetők.<sup>1163</sup> Az Észak-itáliai carlinói fazekasműhelyben is gyártották még az 5. század elején is.<sup>1164</sup>

<sup>1155</sup> LÁNYI 1972, Abb. 38.16; Páty 10. sír (OTTOMÁNYI 2012a, 11. kép 9); OTTOMÁNYI 1981, 9a–b–c–d. típus (besimított).

<sup>1156</sup> ZSIDI 1987, 11. kép (festett korszok és szürke bögre); GAÁL 1979, 38, 13. kép 1; KELEMEN 2008, 186, 82. t. 1/6 (Arany J. u., mázas); 89. t. 9/2 (Kossuth L. u.: festett). Egy 4. század 2. felében Esztergom-körzetében működő műhely termékei. Ld. még 422. sír analógiáit.

<sup>1157</sup> LÁNYI 1981, Abb. 9., 72. sír (korszok 4. típus).

<sup>1158</sup> PÓCZY 1957, Taf. XVIII.1–2,5; KELEMEN 2008, 72, 78. t. 322/29 (Bánomi-dűlő, festett); 172, 82. t. 1/6 (Arany J. u., mázas); 89. t. 9/2 (Kossuth L. u.: festett). Egy 4. század 2. felében Esztergom-körzetében működő műhely termékei. Ld. még 422. sír analógiáit.

<sup>1159</sup> PÓCZY 1957, 74; BARKÓCZI 1988, LVI/497–499; SZABÓ 1991, 1. kép 4.

<sup>1160</sup> LÁNYI 1972, Abb. 37.9., Abb. 38. 10–14, ebből mázas változatban a 9, 11, 13–14. típusok; NÁDORFI 1992, Taf. II. 1a–b széles szájú, 1c: szűknyakú forma.

<sup>1161</sup> Intercisa: PÓCZY 1957, 74, Abb. 48.113, Taf. XIX. 9; BÁNKI 1992, Kat. 209; A csákvári edény alsó fele ferdén kannelúrázott: NÁDORFI 1992, Taf. II.1c, Kat. 98.

<sup>1162</sup> TOPÁL, 2003, 61, Pl.67; a mázas kerámiát Constantinus dinasztia kori érmek és 4. század 2. felére tehető hagymafejes fibula keltezi a temetőben: Ságvár 265. sírjában (BURGER 1966, Fig. 115/265.1).

<sup>1163</sup> Pl. Somodorpuzsta 24. sírban, 354-ből való éremmel (BURGER 1974, 4. kép); Somogyszílen, besimított, felhúzott fülű bögrével egy sírban, ill. szélesebb szájú kancsó: BURGER 1979, Taf. 3. 11. sír 3. és Taf. 12. 63. sír 5 (Valentinianus éremmel); Pilismaróton egy Valentinianus-kori temetőrésztől van szélesebb szájú, mázas kiöntős korszok (BARKÓCZI 1960, 27. sír, 33. ábr.11); KELEMEN 2008, 81. t. 8. (szórvány); Keszthely–Fenékpuzstáról szélesebb szájú, kiöntős korszok, máznyomokkal: MÜLLER 2010, Taf. 91.6 (2000/88. sír).

<sup>1164</sup> MAGRINI–SBARRA 2005, Tav. XVIII.1, XIX.3.



A perem nélküli 226. és 314. sír korszói is valószínűleg valamely fenti csoportba tartoznak.

*Díszítés* csak a 431. sír kis oldaltörredékén látható: pontkörös, bepecsételt minta. Hasonló, koncentrikus körrel díszített mázas oldaltörredék a telepről is előkerült, 337–340-es éremmel keltezve.<sup>1165</sup>

#### *Festett és téglaszínű korszó*

(89. kép 6–9; LIX. t. 1, 2, 5): 4 db<sup>1166</sup>

*Szűknyakú, gömbölyű korszó*, pereme hiányzik: 379. sír. Formához ld. a szűknyakú szürke korszókat, pl. 382. sír.

*Tölcséresen kibajló peremű*, nyakán bordákkal tagolt korszó: 279a. sír. Piros festett, zöld mázpettyekkel. A sírt 337–340. közötti érem keltezi. A formához ld. a 274. sír mázas korszóját. Legközelebbi analógia Valentinianus éremmel Esztergom, Bánomi-dűlő 322. sírjában (nyakán ugyanolyan bordázás) és a II. temető 9. sírban, hasán hasonló szabálytalan, vörös festéssel. Ez utóbbiakat esetleg egy Esztergom-környéki műhely gyártotta.<sup>1167</sup> Festett felülettel, 351–364 közötti érmekkel: pl. Somogyszil 38. sírból, Ságváron a 304. sírban. Feltűnően sok van Nagykanizsa–Inkey sírkápolna temetőjében. Gyakran mázas korszóval egy sírban.<sup>1168</sup>

*Tölcséresen kibajló peremű, szélesebb szájú korszó*: 345. sír. A sírban lévő fibula 330–400 közöttre keltezi a sírt. Vele együtt még két simított edény. Hasonló peremű, de gömbölyűbb szürke korszó Bp.–Gazdagrét 59. sírjában, Valentinianus-éremmel keltezve.<sup>1169</sup>

*Osztott peremű, téglaszínű (nem festett) korszó*: 399. gyerek sírban, mint egyedüli melléklet.

#### 2.4.3. BÖGRÉK/POHARAK (47 db)

*Házi kerámia* (35 db).<sup>1170</sup>

A szürke bögrék érdes, vagy néha puha felülettel az egész 4. században használatban voltak, egészen az 5. század elejéig. Sokféle variációban, valószínűleg kis helyi műhelyekben készültek. A pannoniai temetők feldolgozásakor Lányi Vera is megállapította, hogy

viszonylag sok az egyedi, csak egy temetőből ismert darab.<sup>1171</sup> A bátaszéki temetőben ezek a tömegáruk a szegényesebb sírok mellékletei voltak, üveggel együtt szinte soha nem fordulnak elő.<sup>1172</sup> Ellentmond ennek egy tihanyi sír, ahol aranyozott hagymafejes fibulával és Julianus éremmel együtt került elő szürke füles bögre és házi kerámia tál.<sup>1173</sup> A füles és fül nélküli változatok nemcsak formai, de funkció szerinti különbséget is jelentenek. A budaörsi temetőben több a fül nélküli típus.

*Füles bögrék* (92. kép 1–10; LI. t. 3–8; LII. t. 6.): A füles bögrék között a késő római korban általában két fő formát szoktak elkülöníteni.<sup>1174</sup> A behúzott talpú, karcú bögrék, az ún. "talpkiképzéses típus". Körte alakú vagy hasasodó forma, esetleg bikónikus. Füle nem emelkedik a perem fölé. Pereme gyakran tagolt. Másik a széles talpú, vállban szélesedő, felhúzott fülű típus. Felülete puha, általában simított, soha nem érdes felületű, tehát a házi kerámiában ritkán fordul elő. Mind a kettő megtalálható fül nélkül is. A perem kiképzés alapján az első csoporton belül jóval több variáció található.

Kihajló peremű, erősen behúzott talpú, füles bögrék: a 304. sír bögréje nagyon kavicsos anyagú, hólyagosra égett. A sír helyzete korai (3–4. század forduló), az edény kivitele inkább későbbi keltezését valószínűsít. Analógia több helyről ismert, bár soha nem teljesen egyformák ezek a kis bögrék.<sup>1175</sup>

Kihajló, osztott peremű, erősen behúzott talpú, füles bögrék, általában bekarcolt vonal fut körbe a vállán vagy a hasán: 172, 382. sírok.<sup>1176</sup> Többnyire alul hasasodik. Már a 3–4. század fordulóján feltűnik: a 172. sírt a fibula 260–320 közöttre keltezi. A 4. század végéig használják (ld. 382. sír). A késő római, pannoniai temetőkben gyakori, bár eloszlása területileg nem egyenletes. Pl. a Keszthely-környéki, intercisai, alsó-ausztriai temetőkben a legjellemzőbb.<sup>1177</sup>

<sup>1165</sup> OTTOMÁNYI 2011, 274–275, 6. t. 6 (L/486. épület); A motívum általános a késő antik díszítőművészetben. Mázas kerámián máshol is előfordul, elsősorban dörzstál peremeken (PÓCZY 1957, 74; BÁNKI 1992, Kat. 173, 175, 177, 179; DOMBAY 1957, XVII/4. stb).

<sup>1166</sup> Nyers- és téglaszínű korszó töredékek a 258. sír földjéből, továbbá téglaszínű fül a 221. és 269. sír betöltésében.

<sup>1167</sup> KELEMEN 2008, 84, 42. és 78. tábla; Keszthely–Dobogó 89, 111. sír mázas poharak (SÁGI 1981, 54.) stb.

<sup>1168</sup> BURGER 1979, Taf. 8., 38. sír 7 (érem: 361–364); BURGER 1966, Fig. 118.304 (érem: 355–361), Fig. 109. 196. sír (mázas); SCHMIDT 2000, 402, 1090. lábjegyzet; EKE–HORVÁTH 2010, 15. kép 58.14 (más formájú mázas korszóval) és 19. kép 62.1, továbbá 22. kép 3. 6 (mázas korszó is). Érmek: 351–361.

<sup>1169</sup> ZSIDI 1987, 9. kép 59.12.

<sup>1170</sup> Ide soroltam be 2 db szürke, keményre égetett, de nem szemcsés anyagú, jól iszapolt edényt is. Ld. 275. sír (perem s talp töredékek), 337. sír. Továbbá van még egy kis kihajló pohárperem a 396. sírban, de ez soha nem került épen, mellékletként a sírba (korszó belsejében).

<sup>1171</sup> LÁNYI 1972, 71–72, Abb.40–41; A noricum Frauenberg temetőjében legtöbb a fületlen bögre, többségük helyi gyártmány és szinte semmi párhuzam nincs hozzájuk a nyugat-pannoniai temetőkben (STEINKLAUBER 2000, 63).

<sup>1172</sup> PÉTERFI 1993, 89.

<sup>1173</sup> TÓTH 1994, 4–5. ábr.

<sup>1174</sup> TÓTH 1994, 134–136, 6–8. ábr.

<sup>1175</sup> Esztergom: KELEMEN 2008, 87, 13. tábla (55. sír).

<sup>1176</sup> Esetleg ilyen volt a 380. sír bögréje is, aminek csak az alja maradt meg, alsó harmadában bekarcolt vonal fut körbe.

<sup>1177</sup> LÁNYI 1972, Abb. 40.5; Bátaszéki: PÉTERFI 1993, I. t. (II. Constantinus érem, Kr. u. 321); Keszthely–Dobogó: SÁGI 1981, Abb.4.1,10–11, Abb. 12.2, Abb. 34–35. stb; Aquincum: TOPÁL 1993, Pl. 70. 113. sír 1 (4. század 2. fele); Esztergom: KELEMEN 2008, 87 (174, 183. sír); peremük kihajló, vagy osztott; Halbtorn temetőjében 330-es évekbeli érmekkel s mázas dörzstállal (néhányik edény korát az ásató a besimított füles bögrék miatt a 4–5. század fordulóra keltezi, a korábbi érmek ellenére. Ld. DONEUS 2014, 107, Abb. 94, Taf. 549. 3. sír, Taf. 576. 17. sír, 616, 38. sír, Taf. 803, 178. sír, stb; TALAA–HERMANN 2004, 154–155, Abb. 39, 51. stb. (a 4. század 2. felétől az 5. század első harmadáig keltezi, ezen belül formája a körte alakból egyre inkább bikónikus lesz); POLLAK 1993, 51–54, Textabb. 7 (Vindobona s Carnuntum körzetében van a legtöbb).

Profilállt, vagy osztott peremű, nagyobb füles bögre, enyhébben behúzott talppal: 215, 397, 408. sír. 321-ből való érme keltezi (408. sír). Különösen sok van a Keszthely-környéki temetőekben a 4. század középső harmadában. Lányi Vera vizsgálatai alapján a típus mennyisége a 4. századon belül csökkenő tendenciát mutat.<sup>1178</sup>

Profilállt peremű, kisebb füles bögre, behúzott talppal: 415. sír. Hasonló formájú, osztott peremű kis bögre, pl. Esztergomból, 296-ból származó éremmel, ill. a 4–5. század fordulóról Oggauból.<sup>1179</sup>

Egyedi forma az egyenesen álló peremű füles pohár, melynek csak egy perem s talptörédeke maradt meg a 275. rabolt sírban.

*Fületlen bögrék/poharak (92. kép 11–13; 93. kép; L.II. t.):* Némelyik pontosan megegyezik valamely füles bögreformával. Ld. a profilállt vagy osztott peremű, behúzott talpú bögrét (383. sír). A füles bögréknél alkalmazott felosztás – behúzott talpú vagy lapos talpú – itt is érvényes, de itt a lapos, széles talpú formák nem csak simított felületű bögrék, hanem érdes felületű, profilállt peremű, gyakran korongolásonyomokkal díszített felületű, késői típusok.

Analógia sok található a pannoniai temetőekben, ha nem is mindig pont ugyanolyanok.<sup>1180</sup>

Kihajló peremű, élesen bikónikus bögre: 337. sír. Anyaga jól iszapolt, keményre égetett, nem szemcsés. Vele egy sírban simított, felhúzott fülű korsó, ami a 4. század 2. felére–utolsó negyedére jellemző. Ugyanilyen formájú, de nem keményre égetett, hanem puha anyagú, szürke füles bögre van a 190. sírban, ami helyzeténél fogva 3. századi. Hasonló, élesen bikónikus, de az alsó harmadában megtörő, szürke bögre, pl. az 5. század eleji tokodi temetőben.<sup>1181</sup>

Behúzott talpú kis *poharak*, duzzadt peremmel: a 206. sír házi kerámia poharának előzményei festett, nyersszínű és durvább kivitelű, kavicsos változatban találhatóak a 3. századi sírokban.<sup>1182</sup> A pannoniai temetőben mind a kétféle kivitel s forma előfordul a 4. században. Pl. a pátyi temetőben a festett változatot (160. sír) Maxentius érme keltezi 312 utánra, a házi kerámia változat (252. sír) pedig mázas korsóval együtt lép fel. Majson a 18. sírban Kr. u. 346–350 kö-

zötti érme keltezi a jól iszapolt kis bögrét. Somogyszil 38. sírjában 361–364 közötti érmekkel (és festett korsóval) együtt.<sup>1183</sup>

Duzzadt peremű, behúzott, de az előzőnél szélesebb talpú pohár: 181, 375. sír.<sup>1184</sup>

Hengeres nyakú, behúzott talpú pohár: 306. sír.<sup>1185</sup>

Nyakán bordával tagolt, behúzott talpú gömbölyű bögre: 380. sír (szürke, házi kerámia).<sup>1186</sup> Mázas felületű analógia a szentendrei 83. sírból II. Constantius éremmel (Kr. u. 351–361).<sup>1187</sup>

Kihajló peremű, széles vállú, behúzott talpú bögre: 421. sír.<sup>1188</sup>

Kihajló peremű, hasasodó, szűkebb, lapos talpú, szemcsés, vagy durva felületű, kavicsos anyagú, keményre égetett bögrék: 254, 467.2, 437.1. sír. Analógia a 4. század elejéről, pl. Majs 2. sír,<sup>1189</sup> a század második feléből, végéből, pl. Bp.–Gazdagrét 2, 90. sír.<sup>1190</sup>

Kihajló, osztott peremű, behúzott talpú bögre: 383. sír. Ugyanez a forma füles változatban is meg van Budaörsön.

Enyhén profilállt peremű, hasasodó bögre: 256. sír, helyzete alapján 3. század 2. fele.

Profilállt peremű bögrék: vállban szélesedő, lapos talpú bögre a 295, 356. sírből.

Ugyanilyen peremű, nagyméretű, karcsúbb bögrék, lapos talppal: 433. sír,<sup>1191</sup> 385, 382. sírok. Ez utóbbinak a hasát bemélyített bordázás tagolja. A forma a 4. század 2. felére–végére jellemző.<sup>1192</sup>

Profilállt peremű, nagyméretű fületlen bögrék, erős korongolásonyomokkal: 14, 287, 328. sír. A 287. sír érme a 315. évből való, a 328. sír helyzete alapján szintén korai (3. század 2. fele), egyedül a rabolt s többszörös temetkezésekkel bolygatott 14. sír tehető a 4. század végére. A forma s a felületdíszítés keltezése általában a 4. század vége–5. század eleje. Analógia, pl. a csákvári temetőből.<sup>1193</sup> Bordázott felületű (más formájú) bögre, pl. az esztergomi temetőből Valentinianus-kori bélyeges téglával.<sup>1194</sup>

<sup>1183</sup> LÁNYI 1972, Abb. 41. 27 (magasabb talp); FÜLEP 1977, Pl. 2.7; OTTOMÁNYI 2012a, 11. kép 2, 14. kép 1.

<sup>1184</sup> LÁNYI 1972, Abb. 41.23.

<sup>1185</sup> FÜLEP 1977, Pl. 3.3.

<sup>1186</sup> A bögre nagyon törött, alsó fele biztos, pereme és nyaka kérdéses.

<sup>1187</sup> MARÓTI–TOPÁL 1980, 24. t.

<sup>1188</sup> FÜLEP 1977, Pl.2.15.

<sup>1189</sup> BURGER 1972, 23. kép (tetrarchia kori érmek, 313-al záródnak).

<sup>1190</sup> ZSIDI 1987, 4. kép. (Kr. u. 350–380 közötti hagymafejes fibulával). Temető 1. csoport. 12. kép (Kr. u. 341–346. érmekkel, mázas és festett korsóval); Pécs 18. sír (FÜLEP 1977, Pl. 2.12).

<sup>1191</sup> POLLAK 1988, Taf. 9 (Mauer-Süd 39. sír: szürke házi kerámia, bronz gyűrűfibula vas tűskével a jobb vállon).

<sup>1192</sup> OTTOMÁNYI 2012, 199. kép 9; OTTOMÁNYI 2012a, 14. kép 2 (Páty 249. sír); HÁRSHEGYI–OTTOMÁNYI 2013, Fig. 5.11 (Páty 10. sír); Mautern; POLLAK 1993, Textabb. 5, Form B (pereme nem ennyire profilállt), Taf. 19. 159. sír stb.

<sup>1193</sup> SALAMON–BARKÓCZI 1971, Abb. 14.7 (vascsattal és aláhajtott lábú fibulával).

<sup>1194</sup> KELEMEN 2008, 87, Taf. 71.300. sír.

<sup>1178</sup> LÁNYI 1972, 73, Abb. 40.6 (pereme osztott); SÁGI 1960, 202, Abb. 16.1,5, Abb. 36.7,13,16, Abb. 48.2,4 (I. Constantinus, II. Constantius érmekkel); SÁGI 1981, Abb. 31 (Keszthely–Dobogó 78. sír 3); HÁRSHEGYI–OTTOMÁNYI 2013, Fig. 5.10 (Páty); POLLAK 1993, Textabb. 7. Typ 2 (Mautern); STEINKLAUBER 2000, Abb. 132.1.

<sup>1179</sup> PUSCHNIG 1996, Taf. 1.5: Oggau 1. szarkofágából két db löherelevél kiöntős korsóval (egyik mázas) és hagymafejes fibulával együtt; KELEMEN 2008, 187, 95. t. 31. sír.

<sup>1180</sup> LÁNYI 1972, Abb. 41, 17–29; FÜLEP 1977, Pl. 2 (Pécs) stb.

<sup>1181</sup> LÁNYI 1981, Abb. 2.5. sír.

<sup>1182</sup> Pl. Nagykanizsa–Inkey sírkápolna 1. temető 17. sírban Gordianus éremmel (nyersszínű behúzott peremű tál és pohár), 32. sírban festett kivitelben (EKE–HORVÁTH 2010, 8. kép), 55. sírban kavicsos anyagból, Kr. u. 239–240. éremmel (15. kép).

Alávágott peremű. lapos, széles talpú bögre: 324. sír. A sír a temető déli legszélső sírsorában található, tehát valószínűleg 4. század utolsó harmadára tehető temetkezés. Analógia, pl. Majs 33. sír.<sup>1195</sup>

*Simított bögrék (91. kép 8–13; LVI. t. 5–6): 5/8 db*<sup>1196</sup>

*Bikónikus bögre:* a 205. sírban bikónikus, alsó harmadában éles törésű füles bögre. Érem keltezi 341 utánra. Anyaga ugyanolyan vöröses-barna, foltosan feketére égett, mint a felhúzott fülű bögréké. Analógia Nagykanizsáról, Esztergomból Valens éremmel.<sup>1197</sup>

A 165. sír puha anyagú, sima felületű, de nem simított, kis világosszürke edénye is inkább ehhez a csoporthoz köthető, mint a házi kerámiához. Színe és formája is a késő kelta kerámiára emlékeztet.

*Felhúzott fülű bögre:* 170 (nem simított), 217, 290, 345, 439, 462 (?). sír. A budaörsi simított bögrék többsége ide tartozik. A 170. sírban felhúzott fülű korszóval együtt helyezték a sírba. Érem keltezi a 4. század második felére (217. sír: 351–355) és utolsó harmadára (170. sír: 367–375). A 345. sír fibulája 330–400 közötti.

Ez az ún. széles talpú bögre típus. Kivitele rosszabb, mint a házi kerámia bögréké, gyengén korongoltak, rosszul, foltosan égtek. A legújabb kutatás szerint lassú korongolt kivitelben készültek.<sup>1198</sup> Elterjedése nem egyenletes. Ld. Keszthely–Fenekpuszta, Ságvár, Nagykanizsa stb.<sup>1199</sup> Somogyszílen több sírban is, gyakran mázas korszókkal együtt, egyiknél Valentinianus érem keltezi.<sup>1200</sup> A 4. század legvégén besimított díszítése is lehet.<sup>1201</sup> Fényezés nélkül is előfordulnak ilyen felhúzott fülű bögrék, rosszul iszapolt s égett, szürkés-barna színű anyagból, gyakran kormos felülettel.<sup>1202</sup> Jól iszapolt, sötétszürke kivitelben, pl. Majs 34. sír Iulianus éremmel (Kr. u. 361–363).<sup>1203</sup>

<sup>1195</sup> BURGER 1972, 29. kép 33.

<sup>1196</sup> Nem simított, de hasonló anyagú a 165. sír puha, világosszürke kis bögréje, továbbá az ugyancsak felhúzott fülű 170. sír bögréje. A 462. sír halottjának medencéjénél lévő vörösesbarna, simított töredék kérdéses, hogy bögre vagy korszó volt. Helyzetét tekintve inkább bögre (a korszók mindig lábnál vannak).

<sup>1197</sup> EKE–HORVÁTH 2010, 4. sír (kézi korongolt, csatfibulával s körte alakú korszóval). 3. kép 16; KELEMEN 2008, 87, 23. t. 102. sír (nem simított, de finoman iszapolt anyagból).

<sup>1198</sup> HORVÁTH 2011, 639–604, Abb. 14.2–5; HORVÁTH 2016.

<sup>1199</sup> OTTOMÁNYI 1981, X/6, 8–8a; LÁNYI 1972, Abb. 40.7; TÓTH 1994, 134–136, 8. ábra (Ságvár, Somogyszil, Majs); EKE–HORVÁTH 2010, 23. kép 2 (2. temető 6. sír, a bögre talpa kicsit talpgyűrűs, nem olyan lapos s széles, mint a budaörsieké); HÁRSHEGYI–OTTOMÁNYI 2013, Fig. 7.5 (Ságvár).

<sup>1200</sup> BURGER 1979, Taf. 1. 2. sír 3. (függőlegesen besimított felülettel), Taf. 3. 17. sír (ugyancsak besimított); Taf. 16. 84. sír (337–361. érmek, simított), Taf. 21. 126. sír (simított).

<sup>1201</sup> Keszthely–Fenekpuszta: MÜLLER 2010, 233, Taf. 76.4. (1980/12/9 sír, késői, voluta díszes hagymafejes fibulával); Somogyszil, ld. fentebb.

<sup>1202</sup> LÁNYI 1972, Abb. 41.11; Bp.–Gazdagrét 8. sír (ZSIDI 1987, 4. kép, temető 1. csoport); DOMBAY 1957, 310, XXXV. t. 1–2 (Szentlászló–Szentgyedpuszta); TORDAS BÁNKI 1967, 233, 12. ábr.1 (4. század utolsó harmada. Ugyanebben a temetőben felhúzott fülű korszó is a 3. sírban); Ságvár 209, 264. sír: BURGER 1966, CV/3, Fig. 115/264.1; Somogyszil 19. sír: BURGER 1979, Taf. 3. 19. sír 2.

<sup>1203</sup> BURGER 1972, 30. kép 34.18.

Kora a Valentinianus-kor és a 4. század utolsó harmada. Bóna I. római–barbár utáztatnak tartotta, eredetével kapcsolatban gót s szarmata kerámiát egyaránt emlegetnek.<sup>1204</sup> Pannonia déli részén, elsősorban a telepnyagban tűnik fel.<sup>1205</sup>

*Besimított díszítésű bögre (91. kép 14): 1 db*

A 323. rabolt, gyereksírban kihajló peremű füles bögre, vállán besimított hullámvonallal. A római forma s a díszítésmód (keretelés nélküli minta) a besimított kerámia 1. csoportjára utal. Helyzetét tekintve – a temető szélén, az utolsó előtti sírsorban – a sír kora valószínűleg a 4. század utolsó harmadára tehető

Analógia besimított díszítéssel több helyről.<sup>1206</sup>

Ez a temető egyetlen besimított díszítésű edénye. A díszítésmód a *vicus* gödreinek, épületeinek legkésőbbi leletanyagában is feltűnik, ennél jelentősebb mennyiségben s változatosabb motívumokkal.<sup>1207</sup>

*Mázcsíkos bögre (92. kép 2; LVII. t. 6): 1 db*

Mázás felületű bögre nincs a budaörsi temetőben. Mindössze a 237. sír bögréjén láthatók megfolyt mázcsíkok. Barna színe és sima, nem érdes felülete is a mázas kerámiához kapcsolja.

Mázás bögre ritkán fordul elő a késő római temetőkben. Pl. füles bögre a Budapest–Gazdagréti temető I. fázisában. Mázás pohár Pátyon, egy kőláda sírban, fületlen mázas bögre Mauternben, mázzal spriccelt bögre alsó fele egy halbtorni sírban stb.<sup>1208</sup> Telepeken gyakoribb s általában nem összefüggő, hanem mázzal lespriccelt vagy megfolyt díszítés van rajtuk.<sup>1209</sup> A forma a házi kerámiában és a besimított bögréknél is általános.<sup>1210</sup>

*Festett bögre/pohár: 3 db (bögre 1 db, pohár 2 db)*

*Bögre (92. kép 3):* Kihajló peremű, behúzott talpú bögre, festett kivitelben, a 314. sírban. A forma a szürke házi kerámiára hasonlít, anyaga is kicsit kavicsos, csillámos.<sup>1211</sup> Nyersszínű, felületén nem összefüggő a piros festés, néha csíkosan megfolyt a festék. Valószínűleg egy műhelyben készült a 279. sír korszója és a 314. sír bögréje, a jellegzetes, megfolyt, élénkvoros színű festés alapján. Mind a két sírt, a bennük lévő érmek a 4. század középső harmadára (337–348) kelteznek.

<sup>1204</sup> VÁGÓ–BÓNA 1976, 190; Összefoglalóan, ld. HORVÁTH 2016.

<sup>1205</sup> JELINČIĆ 2011, Tab.1.15 (Virovitica – Kiškoriya jug).

<sup>1206</sup> OTTOMÁNYI 1981, Taf. X/1,7; LÁNYI 1972, Abb. 40.1.

<sup>1207</sup> OTTOMÁNYI 2009.

<sup>1208</sup> ZSIDI 1987, 12. kép 92.1 (érmek 335–361); OTTOMÁNYI 2012, 11. kép 4; POLLAK 1993, 68, Taf. 37. 257. sír; DONEUS 2014, 80, Taf. 669.5: 65. sírban, érem: 332–335, de a 4. század utolsó harmadára keltezi a sírt.

<sup>1209</sup> OTTOMÁNYI 2011, 269–270, 4. kép 1 (Budaörs); CVJETIČANIN 2006, 83–84, LRG 134 (4. század 2. fele).

<sup>1210</sup> POLLAK 1993, Textabb. 7. Typ 3C (függőleges besimítással, világosszürke)

<sup>1211</sup> POLLAK 1993, Textabb. 7. Typ 2C (ferde simításokkal).

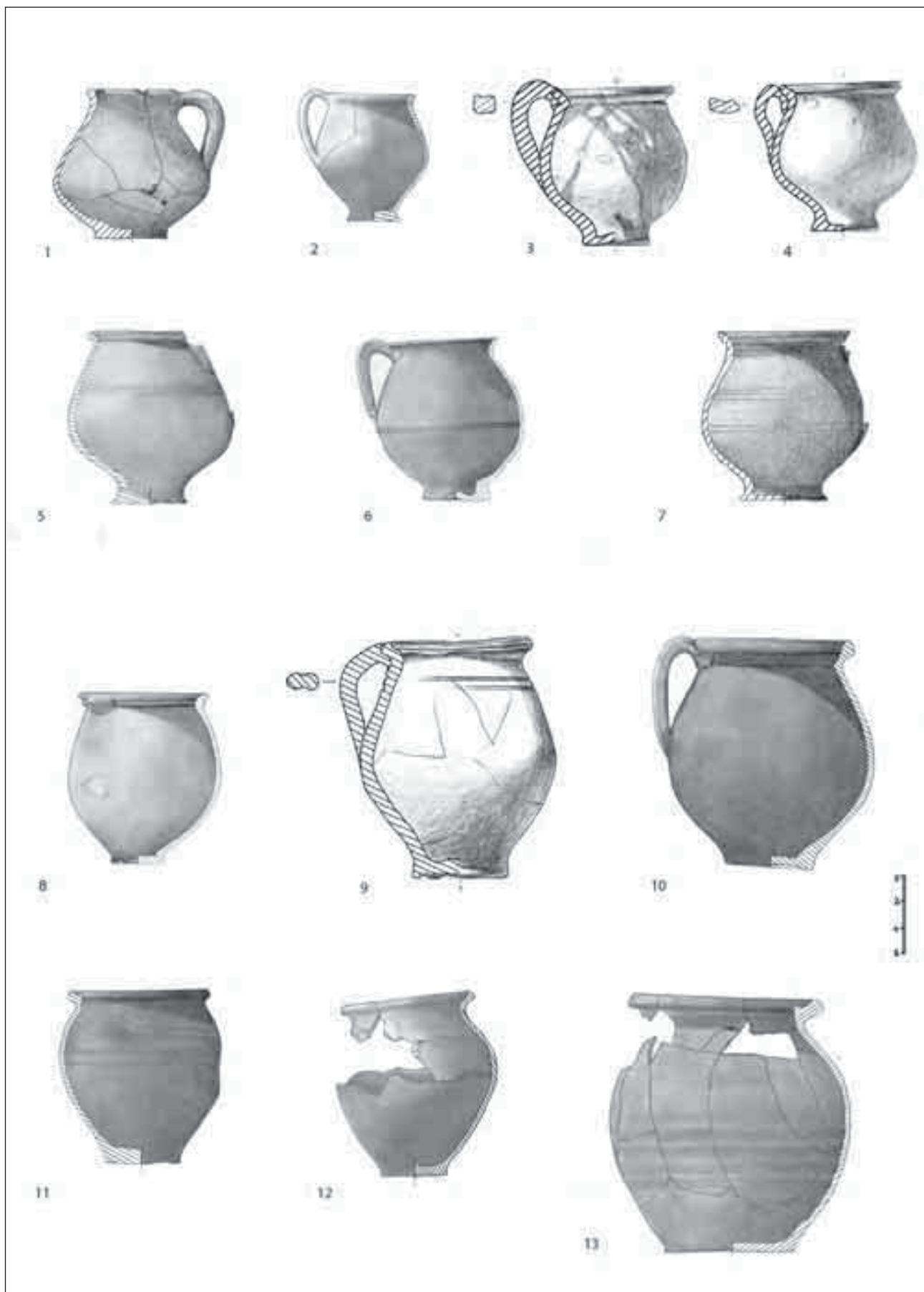

92. kép: Késő római, füles bögrék. 1: 205. sír; 2: 237. sír (mázpettyes); 3: 314. sír (festett);  
 4: 415. sír; 5: 382. sír; 6: 304. sír; 7: 172. sír; 8: 408. sír;  
 9: 215. sír; 10: 397. sír; 11: 328. sír; 12: 14b sír; 13: 287. sír

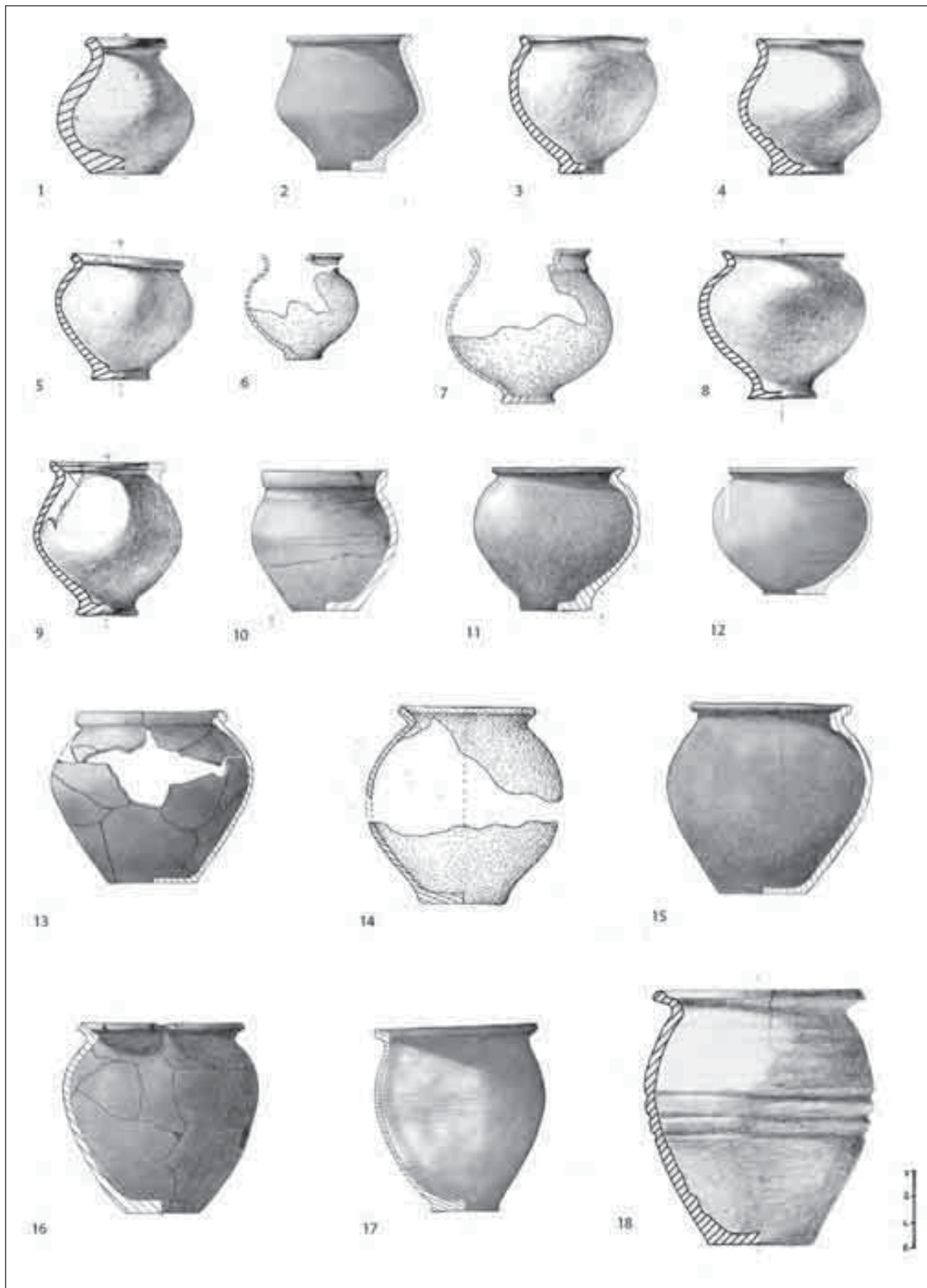

93. kép: Késő római, fületlen bögrék. 1: 165. sír; 2: 337. sír; 3: 206. sír; 4: 181. sír; 5: 375. sír;  
 6: 306. sír; 7: 380. sír; 8: 421. sír; 9: 383. sír; 10: 324. sír; 11: szóróvány;  
 12: 437. sír; 13: 295. sír; 14: 256. sír; 15: 356. sír; 16: 385. sír; 17: 433. sír; 18: 382. sír

Késő római temetőkben ritka a festett bögre. Pl. Halbturn, Rusovce (4. század első fele).<sup>1212</sup>

*Pohár (87. kép 6; LIX. t. 3):* Tulipán formájú pohár, festett kivitelben, a 219. üres sírban (mellékletek alapján férfi). A 433. rabolt sír földjében festett pohárperem (szürke bögre volt még a sírban).<sup>1213</sup>

A 219. sír pohara késői üvegpoharak utánezaként készült. Hasonlót simított felülettel, pl. a leányfalui örtoronyból ismerünk. Besimított díszítéssel pedig egy noricum-i temetőből.<sup>1214</sup>

A kerámia pohár egyébként is ritka melléklet a késő római pannoniai temetőkben. Általában azt mondhatjuk, hogy az üvegpoharak veszik át a helyét, de néha üvegpohárral egy sírban kerül elő, pl. Páty 18. sír, Somogyuszil 5. sír stb.<sup>1215</sup> Festett poharat ismerünk, pl. egy esztergomi sírból, de a formája más.<sup>1216</sup>

#### 2.4.4. FAZÉK: 1 db

A gép által félig elvitt 1. sír földjéből került elő, egy profilált, fedőnek kiképzett peremű fazék töredéke. Hasonló formák Budaörsön, a vicusban is voltak. A perem kiképzés az egész 4. században megtalálható, ezen belül inkább a század végére jellemző.<sup>1217</sup> Fazék máshol is ritkán, vagy egyáltalán nem fordul elő a késő római temetőkben.<sup>1218</sup>

#### 2.5. Az edények anyaga

A késő római temető kerámiája elsősorban házi kerámia edényekből áll (62%). Jóval kevesebb a simított (18%), a mázas (14%) s legkevesebb a festett/téglaszínű kerámia (6%).

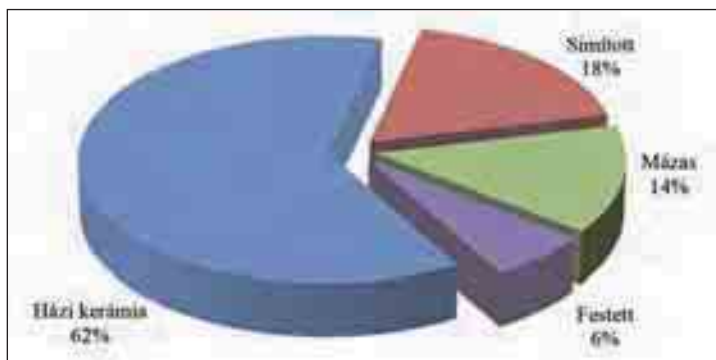

63. ábra: A késő római kerámia anyag szerinti megoszlása

<sup>1212</sup> DONEUS 2014, 88, Abb. 82, Taf. 558. (Halbturn, 7. sír); KRASKOVSKA 1974, 180, Abb. 80, 81; Pátyon fül nélküli festett bögrék/poharak kerültek elő 4. század eleji (312–318) érmekkel (OTTOMÁNYI 2012a, 11. kép 2).

<sup>1213</sup> Kis, nyersszínű pohártöredékek még a 217. (festett?) és 218. (rabolt) sírok földjében.

<sup>1214</sup> OTTOMÁNYI 1991, 28, 21. t. 1 (142–143. jegyzet további irodalommal).

<sup>1215</sup> Mind a két esetben a szürke kerámia pohárban volt benne az üvegpohár: Somogyuszil (BURGER 1979, Taf. 2/2b, Taf. 30/4); Páty 18. téglasírban, házaspár lábánál (OTTOMÁNYI 2012a, 4. kép 1).

<sup>1216</sup> KELEMEN 2008, 88, 81. t. 331. sír.

<sup>1217</sup> OTTOMÁNYI 2012, 252, 200. kép; HÁRSHEGYI–OTTOMÁNYI 2013, Fig.5.12 (Budaörs); GRÜNEWALD 1979, 60, Taf. 54.9–14.

<sup>1218</sup> Mautern (POLLAK 1993, 59–60, Typ 2, Taf. 114. 103. sír).

Az egyes edényformák aránya anyagtól függően máshogy alakul. Legfeltűnőbb a mázas edényeken belül a korsók túlsúlya, a házi kerámiánál pedig a bögrék magasabb száma. A tál mindenütt kevés, legtöbb a házi kerámia, mázas és simított felülettel mindössze egy-két darab, festve pedig a 4. században már nincs. Az egy db fazéktöredék házi kerámia.

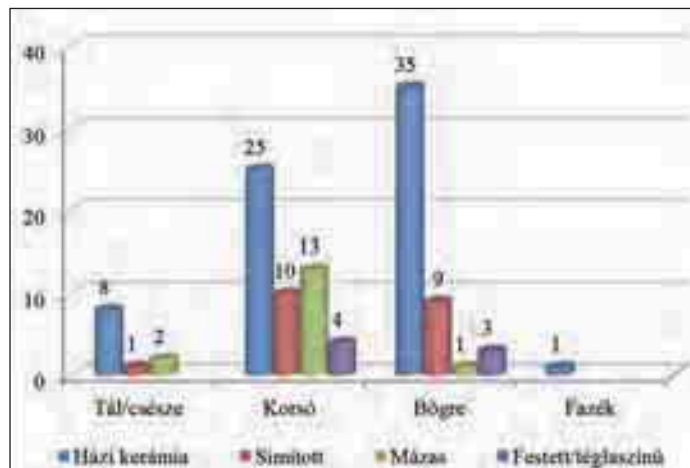

64. ábra: Az egyes edényformák kivitel szerinti megoszlása (darabszám)

#### 2.5.1. SIMÍTOTT KERÁMIA:

19 db<sup>1219</sup> és 1 db *besimított díszítés*

Formát tekintve van egy db behúzott peremű tál, 10 db felhúzott fülű korsó, 8 db bögre, melynek többsége ugyancsak felhúzott fülű. Egy bögre pedig besimított díszítésű. Dominálnak tehát a felhúzott fülű korsó s bögreformák. Feltűnően sok ilyen típusú edény van a budaörsi temetőben, lehet, hogy egy helyi, vagy közeli *műhelyben* készültek.<sup>1220</sup> Pl. a 277. sír korsójának s a 439. sír bögréjének anyaga, színe, kivitele teljesen egyforma. Hasonló a helyzet a 337. és 329. sírok korsóival is. Technikailag eltérők a jó minőségű, korongolt késő római edényektől. Némelyik lassú korongon készült. Az elégtelen redukációs égetés eredményeképpen színük szürkés-barna, vöröses-barna, többnyire foltosan égett.

Két simított edény volt a 170. sírban (korsó–bögre) és a 345. sírban (tál–bögre). Ez utóbbiban festett korsó volt a 3. edény. Házi kerámia bögre a simított korsó mellett a 337. sírban és a 203. sír földjében. További öt sír földjében kerámia edénytöredékek.<sup>1221</sup> Üveggel együtt a 203, 205, 323, 345, 377. sírban.

<sup>1219</sup> Simítás nyomok láthatók még, az anyaga alapján házi kerámiához sorolt 274. sír kis korsóján is.

<sup>1220</sup> Ilyen típusú edényeket gyártó műhelyt tételezett fel Intercisa környékén Bóna István, ugyancsak a sok, hasonló forma előkerülése alapján. (VÁGÓ–BÓNA 1976, 190: 4–5. század fordulója.)

<sup>1221</sup> 1. sírban profilált edényperem (gép törte össze), 217. sírban festett töredék, 290. sírban házi kerámia bögre perem, a 329. és 462. sírban házi kerámia talp.

Nemét tekintve 8 női sírban, 6 gyereksírban (7 db), 4 férfi sírban (5 db). Tehát elsősorban gyerekek és nők mellé tettek simított vagy besimított edényt (59. ábra).

Sírforma: 8 földsisír, 2 kőpakolásos földsisír, 2 részleges téglasír, 5 kőláda. Ebből mindössze 5 sír volt rabolt (203, 290, 323, 377, 462. sír), egyet pedig a gép vitt el félig (1. sír).

Keltezése az érmek alapján 330–375 között. Ezen belül legkorábbi a 188. és 205. sír, 330–340. közötti érmekkel (bár a 188. sír fibulája 330–400 közötti). A 377. sírban 347–348. közötti, a 217. sírban 351–355. közötti érmek vannak. Legkésőbbi a 170. sír felhúzott fülű korsója (364–375) s talán a 203. sír fényes fekete simítású korsója. A probléma az ezzel a keltezéssel, hogy ugyanolyan típusú, felhúzott fülű korsó van az érem szerinti legkorábbi 188. sírban, mint a legkésőbbi 170. sírban. 3 sírban volt vele együtt hagymafejes fibula, valamennyi 330–400 közötti típus (188. és 205, 345. sír). Helyzetét s a többitől eltérő tájolását tekintve, legkésőbbinek a gép által félig elvitt 1. sír tartható.

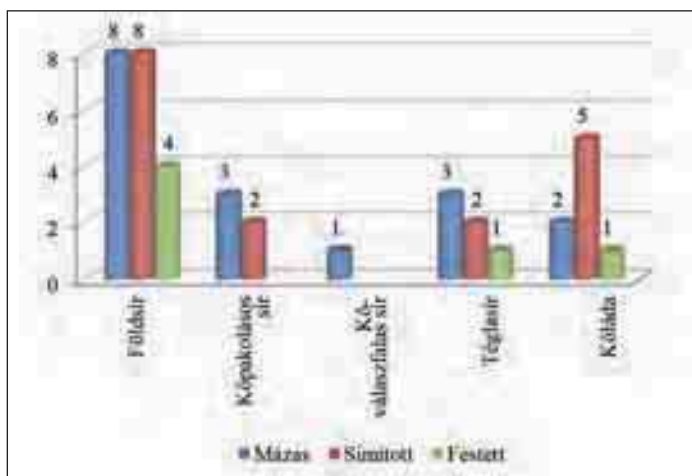

65. ábra: A simított, mázas és festett kerámiát tartalmazó sírformák

Soha nem teszik egyedüli mellékletként a sírba. A mellékleteket nézve (5 sírban érmek, 3 sírban fibula, 4 sírban üveg, 1 sírban dupla csatos öv hagymafejes fibulával) a síroknak legalább a fele a temető gazdag rétegéhez tartozott. Ehhez járulnak még a kőláda sírok.<sup>1222</sup> A sírok másik felébe is kerültek ékszerek, karperecek, bronzveretes övek, tehát nem a szegény lakosságra jellemző kerámia.

### 2.5.2. MÁZAS KERÁMIA (16 db + 1 db mázpettyes edény és töredékek)

A késő római temető kerámiát tartalmazó 100 temetkezéséből mázas kerámiát 13 sírba tettek (14

ép edényt) és további 3 sírban voltak töredékek.<sup>1223</sup> Többségében csak egy mázas edény volt, kivéve a 320. sírt, melyben két mázas korsó került. Két mázas korsó egy sírban más temetőben is előfordul, bár elég ritkán.<sup>1224</sup>

Formát tekintve főleg korsók (13 db), egy füles csésze és egy belül mázas, közelebről meg nem határozható tál töredék (284. sír), továbbá egy dörzstál darab. Ez utóbbi már a temetkezéskor törötten került egy másik korsó belsejébe. Bögréből csak egy mázcsikos edény van (237. sír). Tehát inkább italt, mint ételt helyeztek mázas edényekbe, a halott mellé. A pannoniai temetők mázas edényein belül máshol is legtöbb a korsó.<sup>1225</sup>

Földsisírban volt 8 esetben, fele ennyi a kőpakolásos, ill. téglasír (3-3 db), a többi sírtípusból csak 1-2 darab fordul elő (1 kőlapokkal kettéosztott sír, 2 kőláda). Tehát sírforma szerint nem elsősorban a gazdagabb, épített sírokra jellemző.

Ritka, hogy csak mázas edény legyen a sírban (349. sírban egy, a 320. sírban két mázas edény, 431. üres sír földjében mázas töredék). Általában kerámia és üveg-edények, valamint ékszerek, néha eszközök találhatók mellettük. Más edényt ritkán tettek a mázas kerámia mellé. Két korsó volt a 274. sír lábánál (egy szürke, egy mázas), korsó-bögre együttes a 324. sír lábánál (mázás korsó, szürke bögre),<sup>1226</sup> ill. festett bögrét helyeztek a halott fejéhez a 314. sírban. A 274. sír földjében van még egy kis simított, sötétszürke perem töredék, a 277. sírban simított korsó belsejébe tettek mázas dörzstál töredéket.

Igen gyakran tettek mellé viszont üvegpoharat (230, 238, 279a, 320, 427. sír). A 230-as sírban pohár, palack és illatszeres üveg töredékei kerültek elő a mázas korsó mellett.<sup>1227</sup>

<sup>1223</sup> 226, 230, 237, 238, 274, 277 (korsó belsejében töredék), 279a (mázpettyes festett), 284 (sír földben töredék), 314, 320 (2 db), 324, 330, 349, 419 (töredék), 422, 427, 431 (sír földben töredék) sír. Ebből egyik mázcsikos bögre, másik csak mázpettyes festett korsó, háromnak pedig a sír földjében volt mázas tál, ill. korsó töredék, ami kérdéses, hogy az eredeti melléklet darabja, vagy rabláskor került bele. A mázas dörzstál töredék sem ép edény, hanem a 277. sír korsójának belsejében volt.

<sup>1224</sup> Pl. BÁTASZÉK 156. gazdag, női sírban, 330–346. közötti érmekkel keltezve (PÉTERFI 1993, 79); MÖZS–KAKASDOMB 4. sírban (kislánysír, érmek a 330–340-es évekből). Ld. GAÁL 1979, 26–27; Bp.–Gazdagrét 25. női sírban (ZSIDI 1987, 47, 6. kép); Djakovó 1. sírban 330–360 közötti érmekkel, gazdag női sírből (RAUNIG 1979–1980, Taf. VI.8–9).

<sup>1225</sup> NÁDORFI 1992, 45; Lányi Vera feldolgozása alapján egyetlen, temetőben is előforduló táltípus a vízszintes peremű tál, mely a század első felében, középső harmadában a Pécs környéki temetőkre jellemző (LÁNYI 1972, 73); A ságvári temetőben Budaörshez hasonlóan ugyancsak korsók és kétfülű mázas csészék kerültek a sírba (BURGER 1966, Fig. 126. 1–19).

<sup>1226</sup> Ez a leggyakoribb párosítás a pannoniai temetőben. Ld. BÁTASZÉK 3, 95. sír (PÉTERFI 1993, 88–89). Stb.

<sup>1227</sup> BARKÓCZI 1988, 86, 93. és 97. típus (3. század vége–4. század második fele).

Az üvegek meghatározását Boruzs Katalinnak és Dévai Katának köszönöm (Boruzs K. tanulmányát, ld. ugyanebben a kötetben).

<sup>1222</sup> 170, 188, 205, 217, 277 (kőláda), 290 (kőláda), 323, 345 (kőláda, érem), 377. sír.

Mellékletként a mázas kerámiával együtt legtöbbször ékszerek s a ruházathoz tartozó viseleti tárgyak tűnnek fel. A női sírokban bronz karperecek és gyöngysorok (238, 314. sír), a férfi sírokban övtartozékok (230, 279a sír), ill. az előkelőbb, hivatali tisztiséget viselő férfiak rangjelzője, a hagymafejes fibula jelenik meg (230, 284, 422. sír). A leggazdagabb 230. férfi sírban (földsír!) aranyozott fibula, pecsétgyűrű, ezüst gyűrű, ládika maradványok (a ládikában csengő) is előfordul. Összesen 5 sírban volt érem a mázas edény mellett (szám szerint 11 db).<sup>1228</sup> Használati eszköz, pl. orsógomb volt a 324. női sírban, vaseszköz a 279a férfi sírban. Koporsóra utaló vasszögeket három sírnál lehetett megfigyelni (279a, 284, 314. sír).

A mellékletek és sírforma alapján tehát mind a vezető, mind a középréteg használta ezeket az edényeket.

Férfi (8 db) és női (6 db) sírban egyaránt megtalálható. Két esetben beszélhetünk családi temetkezésről.<sup>1229</sup> Töredék volt még egy gyerek és egy üres sírban, tehát inkább a felnőttek melléklete. Mindössze három sírt bolygattak meg közülük (284, 330, 419. sír).

Helye egy kivétellel (mázas csésze a bal medencénél) a lábnál van. Inkább a jobb lábnál (8 db), ritkán a bal lábnál (2 db) és a 320. sírban a mind a két láb-szárnál 1-1 mázas korsó. A sír végében egy esetben. Az analógiákat megnézve a korsókat más temetőkben is szinte mindig a lábhoz, vagy a sír végébe teszik.<sup>1230</sup> Érdekes módon a több fülű csészéket, s bögréket viszont máshol is gyakran helyezték a karhoz.<sup>1231</sup>

Kora az érmek alapján a 4. század középső harmadától a század utolsó harmadáig terjed (330/337–367). A terminus post quem értéket figyelembe véve ez inkább a század közepe s vége közötti időszakot jelenti. Ezen belül legkorábbi a 330. sír kiöntös korsója, majd a 314. perem nélküli korsója és a 279a. festett, mázpettyes korsója következik. Formai analógiák alapján a tűzdelt díszű 3 fülű tál is e kerámiafajta használatának első felére jellemző (427. sír). Legkésőbbiek a tölcséresen kihajló peremű korsók (422, 230. sír). Helyzete alapján igen késői lehet a kirabolt, után temetkezéses 284. férfi sír is. Ezt támasztják alá a két sír hagymafejes fibulái is, koruk a 4. század utolsó harmadára, vagy még későbbre tehető.<sup>1232</sup> A 238. és 320. sírok kúpos aljú üveg pohara 4. század második felétől az 5. század elejéig terjedő analógiákkal kel-

tezhető.<sup>1233</sup> Így mind a két sír mázas korsója a temetőn belüli későbbi csoportba sorolható. A 324. sír, mázas korsó melletti, szürke, alávágott peremű, keményre égetett bögréje ugyancsak a 4. század második felére jellemző. A 274. sír szürke korsója pedig nagyon rossz minőségű, lyukacsosra égetett edény, ami szintén a század vége felé volt használatban.

Ez a keltezés megegyezik a budaörsi vicus telepobjektumaiból származó edényekével. Ott is a legkorábbi mázas edény egy 320/330-as évekbeli éremmel keltezett gödörből való, a legkésőbbi pedig egy kőépületbe beleásott gödörből, mely már valószínűleg az 5. század elejére keltezhető.<sup>1234</sup>

A pannoniai temetőkben érmek kísérik a 4. század legelejétől a legvégéig (ami természetesen csak terminus post quem keltezést ad). Érmek nélkül gyakran az 5. század elejéig is megtalálhatók, pl. Csákvár.<sup>1235</sup>

Festés és máz együtt: a budaörsi temetőben csak véletlenül, gyártás közben rákerült mázpötty, ill. csík található festett edényen. Ilyenkor a két edényfajta egyidejű készítéséről, egy kemencében való égetéséről van szó. A máz ugyanis csak égetés közben olvad meg annyira, hogy átkerüljön, ráfröccsenjen, vagy folyjék a mellette lévő edényekre. A 279a. sír korsóján találunk ilyen, készítéskor ráfröccsent mázpettyeket. A forma, bár hasonlít a tölcséres peremű mázas korsókra, bordázott nyaka alapján ritka. Ilyen, mázpettyes/csíkos edények több késő római temetőből is említhetők.<sup>1236</sup>

A 314. sírban a mázas korsó mellett festett bögre található, 337–348. közötti éremmel keltezve. Bár a festés egy korábbi, a mázazás pedig kifejezetten 4. századi technika mégis előfordul máshol is egy sírban a kétféle edény. Az éremmellékletek Nagy Constan-

<sup>1233</sup> BARKÓCZI 1988, 47c. típus (Ságvár, Intercisa, Brigetio, Lébény, Kisárpás, Aquincum, Majs).

<sup>1234</sup> OTTOMÁNYI 2011, 276; A mázas kerámia keltezése részletesebben, irodalommal együtt HÁRSHEGYI–OTTOMÁNYI 2013, 497–499.

<sup>1235</sup> Legkorábbi érem 306-ból Rusovcén (29. sír), egy patkódíszes, barna mázas váza mellett (KRASKOVSKÁ 1974, 181, Abb. 81.5. Tab. XXIV.4). Majd a 310-es évek érmei Szentendre, 26. sír (MARÓTI–TOPÁL 1980, 106, 9. t; LÁNYI Abb. 37/8 és 41/20. forma); Halimba 15. sír (BURGER 1968, 90, 46. ábr., 48. ábr.1); Intercisa XXVI–XXVII. temető (PÓCZY 1957, 76, Abb. 48. 13a); Nagy Constantinus s a Constantinus dinasztia érmei már egyre több helyen fordulnak elő mázas kerámiával együtt (NÁDORFI 1992); MAUTERN 244. sír (POLLAK 1993, 69: átfürt Licinius érem, mellette jóval későbbi, szürke korsó is van a sírban). Ld. még a mázas korsóformáknál!

<sup>1236</sup> A szentendrei temető 82. sírjában volt egy barna festett korsó, rajta sárgászöld csorgatott máz, ráfröccsent mázpöttyök. A korsó rossz minősége, nagyon lyukacsos és foltosan égett máza rottott edényre, valószínűleg helyi gyártásra utal (MARÓTI–TOPÁL 1980, 40. t.: helyenként hozzányomódott másik edény maradványai. Égési selejteknek tűnik, amit azért még sírkerámiaként felhasználtak); Esztergom, Bánomi-dűlő temetőjében egy festett tálon voltak kívül mázpettyek (keltezése a 4. század második fele). Továbbá egy vörös festett kiöntös korsón zöld mázfoltok (KELEMEN 2008, 51. t. 225.1 és 2. t. 3); Halbturm 178. sírjában mázzal bespricelt felületű, kétfülű, tűzdelt díszítésű csésze, ami máshol mindig mázas szokott lenni (a sírban volt még egy mázas, piros bevontos dörzstál is!). Ld. DONEUS 2014, 80, Taf. 803.

<sup>1228</sup> 230. sír (2 db: 355–367), 279a (medencénél, 337–340), 314 (4 db a medencénél: 337–348), 330 (fejnél, 330–336), 422 (medence, 351–354).

<sup>1229</sup> A kőládában egy anya volt újszülött gyermekével (238. sír), a 284. sírban pedig alul egy nő és lány gyermek, felül pedig egy bolygatott férfi csontváz (ez utóbbi mellett volt a mázas kerámia töredék).

<sup>1230</sup> NÁDORFI 1992, 45.

<sup>1231</sup> Halimba 12. sír (BURGER 1968, 89, 46. ábr.); Bátaszék 141. sír (háromfülű festett bögre), miközben a temető korsói a lábnál voltak (PÉTERFI 1993, 89).

<sup>1232</sup> 230. sír: Merczi hagymafejes fibulák 5. változat (Keller–Pröttel 3–4/D típus, 330–400); 284. sír Merczi 6. változat (Keller–Pröttel 5. típus, 370–400); TÓTH 1994, B3a típus, 12. ábr.



tinustól Valentinianusig terjednek ezekben a sírokban.<sup>1237</sup>

Néha ugyanazokat a típusokat mázas és festett kivitelben is gyártják. Pl. a tölcséresen kihajló peremű mázas korsó, füles bögre, behúzott peremű tál stb.<sup>1238</sup>

Helyi gyártásra utaló nyom Budaörsön nem mutatható ki, bár néhány edény mintha égetéskor összeragadt volna egy másikkal (pl. 320, 330, 422. sír korsója), de attól még nem tekinthető gyártási selejtnek.<sup>1239</sup>

**2.5.3. FESTETT KERÁMIA:** 6 db<sup>1240</sup> (+ 1 db téglaszínű) A festett kerámia a kora és középső császárkorra jellemző, de egy-egy példány a késő római sírokba is bekerül.<sup>1241</sup> Budaörsön elsősorban korsók (3 db), néha bögre (1 db) vagy pohár (2 db) fordul elő. Valamennyi jellegzetes késő római típus,<sup>1242</sup> tehát nem a 3. századtól továbbélő edény.

Nemre való tekintet nélkül helyezték a sírba: 3 férfi sír (korsók és pohár),<sup>1243</sup> 2 női sír (bögre, pohár), és két gyereksír (korsó). Mellette másik edényt is tettek a 314. (mázas korsó), 345. (simított bögre s tál) és 433. sírokba (szürke bögre).

E festett edényekkel ellátott sírok fele gazdag temetkezés. A 345. kőládában 3 edény is volt s mellette hagymafejes fibula s öv veretek. A 279a. téglasírban érem s üvegedény. A 314. sírban 4 db érem. Ugyanakkor a 379. és 399. gyereksírok festett és téglaszínű kor-

sói egyedüli mellékletként kerültek a sírba. A jelképes 219. sírban pedig csak vaskés és bronzcsat volt. A sírforma: 4 földsí, 1 részleges téglasír és egy kőláda.

337–348. közötti érmek kelteznek a 279a. sír mázpettyes festett, tölcséres peremű korsóját és a 314. sír perem nélküli, nagyon kopott korsóját. A 345. sír hagymafejes fibulája pedig 330–400 közöttre tehető. Mindezek alapján a festett edények Budaörsön a 4. század középső harmadától a század végéig megtalálhatók.

Műhely: egyedül a festett edényeknél mutathatók ki biztosan egy műhelyben készült edények. Ld. a 279a. sír korsóját és a 314. sír bögréjét (jellegzetes, megfolyt, élénkvrös színű festés). Esetleg az Esztergom környéki műhely termékei, mivel a 279. sír tölcséres peremű korsójának szinte pontos analógiái (mind forma, mind díszítés szempontjából) az ottani temetőkből kerültek elő.<sup>1244</sup> A korszón lévő mázpettyök alapján mázas kerámiát is gyárthatott ez a műhely.

## 2.6. Kerámiagyártás

A 4. századi kerámiagyártásra a kis, helyi műhelyek túlsúlya jellemző, a korábbi, nagyobb, városi műhelyekkel szemben. Ez a temetőben oly módon tükröződik, hogy bár sok a hasonló forma, de ezek részleteikben mégis különböznek egymástól, így az egy típusba sorolható edények mennyisége csökken.<sup>1245</sup> Budaörsön ilyen helyi gyártásra nincs bizonyíték, bár összeragadt mázas edények, mázpettyes házi kerámia/festett edények előfordulnak, de ezek csak azt bizonyítják, hogy egy műhelyben gyártották a különböző kivitelű edényeket. Se rontott edény, se kemmae nincs Budaörsön, így csak feltételezhetjük, hogy a kézzel formált árut mindenképpen, a házi kerámiát pedig nagy valószínűséggel helyben készítették a római vicusban, a 4. század folyamán. A temetőben feltűnően sok simított felületű, felhúzott fülű bögre s korsóforma van (16 db), közülük némelyiknek az anyaga, színe, kivitele teljesen egyforma (227. és 439. sír; 337. és 329. sír). Ezek lehet, hogy egy helyi, vagy közeli műhelyben készültek (ld. Intercisa).<sup>1246</sup> A festett edényeknél biztosan egy műhelyben készült a 279a. sír korsója és a 314. sír bögréje, a jellegzetes, megfolyt, élénkvrös színű festésük alapján. Talán Esztergomból kerültek ide. Némely mázas edénynél viszont biztos, hogy Aquincumból, vagy Gorsiumból, érkezett.<sup>1247</sup>

Import edények a késő római temetőben nincsenek.

<sup>1244</sup> KELEMEN 2008, 84.

<sup>1245</sup> LÁNYI 1972, 135.

<sup>1246</sup> VÁGÓ-BÓNA 1976, 190; Érdekes módon, a telepen csak pár darab bögre fordul elő a típusból (OTTOMÁNYI 2012, 270, 199. kép 1).

<sup>1247</sup> OTTOMÁNYI 2011, 273.

<sup>1237</sup> Rusovce I. temetőben, az 1, 55. sírban mázas és festett korsók együtt. Itt a késő római temetőben a festett edények 310–340 közötti érmekkel együtt kerültek elő (KRASKOVSKA 1974, 180); Pécsen a 181 sírban Nagy Constantinus kori érmekkel (FÜLEP 1977, Pl.22); Bp.–Gazdagrét 90. sírban, 341–346. közötti érmekkel keltezve (ZSIDI 1987, 57); Halbtorn 76. sírban festett edény mázas korsóval, a 4. század első harmadából (DONEUS 2014, Taf. 683–684); Nagykanizsa 58. sírjában mázas korsó és festett, tölcséres peremű korsó (szürke behúzott peremű tállal együtt), 346–361. közötti érmekkel (EKE–HORVÁTH 2010, 15. kép 58.12. és 14); Dombóváron Valentinianus érmekkel keltezve mázas dörzstál és festett tál (ALBEKER 1978, 5. sír); Csákváron az 59. sírban (SALAMON–BARKÓCZI 1971, 55); Mauer an der Url 14. sírjában mázas dörzstál és festett bögre egy sírban (POLLAK 1988), stb.

<sup>1238</sup> Ságváron a 304. sírban 355–361. közötti éremmel festett, a 196. sírban mázas kivitelben (BURGER 1966, Fig. 118.304, Fig. 109. 196. sír); SCHMIDT 2000, 402, 1090. lábjegyzet; KELEMEN 2008, ld. fentebb a formáknál!

<sup>1239</sup> A késő római mázas kerámiát gyártó műhelyekhez, ld. HÁRSHEGYI–OTTOMÁNYI 2013, 496.

<sup>1240</sup> Nem számoltam ide a 3. századi festett edényeket, ld. 5. sír (festett behúzott peremű tál) és a sírföldben lévő töredékeket.

<sup>1241</sup> ZSIDI 1987, 67; Intercisa 2233. sírban nyersszínű, narancsbevonatos, behúzott peremű tál simított korsóval, házi kerámia bögrével s szokásos 4. századi ékszerekkel együtt (SZABÓ 1980, 293, Taf. XIII–XIV); Somodor-pusztán Kr. u. 321-ben vert éremmel (BURGER 1974, 7. kép 39.217); Nagykanizsa–Inkey sírkápolna 1. temetőjében kis, fületlen festett bögre/pohár 4. század középső harmadára tehető érmekkel (Kr. u. 326–335), festett mély tállal (Drag.37) és függőleges besímitású füles korsóval, valamint polyeder alakú s aranyfóliás, hordó alakú gyöngyökkel együtt (EKE–HORVÁTH 2010, 5. sír, 4. kép, 8. kép 32. sír); Mautern (POLLAK 1993, 65–66). Stb.

<sup>1242</sup> A hiányzó peremű korsóformák típusa kérdéses.

<sup>1243</sup> Egyik üres, jelképes sír, a mellékletek alapján tartható férfinak (219. sír).

**1. A kora s középső császárkori üvegek:**

(XLVIII. t. 5–6; LX. t. 1–2.)

15 emberi temetkezést tartalmazó sírban, egy lósírban, két árokban s egy gödörben volt üveg. Ez a 182 sír 10%-a. Kora római 2 földsis (egyik üres), 2 emberi maradványokat nem tartalmazó, jelképes, talán hamvasztásos sír (64a, 75. sír) és 1 lósír. Középső római 6 földsis, 1 kőpakolásos sír (133. sír), 1 falazással kettéosztott sír (26. sír), 3 hamvasztásos sír és 2 körárok. Nemek szerint 3 nő, 1 férfi, 4 gyerek, 7 üres vagy nem meghatározható nemű egyén sírjából származnak az üvegek.

Formát tekintve legáltalánosabb a pohár (7 db) és illatszeres üveg (6 db), továbbá 2 cseppentő edény is előfordul. 3 sírba kis „lélektükröt” tettek (185, 192, 199. sír).<sup>1249</sup> Importedény a 64a és a 75. sírban feltételezhető.

Helye a sírban ritkán állapítható meg (sír földből többnyire, vagy üres sírból). Fej környékén a 26. sír pohara, a 133. sír oldaltöredéke, a 192. sír pohara és illatszeres fiolája. Láb végében a 185. sír illatszeres üvege. Két tükör a mellkas környékén (86. kép 4).

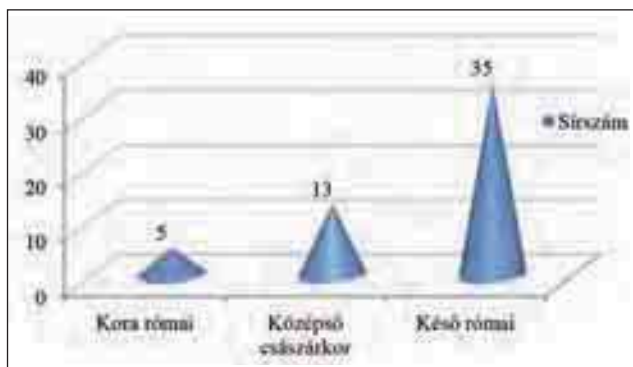

66. ábra: Az üvegtárgyak korszerti megoszlása

**2. Késő római üvegek: (LX. t. 3–6.)**

Összesen 35 késő római sírból ismerünk 44 db üveg-edény maradványt. Ez az összes késő római sír (267) 13%-a. A sírok többsége (19 db) rabolt. Többnyire egy db üveget helyeztek a sírba, ritkán kettő vagy három (mellékletszám 1,25). Ha a késő római temetkezések számát (296) nézzük, akkor átlagosan egy sírra 0,15 db üveg jut. Ha csak a bolygatatlan (167)

<sup>1248</sup> Részletesen, ld. Boruzs Katalin tanulmányát ugyanebben a kötetben.<sup>1249</sup> BORUZS 1. ábra (nála egy töredéssel kevesebb szerepel, mert a 80. sír elveszett darabját nem vette bele a feldolgozásba); Az edények többnyire nagyon töredékes állapotban maradtak ránk. A hamvasztásos síroknál a pusztulás oka részben az égetés, ld. megolvadt, apró töredékek. A csontvázas síroknál sokszor a rablás miatt összetörték, esetleg kidobták a sírból őket. Az ép edény ritka. Néha korábbi üveg-edény talpakat használtak fel másodlagosan s tették a sírba pohárként (V. t. 6.). Analógia, pl. Szentendre, Dózsa György út 38. sír (3. század).

sírokat, akkor 0,26 db, a mellékletes bolygatatlan (101 db) sírokat tekintve pedig 0,43 db. Ez majdnem a fele a kerámia edények darabszámának Budaörsön. A pannoniai átlagnál is kicsit kevesebb (39. ábra). Más késő római temetőben, Pannoniában az átlagos darabszám 0,4 körül mozog, legmagasabb a 0,7 db. A Rajna-vidéken ez a szám a többszöröse.<sup>1250</sup>

*Sírforma, nem:* Az üvegek kicsivel több, mint a fele kőláda (13 sír) és téglasírokban (5 sír), másik fele kőpakolásos földsis (3 sír), ill. gazdagabb (pl. éremmel keltezett) földsis (14 sír) fordul elő. Gyakran dupla sírba teszik, ilyenkor nem mindig lehet megállapítani kinek a melléklete volt. Vagy csak a férfi kapja, pl. 205. sír, vagy mind a kettőnek a lábához kerül egy üveg (405. sír), a rabolt sírokban pedig a sírföldben volt összetörve.

Jóval több esetben kerül férfi mellé: 15 sírban (43%), ebből 2 dupla sír, amikor biztos, hogy a férfi mellett volt az üveg-edény (205, 405. sír). Kevesebb a női sír (9 db, 26%), ebből 1 esetben beszélhetünk dupla sírról (405. sír). A 280, 285, 367. és 378. rabolt kőládákban, 386. téglasírban, férfi és nő egyaránt volt (367. sírban gyerek is), de az üvegtöredékek kérdéses, kihez tartoztak. Gyereksír mindössze 4 db, esetleg még 3 kisméretű, üres sír is ide sorolható (11–20%).

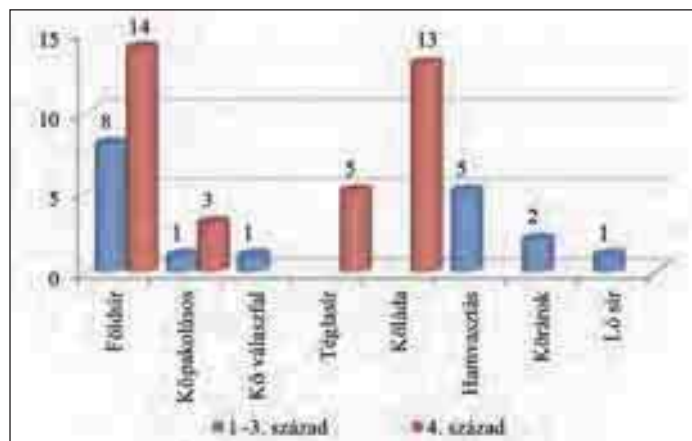

67. ábra: Az üvegek sírforma szerinti megoszlása (sírszám)

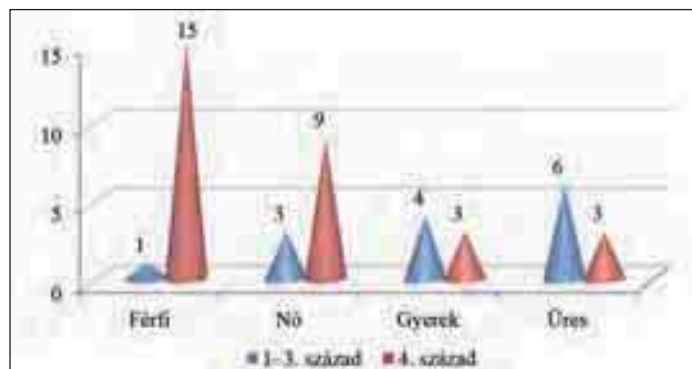

68. ábra: Az üvegek nemek szerinti megoszlása

<sup>1250</sup> LÁNYI 1972a, 53.

*Helye a sírban (86. kép 5):* Miután a síroknak több mint a fele (19 db, 56%) rabolt volt, az üvegek többsége a sírföldben vagy a sír egyik sarkába téve került elő. Mindössze 16 temetkezésnél volt eredeti helyén (23 db), ebből 15 temetkezésnél a lábánál (főleg a bal oldalt),<sup>1251</sup> egy esetben a fejnél (427. sír). A 205. sírban a „csepegtető üveget” külön, a bal combcsontozathoz tették, míg a palack pohár együttes a láb végébe került.

Analógia: a pannoniai temetőkben ez az általános elhelyezés.<sup>1252</sup>

*Forma:* A formát a sok rablás ellenére az edények 80%-ánál (35 db) meg lehet állapítani. Legtöbb a pohár (22 db). Számuk valószínűleg azért ilyen magas, mert a kerámia poharakat helyettesítették a 4. századi síroknak. Feleannyi a palack (10 db), egy-egy db van a kis illatszeres üvegből (203. sír), ill. a „csepegtető” üvegből (205. sír).<sup>1253</sup> Ha két, ill. 3 üveg van a sírban, az többnyire palack és pohár (236, 346, 367, 405. sír), esetleg 2 palack<sup>1254</sup> pohárral (408. sír), de társulhat hozzá pl. egy csepegtető üveg (205. sír) is. 2 pohár volt a 230. földsírból (férfi) és a 459. rabolt gyermek-sírban.

Analógia: a pannoniai késő római temetőkben is legáltalánosabb a pohár, ritkábban palack és korsó kerül a sírba.<sup>1255</sup> A csepegtető, vagy régi nevén szoptató üveg, többnyire gyereksírokba szokott lenni,<sup>1256</sup> Budaörsön viszont érdekes módon férfi sírban került elő, tehát a forma funkciója kérdéses.

Helyi gyártásra nincs bizonyíték. Valószínűleg Aquincumból jutottak el Budaörsre ezek a tárgyak. Kétséges, hogy bármelyik is importként érkezett volna a provinciába. Máshol is szokásos pohár s palackformák ezek, nincs köztük kiemelten díszes darab.

*Kísérő leletek:* Igen ritka, hogy semmi más nincs mellette, csak üveget tettek a sírba. Pl. palack és pohár van a 346. sírban, palack a 451. sírban.<sup>1257</sup>

Kerámiával együtt 16 késő római sírban (ebből 9 épített sír).<sup>1258</sup> 7 esetben korsó volt az üvegpohár mellett: 205, 230, 238, 279a, 320 (2 db), 345, 425. sír. Ebből 5 db mázas, egy festett korsó, tehát a drágább edényeket párosították üvegekkel. 4 sírban volt bögre, egyben pedig mázas csésze az üveg mellett (323, 345, 375, 408, 427. sír). 3 edény (tál, korsó, bögre) csak a 345. sírban került elő (kettő simított, egy festett). A

<sup>1251</sup> 12 esetben a bal, 9 esetben a jobb lábánál, egy a lábszárak között.

<sup>1252</sup> LÁNYI 1981, 186, Abb. 26.

<sup>1253</sup> Ld. Boruzs Katalin cikkét ugyanebben a kötetben (2. ábra).

<sup>1254</sup> Egyik illatszeres, másik ital mellékletes palack.

<sup>1255</sup> LÁNYI 1972, 132; DÉVAI 2012, 34.

<sup>1256</sup> Pl. Nagykanizsán (EKE–HORVÁTH 2010, 7. téglasírban).

<sup>1257</sup> Több rabolt sír is van még, ahol semmi más nem maradt csak pohár (241, 318, 335, 367, 378, 402, 405, 417a, 446. sír), de itt nem tudjuk mi lehetett eredetileg a sírban.

<sup>1258</sup> 203. kóláda; 205. földsír; 230. földsír; 238. kóláda; 256. földsír; 279a. téglasír; 285. kóláda; 320. és 323. részleges téglasírok; 345. kóláda; 375. földsír; 377. kőpakolásos földsír; 380. téglasír; 408. kóláda; 425. és 427. földsírok.

kerámia bögrék mellett mind üvegpoharak, mind palackok előfordulnak. Több rabolt sírban már csak kerámia törmelék maradt (203, 256, 285, 377, 380. sír).

Éremmel együtt 6 sírban (a fele földsír, a többi épített).<sup>1259</sup> Kr. u. 320-tól 367-ig kelteznek érmek az üvegeket.

## VIII. C. ÁLLATCSONTOK – ÉTELMELLÉKLET, ÁLDOZATI ÉTEL<sup>1260</sup>

A budaörsi temetőben egy késő római sírban és több esetben sírföldben kerültek elő állatcsontok.<sup>1261</sup> A 414. rabolt sír tetején állatkoponya s lábszár-csontok (2 éves szarvasmarha koponyája és mellső végtagja), alatta az emberi váz összedobálva. Ez, a csontok jellegét tekintve, valószínűleg nem ételmelléklet maradványa, inkább jelképes állatáldozat. Edény sem volt a sírban, bár lehetett fatál, melynek nem maradt nyoma, de elvihették a sírrablók is. Áldozati céllal főleg az állatok (lovak, szarvasmarhák) ehetetlen részeit helyezik a sírba (fej, állkapocs, fog, szarv stb.). A 414. sír esetében van egy ehető mellső végtag is az ehetetlen koponya mellett. Kérdés, mi lehetett benne a rablás előtt? A sírrablás következtében ugyanis nem lehetünk biztosak, hogy az eredeti melléklet/áldozat csak ennyi csontból állt.

A római temetőkben általában nem helyezik kerámiaedénybe az állatcsontokat, bár egyes helyeken előfordul.<sup>1262</sup> Ugyanez állapítható meg a szarmatáknál is.<sup>1263</sup>

Áldozati étel az 1. századi benszülött népesség-nél főleg sertés, szarvasmarha, juh. A sertés, ill. a vadkan szent állat a benszülött keltáknál. Nem teljes váz kerül a sírba, pl. a comb a legkiválóbb férfié stb.<sup>1264</sup>

<sup>1259</sup> 205. földsír: 6 db (330–341); 230. földsírből 2 db: 355–367; 279. téglasír: 347–348; 279a. téglasír: 337–340; 408. kóláda: 320–321; 425. földsír: 347–348.

<sup>1260</sup> A csontok meghatározását Körösi Andreának köszönöm. Összefoglaló tanulmány egyelőre még nem született.

<sup>1261</sup> Egyik sem volt edénybe téve. Kora s középső császárkor: 22a, 30, 191 (halott mellkasán, csirke vagy rágszáló?), 129. sírok, 130. körárok, 161. sír. Késő római sírok földjében: 261, 273, 280. sír (rágszáló, vagy madár).

<sup>1262</sup> Pl. a pátyi késő római temetőben a 6. kóláda sírban a medencén csirkecsontok, edény nélkül (OTTOMÁNYI 2012a); Mözs–Kakasdomb 4. sírban szárnyas csontok, ugyancsak edény nélkül (GAÁL 1979, 27); KELEMEN 2002, 87, 14. jegyzet további analógiákkal (Esztergom–Szentkirályi-dűlő. 1. és 2. sír, halott lábánál tyúk csontok); Esztergomban, a vicus temetőjében több sírban is volt szárnyas csont utraválóként a halott számára. A tábor temetőjében nincs, ez a szokás vidéki civil lakosságra jellemző (KELEMEN 197, 852. jegyzetben további analógiák); A Baranya megyei temetőkben 9 esetből 4-szer edényben volt a csirkecsont: DOMBAY 1957, 301; Ménfőcsanak–Eperföldeken viszont a tálakba gyakran helyeztek ételmellékletet (7 esetben volt szárnyas csont az edényben). Ld. VARGA 2007, 39.

<sup>1263</sup> KULCSÁR 1998, 70–72: Az edényekben hígabb enivaló volt. Az állatcsontokat a lábkönyvére tették magában vagy az edény mellé. A szarmaták lóhúst ritkán ettek, marha csont pedig csak a halmos temetkezésekben van. A sertés új jelenség náluk a Kárpát-medencében. Feltűnik a baromfi is.

<sup>1264</sup> EKE–HORVÁTH: Nagykanizsán az 1. század első feléből.

A 2–3. századi hamvasztásos sírokban, pl. Visegrád–Lepencén legtöbbször a sertés, szarvasmarha és szárnyas csont. Az esetek felében valami edényben volt, másik fele sírföldből. Csak étel melléklet s nem állatáldozat.<sup>1265</sup>

A 4. századi temetőben leggyakoribb a szárnyas csont.<sup>1266</sup>

## IX. ETNIKUM

A temetkezési rítus és mellékletadási szokások alapján a budaörsi temetőn belül folyamatában figyelhető meg, hogyan alakult át az eraviszkusz, bennszülött lakosság, romanizált népességgé s hogyan élt egymás mellett a 2. század középső harmadában a kétféle temetkezési hagyomány. Jól elkülöníthető a bennszülött női viselet a római ruházattól. A késő római korban egységesedik a lakosság viselete s temetkezési rítusa. Eltérést csak az idegen, barbár elemek jelenthetnek, melyek elszórtan jelentkeznek Budaörsön.

### IX.1. ERAVISZKUSZ, BENNSZÜLÖTT LAKOSSÁG

Az eraviszkusz, bennszülött lakosságra jellemző temetkezési rítusok s mellékletek az 1. század második felétől a 2. század középső harmadáig:

Csontvázás temetkezés (67 db): földsírok, kőpako-  
lások sírok;

Női sírokban két vállon viselt szárnyas és egygombos erősprofilú fibulák (12 sír);

Férfi sírokban nincs jellegzetes viselet (egy esetben egygombos fibula, 2 sírban korábbi lószerszámveretből kialakított bronzcsüngők);

Kocsi- és lótemetkezések (8 db): az arisztokrácia temetkezési módja a 2. század első felében/középső harmadában. Kelta ősoktól örökölt díszpajzs a 117. sírban, auxiliáris katona fegyverei a 126. sírban.

Kerámia: Szürke simított kerámia (5 db), agyagmázás és bepecsételt kerámia (8 db), bikónikus (6 db) és sávos festett edények (5 db), kézzel formált kerámia (10 db).

Feliratos kövek másodlagosan beépítve: *Veriuga*, *Suadutio* leánya, *Nonnus*, *Busai filius*.

### IX.2. ROMANIZÁLT TEMETKEZÉSI RÍTUSOK, MELLÉKLETEK

Romanizált temetkezési rítusok, mellékletek a 2. század középső harmadától a 3. század közepéig:

Kő válaszfalás/padmalyos sír (2 db), hamvasztásos temetkezés (26 db), árokkeretes temetkezés (9 db), sír építmény (1 db), sírkert, szarkofág (1 db).

Koporsós temetkezés a 3. század szegényes, melléklet nélküli sírjainál (kb. 8 sír).

Gazdag női ékszer együttesek a földsírokban: fülbevaló, nyaklánc, gyűrű, karperec (10 sír).

Leletanyag: mécsesek (13 db), üvegek (18 sír), terra sigillaták (4 db), érmek (10 db). Festett, vörös bevonatos (32 db) és nyerssínű (28 db) edények, szürke házi kerámia (47 db).

Egyedi mellékletek (gyakran gyerekeknél): bulla (3 db), nyakpereg (2 db), „lélektükör” (3 db), cipőszögek (1 sír), ládika (kb. 8 sír).

Sír sztélék, szarkofág, sírkertek faragott/feliratos kövei: *Titus Sulpicius Iustus*, *Aurelius Firmanus* stb.

### IX.3. KÉSŐ RÓMAI, PROVINCIÁLIS LAKOSSÁG

Késő római, provinciális lakosságra jellemző rítusok, mellékletek a 3. század vége–4. század vége között:

Csontvázás temetkezés: földsírok (196 sír) és téglából vagy kővekből, részlegesen vagy teljesen megépített sírok (71 db).

Jellemző női viselet: (hajtű), fülbevaló, nyaklánc, gyűrű, karperec (74 db).

Jellemző férfi viselet: egyik vállon viselt fibula s csatos, veretes övek (32 sírban).<sup>1267</sup> A vezetőrétegnél hagymafejes fibula (16 sír). Néha eszközök (18 sírban).

Kerámia (100 temetkezésnél): szürke házi kerámia (70 db), mázas (16 db) és simított (20 db) edények. Kevés festett kerámia (7 db) is van még.

Üveg poharak s palackok (35 sírban).

### IX.4. BARBÁR ELEMÉK (3–4. SZÁZAD)

Idegen, barbár etnikumra utalhat egyrészt az *eltérő rítus* (pl. tájolás), másrészt a római viselettől *idegen tárgyak* (vasfibulák, fésű), vagy *viseleti szokások* (női sírban öv, eszköz stb.). Valamennyi feltétel egyetlen sírban, a 163. női sírban található meg.

163. sír (XXXII. t.): a temető közepén, beleásva egy korábbi árokba. Tájolása (É–D) és mellékletei egyaránt elütnek a környező római síroktól. Két vállán aláhajtott lábú fibula, gyöngysor borostyán gyönggyel, csont tűtartó, vascsatos öv s vaskarperec tartozott a viseletéhez. Borostyángyöngye északról, kereskedelem útján került a provinciába, a barbár-római kapcsolatok egyik ékes bizonyítékaként. A sír keltezése a 3–4. század fordulójára.

<sup>1265</sup> BORUZS 2007, 223.

<sup>1266</sup> Ld. fentebb (Páty, Esztergom, Ménfőcsanak stb).

<sup>1267</sup> Ritkán gyűrű (3 db) és nyakpereg (1 db).

#### 4.1. *Eltérő tájolású (É–D/fordított) földsírok:*

A 163. sír és talán a közelében lévő, melléklet nélküli 160. és 202. sírok. Ide tartozhat esetleg a D–É tájolású 1. sír is, melyben egy felhúzott fülű, simított korsó töredék maradt. A többi ilyen irányú sír vagy üres, esetleg koporsó szöveget tartalmaz vagy mellékletei rómaiak (részletesebben ld. a tájolásnál). Etnikumot a tájolás alapján nehéz megállapítani.<sup>1268</sup>

#### 4.2. *Fibulák:*

Férfi sírokban vas T-fibulák, női sírokban aláhajtott lábú fibulák. Esetleg a vas, gyűrű fibulák.

*Vas, rugós T-fibula* (3. század utolsó negyede–4. század): a 266. férfi, kőláda sírból (római sírforma, idegen viselet).<sup>1269</sup> Idegen hatásra (betelepítés, kereskedelem) érkeztek a Birodalmon kívüli területekről Budaörsre. A forma elsősorban a Közép-Dunavidéken (Szlovákia, Morva ország) terjedt el. Pannonián belül katonai létesítményekben fordul elő (Merczi 4. tip. 3. vált.). A vicus gödreiben, épületeiben is van ilyen vasfibula, némelyik kifejezetten késői, 4–5. századi környezetben.<sup>1270</sup>

*Aláhajtott lábú fibulák* (3. század 1. fele – 5. század 1. fele): A 163. sírből egytagú, a 261. női sírből kéttagú fibula (Merczi 5. tip.). A fent említett 163. sírban két vállon, a 261. női sírban pedig középen, az áll alatt került elő (más melléklet nincs). Ez utóbbi sír tájolása K–Ny, a temető ÉNy-i szélén található.

A 163. sír, fibula viselete alapján, valószínűleg a szomszédos germánokhoz köthető. Bár a fibula típus főleg a szarmatákra jellemző, de ők általában nem két vállon hordják.<sup>1271</sup>

A mellkason középen, egy fibulával megtűzött felsőruha már jobban megfelel a szarmata viseletnek, de a 261. sír tájolása nem tér el a többi római sírtól. A kéttagú, aláhajtott lábú fibulatípus a Csernyahov kultúra gőtjainál gyakori, innen terjedt el a dunai provinciákba a 4. század folyamán. Aláhajtott lábú fibula szórványként a telepen is előkerült a budaörsi vicusban.<sup>1272</sup>

*Gyűrűfibula* (3. század 2. fele–5. század eleje): A gyűrűfibulát is szokták a germán viselethez kötni, de ez Budaörsön nem bizonyítható. A vas, germán

<sup>1268</sup> Az alföldi szarmaták fő tájolási iránya D–É, ill. néha a fordítottja. Kulcsár V. szerint a keletről jött újabb szarmata népcsoportok hozhaták az É–D-i tájolást magukkal, így számuk az idők folyamán egyre nő (KULCSÁR 1998, 16).

<sup>1269</sup> E kőláda sír kicsit más tájolású, mint a környező sírok (ÉNy–DK). Hasonló tájolású a közelében lévő 339. sír, elhegyesedő végű, csöves szíjvéggel, melyhez hasonlók a 4. század végi germán sírokban találhatók. A halott jobb vállán tűzték vele össze a köpenyt, tehát a viselet megfelel a római szokásoknak.

<sup>1270</sup> MERCZI 2012, 16. típus, Kat. 92–96.

<sup>1271</sup> KULCSÁR 1998, 48: mindkét nem képviselői egy fibulával tűzték össze ruhájukat a mellkas közepén. Több fibula viselése nem jellemző a keleti szarmatákra, csak itt az Alföldön jött divatba. Ritkább a szimmetrikusan két vállon csüngő fibula (láncsal összefogva), gyakoribb az aszimmetrikus – egy oldalon több fibula – viselet.

<sup>1272</sup> MERCZI 2012, 15. típus.

gyűrűfibulák a késő rómaiak előzményei.<sup>1273</sup> Merczi M. anyaggyűjtése alapján, a Budaörsön előforduló gyűrűfibula változatok analógiái gyakoribbak a dunai tartományokban, mint nyugaton. A szomszédos Barbaricumban viszont ritka.<sup>1274</sup>

5 sírban került elő, egyik sem eltérő tájolású. 2 férfi sírban vasból, késél együtt (216, 254. sír). Szintén vasból a 442. női sírban (más melléklete nincs) és a 337. gyereksírban (bikónikus bögre, simított korsó). A 242. kislánysír feltekert végű bronzfibulája s egyéb ékszerei is, egyértelműen római etnikumra utalnak.

Az analógiákat nézve gyakran vaskés, ill. övveret van mellette, tehát ehhez a viselethez öv is tartozott.<sup>1275</sup> Nem a római, inkább a barbár népekre jellemző ez az „unisex” viselet, hogy a nők is hordtak övet, kést, tűzkésztséget s a fentiek alapján, vállukon fibulával megtűzött köpenyt. Ennyiből igaz lehet, hogy a germán viseletre jellemző. Vele egy sírban gyakran kerülnek elő kézzel formált, ill. lassú korongolt edények (ld. Nagykanizsa 4, 26. sír), ill. felhúzott fülű simított korsó (Budaörs 337. sír, Tordas stb). Ezek esetleg szintén alátámaszthatják a barbár (germán) hatást. Bár már elrómaiiasodott germánok lehetnek, mert a Budaörsön vele együtt előforduló többi edény (bögre, behúzott peremű tál) és ékszer (fülbevaló) már római típus.

#### 4.3. *Kerámia:*

Besimított bögre s esetleg a felhúzott fülű, simított edények (római gyártmányok, barbár utánzat?).

*A felhúzott fülű, simított* korsókat, s bögréket is kapcsolták régebben idegen (szarmata, gót) etnikumhoz, de ez itt Budaörsön a legtöbb sírnál nem valószínű. Annyi biztos, hogy a 4. század utolsó harmadának jellegzetes, talán barbár utánzatú edényei.<sup>1276</sup> Budaörsön egyedül az 1. sír, a késő rómainál eltérő, D–É tájolású. A többi sírban mellette római, női ékszerek (170, 217, 227, 277, 290, 439. sír), hagymafejes fibula s öv (188, 345. sír), gyűrűfibula (337. sír), vaseszköz (299, 345. sír) s üveg (345, 377. sír) fordul elő. Gyakran kőládába vagy téglasírba helyezik, tehát egyértelműen római halottak mellé kerül.

*Besimított díszítésű kerámia:* mindössze egy db van, mely formája és díszítése alapján e kerámiafajta legkorábbi időszakára jellemző<sup>1277</sup> (323. sír, füles bögre

<sup>1273</sup> KAUS–PROST 1989, 607; KELLER 1971, 179 (germán, pl. Abb. 57.11–15, Abb. 58.2–4, 8–9. stb.); TEJRAL, 1982. 92/3 (omega alakú csatfibula); RIHA 1979, 205–209, Taf. 69. 8. Typ. (hosszú életű fibulaforma).

<sup>1274</sup> MERCZI 2000, 259–264 (2. típus 1. és 3. változat).

<sup>1275</sup> Bátaszéken gyereksírban, a halott jobb vállán, Kr. u. 330–346 közötti érmekkel (vaskése is volt). Ld. PÉTERFI 1993, 82; Pödrött végű kerek „vascsat” késél együtt a halott bal vállánál a halimbai 11. sírban (a halott nemét nem írja). Licinius érem keltezi (BURGER 1968, 87, 46. ábra 11.1: vaskés, üvegpohár, behúzott peremű tál); Páty, 266. sír, a halott nő jobb vállán, övveretekkel együtt (OTTOMÁNYI 2012a, 15. kép 4–5).

<sup>1276</sup> Részletesebben ld. az edényformánál.

<sup>1277</sup> OTTOMÁNYI 2009, 430–431.

hullámvonallal), ugyanakkor a sír elhelyezkedése a legszélső sírsorban 4. század végi keletkezésre utal. Részleges téglasír (gyerek), római üveg melléklettel, tehát se a sírforma, se a többi melléklet nem idegen eredetű.

Hasonló a helyzet a *galléros peremű, házi kerámia korsót* tartalmazó 204b sírral is. Érem és hagszmafejes fibula keletkezik a 330–400 közötti időszakra. „Interregionális” korsóformája máshol beszimított, ill. házi kerámia kivitelben fordul elő a 4–5. század fordulóján.<sup>1278</sup>

#### 4.4. Öviselet női sírban:

A római nőkre nem jellemző az öv. Ez a pásztornépek viseletében tűnik fel először, a római uralom vége felé. Náluk az asszonyok ruházatához, a férfiakéhoz hasonlóan, hozzátartozott az öv s az övről lelógó szerszámok (kés, tűzkészesség, tűtartó stb.).<sup>1279</sup> A 163. sírba temetett nő vascsatos övet hordott. Csont tűtartója nem az övről lógott le, hanem a fej mellett került elő.

A budaörsi temetőben a kora római kori női sírok között nincs öv viselet. A késő római korban a tarsoly vagy pénztárca viselet nem jelent mindig idegen etnikumot. Ld. 408. kőláda sírban fekvő nő 2 csattal (mind a sírformája, mind a tájolása római). Talán valamely szerves anyagból készült övön viselték a női sírokban, térdnél vagy combcsontnál előkerülő egyéb eszközöket is. Pl. orsógomb (a kora római 11. sírban szárnyas fibulával, a 3. századi 252. és a késő római 324. sírban), festékes dörzskő (68, 185, 415. sír), vastű (206. sír), vagy csontár (415. sír). Ezek az eszközök, bár nem túl jellemzőek a római temetkezésekre, de máshol is előfordulnak. Budaörsön római kerámiával (kiöntős korsó, mázas edény) együtt. Nem tekinthető kizárólag barbár szokásnak.

#### 4.5. Csontfésű:

A fésű a késő római női viseletre nem jellemző. Idegen, germán hatásra tűnik fel általában.

Két, közeli, női sírban található, bár tájolásuk egymással ellentétes, de megfelel a budaörsi késő római sírok általános tájolásának (206. sír: Ny–K, 255. sír: K–Ny). A 255. sír ívelt hátú csontfésűjének szinte csak a lenyomata maradt meg, a halott lábszárai között. Más melléklet a sírban nincs. Széles padkájú sírformája esetleg a padmalyos sírokhoz sorolható. A fésűforma a szomszédos Barbaricumban, főleg kvád területen terjedt el a 2. század végétől a 4. század végéig. Néha a provinciába is bekerül, a limes menti lelőhelyekre.

A 206. sírt érem keletkezik a 4. század második felére (337–361). Az egysoros, három lemezből összeszegecselt fésűt bekarcolt hullámvonal díszítette (félköríves fogójú lehetett). Mellette római jellegű tárgyak (bögre, vastű, gyöngyök, érem). A számban lévő érem

kivételével valamennyi melléklet a halott lábánál volt (halotti lepel vagy tarsoly). Ez a fésűforma a 4–5. század fordulóján használt, germán jellegű tárgy, amit a római nők is átvettek.<sup>1280</sup>

#### 4.6. Padmalyos sír (ferdén állított kőlapokkal kettősztva):

Szarmatákhoz, alánokhoz vagy romanizált barbárokhoz egyaránt szokták kötni ezt a sírformát, ami Budaörsön egyelőre nem igazolható. Ráadásul pont a legkésőbbi időszakban nincs, amikorra, pl. az alán betelepülőket keletkezni lehetne.<sup>1281</sup> Budaörsön a 2–3. században tűnik fel (2 db), de igazán gyakori a 4. században lesz. Ekkor 6 sírban fordul elő (180, 225, 237, 331, 356, 370. sír). Melléklet nélküliek vagy szegényes mellékletűek (mázas és szürke, házi kerámia bögre). Egyik sem rabolt, ami alátámasztja azt a véleményt, hogy nem etnikai különbség van e sírforma háttérében, hanem a sírblás elleni jobb védelem vezetett a fülkék kialakításához. Előfordulhat, hogy nem kővel vagy téglával, hanem szerves anyaggal választották le a fülkét, ahol a halott feküdt. Ebben az esetben a széles padkájú sírok is ide tartozhatnak (kb. 6 db: 2-2 kora, közép és késő római). E síroknál is többnyire római melléklet található, kivéve a 255. sír ívelt hátú csontfésűjét.

#### 4.7. Periodizáció:

A temetőben idegen (germán?) elemek két periódusban fordulnak elő. A 3–4. század fordulóján sírjaik a temető északi felében, közepén található (ld. orsógomb 252. sírban, ívelt hátú fésű 255. sír, 163. női sír öv s fibulaviselet, 261. sírban vas, aláhajtott lábú fibula, 254. sírban vas gyűrűfibula?, 160, 202. sírok eltérő tájolás). A másik időszak a 4–5. század fordulója, amikor egy-két, szórványos betemetkezés történt (1. sír felhúzott fülű korsó, 255. sírban fésű, 337. sírban gyűrűfibula és felhúzott fülű korsó?).

#### 4.8. Etnikum:

Germán (kvád) és szarmata hatás egyaránt érvényesülhetett a temetőben. A barbár, betelepített etnikum megállapításának csak az egyik módja a leletanyag alapján történő elkülönítés. Miután az idekerülő barbárok valószínűleg a helyi termékeket fogyasztják s vásárolják, így ékszer, kerámia csak a legelső generáció hagyományörzőbb női sírjaira jellemző. Az általuk használt tárgyak lassan hasonulnak a környezetükhöz. Sokkal tovább megmarad a temetkezési rítus, így a temetőkben elsősorban ilyen különbségeket kell keresni.<sup>1282</sup> Budaörsön, mint láttuk az eltérő tájolás – kevés sír kivételé-

<sup>1280</sup> Irodalmat, ld. a mellékleteknél!

<sup>1281</sup> PROHÁSZKA 2005–2006, 99–101; GÁBOR 2013, 225, 3. ábra; További 5. századi analógiák LŐRINCZY–STRAUB 2006, 283, 1. ábra 2–4 (Mözs).

<sup>1282</sup> LÁNYI 1972, 137.

<sup>1278</sup> OTTOMÁNYI 2009, 419–421, Abb. 5.

<sup>1279</sup> OTTOMÁNYI 2001, 55–58 (hunkori sírok, további analógiákkal).

vel – nem jelent idegen népességet. Az É–D-i tájolású halottak nem sokban különböznek a többi késő római halottól. Egyedül a 163. sír az, mely a temetkezési rítust (tájolás, öv viselet) és a tárgyakat tekintve is első generációs barbár sírnak tartható. A többenél kevert, római–barbár népességről beszélhetünk, ahol gyakran római sírformában, római mellékletek között egy-egy idegen jellegű tárgy kerül elő.

Betelepített népcsoportra nem utal ez a kevés sírszám. Inkább a Barbaricumban élő emberek beszivárgásáról, pl. házasság útján, vagy kereskedelemről lehet szó. A hosszú egymás mellett élés kölcsönhatása is szóba jöhet, bár Budaörs nincs közvetlenül a limes mellett, így itt ez kevésbé jellemző.

A telepen előforduló barbár jellegű mellékletek (fibulák, besimított kerámia), gödörbe temetett csontvázak ugyan feltételeznek bizonyos idegen népességet az 5. század első felében, de ilyen késői anyagot keveset tudunk a temetőben kimutatni.<sup>1283</sup>

## X. TÁRSADALMI RÉTEGZŐDÉS (VEZETŐRÉTEG)

A temetőkön belül társadalmi rétegződést a mellékletek, a sírformák s néha a sírméret alapján lehet megállapítani. A budaörsi temető négy évszázadán belül időrendi különbségeket kell tenni, korszakokra, néha generációkra lebontva lehet megkísérelni a vezető réteghez tartozó férfi, női s gyereksírok külön választását (*DVD 2–3. térkép*).<sup>1284</sup>

### X.1. VEZETŐRÉTEG A MELLÉKLETEK ALAPJÁN

A mellékletekből általában következtetni lehet a halottak társadalmi helyzetére, gazdagságára. Relatív sort is fel lehet állítani a temetőn belül e mellékletek száma, anyaga, minősége alapján. Ahol az ékszerek nem utalnak a gazdagságra, ott a több edény mellékletből, ill. az üvegedények és érmekek jelenlétéből következtethetünk a vezető szerepre.<sup>1285</sup>

#### 1.1. Nemesfém

*Arany:* A budaörsi temetőben viszonylag kevés nemesfém ékszer került elő. Arany mindössze egy kora római s négy késő római sírban található. A 2. századi, 38. hamvasztásos sírba arany medált tettek (hamvakkal együtt) az egyik nagy festett, bikónikus urnába.<sup>1286</sup> A késő ró-

mai temetőben arany gyöngyök üvegpasztával keverve a 187. sírban (középkorú nő). Aranyfóliás üvegyöngy a 464. sírban nyugvó fiatal nő és a 170. kislány sír nyakláncának közepét díszítette. Itt nemcsak az arany értéke számított, hanem elkészítése is nagy mesterségbeli tudást igényelt (két üvegréteg közzé helyezték a fóliát), tehát drága ékszernek tekinthető. Mindig csak egy-egy szem kerül belőle a nyakláncba. Aranyozás nyomai láthatók a 230. férfi sír hagymafejes fibuláján (kengyelén ezüstberakás), 355–367 közötti éremmel.

*Ezüst ékszer,* az emberi temetkezéseknél, elsősorban elsősorban a középső császárkori sírokra jellemző.<sup>1287</sup> Leggazdagabb az 5. fősírban nyugvó fiatal lány, kinek ezüst fülbevalója, ezüst gyűrűje és ezüst karperec párja volt, 218–222 közötti ezüst pénzzel. 226-ban verték a szórvány, ezüst, Alexander Severus érmet (hamvasztásos sírok környékén). Egy generációval korábbi a 26., terrazzo válaszfalas női sír, benne ezüst tű és bronzérem (141–161), ami terminus post quem keltezi a 2. század utolsó harmadára. A 3. század 2. felére tehető 303. sírban ezüst gyűrű és fekete üvegpasztából készült karkötő. A késő római temető másik ezüst gyűrűje, a 230. férfi sírból származó, gemmás pecsétgyűrű. Ugyanebből a sírból ezüstberakásos, aranyozott fibula is előkerült, a sír kora a 4. század utolsó harmada. Ezüstözött bronzlemez volt még a rabolt 289. női sírban (dupla temetkezés).

#### 1.2. Rangjelző ékszerek

##### *Férfi viselet*

*Kora római kor:* A bennszülött vezetőréteg férfi tagjainak nem voltak a női fibulákhoz hasonló, jellegzetes ékszereik az 1–2. században. Az auxiliáris katonákhoz, veteránokhoz köthető tárgyak jelezhetik ebben az időszakban a férfi lakosság gazdagabb rétegét. Két kora római férfi sírban találunk olyan bronzcsüngőket, melyek eredetileg lószerszám díszként készülhettek. A 107. sír pelta alakú csüngője és a 120. sír másodlagosan már övdíszként használt verete. Tulajdonosaik talán auxiliáris lovaskatonák vagy veteránok lehettek. Életkoruk mind a kettőt lehetővé teszi.<sup>1288</sup>

A kocsis- s lósírokban talált fegyverek auxiliáris katonák leszerelésekor hazavitt fegyverei lehettek. A 126. kocsisír, a markolatgyűrűs kard, lándzsa és díszpajzs alapján, egy eraviszkusz származású, magas rangú lovas katonához tartozhatott, a 2. század középső harmadában. A 117. lósírban pelta motívumokkal díszített, kelta hagyományokra visszavezethető díszpajzs található.<sup>1289</sup>

<sup>1283</sup> OTTOMÁNYI 2012, 371, 272–275. kép.

<sup>1284</sup> A DVD-n lévő összefoglaló térképen vastagabb vonallal jelöltük a vezetőréteghez tartozó sírokat. A kiemelkedő mellékleteket és épített sírokat külön-külön térképen tüntettem fel.

<sup>1285</sup> A fejezetben szereplő tárgyak részletesebb irodalommal már mind szerepelnek a mellékletek között.

<sup>1286</sup> Megolvadt ezüst ékszer maradványa is volt.

<sup>1287</sup> A kora római korban a 38. hamvasztásos sírban ezüst olvadék, továbbá két lósírban és egy kocsisírban gazdagabb, ezüstözött veretek: a 86. lósírban téglalap alakú veret, bronz és ezüst lemezből összegegcseelve, a 83. lósírban és a 126. kocsisírban ezüsttel tausirozott veretek (*XLIII. t. 83*).

<sup>1288</sup> 107. sír: 30–60 év, 120. sír: 28–37 év.

<sup>1289</sup> MRÁV 2006; Ld. még Mráv Zs. tanulmányát ugyanebben a kötetben.

2–3. század: A katona fibulaként nyilvántartott térd-fibula esetleg egy veteránhoz köthető az 51. hamvasztásos sírban. A 146. sír láb mellé helyezett öve az analógiák alapján katonai övként (*cingulum*) is értelmezhető, a 3. század első felében. Bár viselője nem felnőtt, csak 10–14 éves fiú, aki talán a felövezés szertartása előtt halt meg, így övét csak a lábához helyezték s nem övezték fel vele. A katonai viselet elemeit a civil lakosság is elég hamar átvette, így ezek a tárgyak nem mindig a halottak foglalkozására, inkább a romanizáltsági szintre, társadalmi helyzetre, megbecsültségre utalhatnak.

*Késő római kor:* Rangjelző ékszer a hagymafejes fibula és a *cingulum*. A fibulával általában a katonai és civil, hivatali vezetők tűzték össze felső köpenyüket. Bár újabban van olyan vélemény, mely a belső-pannoniai hagymafejes fibulák nagy száma miatt megkérdőjelezi mind rangjelző, mind katonai szerepüket. Csak egyes formák, pl. volutás és lemezes fibula, vagy a nemesfém-ből készült késői fibulák kiemelt szerepét ismeri el.<sup>1290</sup> 16 férfi sírban volt, tehát ennyien töltöttek be még életükben valamilyen vezető szerepet (az összes férfi sír 15,4%-a).<sup>1291</sup> Ez nem azt jelenti, hogy a budaörsi késő római telep életében csak ők tartozhattak a vezető réteghez, de a társadalmi rang kézzelfogható régészeti nyoma elsősorban náluk maradt meg.<sup>1292</sup> Ha ezt a számot elosztjuk azzal a kb. 100 évvel, amíg divatban volt (kb. 3 generáció), akkor minden generáción belül volt kb. 5 rangosabb férfi. Valószínűleg az aquincumi közigazgatásban, esetleg valamely katonai csapatban játszottak vezető szerepet s veteránként, vagy vidéki birtoktulajdonosként temették el őket itt. Valamennyi fibulát felnőtt férfi viselte. Több mint a felük fiatalon halt meg: 23–40 év között 8 fő, 41–60 között 6 fő (egy sír 23–x éves). Ez a tény esetleg alátámasztaná, hogy viselőinek egyrésze aktív katona volt, akit halála után családja hazahozott

<sup>1290</sup> TÓTH 2015, 369–371, 4. kép.

<sup>1291</sup> A késő római, pannonia temetőket végignézve (TÓTH 2015, 376) megállapíthatjuk, hogy a budaörsi temetőben a hagymafejes fibulát viselők száma, kb. fele a belső-pannoniai erődök, pl. Keszthely-Fenekpuszta (kb. 250 sírban volt 21 öntött és 4 lemezes fibula), Ságvár (342 sírban 28 öntött, 8 lemezes fibula) temetőiben rögzített adatoknak. Ugyanakkor csak kicsivel marad el egyes városok, pl. Sopianae korai, keleti temetője (319 sírban 20 fibula), katonai táborok, pl. Esztergom (335 sírban 21 db), Tokod (120 sírban 5 öntött, 2 lemezes) mögött. Sőt Tácon még kevesebb is a fibula, mint Budaörsön (420 sírban 13 db). Meglepő, hogy némely vidéki temetőkben, pl. Somodorpuzta (61 sírban 14 db), Majs (53 sírban 10 db), Somogyszől (148 sírban 17 db) jóval több fibula található (viszont ezek is mind öntött fibulák, mint Budaörsön). Ha csak a férfi sírokat nézzük, kb. ugyanannyi százalékuk viselt fibulát Esztergomban (15%), Tokodon (12,5%) s kicsivel kevesebb Tácon (10%). Jóval több a már említett belső-pannoniai temetőkben, pl. Somogyszőlén a férfiak fele. Az összehasonlítást megnehezíti, hogy nem tudhatjuk hány generáció között oszlottak el ezek az ékszerek, ill. a temető hány százaléka lett feltárva. A területi különbségeket is meg kellene vizsgálni; Az egyes temetőkön belül a fibulát tartalmazó sírok százalékarányát, a rabolt sírokat is figyelembe véve, ld. még MÜLLER 2011, 204.

<sup>1292</sup> Ehhez járulnak még a telepen, elsősorban a kőépületek környékén előkerült hagymafejes fibulák (28 db), melyekből kiderül mely épületeket lakhatta ez a vezetőréteg (OTTHOMÁNYI 2012, 359, 269. kép).

Budaörsre. A középkorúak s idősebbek között lehetnek veteránok, de hivatali vezetők, vagy akár a budaörsi vicus vezetői is.<sup>1293</sup> Figyelembe kell venni még azt is, hogy a 4. század végéig lehettek olyan vezetők is, kiket nem felöltöztetve, rangjelző ékszereikkel együtt temettek el (ld. keresztények).<sup>1294</sup>

Legrangosabb az aranyozott, ezüst berakásos fibulával ellátott 230. sír halottja (nemesfém ebben az egy férfi sírban volt csak). Veretes öv 11 esetben társult a fibulához.

A veretes öv díszei is utalnak bizonyos társadalmi rangsorra. Itt a több csatos, több veretes övek állnak az élen s az egyszerű vascsatos övek a sor legvégén (kb. a férfiak egyharmada viselt fémcsatos/veretes övet). A 371. sírban nyugvó halottat hagymafejes fibulája, del-finfejes bronzcsatja és propeller veretes, továbbá bronz szíjvéges öve kiemeli a férfi sírok közül. E propeller alakú vereteket általában katonai övek (*cingulum*) tartozékának szokták tartani, tehát lehetett leszerelt veterán is, de elképzelhető, hogy a polgári életben valamely magasabb hivatalt betöltő ember viselte. A propeller veretek katonai rangfokozatot is jelentenek, anyaga, nagysága és díszítése jelzi viselője rangját. E katonai viseletnek az utánzata a budaörsi 371. sír egyetlen verete.

Ha térképre vetítjük e fibulák előkerülési helyét, érdekes képet kapunk. A hagymafejes fibulák szinte kizárólag a késő római temető DK-i felében kerültek elő (95. kép). Gyakran egymás melletti sírokból (165, 166, 169. sír, ill. 204b, 205, 188. sír). Talán ez volt a temető gazdagabb része. Bár ez nem minden szempontból igaz, hiszen a kőláda és téglasírok eloszlása sokkal egyenletesebb (97. kép). Mindössze 3 sír volt ettől távolabb, a temető ÉK-i szélén (2, 300b, 422. sír). Közelebb visz a megoldáshoz, ha az összes mellékletet térképre vetítjük, ill. megnézzük, hol van a legtöbb rabolt sír. Ebből kiderül, hogy a temető nyugati felében, ill. a déli, legszélső sorokban több az üres, ill. rabolt sír, továbbá a csak egy-egy mellékletet (többnyire kerámiát) tartalmazó temetkezés. Tehát a temetések valószínűleg keletről nyugati irányba haladtak és a népesség egyrészt szegényedett, másrészt romlott a közbiztonság és a gazdagabban eltemetett sírokat a század vége felé egyre inkább kirabolták. Elképzelhető a fentiek alapján, hogy voltak fibulák máshol is, csak nem maradtak ránk.

<sup>1293</sup> 23–40 év közötti halottak: 2, 169, 172, 188, 230, 371, 345, 422. sír. Közülük 3 sírban csak hagymafejes fibula volt, övveret nem (169, 172, 422. sír). A 2, 230. és 345. sír veretei pedig nem sorolhatók a katonai viselethez. Így egyedül a propeller veretes 371. sír halottja tartható esetleg magasabb rangú katonai vezetőnek. Ha összehasonlítjuk a szomszédos pátyi vicus temetőjével, ahol a hagymafejes fibulákat 40–70 év közötti férfiak viselték és nem voltak „katonai” övveretek, akkor mégiscsak azt mondhatjuk, hogy Budaörsön esetleg lehetett egy szűk, katonasághoz kapcsolódó réteg a telep civil vezetői mellett.

<sup>1294</sup> TÓTH 2015, 369 (pl. Pécs, Alsóhetény mauzóleum körüli sírjai).



## A: Férfi melléklet együttesek

*Késő római*, katonai vagy hivatali vezetők: viseletük-höz tartozik a hagymafejes fibula, övcsat, egy vagy két kisebb csat, övveretek, szíjvégek. Ezek száma s minősége valószínűleg rangot jelölt.<sup>1295</sup>

1. hagymafejes fibula (aranyozott) – bronzcsat – díszített veret (érem, ezüst gyűrű): 230. földszír
2. hagymafejes fibula – állatfejes csat – propeller alakú veret – amphora alakú szíjvég: 371. sír.
3. hagymafejes fibula – kerek bronzcsat – vascsat – amphora alakú szíjvég (6 érem, üveg): 205. sír
- 3a. ....?.....(rabolt) – bronzcsat – 3 vascsat – asztragalosz veret (vasszerszámok): 381. sír<sup>1296</sup>
4. hagymafejes fibula – bronzcsat – Bellerophon veret (érem, halotti lepel?): 2. sír
5. hagymafejes fibula – szív alakú veret – ??? (rabolt, üveg, vas): 280. kőláda sír.
6. hagymafejes fibula – vascsat – amphora alakú veret (érem): 166. sír.
7. hagymafejes fibula – vascsat – vasveret (3 edény, üveg): 345. kőláda sír.
8. hagymafejes fibula – bronzcsat – vascsat szíjszorító lemezzel (edény, 2 érem): 188. sír
9. hagymafejes fibula – bronzcsat – bronzkarikák (2 edény): 165. sír.
10. hagymafejes fibula – vascsat/veret – edény: 204b. sír (érem), 215. sír.<sup>1297</sup>
11. hagymafejes fibula: 169, 172, 284 (rabolt, kőpakolásos), 300b, 422. (érem) sír
12. ...? (rabolt) – bronzcsat, 7 db érem: 310. sír

*Torques*: ez az eredetileg rangjelző ékszer a 3. században már szélesebb körben elterjedt. Budaörsön mindig egyedüli ékszerként szerepel a sírban, férfi (327. sír), női (232. sír) és gyerek (268. sír) temetkezéseknél egyaránt.<sup>1298</sup> A 3. század 2. felére jellemző (239–240 közötti érem a férfi sírban),<sup>1299</sup> lunulával a 4. század közepén is használták még (női sír). A nemesfémből készült példányok a katonáknál rangjelző tárgyak voltak, a Duna vidéki temetőkben viszont gyakran női vagy gyereksírokban fordul elő. A szomszédos germán vagy szarmata népek hatását is tükrözheti.

<sup>1295</sup> BARKÓCZI 1994, 78, 90.

<sup>1296</sup> A 381. rabolt sírban nem a viseletnek megfelelő helyen voltak az öv-tartozékok, de amennyiben egy övhöz tartoztak a csatok és veretek, úgy gazdag, katonai övet birtokló, vagy utánczó tulajdonosa lehetett (a rablás miatt hagymafejes fibulája nem maradt ránk). Felmerül az a lehetőség is (a sok szerszám miatt), hogy egy fémművességgel foglalkozó mesterember nyugodott a sírban.

<sup>1297</sup> Dupla sír, a férfi vállán fibula, a nő könyökénél vasveret és mellkasán kés. Valószínűleg a férfi vascsatos/veretes övét bolygatták meg a nő beletemetésekor.

<sup>1298</sup> Egy más közelében a hasonló korú férfi és gyereksír, a temető középső sávjában.

<sup>1299</sup> Analógiaként megemlíthető a pátyi temető 224. férfi sírja, 3. század közepi, Philippus éremmel és a torques mellett, ugyancsak katonai rangjelzőként értelmezhető ezüst karpereccel (OTTOMÁNYI 2012a).

## Női viselet – ékszerek

*Kora római kor*: A bennszülött arisztokrácia asszonyai viselhették a vállukon két fibulával megtűzött felsőruhát (szárnyas és egygombos, erősprofilú fibulák). Összesen 12 női/kislány sírban került elő.<sup>1300</sup> Használatuk kb. egy évszázada alatt (kb. 3 generáció), generációként 4 ilyen gazdag asszony élhetett a közösségben (94. kép). Ugyanezeknek, a fibulát viselő gazdag, bennszülött asszonyoknak, a lakóhelyei a telepen is több helyen megfigyelhetők.<sup>1301</sup>

Leggazdagabb, az arany- s ezüstékszeres, 38. hamvasztásos sír halottja.

2–3. század: Női ékszerek a már említett nemesfémek az 5. és 26. sírokban. A korszak női viseletére a fülbevaló, nyaklánc, gyűrű s karperec a jellemző, de ez csak néhány gazdagabb sírban figyelhető meg. Érmekkel együtt a 26, 35, 133. sírban. Érem nélkül karperecek a gép által félig elvitt 148. sírban és gyöngyök méccsessel a 152. sírban

*Késő római kor*: Az ékszergarnitúra alapján elég kevés nő tartozik az előkelőbb társadalmi osztályba. Ha az ékszerek számát nézzük, teljes garnitúra ékszere (nyaklánc, fülbevaló, karperec, gyűrű) mindössze 2 halottnak van (5, 233. sír). Három féle ékszer van egy földszírban (347. sír), egy rabolt téglasírban (279. sír), továbbá a 163. barbár, női sírban. Ide kell még sorolnunk a 3 karperecet, nyakláncot (bullát) viselő 314. sírban nyugvó nőt, aki mellé 4 érmet is helyeztek. A többi, 3 karperecet viselő nő/kislány a gazdagabb középréteghez is tartozhatna, de az épített kőláda alapján (236, 238. sír) inkább a vezetőréteghez sorolható.<sup>1302</sup>

Az ékszerek anyagát tekintve, egy aranygyöngyöt viselő nő van, a 187. földszírban és két aranyfóliás gyöngy a 170. kislány és a 464. női sírban. Továbbá ezüst gyűrűje és (gagátot utánczó üvegpasztka karkötője) van a 303. földszír halottjának (3. század 2. fele), valamint ezüstözött bronzlemez a 289. rabolt sírban. Különleges s drága anyagból készült még a 163. barbár nő nyakláncán lévő borostyángyöngy a 3–4. század fordulóján. A többi mind bronz ékszer és a szegényebb, vagy gazdagabb rétegbe való besorolás, esetleg a mellékletek száma, ill. a sírformák alapján lehet megállapítani.

<sup>1300</sup> Ez az értékelhető női s kislánysírok 52%-a, ami igen soknak tűnik. Figyelembe kell venni viszont, hogy a kora római síroknak majdnem a fele (41%-a, 34 sír) üres vagy melléklet nélküli, melyeknek a nemét nem lehetett megállapítani. E szegényes sírok egy részénél mondhatjuk, hogy ők alkották a társadalom alsóbb rétegét, nagyobbik része viszont (19 db) kisméretű csecsemő/gyereksír, ahonnan a csontváz felszívódhatott, esetleg nem is került bele (jelképes sír). A teljes sírszámot véve a sírok 14,4%-ában volt női fibula.

<sup>1301</sup> OTTOMÁNYI 2012, 302–303, 316, 239. kép (13 lakóház, 2 kőépület).

<sup>1302</sup> A 284. földszírban nyugvó gyerek, az utólag beletemetett s valószínűleg a családhoz tartozó, hagymafejes fibulával ellátott férfi alapján sorolható a vezetőréteghez.

## B: Női ékszer garnitúra

### 1–2. század:

1. Arany és ezüst ékszer: 38. hamvasztásos sír (5 edény)
2. Fibulapár: 9, 10, 11, 13, 25, 30, 54, 57, 61, 93, 136, 137. sír

### 2–3. század:

1. Ezüst fülbevaló, karperec, gyűrű és nyaklánc (festett tál, érem): 5. sírban
2. Ezüst hajtű, gyöngysor, gyűrű (érem, üveg, korszó): a Severus-kori 26. sírban.
3. Ezüst gyűrű, üvegpaszta karkötő: 303. dupla sír

### 4. század:

1. Fülbevaló, nyaklánc, 2 karperec, 2 gyűrű: 233. kőláda sír
2. Arany és üvegpaszta nyaklánc, 1 karperec: 187. földsírt  
Aranyfóliás gyöngy, 2 karperec (érem, edény): 170. kislány sír
3. Fülbevaló, nyaklánc, 3 karperec (tál, bögre): 347. sír  
Nyaklánc, karperec, gyűrű (érem, üveg): rabolt 279. téglasír  
Bronz nyaklánc bullával, 3 karperec (4 érem, festett és mázas edény): 314. sír  
Nyaklánc (borostyán), fibula, karperec (öv, tűtartó). 163. női sír (barbár)
4. Nyaklánc, 3 karperec: 238. sír (kőláda, mázas korszó, üvegpohár),<sup>1303</sup> 284. sír (gyerek)  
3 karperec (2 üveg): 236. kőláda  
Fülbevaló, karperec (2 érem, simított edény): 217. sír
5. Aranyfóliás gyöngy: 464. földsírt
6. Ezüstözött bronzlemez (és bronzgyöngy): 289. dupla, rabolt sír.

### 1.3. Kerámia

A kora római időszakban import mindössze 1 db, Póvidéki terra sigillata a 42. sírban. Mennyiségét tekintve legtöbb edény (7 db) a kocsisírok melletti 121. sírban volt. A bikónikus edényformák s a kézzelformált kivitellel is jelzi, hogy még a bennszülött vezetőréteg tagjáról van szó, aki már előszeretettel vásárolta az aquincumi római árukat is (nyersszínű korszó, fedő stb.). Őt edény az arany medaillonos 38. hamvasztásos sírban. A 3–4 edényt tartalmazó sírok is a vezetőréteghez tartozhattak, főleg ha sigillata is van bennük (42. sír), vagy üveg mellettük (64a sír). Két edény több sírban is előfordult (közte bepecsételt s festett edények). Az edények minősége vagy száma nem mindig jelzi egy sír gazdagságát. Pl. a 136. sírban két kézzel formált

edény mellett fibulapár, így az edények minősége ellenére is a bennszülött vezetőréteghez sorolható.

A középső császárkorban terra sigillata ép edény a 106a földsírből. A másik három rheinzaberni töredék az 51. hamvasztásos sírből, a 130. árok betöltéséből s egy késő római sír földjéből származik. Festett kerámia túl sok sírban volt ahhoz, hogy önmagában a vezetőréteghez való tartozást jelölje. Az edények száma az, ami segíthet. 4 edény a terra sigillatát tartalmazó 106a sírban (ebből kettő töredék). 3 edény a 149. földsírből.<sup>1304</sup> Ugyanakkor mindössze két edény volt a terrazzo válaszfal, ezüst ékszeres 26. sírban és a gazdagon felékszerezett 133. sírban. A leggazdagabb, ezüst éremmel s ékszerekkel eltemetett 5. sírba pedig csak egyetlen festett tál került.

Az edények száma a hamvasztásos sírokban jóval nagyobb, mint a földsírokban. Az urnaként használt edényeken túl is több étel-ital mellékletet tettek bele. Pl. 7 edény a dupla temetkezésű 51. sírban, 5 edény a kora római 38. sírban (itt volt az arany medál!), 4 edény a 46, 50, 59, 122. sírokban. A 2–3 edény már nem jelent túl nagy gazdagságot, hiszen az egyikben általában a hamvak voltak (kivéve, ha üveg, mécses, vagy gazdag ékszer volt mellette).

A mécses (XLIV. 3–4) is a romanizáció fokmérője, valamennyi a középső császárkorra keltezhető (13 db: 6 csontvázas és 6 hamvasztásos sírban). A középső császárkori földsírok 8,4%-a, a hamvasztásos sírok 23%-a tartalmazott mécses. A pannoniai hamvasztásos temetőkben 0,5–52% között mozog a méccsel eltemetett halottak száma.<sup>1305</sup> A budaörsi 23% az átlagnak felel meg. Mindig egy mécses tesznek a sírba, csak a dupla temetkezésű 51., hamvasztásos sírban volt kettő.<sup>1306</sup> Általában gazdag sírban, üveggel (51, 104. sír), érmekkel (35, 133. sír), festett edényekkel,<sup>1307</sup> gyöngyökkel (35, 133, 152, 191. sír) kerül elő, bár nem sorolható be valamennyi a vezetőréteghez.

Késő római kor: ha mellékletszámot a gazdagság fokmérőjének tekintjük, akkor kerámia alapján a temető vezetőrétegéhez tartozott 3 férfi (165, 320, 345. sír), 7 nő (274, 314, 324, 347, 382, 396. és 415. sír) továbbá 3 gyerek (170, 304, 337. sír).

Ha az edények minőségét tekintjük, a vezetőréteghez, ill. a gazdagabb középréteghez tartozhattak a mázas és festett edények tulajdonosai: 9 férfi (közülük

<sup>1304</sup> Ha a sírföldben lévő kerámiát is beszámítjuk, akkor 5 edény darabjai a 146b sír földjében.

<sup>1305</sup> TOPÁL 1981, 74 (legmagasabb Százhalombattán).

<sup>1306</sup> Többnyire nő vagy kislány mellett volt (4 csontvázas sír), két esetben pedig üres sírban (egyikben vaskés, ami férfit jelölhet). A hamvasztásos sírok neme kérdéses, kettőben az eszközök alapján férfi volt.

<sup>1307</sup> A 6 csontvázas sírban lévő mécses közül csak két sírban nem volt mellette más edény (115, 191. sír), a többiben korszóval s bögrével együtt került elő. Általában festett edényt tettek mellé. A hamvasztásos sírok-nál két kivétellel (161. és 469. szórvány sír), minden esetben volt mellette kerámia, gyakran festett kivitelen.

<sup>1303</sup> Mind a felnőtt nőnek, mind a kisgyerekeknek volt nyakláncja és 3 karperece.

csak a 320. sír szerepel a melléklet szám szerint kiemelhető vezetőrétegben), 8 nő (közülük a 274, 314, 324. sír mellékletszám szerint is kiemelkedő). Ha a simított edényeket is a gazdagabbakhoz vesszük még 4 férfi (a 345. sírban több edény) és 4 női sír vehető gazdagabbnak. A gyereksíroknál, mindössze két sírba helyeztek mázas és festett edényt, de mellékletszámuk nem kiemelkedő. Érdekes módon két, több edényt tartalmazó gyereksírban is volt simított kerámia (170, 337. sír), egyikben aranyfóliás gyöngy. Ez alapján e kerámiafajta is kiemelt, gazdagabb sírokat jelző mellékletnek tekinthetjük (5 gyereksírban volt simított edény).

### C: Edény együttesek

#### *Kora római kor:*

1. 7 edény a 121. férfi sírban (kocsisírok mellett!).
2. 5 edény a hamvasztásos 38. női sírban (arany medaillon).
3. Ép terra sigillata edény a 42. férfi, földsírbán (összesen 3 edény).
4. 4 edény a 64a jelképes vagy hamvasztásos sírban (2 üveg, ládika); 59. hamvasztásos sírban (ládika, bepecsételt).
5. Bepecsételt kerámia a 173. (férfi) és 174. (nő) földsírokban (két-két edény), 63. hamvasztásos sírban ládikával (a 2. edény urna).

#### *Középső császárkor:*

1. Ép terra sigillata edény a 106. földsírból. Összesen 4 edény (üveg).
2. 4 edény a 46, 50. (ládika, térd fibula), 122. hamvasztásos sírokban.  
51. dupla sírban 7 edény (terra sigillata töredék, mécses).
3. Három edény a 43a (ládika, mécses), 47 (üveg), 100. hamvasztásos sírokban, továbbá a 149, női földsírbán.
4. 2 edény a 26. terrazzo válaszfalal sírban (érem, ezüst ékszer); 133. női sírban (érem, üveg, mécses, ékszergarnitúra).

#### *Késő római kor:*

1. 3 edény (2 simított, 1 festett) és üveg: 345. kőláda (hagymafejes fibula, vascsatos öv)  
3 házi kerámia edény: 382. kőpakolásos női sír  
3 házi kerámia edény (dörzskő, csonttű): 415. rabolt földsír.
2. 2 mázas korsó és üvegpohár: 320. téglasír (férfi)  
Mázas korsó, festett bögre (4 érem, nyaklánc, 3 karperec): 314. földsír  
1 mázas, 1 szürke korsó: 274. téglasír (nő)  
Mázas korsó, házi kerámia bögre (orsógomb): 324. földsír  
2 simított edény (korsó, bögre), nyaklánc (aranyfóliás gyöngy), karperec, érem: 170. gyereksír

Simított bögre és házi kerámia korsó (2 üveg-edény, 6 érem, hagymafejes fibula, bronzcsatos veretes öv): 205 házaspár sírja (mindkét ember-nél 1-1 edény).

3. Mázas korsó és üvegpohár (3 karperec, nyaklánc): 238. kőláda (anya gyermekével)  
Mázas korsó és üvegpohár (érem, hagymafejes fibula, ezüst gyűrű, bronzcsatos öv, ládika?): 230. földsír  
Mázas csésze és üveg: 427. férfi sír  
Festett mázpettyes korsó és üveg (érem, bronzcsat, szerszám): 279. téglasír  
Simított korsó és üvegpohár (érem): 377. női, rabolt kőpakolásos sír  
Besimított bögre és üveg: 323. rabolt, téglal sír (gyerek?).
4. Simított korsó s bikónikus bögre (vas gyűrűfibula): 337. gyereksír  
Két házi kerámia edény (kiöntős és szürke): 165. földsír (hagymafejes fibula, bronzcsatos öv)  
Két házi kerámia edény (tál, bögre), fülbevaló, nyaklánc, 3 karperec: 347. földsír  
Két házi kerámia edény: 396. téglasír (nő)  
Két házi kerámia edény: 304. kőláda (gyerek).
5. Mázas korsó (érem, hagymafejes fibula): 422. sír  
Mázas korsó (érem): 33. rabolt földsír (férfi)  
Mázas korsó: 226. földsír (nő), 349. földsír (férfi), 237. (mázcsíkos bögre, nő).
6. Simított korsó (2 érem, hagymafejes fibula, 2 csatos öv): 188. sír  
Simított bögre (2 érem, fülbevaló, karperec): 217. kőpakolásos sír.
7. Simított edény: 1. sír (nő, rabolt), 227. sír (két karperec), 277. kőláda (karperec), 299. sír (övveret, eszköz), 329. részleges kőláda (férfi), 290. rabolt kőláda (kígyófejes karperec), 439. sír (fülbevaló).
8. Festett korsó/pohár: 379. gyereksír, 219. földsír (bronzcsat, vaskés).

### 1.4. Üvegedény

Társadalmi helyzetét tekintve, aki mellé drága üveg edényt tettek, az már a vezető réteghez, vagy a gazdagabb középréteghez tartozott. Ha az üvegből több darab is a sírba került, akkor még előkelőbb helyet foglalt el a falu vezetésében. Import üveg két kora római sírban.

A kora s középső császárkorban a temetkezések 10%-ában volt üveg. Kétharmada a 3. századi sírokhoz köthető. Elsősorban nők (3 db) és gyerekek (4 db), ill. üres vagy nem meghatározható nemű egyén sírjából származnak az üvegek (7 db). Férfi mindössze 1 sír. 3 üveg volt két sírban, 2 üveg volt három sírban. Leg-

gazdagabbnak a 64a sír tűnik, hiszen a 2 üveg mellett 4 edényt, s ládikát is tettek, a jelképes, csontváz s hamvak nélküli sírba. Ráadásul üvegedénye drága importtárgy volt, akárcsak a 75. sírban lévő töredék.

*Késő római kor:* A sírok 13%-a (35 sír) tartalmazott üveget. Elsősorban felnőttek (mindössze 3 gyerek sír). Az üvegek számán túl, ha a sírformát is beszámítjuk, akkor a rabolt kőládában vagy téglasírban nyugvó sírok halottjai ugyancsak a vezetőréteghez tartoztak, bár mellékleteiket pontosan nem ismerjük (sírföldben üvegtöredékek).

A sírok 63%-a valamilyen módon épített volt. Ezek szerint is elsősorban a tehetősebbek engedhették meg maguknak az üvegedény sírba helyezését. Bár ezek a késő római korban már nem import edények, hanem helyi, Aquincumi gyártmányok.

## D: Üvegedények:

*1–3. század:*

1. Import üveg: 64a jelképes vagy hamvasztásos sírban (4 edény, ládika)  
75. sír (bolygatott hamvasztásos?, szögletes árok közepén, 2 edény).
2. Három üveg: 81. rabolt (üvegtalpak) és 192. gyerek (tükörüveg) sírok
3. Két üveg: 185. női és 199. kislány sírokban (mindkettőben az egyik tükör).

*Késő római kor:*

1. 3 üveg: 205. dupla sírban lévő férfi (6 érem, hagymafejes fibula, 2 csatos, veretes öv, szürke korsó).  
408. kőláda: 2 palack, 1 pohár (érem, gyűrű, tarsolyzáró csat).
2. Két üveg: a rabolt 236. kőláda (3 karperec), 367. rabolt kőláda (5 halott), 346. földsí, 405. rabolt kőláda házaspárnál: 2 üveg a nő, 1 üveg a férfi lábánál, 459. rabolt sírban fekvő gyerek.
3. Egy üvegpohár: a 230. sírban (aranyozott fibula, ezüst gyűrű, veretes öv, mázas korsó, 2 érem).
4. Egy üveg: 238. kőláda (nyaklanc, 3 karperec, mázas korsó), 279a téglasír (érem, csat, mázpettyes festett korsó), a 320. téglasír (2 mázas korsó), 380. téglasír (nyaklanc, bögre), a 425. földsí (érem, vascsat, kiöntős korsó).
5. Üvegtörmelék a rabolt kőláda és téglasírok földjéből: 241. kőláda, 279. téglasír (érem, karperec, gyűrű, nyaklanc), 285. kőláda, 323. téglasír (besimított edény), 335. részleges kőláda, 354. kőláda, 378. kőláda, 386. téglasír (karperec), 446. kőláda.

### 1.5. Érmek

Az érem jelenléte akkor is, ha csak egy darab van kiemelt helyzetet jelent. Budaörsön az értékelhető

temetkezések 10%-ában volt érem.<sup>1308</sup> A 2. század 2. felében jelennek meg az első éremmellékletek. Az Antoninus-kori (5 db), Severus-kori (4 db) és 3. század közepi (1 db) érmek mindig egymagukban kerülnek sírba.<sup>1309</sup> A temető egyetlen, sírhoz köthető, ezüst érme, a 3. század első felének leggazdagabb, ezüst ékszeres 5. sírjában, egy festett, kerámia tálban volt. A másik ezüstérem is Severus-kori (szórvány a hamvasztásos sírok környékéről). Sírformát tekintve legkiemelkedőbb az épített válaszfal 26. sír, ill. a kőpakolásos 133. sír. A többi földsí. A legkésőbbi, 3. század közepi, 327. sírt kivéve (apa gyerekével) valamennyi gyerek és női sírban került elő.

A késő római érmek többsége egyszerű földsíban volt. Érdekes módon az egyetlen kőláda s a két téglasír is, csak egy-egy érmet tartalmazott. A 6–7 éremmel rendelkező két sír pedig földsí: a 310. rabolt férfi sírban bronzcsatos öv maradványok voltak, a 205. sírban pedig duplacsatos veretes öve volt a férfinak s két üvegedénye (házaspár sírja, de a férfi jobb kezében volt mind a 6 db érem). A 4 éremmel rendelkező 314. földsí halottját 3 karpereccel, nyaklánccal s mázas korsóval temették el. A 3 éremmel rendelkező 217. sír kőpakolásos sírban, a beletemetett nőnek fülbevalója s karperece volt simított bögrével, tehát közepesen gazdag mellékletekkel látták el. Jóval több sírban (4 db) volt két érem. Közük a temető leggazdagabb, aranyozott hagymafejes fibulával, ezüst gyűrűvel, veretes övvel, mázas korsóval, s üvegedénnyel ellátott, 230. férfi sírja. A 166. és 188. földsírokban fekvő férfiaknak hagymafejes fibulája, vas s bronzcsatos, veretes öve volt. Az egyetlen részleges téglasír rabolt (435. sír), benne mindössze egy kígyófejes karperec maradt a 2 érem mellett. Ugrásszerűen nő az egy érmet tartalmazó sírok száma (15 db). Közük kevés az épített sír. Kettő kőpakolásos (282, 377. sír – rabolt, üvegpohárral), kettő téglasír (279–279a, mindkettőben üvegpohár s ékszerek, egyikben mázas korsó is). Egyetlen kőláda sír a 408., benne valóban gazdag mellékletekkel (2 gyűrű, 2 csatos öv, 3 üvegedény, bögre). 2 edény s női ékszer a 170. sírban, hagymafejes fibula vascsatos övvel a 204b sírban, szintén fibula mázas korsóval a 422. sírban, üvegpohár, vascsat s edény a 425. sírban, torques a 327. sírban. A többiben csak egy-egy edény (272, 287. sír), ami néha mázas is lehet (330. sír). Nemek szerinti megoszlását ld. a mellékleteknél (47. ábra).

## E: Érmek

*Középső császárkor:*

1. Ezüstérem: 5. női sír (ezüst fülbevaló, gyűrű, karperec, festett edény)
2. Terrazzo válaszfal, ezüst ékszeres 26. női sír (1 db érem, üveg, nyaklanc, 2 edény)

<sup>1308</sup> 8 középső császárkori és 24 késő római sírban.

<sup>1309</sup> Sironkenti felsorolásukat, ld. a mellékleteknél, ill. a DVD éremtáblázatában.

3. 1 db érem: 35. női, 36. csecsemő(?), 130. árok, 133. kislány, 201. gyerek, 213. női, 327. férfi és gyereksírok.

*Késő római kor:*

1. 6–7 db érem: 205. sír (6 db), 310. sír (7 érem)
2. 3–4 db érem: 217. sír (3 db), 314. sír (4 db)
3. 2 db érem: 166. sír, 188. sír, 230. sír, 435. sír
4. 1 érem: 5. sír, 170. sír, 204b, 206. sír, 272 (egy bögre). sír, 279–279a. sír, 282. sír, 287. sír, 330. sír, 377. sír, 408. sír, 422. sír, 425. sír

A budaörsi temető nem tartozik a leggazdagabb pannoniai temetők sorába. A városi s katonai temetőkkel ellentétben nemesféműből készült ékszer nagyon kevés van. A bizonyíthatóan importtárgy is kevés, mindössze 5 terra sigillata (ebből 3 töredék) s 2 sírban üvegedény. A limeshez közeli civil temetőkhöz, a vidéki villák s vicusok temetőihez viszonyítva mégis gazdagnak mondható. Pl. Nagytényben az 54 hamvasztásos sírban egyetlen mécses sem volt s sigillata is mindössze egy db került elő. A közeli pátyi vicus temetőjében egy, ugyancsak 3. századi ezüst ékszeren túl (224. sír karperece) mindössze egyetlen késő római sírban volt ezüst karperec (11. sír). Arany nem is került elő.<sup>1310</sup>

## X.2. VEZETŐRÉTEG SÍRFORMA ALAPJÁN

Egyes sírformák, pl. kocsisírok, körárkok, ill. az épített sírok már önmagukban is jelzik a beléjük temetett halott gazdagságát, kiemelkedő szerepét. A földsíron belül pedig segíthet a sírméret.

A bennszülött vezetőréteg sírforma alapján csak nagyritkán különíthető el. Ilyen kirívó esetek a *kocsi- és lósirok*. 4 bolygatatlan kocsisír és 4 lósirok található a kora római földsírok között. Ez a bennszülött arisztokráciához köthető temetkezési mód a *vicus* vezető rétegének, talán egy család több generációjának a temetkezése. Közülük legalább egy, auxiliáris katonához kapcsolható (126. sír).

A 96. négyszögletes *sírpítménybe* a 2. században temetkeztek, bár halott nem került elő belőle, de a bronzedény maradványok előkelő tulajdonosra engednek következtetni. 2–3. századi sírpítmények (*aedicula*) faragott oldallapjai is előkerültek a temetőből. A másodlagosan beépített, félköríves lezárású, falkoronázó pártakövek *sírkertek* kerítésfalának tetejét burkolhatták. Temetkezéshez szintén nem köthető. Felszíni sírkert közepén állhatott a 3. század első felében a temető egyetlen *szarkofágja* is.

A római hatásra meghonosodó *hamvasztásos sírok* (26 db) mind a mellékletszámot, mind a tárgyak minőségét tekintve jóval gazdagabbak a földsíroknál.

Számukat s elterjedtségüket tekintve inkább a középréteg temetkezései. A vezetőréteghez a hamvasztásos sírokon belül elsősorban az urnasírok (8 db) tartozhattak (ld. a mellékleteket). Valószínűleg hamvasztásos sírokat vettek körbe a *kör*, ill. *négyszögletes árkok* is (9 db) a 2. és 3. században. Pl. a 75. sír, a 76. négyszögletes árok közepén (benne import üvegedény). Ezek az árkok, mintegy sírkertet létrehozva a belétemetett halottat elválasztották környezetétől.

Az épített, téglá (1 korai, 23 késő római) és kőláda sírokat (1 korai, 41 késői), ill. az egyetlen szarkofágba temetett halottat is a vezetőréteghez kell sorolni. Esetleg a kő válaszfalú sírok is ilyenek (2 korai, 6 késő római). A 75 épített síron belül a kő válaszfalú (8 db), részleges kőláda (16 db) és részleges téglasírok (17 db) inkább a középréteghez tartoztak. Marad tehát 34 sír, ami biztosan vezetőréteghez és 41, amely a gazdagabb középréteghez köthető. Melléklet alapján ezek nem tűnnek ki mindig, mert többségük rabolt (44 db, 60%).<sup>1311</sup> Ennek ellenére mellékletszámuk jóval nagyobb, mint a földsíroké (ld. a mellékleteknél, 32. *ábra*). Miután a sírépítés már eleve feltételez egy bizonyos társadalmi s gazdasági szintet, valamennyi épített sírba temetett halott kiemelkedett a köznépből.

## 2A. SÍRMÉRET – GAZDAGSÁG

A sírok méretéből nemcsak az derülhet ki, hogy gyerek vagy felnőtt nyugodott a sírban, hanem lehet társadalmi különbségekre is következtetni. Ugyanis nem mindegy mekkora munkát fektettek egy-egy halott sírjának kiásásába, mennyi földet termeltek ki. Ez utóbbi adathoz már a sírmélységet is figyelembe kell venni (természetesen csak a relatív mélységet, hiszen az egykori szintet nem ismerjük s a humuszolás mélysége az, ami meghatározza a ránk maradt sírok mélységét). A szarmata s népvándorlás kori temetőkben végeztek ilyen vizsgálatokat, ahol nemcsak a gazdagságra, de a nemeken s életkoron belüli különbségekre is következtettek a sírméretből. Az egyes temetők rítusbeli különbözőségeit is tükrözheti a sírok átlag mérete.<sup>1312</sup> Pl. a péceli temetőben Nagy Margit kimutatta, hogy a legnagyobb sírgödör a 20–40 év közötti férfiaknak (harcosok) és nőknek (termékenyek) járt. Az idősebbeknek keskenyebb sírgödöröt ástak. Társa-

<sup>1311</sup> A kirabolt, üres, vagy kevés melléklettel rendelkező épített sírok táblázatát, ld. a DVD-n!

<sup>1312</sup> KULCSÁR 1998, 23–26: A sírgödör hosszának, ill. szélességének arányából kiderül, hogy a sír a téglalap vagy négyzet formához áll e közelebb (ISTVÁNOVITS 1991, 35: a sír hosszúságát elosztva a szélességgel a kisebb szám a négyzethez közeli, a nagyobb szám a téglalaphoz közeli sírformát jelenti). A szarmata sírok átlag alapterülete 1,5–2 m<sup>2</sup> között mozog, a körárkok közepén lévő sírok ennél nagyobbak.

<sup>1310</sup> Beszédes 2012, 328–329; OTTOMÁNYI 2012a.

dalmi rangot a 3 m<sup>2</sup> feletti sírgödör jelentett, a köznép 1–2 m<sup>2</sup>-es sírokban nyugodott.<sup>1313</sup>

A római kori temetőknél a *földsírokra* vonatkoztatva érdemes kiszámolni a méreteket, főleg a kora római időszakban.<sup>1314</sup> A késő római korban egyértelműen nagyobbak az épített sírok, itt már maga a sírépítés is eleve jelöl bizonyos társadalmi rangot.

Külön csoportként kell vizsgálni a gyereksírokat s velük együtt a kisméretű, üres, feltételezett csecsemő sírokat, melyeknek mind a hossza, mind a szélessége kisebb az átlagosnál. Méretük 0,3–1,4 m<sup>2</sup>, a belőlük kitermelt föld 0,12–0,43 m<sup>3</sup> között mozog. 1 m<sup>2</sup> alatt mindössze 2 gazdag sír van (a kora római 25. sír és a késői 170. sír). 1 m<sup>2</sup> felett kezd kiegyenlítődni a gazdag és szegény sírok száma. Köztük a 40. sírban illatszerezes üveg, a 199. sírban az üvegedény mellett tükörüveg, a 242. sírban fülbevalópár s gyűrűfibula, stb. Legnagyobbak (1,4–1,5 m<sup>2</sup>) a széles, rövid (négyzet-hez közelítő) sírok, ld. 57, 140. sír, továbbá az éremmelléletes 201. sír (2 m<sup>2</sup>). Némelyik, nagyobb méretű gyereksír viszont üres, melléklet nélküli (pl. 4, 28, 150, 253, 259, 260, 262, 463. sír). Ha nagyméretű sírfolt közepébe ástak kisebb gödröt, akkor a sírfolt mérete már megfelel egy felnőtt földsír méretének, pl. 342, 343, 379, 390. sírok. Hasonló a helyzet a kőpakolásos síroknál is (pl. 231, 235. sír). Elképzelhető, hogy itt is gazdagságot jelöl a nagyobb méret, pl. az 57. sírban egygombos, erősprofilú fibulapár, a 140. sírban mécses, festett korsó s talán ládika. Található ugyanakkor gazdagabb, éremmelléletes, több edényes gyereksír is, melynek mérete nem emelkedik ki az átlagból (pl. 170. sír). Tehát egyértelműen nem állíthatjuk, hogy a gyereksíroknál következetes kapcsolat lenne a sírméret és a gazdagság között.

A felnőtt sírok mérete 0,75–3,7 m<sup>2</sup> között mozog. Az 1 m<sup>2</sup> alatti síroknál a gazdagabb melléklet ritka.<sup>1315</sup> A keskeny síroknál lehet, hogy mindössze praktikus okai voltak a sírméretnek, ld. halotti lepelbe tekert, vagy kopsóba tett halott (mindkettő ritka Budaörsön).

A kis alapterületű (1 m<sup>2</sup> alatt) és sekély, szinte felszín közeli sírok többnyire melléklet nélküliek, vagy csak szegényes mellékleteik vannak. Itt a terület és térfogat egyenes arányban áll a szegénységgel, pl. 22, 118, 129, 153, 160, 167, 447, 454. sír.

<sup>1313</sup> NAGY 2014, 120–121 (ezeket térképre vetítve kiderült a gazdag sírok elhelyezkedése is).

<sup>1314</sup> A hamvasztásos síroknál az eredeti sírgödör mérete bizonytalan, többnyire az összetört edényeket bontottuk körbe. Szabályos, téglalap alakú, szórt hamvasztásos sír kevés van, ezek területe 0,7–1,1 m<sup>2</sup> között mozog (59, 104, 113, 196, 197. sír). Kicsit nagyobbak a jelképes (?) sírok, melyekben se csontváz, se hamvak nem találhatóak: 0,8–1,4 m<sup>2</sup> (64a, 69, 75. sír). Legmélyebb, a bolygatatlan 64a sír (térfogat: 0,65 m<sup>3</sup>).

<sup>1315</sup> Pl. a hosszú, keskeny, tehát kisebb alapterületű 30. sírban fibulapár, a 39. sírban tükör melléklet. A középréteghez tartozhatott a 272. sír (érem s edény) és a 324. sír (két edény, egyik mázas) stb. Leggazdagabb, az ezüst gyűrűs 303. női sír (0,99 m<sup>2</sup>).

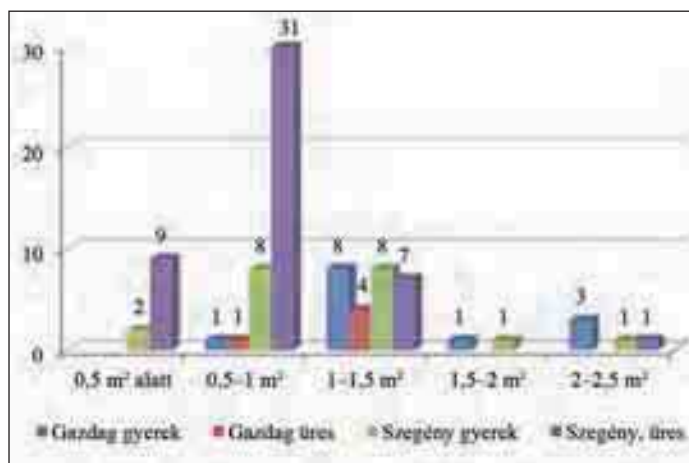

69. ábra: A gyereksírok mérete a teljes temetőben

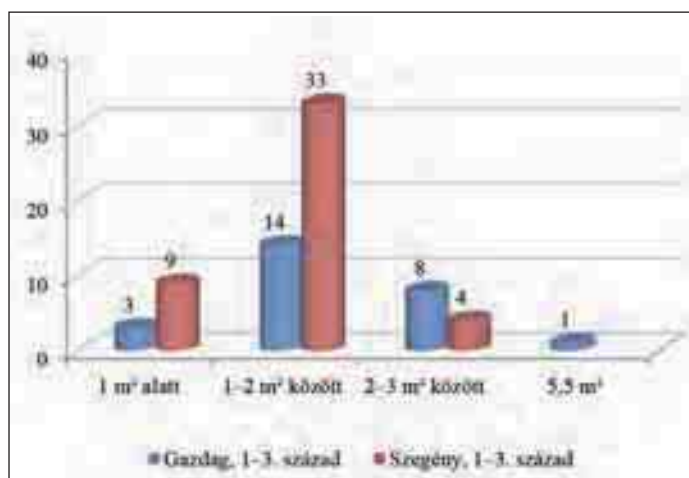

70. ábra: Az 1–3. századi, felnőtt sírok területe

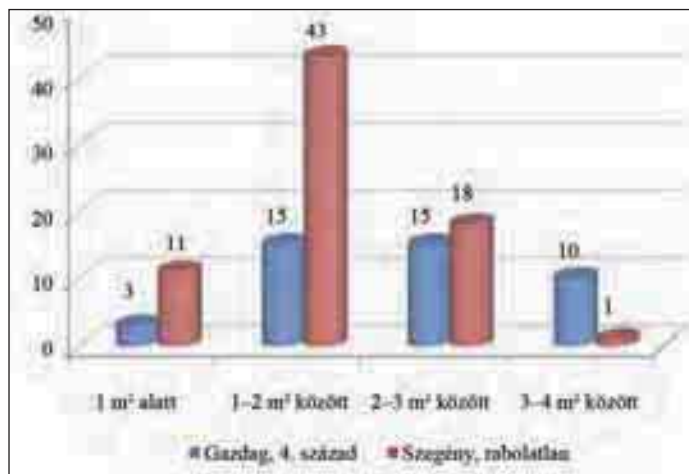

71. ábra: A 4. századi, felnőtt sírok területi megoszlása

Az 1–2 m<sup>2</sup> közötti sírok többnyire átlagos mellékletűek, bár van köztük néhány vezetőréteghez tartozó is. Pl. a bennszülött fibulás női sírok: 9, 13, 136, 137. sírok (1,2–1,9 m<sup>2</sup>). A középső császárkori, éremmelléletes 35, 133 sírok (1,8 m<sup>2</sup>) és az ezüst ékszeres 5. sír (1,4 m<sup>2</sup>) is.

A 2 m<sup>2</sup> felettiéknél már jóval több a gazdag melléklet.<sup>1316</sup> A kora római időszakban már meghaladja a szegényes mellékletű sírok számát. A 4. században ennél a méretnél kezd kiegyelődni a gazdag s szegény sírok száma. Ugyanakkor vannak melléklet nélküli sírok is ilyen méretben, pl. 141, 208. sír.

3 m<sup>2</sup>-es az alaktalan, csontváz nélküli, kőpakolásos 132. sír (esetleg gödör?), mindössze kerámia töredékekkel. A késő római korban 3 m<sup>2</sup> felettiék a házaspárok sírjai, pl. 205. sír hagymafejes fibulával, 442. sír gyűrűfibulával, továbbá a kőpakolásos és kő válaszfalás sírok.

Ha a rabolt sírokat nem számítjuk (ami minden méretnél nagyarányú), akkor az 1–3. században a 2 m<sup>2</sup> feletti sírok többsége már gazdag mellékletű. Ugyanez a váltás a 4. században csak 3 m<sup>2</sup> felett következik be.

Legnagyobb, 5,5 m<sup>2</sup>-es földsisír, emberi temetkezéssel, egyetlen egy található, a kora római 121. sír, benne 7 edény. Valószínűleg a 117. ló-, vagy 124. kocsisír tulajdonosa nyugodott benne. Hasonló, sőt nagyobb méret csak a ló- és kocsisíroknál fordul elő. A lósírok mérete 1,8–4,5 m<sup>2</sup> között, a kocsisíroké 4,8–7,4 m<sup>2</sup>.

A sírméret egyértelműen nő az épített síroknál. Már a kő válaszfalás sírok mérete is nagyobb, mint az átlag földsisíroké, bár ez a kora s középső császárkori két sírra nem vonatkozik (1,6–1,8 m<sup>2</sup>). A késő római válaszfalás sírok viszont 2,6–3,6 m<sup>2</sup> közöttiek s még ennél is nagyobb, 5,7 m<sup>2</sup>, a 237. sír. Mélységük 50–80 cm között mozog, tehát térfogatuk 1,6–2,7 m<sup>3</sup>, ill. a legnagyobb síré 3,7 m<sup>3</sup>.

A sírok térfogata (ld. a sírmélységet!) és gazdagsága között elsősorban a késő római korban figyelhető meg összefüggés. A kora római korban egyetlen nagy térfogatú (és területű) földsisír van, a már említett 121. sír (4 m<sup>3</sup>).<sup>1317</sup> Hasonló, 3–4 m<sup>3</sup> közötti a késő római korban három felnőtt, gazdag mellékletű földsisír: egy házaspár (205. sír) és két férfi (402, 425. sír). 2 kőpakolásos női sír is ilyen nagy, egyik rabolt (221. sír), másikban üveg, s érem (377. sír). Ugyancsak nőt temettek a kő válaszfalás 237. sírba (mázás bögre).<sup>1318</sup> Efelett már csak épített sírok (4–6 m<sup>3</sup>), ill. ló- és kocsisírok találhatóak.<sup>1319</sup> A grafikon alapján a késő római

korban kb. 1,5–2 m<sup>3</sup> térfogat felett lesz több a gazdag sír, mint a szegényes mellékletű (a rabolt sírokat itt sem lehet figyelembe venni).

*Analógia:* A különböző sírmélység magyarázható eltérő korról, etnikummal, gazdasági helyzettel stb. Pl. Nagydém–Középrépusztán a felnőtteket és a gazdagabb gyereket mélyebbre tették, a szegényeket és a többi gyereket sekélyebb sírba.<sup>1320</sup> Ménfőcsanak–Eperfüdöken a legsekélyebb sírokban általában melléklet nélküli, vagy szegényes mellékletű halottak nyugodtak. Elhelyezkedésük a temető vagy sírcsoportok széle volt. A legmélyebb sírokban vannak a leggazdagabb, általában kirabolt, halottak.<sup>1321</sup> Aquincum katonavárosának északi temetőjében a gyereksírok magasabban feküdtek, ill. a legmélyebb rétegekben is több volt a gyerek.<sup>1322</sup> Kisárpáson a kevésbé mélyre ásott, szegényes, vagy melléklet nélküli sírokat (melyek többnyire a temető szélén találhatóak) a Kr. u. 375 utáni, legkésőbbi periódushoz köti az ásató.<sup>1323</sup> Néha hamvasztásos síroknál is megfigyeltek ilyen különbségeket.<sup>1324</sup>

A sírforma csak annyiban segít egy sír gazdagságának megállapításában, hogy a szögletes (tehát a halott méreténél szélesebb) sírokba előszeretettel temettek gazdagabb embereket, gyerekeket, de ez nem előfeltétele a vezetőréteghez tartozásnak.<sup>1325</sup>

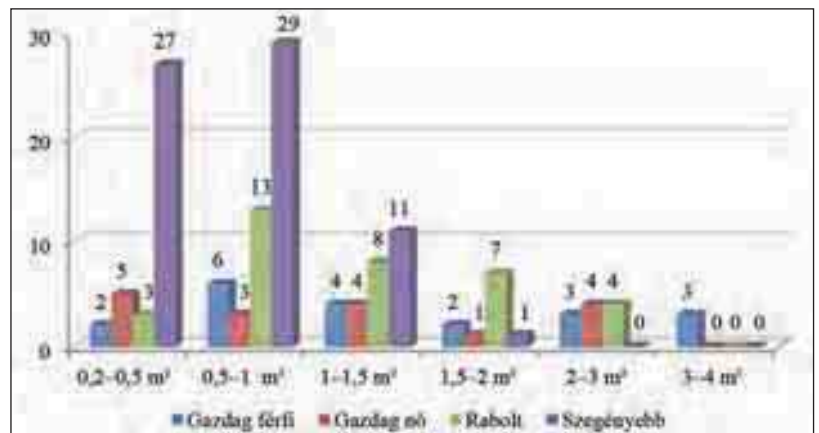

72. ábra: A felnőtt földsisírok térfogatának és gazdagságának összefüggése a késő római korban

<sup>1316</sup> A kora római síroknál, pl. a 93. sír szárnyas fibulával, a 60. sír fibulával, s edényekkel, a 120. sír több edénnyel s bronz veretes övvel, a 173. sír bepecsételt kerámiával. A középső császárkori 149. sír több edénnyel. A késő római síroknál éremmel, fibulával s veretes övvel, éremmel a 2, 166. sír, éremmel, mázas korsóval a 330. sír, üvegedénnyel a 338. sír stb.

<sup>1317</sup> Viszonylag nagy térfogatú még a rabolt, 22a dupla gyereksír (2 m<sup>3</sup>) és a kőpakolásos 11. sír (1,5 m<sup>3</sup>). Az összes többi kisebb, még a gazdag mellékletűek is.

<sup>1318</sup> A 2–3 m<sup>3</sup> közötti 12 késő római földsisír ugyancsak gazdag vagy rabolt. Egyik rabolt sír gyerek (374. sír). Gazdag férfi sír 3 db (371, 375, 422. sír). Gazdag nők 4 db (227, 314, 334, 421. sír). Kő válaszfalás sírok pl. 234. sír, ill. épített sírok ilyen méretben is vannak.

<sup>1319</sup> A kitermelt föld a lósíroknál 4–6,3 m<sup>3</sup> (kivéve a legkisebb 83. sírt, ahol csak 2,2 m<sup>3</sup>). A kocsisíroknál 6,6–8,8 m<sup>3</sup> közötti.

<sup>1320</sup> ILON 1999.

<sup>1321</sup> VARGA 2007, 36.

<sup>1322</sup> ZSIDI 1996–1997, 25.

<sup>1323</sup> BÍRÓ 1959, 176.

<sup>1324</sup> BURGER 1966a, 270: a kékesdi, 1–2. századi hamvasztásos temetőben a gazdagabb mellékletű sírok mélyebben helyezkedtek el (a leggazdagabb 25. sír -90 cm mélyen volt, a legsekélyebb, melléklet nélküli sírok -30–50 cm mélyek).

<sup>1325</sup> OTTOMÁNYI 2015, 514: A négyzethez közelálló (index: 1–1,5) sírokhoz tartozik a késő római korban 26 sír, ennek 65,4%-a a gazdagabbak közé sorolható (mellékletek alapján 7 db, az épített sírok közül 5 db és 5 kő válaszfalás sír). Jóval kevesebb a gazdagabb sír a hosszú, keskeny sírok között (index: 2,75–4,4). A 47 ilyen sírből mindössze 7 sír a melléklet alapján és 5 épített sír (26%).

A vezetőréteg névszerint is ismert tagjait, a feliratok őrizték meg számunkra.

### 3.1. Belsőszülött vezetőréteg

Egy asztrális szimbólumokkal díszített, töredékes sírkövön a 31 éves korában elhunyt *Veriuga*?, *Suadutio* leánya, neve olvasható, talán férje állította a sírkövet (345. sírba befalazva). A másik egy síroltár, *Nonnusnak*, *Busaius* fiának állították (az állító neve a letört első sorban szerepelt). Mindkét kő az 1.–2. század fordulójára keltezhető, másodlagos felhasználásban (késő római kőladásírban, illetve gödörbetöltésben) került elő.<sup>1327</sup>

A budaörsi vicus nevét megőrző oltárkő a *pagus Herc(ulius)*-hoz tartozó vicusok között elsőként említi az oltárt állító *vicus Teuto(nis* vagy *Teutonianis)* nevet, melyet minden bizonnyal egy bennszülött személynévből képeztek. Ez a *Teuto* nevű, bennszülött vezető állhatott a vicus élén, annak megalapításakor. Sírját nagy valószínűséggel a temető egyik legrangosabb kocsisírjának tulajdonosai között kereshetjük.<sup>1328</sup>

### 3.2. Római vezetőréteg

A már három nevet viselő, római polgár *Titus Sulpicius Iustus*, még feltüntette sírkövén egy nevet viselő, bennszülött apját (*Magni filius*). 25 éves korában halt meg, foglalkozása nincs a kövön. Neve alapján Italiából, Galliából vagy Hispaniából érkezett. Épen megmaradt sír sztéléje az 1.–2. század fordulójára tehető, a 280. késő római kőlada sír fedőlapját alkotta.<sup>1329</sup>

A közeli Aquincumból idetelepülő *városi tisztségviselők* is egyre nagyobb szerepet töltek be a vicus vezetésében a feliratok alapján. A név szerint ismert birtoktulajdonosok többsége 3. századi, de nevüket csak oltárkövek őrizték meg számunkra, sírkövek már nem maradtak ránk. Ilyen volt *M. Antonius Victorinus*, Aquincum város duumvir-je és pontifex (Terra Mater és Hercules oltár). A határkövet állító *Ulpius Karus* is ebben az időben élt a vicusban.<sup>1330</sup>

A másodlagosan felhasznált sírköveken szereplő személyek, sírkertek, szarkofág stb. nem szerepelnek külön sírként a kora s középső császárkorban, hiszen ezek a késő római temető részeként kerültek elő. Valamennyi a vezetőréteghez tartozó emberek temetkezési helyeit jelölhette.<sup>1331</sup>

### 3.3. Katonák/veteránok

A Severus-korban a lakosság egyik fő rétegét alkotó katonacsaládok tovább erősödtek, egyre több feliratot, oltárt és sírkövet állítanak: a 210-es évek közepén élt itt *Aurelius Firmanus* családjával. Ő temette a katonaként, Lauriacumban elhunyt apját (a Leg.II.Ad. Caracalla kori katonáját, *Aurelius ...nus*-t) a temetőben talált szarkofágba.<sup>1332</sup> A vicusban letelepedett többi katonáról sírkő nem maradt ránk, csak oltárkövek őrizték meg a nevüket. Ld. Aurelius Setanus Iuppiter oltára, M. Aurelius Fronto és Frontinianus Mithras szentélye, M. Aurelius Valens Liber oltára.<sup>1333</sup>

### X.4. PERIÓDUSOKRA LEBONTOTT VEZETŐRÉTEG

A *kora római bennszülött lakosságnál* összesen 19 emberi temetkezés (egyik hamvasztásos), 4 kocsis- és 4 lósír sorolható a vezetőréteghez (5. táblázat).<sup>1334</sup> Van köztük 5 férfi (2 db: 23–40 év, 3 db: 30–60 év között) és 10 nő (6 db: 23–40 vagy 23-x év; 3 db: 30–60 év között). A 3 gyerek közül egyik 12–14 év közötti kislány, a többi üres, talán csecsemő sír (mellékletei alapján ezek közül is kislány az egyik). Kérdéses a neme a csontváz nélküli, fülkés 16. sírnak.

Ha rangsorba akarjuk állítani őket első helyre egyértelműen a kocsis- s lósírok kerülnek, ill. a mellettük lévő 121. férfi sír. Területileg és korban a 137., szárnyas fibulát viselő női sír esik hozzájuk a legközelebb. Koruk a 2. század első fele/közepe. Ennél korábbi az erősprofilú és szárnyas fibulapárt viselő női sírok többsége. Ilyen korai lószerszámveret volt övdíszként a 120. férfi sírban (1–2. század forduló).

Ez a 27/35 sír, a kora római temetkezések (83 db) 32,5–42%-a, ami elég soknak tűnik. A telep kb. 300 fős átlag lakosságához képest viszont már csak 9–12%. Ugyanis a telep, lakóházai alapján kiszámolható lakosságszáma az 1–2. század fordulóján kb. 200–310 fő volt, a 2. században pedig 315–550 fő között mozgott (8. táblázat).<sup>1335</sup> Világosan látszik tehát, hogy a kora római temető keleti széle még nem került elő, mivel ehhez képest nagyon kevés a korszakhoz köthető 83 temetkezés. (Az Antoninus-kori érmekkel keltezett sírokat már a következő periódusba számoltam).

<sup>1326</sup> OTTOMÁNYI–MESTER–MRÁV 2005, 37 (a budaörsi vicus névszerint ismert lakosai).

<sup>1327</sup> OTTOMÁNYI–MESTER–MRÁV 2005, 33–34; MRÁV 2014, 101, 103.

<sup>1328</sup> MRÁV–OTTOMÁNYI 2005a; MRÁV 2014, 137.

<sup>1329</sup> MRÁV 2014, 102.

<sup>1330</sup> MRÁV 2014, 81–85, 109; MRÁV–SZABÓ 2012, 122–133.

<sup>1331</sup> A szarkofág az egyetlen, mely önálló temetkezésként beszámítható lenne a 3. század első felének sírjai közzé, de akkor duplán szerepelne a száma. A sír sztélék, feliratok, sírkert részletek bármely meglévő sír felszíni síremlékét alkothatták. Ld. MRÁV 2014, 105–108.

<sup>1332</sup> MRÁV 2014, 95–99.

<sup>1333</sup> MRÁV 2014, 86–91.

<sup>1334</sup> Korát tekintve ide tartozna a 75. sír is, de import üvegedénye és a szögletes árokkal való temetkezés, már nem a bennszülött, inkább a római vezetőrétegre vall. Hasonló a helyzet a 38, 43, 46, 59, 63. urna-sírokkal, az 55. földsírral, a 64a jelképes sírral és 96. sírpítménnyel is. Ezekkel együtt a korszak temetkezésének 42%-a gazdag sír.

<sup>1335</sup> OTTOMÁNYI 2012, 302–305, 316.



5. táblázat: A kora római, bennszülött vezetőréteg sírjai (1–2. század)

Sírszám	Nem	sírforma, méret	Ékszer, viselet	kerámia	Kora
9	nő, 30–60 év	földsír 1,9 m <sup>2</sup>	egygombos, erősprofilú fibula	festett korsó	1–2. század
10	nő, 30–60 év	kőpakolás 1,6 m <sup>2</sup>	2 vállon szárnyas fibula	S-profilú tál	1–2. század
11	kislány, 12–14 év	részleges kőláda/ földsír kőpakolással 2,9 m <sup>2</sup>	2 vállon szárnyas fibula	orsógomb	1–2. század
13	nő, 30–60 év	földsír 1,2 m <sup>2</sup>	2 vállon egygombos, erősprofilú fibula		2. század
16	üres	kő válaszfal 1,8 m <sup>2</sup>		3 edény, egyik agyagmázás, 2 szürke	2. század
25	üres, kislány?	földsír 0,85 m <sup>2</sup>	egygombos, erősprofilú fibula, gyöngyök	kézzel formált fazék	1–2. század
30	nő, 23–40 év	földsír 0,7 m <sup>2</sup>	fülbevaló, egygombos, erősprofilú fibulapár, gyöngyök		1–2. század
42	férfi, 30–60 év	földsír 1,5 m <sup>2</sup>		3 edény: <b>terra sigillata</b> , nyerszínű, kézzel formált	1–2. század
54	nő	hamvasztás	szárnyas fibula töredék	festett korsó	2. század
57	csecsemő?	üres földsír 1,4 m <sup>2</sup>	2 vállon erősprofilú, egyგombos fibula	festett korsó	1–2. század
60	férfi, 30–60 év	földsír 2,2 m <sup>2</sup>	egyгombos erősprofilú fibula, öv: vascsat	2 edény: fekete bevonatos, bikónikus edény és házi kerámia korsó	1–2. század
61	Nő, 34–43 év	földsír 1,4 m <sup>2</sup>	2 vállon szárnyas fibulapár		1–2. század
79	1 ló, 1 kutya	földsír 3,4 m <sup>2</sup>	lószerszám		2. század
83	1 ló	földsír, <b>rabolt</b> 1,8 m <sup>2</sup>	ezüst veretes lószerszám		2. század
86	1 ló	földsír, <b>rabolt</b> 4,5 m <sup>2</sup>	ezüst veretes lószerszám		2. század
93	Nő, 23–40 év	földsír 2 m <sup>2</sup>	2 vállon szárnyas fibulapár	kerámia töredék	2. század
117	2 ló, 1 kutya	földsír 3,8 m <sup>2</sup>	lószerszám, kutyanyakörv, díszpajzs		2. század
120	Férfi, 28–37 év	földsír 2,1 m <sup>2</sup>	öv: bronzcsüngő, vaskés	2 edény: festett, bikónikus és kézzel formált	1–2. század
121	férfi, 30–60 év	földsír 5,5 m <sup>2</sup>		7 edény (2 festett, 1 nyerszínű, 1 agyagmázás, 2 házi kerámia, 1 kézzel formált)	2. század
124	2 ló + kocsi	földsír 5,1 m <sup>2</sup>	bronz kocsi díszek és lószerszám		2. század
125	2 ló + kocsi	földsír 7,4 m <sup>2</sup>	bronz kocsi díszek és lószerszám		2. század
126	3 ló + kocsi	földsír 4,8 m <sup>2</sup>	bronz kocsi díszek és lószerszám, fegyver		2. század
136	nő, 23–x év	földsír 1,9 m <sup>2</sup>	erősprofilú, egyгombos fibula	2 kézzel formált fazék	2. század
137	nő, 23–x év	földsír 1,35 m <sup>2</sup>	2 vállon szárnyas fibulapár		2. század
162	2 ló + kocsi	földsír	bronz kocsi díszek és lószerszám		2. század
173	férfi, 23–40 év	földsír 2,6 m <sup>2</sup>	vaseszköz	2 edény: bepecsételt tál, házi kerámia fazék	2. század
174	nő, 23–40 év	földsír 1,8 m <sup>2</sup>		2 edény: bepecsételt pohár, kézzel formált fazék	2. század

6. táblázat: 2. és 3. századi gazdagabb, római sírok<sup>1336</sup>

Sírszám	Nem	Sírfорма, méret	Ékszer, viselet	Kerámia	Üveg	Érem	Kora
5	Nő, 15–18 év	földsír 1,4 m <sup>2</sup>	ezüst: gyűrű, fülbevaló, karperecek	festett tál		218–222 (ezüst)	3. század első fele
26	Nő, 15–16 év	terrazzó válaszfal 1,6 m <sup>2</sup>	ezüst tű, gyűrű, nyaklánc	2 korsó (kiöntős, nyersszínű)	pohár	141–161	2. század utolsó negyede
27		tégldoboz, bolygatott 0,5 m <sup>2</sup>		piros korsó			2–3. század
29		kőárok 38,5 m <sup>2</sup>					2–3. század
35	Nő, 30–60 év	földsír, koporsó? 1,8 m <sup>2</sup>	nyaklánc	festett korsó + mécses		161–181	2. század vége
36	Gyerek?	földsír 1 m <sup>2</sup>				165–166	2. század vége
38	Nő/kislány?	urnasír 0,6 m <sup>2</sup>	arany medál, ezüst olvadék, ládika	5 edény: festett urna, 2 nyers/téglaszínű korsó, 2 S-profilú tál			2. század első fele
40	Kislány?	üres, kisméretű, földsír 1,2 m <sup>2</sup>			illatszeres üveg		2–3. század
43		hamvasztásos (urnás?) 1,9 m <sup>2</sup>	ládika, kés (lehet, hogy az alsó földsírhoz tartozott)	3 edény: S-profilú tál, festett korsó, házi kerámia fazék + mécses <sup>1336</sup>			2. század 2. fele
46		urnasír 0,13 m <sup>2</sup>		4 edény (egy festett, 2 házi kerámia, egy kézzel formált töredék)			2. század
47	Nő	hamvasztás 0,6 m <sup>2</sup>	bronzlánc üveggyönggyel	3 edény (festett, téglaszínű, szürke)	pohár		2–3. század
50	Férfi?	urnasír 0,5 m <sup>2</sup>	térdfibula, ládika	4 edény (1 festett, 1 nyersszínű, 2 házi kerámia)			2–3. század
51	2 személy, egyik férfi?	urnasír 0,6 m <sup>2</sup>	vasfibula, kés	7 edény + 2 mécses (festett: tál s 2 korsó, téglaszínű korsó, 2 házi kerámia pohár s 1 fedő). Terra sigillata talp	üveg- morzsalék		2–3. század
55	Nő, 23–40 év	földsír, 1,6 m <sup>2</sup>	tükör, bronzlánc, gyöngyök				(1)–2. század
59		hamvasztás 1,2 m <sup>2</sup>	ládika	4 edény: bepecsételt tál, 2 piros pohár (amphora dugók?), simított korsó			2. század első fele
63		urna sír 0,2 m <sup>2</sup>	ládika?	2 edény (bepecsételt tál, téglaszínű bögre)			2. század (közepe/ 2. fele)
64a	Üres, nő?	jelképes? 0,8 m <sup>2</sup>	ládika	4 edény (festett és nyersszínű korsó, szürke tálka, kézzel formált fazék)	2 üveg (illatszeres és csepegtető)		2. század
67		kőr árok 38,5 m <sup>2</sup>					2–3. század
70		kőárok 13,2 m <sup>2</sup>					2–3. század
72		szögletes árok 19,6 m <sup>2</sup>					2–3. század
74		kőárok 38,5 m <sup>2</sup>					2–3. század

<sup>1336</sup> Vastag betűvel kiemelve a leggazdagabb, nemesfém, érem stb. mel-  
lékletes sírok.

<sup>1337</sup> Beleásták egy korábbi földsírba, melyhez talán egy nyersszínű korsó  
tartozott. Formához nem köthető töredékek is voltak a sírföldben.

6. táblázat: 2. és 3. századi gazdagabb, római sírok (Folytatás)

Sírszám	Nem	Sírforma, méret	Ékszer, viselet	Kerámia	Üveg	Érem	Kora
75	Üres	hamvasztásos?, bolygatott szögletes árok közepén	vasszőgek (ládika?)	2 edény töredékei (simított, nyersszínű)	<b>import üvegedény</b>		(1)–2. század
76		szögletes árok 56,7 m <sup>2</sup>					2. század
78/130		nagy árok / sírkert? 1133 m <sup>2</sup>		<b>Terra sigillata</b> töredék			2–3. század
<b>96</b>		<b>sírépítmény 11 m<sup>2</sup></b>			<b>üveg, bronzedények</b>		<b>2. század</b>
98		körárok 113 m <sup>2</sup>					2–3. század
101		körárok 26,4 m <sup>2</sup>					2–3. század
104		hamvasztásos 0,7 m <sup>2</sup>		mécses (+ kerámia töredék)	illatszeres üveg		2–3. század forduló
<b>106a</b>		<b>földsír 0,8 m<sup>2</sup></b>		<b>4 edény: terra sigillata, téglasszínű talp, házi kerámia korsó s bögre töredék</b>	<b>1 csepegtető üveg</b>		<b>Severus-kor</b>
107	Férfi, 30–60 év	földsír 1,7 m <sup>2</sup>	lószer szám veret	1 edény (festett)			2–3. század
<b>133</b>	<b>Kislány, 1-2 év</b>	<b>kőpakolásos földsír 1,8 m<sup>2</sup></b>	<b>2 karperec, bronzlánc gyöngyökkel</b>	<b>2 edény (festett korsó, nyersszínű pohár) + mécses</b>	<b>üveg töredék</b>	<b>Severus- kori érem</b>	<b>Severus-kor</b>
140	Gyerek	üres, széles padkájú földsír 1,5 m <sup>2</sup>	ládika?, (vaskés)	festett bögre, mécses			2–3. század
146	Fiú, 10-14 év	földsír 1,1 m <sup>2</sup>	övornítúra (tarsoly?)				3. század első fele
148	Nő	gép elvitte	2 karperec	2 edény (festett, házi kerámia)			3. század eleje
149	Nő, 23–40 év	földsír 2,4 m <sup>2</sup>		3 edény (festett korsó, házi kerámia edény s tál)			2–3. század
152	Kislány	földsír, 1,35 m <sup>2</sup>	bronztű, nyaklánc	házi kerámia bögre, mécses			2–3. század
185	Nő, 49–58 év	földsír 1,9 m <sup>2</sup>	festékes dörzskő		illatszeres üveg, üvegtükör		3. század első fele/ közepe
191	Nő, 30–60 év	földsír 1,05 m <sup>2</sup>	nyaklánc	mécses			2. század
192	Gyerek, 1-2 év	földsír 1,5 m <sup>2</sup>	ládika	házi kerámia	üvegedény, tükörlap		3. század első fele/ közepe
199	Kislány	üres földsír, koporsó? 1,2 m <sup>2</sup>			üvegedény, tükörüveg		3. század első fele/ közepe
201	Gyerek	földsír 2,2 m <sup>2</sup>				141–146	2. század 2. fele/vége
210	Nő, 23–40 év	földsír 2,8 m <sup>2</sup>	fülbevaló, nyaklánc	2 edény (festett, faltenbecher)			2–3. század
213	Nő, 23–40 év	földsír, koporsó 2,4 m <sup>2</sup>				Severus érem	3. század eleje
<b>283</b>	<b>Férfi (Aurelius...)</b>	<b>szarkofág, rabolt</b>					<b>3. század eleje</b>

7. táblázat: Késő római vezető réteg a mellékletek alapján (1–3. csoport)<sup>1338</sup>

Sírszám	Nem	Sírforma	Férfi viselet	Női ékszerek	Kerámia	Üveg	Érem
2 <sup>1339</sup>	férfi	földsír	hagymafejes fibula, Belleophon veretes csat (2 db tű)				2 db: 364–367
163	nő (barbár)	földsír		nyaklánc (borostyán), karperec, fibulapár, vascsat, tűtartó			
165	férfi	földsír	hagymafejes fibula, bronzcsat, bronzkarikák		2 edény (házi kerámia)		
166 <sup>1340</sup>	férfi	földsír	hagymafejes fibula, vascsat, amphora alakú veret, tarsoly (fenőkő)				2 db: 337–348
169 <sup>1341</sup>	férfi	földsír	hagymafejes fibula				
170	kislány	földsír		gyöngysor (aranyfóliás) 2 karperec (vas, bronz)	2 edény (simított, házi kerámia)		367–375
172	férfi	földsír	hagymafejes fibula, (vas)		1 bögre		
187	nő	földsír		arany gyöngyök, bronzkarperec			
188	férfi	földsír	hagymafejes fibula, bronzcsat, vascsat szíjszorító lemezzel		1 simított		2 db: 335–340
203	nő	kőláda, <b>rabolt</b>			2 (simított, házi kerámia)	1 palack	
204b	férfi	földsír	hagymafejes fibula, vascsat; vaskés, szerszám, szög.		1 házi kerámia		335–337
205	férfi (házaspár) <sup>1342</sup>	földsír	hagymafejes fibula, bronzcsat, vascsat, amphora alakú szíjvég		1 házi kerámia (1 simított edény a nő mellett)	3	6 db: 330–340
206		földsír		fésű, gyöngyök, vastű	1 házi kerámia		337–361
215	férfi+nő	földsír	hagymafejes fibula, vas veret (vaskés)	vasveret?	1 házi kerámia		
217	nő	kőpakolás		fülbevalópár, karperec	1 simított		3 db: 351–354
227	nő	földsír		2 karperec	1 simított		
230	férfi	földsír	aranyozott hagymafejes fibula, bronzcsat, díszített veret, ezüst gyűrű; ládika (csengő)		1 mázas	1 pohár	2 db: 355–367
233	nő	kőláda		nyaklánc, fülbevalópár, 2 karperec, 2 gyűrű			
236	nő	kőláda		3 karperec (1 vas, 2 bronz)		2 (palack, pohár)	
237	nő	kő válaszfal			1 mázas		
238	nő (és gyerek)	kőláda		nyaklánc mindkettőnél, 3 karperec + 3 gyerek karperec	1 mázas	1 pohár	
241	gyerek?	kőláda, <b>rabolt</b>				1 töredék	
256	gyerek	földsír, koporsó, <b>rabolt</b>	bronzbulla		1 (házi kerámia)	1	
268	gyerek	földsír	torques				
270	gyerek:	részleges kőláda	(ládikaveret, kés)		1 (házi kerámia)		
271	nő	földsír		3 kígyófejes karperec			
274	nő	részleges téglasír			2 edény (mázas, házi kerámia)		
277	kislány (+ 1 gyerek)	kőláda		1 karperec (kisebb gyereknél)	1 simított (benne mázas dörzstál töredék)		
279	nő	tégla sír, <b>rabolt</b>		nyaklánc, karperec, gyűrű		1 pohár	347–348
279a	férfi	tégla sír	bronzcsat (vasszerszám)		1 festett, mázpettyes	1 pohár	337–340
280	férfi	kőláda, <b>rabolt</b>	hagymafejes fibula, szív alakú veret, vaslemezek, vaskarika)			1 (töredékek)	
282	gyerek?	Kőpakolásos földsír, <b>rabolt</b>					érem (Valens?)
284.1	férfi	kőpakolásos földsír, felső halott, <b>rabolt</b>	hagymafejes fibula		1 mázas töredék		
284.2.	nő+kislány	kőpakolásos sír alsó fele, <b>rabolt</b>		kislánynak nyaklánc, 3 karperec			
285	nő+ férfi	kőláda, <b>rabolt</b>			1 (házi kerámia darabok)	1 pohár	

<sup>1338</sup> Csoportonkénti külön táblázatban, az életkor és a sírméret pontos feltüntetésével, ld. OTROMÁNYI 2015.

<sup>1339</sup> Vezetőréteg 2. csoport (*dölt betűvel kiemelve*): Hagymafejes fibula–öv–érem; 2 edény – ékszerek – érem; kőláda–üveg – kerámia; kőláda – ékszer együttes; több érem – ékszerek – simított/festett, mázas kerámia; ezüst – egyéb ékszer.

<sup>1340</sup> Vezetőréteg 1. csoport (**vastag betűvel kiemelve**): Hagymafejes fibula – teljes övgarnitúra/2 öv. Nőknél teljes ékszer együttes. Mellette edény – üveg – több érem. Szarkofág (ld. 6. táblázat).

<sup>1341</sup> Nincs kiemelve a vezetőréteg 3. csoport: Hagymafejes fibula vagy érem, vagy üveg magában, esetleg ékszerekkel, edénnyel; több edény (simított/mázas/festett) – ékszerek; téglakőláda sír kevés ékszer, 1 üveg. Ez a legnagyobb csoport, mert az összes rabolt, gazdagabb melléklet nélküli épített sírt is idevettem.

<sup>1342</sup> A nő mellett mindössze egy simított edény volt.

7. táblázat: Késő római vezető réteg a mellékletek alapján (1–3. csoport) (Folytatás)

Sírszám	Nem	Sírforma	Férfi viselet	Női ékszerek	Kerámia	Üveg	Érem
287	gyerek	földsír téglával	cipőszögek?		1 házi kerámia		313–315
289	2 nő	földsír, <b>rabolt</b>		<b>ezüstözött</b> bronzlemez, bronzgyöngy			
290	nő	kőláda, <b>rabolt</b>		fülbevaló, karperec (kígyófejes)	1 simított		
300b	férfi	földsír	hagymafejes fibula				
<b>303</b>	<b>nő (+ gyerek)</b>	<b>földsír</b>		<b>ezüst gyűrű, üvegpaszta karkötő</b>			
304	gyerek?	részleges kőláda			2 edény (házi kerámia)		
310	<i>férfi?</i>	<i>földsír, rabolt</i>	<i>bronzcsat verettel, bronz lánc</i>				7 db: 330–348
<b>314</b>	<b>nő</b>	<b>földsír</b>		<b>nyaklánc, bulla, 3 karperec</b>	<b>2 edény (mázás, festett)</b>		<b>4 db: 337–348</b>
318	gyerek?	részleges kőláda, <b>rabolt</b>				1 pohár	
320	férfi	részleges téglasír			2 korsó (mázás)	1 pohár	
323	gyerek	részleges téglasír, <b>rabolt</b>			1 simított	1 töredék	
327	<i>férfi (+ gyerek)</i>	<i>földsír (koporsó)</i>	<i>torques</i>				239–240
330	férfi	földsír			1 mázas		330–336
334	nő	földsír, <b>rabolt</b>		csontkarperec		1 pohár	
335	férfi	részleges kőláda, <b>rabolt</b>				1 töredék	
338	férfi	földsír	(vasszög)		töredékek	1 palack	
<b>345</b>	<b>férfi</b>	<b>kőláda</b>	<b>hagymafejes fibula, vascsat, vasveret, vaskés</b>		<b>3 edény (2 simított, 1 festett)</b>	<b>1 pohár</b>	
346	nő	földsír				2 pohár, palack	
347	<i>nő</i>	<i>földsír</i>		<i>nyaklánc, fülbevaló, 3 karperec</i>	<i>2 edény (házi kerámia)</i>		
354	férfi	kőláda, <b>rabolt</b>	(kés)			1 pohár	
367	<i>2 férfi, 2 nő, 1 gyerek</i>	<i>kőláda, rabolt</i>				<i>2 (palack, pohár)</i>	
<b>371</b>	<b>férfi</b>	<b>földsír</b>	<b>hagymafejes fibula, delfines csat, amphora alakú szíjvég, propeller veret</b>				
375	férfi	földsír	vascsat		1 (házi kerámia)	1 pohár	
377	<i>nő</i>	<i>kőpakolás, rabolt</i>			<i>1 simított</i>	<i>1 pohár</i>	347–348
378	férfi+nő	kőláda, <b>rabolt</b>				1 palack	
380	kislány?	téglasír		gyöngyök	1 (házi kerámia)	1 töredék	
381	<i>férfi</i>	<i>kőpakolásos földsír, rabolt</i>	<i>2 vascsat, egy bronzcsat, asztragalosz veretek (vasszerszámok, ládika?)</i>				
382	nő	földsír			3 edény (házi kerámia)		
386	férfi+nő	téglasír, <b>rabolt</b>		bronz karperec		1 pohár	
401	nő	téglasír, <b>rabolt</b>		karperec			
402	férfi	földsír, <b>rabolt</b>				1 töredék	
405	<i>férfi+nő</i>	<i>kőláda, rabolt</i>				<i>3 (1 a férfi, 2 a nő mellett)</i>	
408	<i>nő</i>	<i>kőláda</i>		<i>2 gyűrű, bronzcsat, vaskarika</i>	<i>1 (házi kerámia)</i>	<i>3 (palack, pohár)</i>	320–321
410	kislány?	részleges téglasír		csont és bronz karperec, fülbevaló, kézzel formált kerámia db-k			
415	nő	földsír		(festékes dörzskő, csontár)	3 edény (házi kerámia)		
417a	gyerek	földsír, <b>rabolt</b>				1 töredék	
421	nő	földsír		hajtú, 2 karperec	1 edény (házi kerámia)		
422	<i>férfi</i>	<i>földsír</i>	<i>hagymafejes fibula</i>		<i>1 mázas</i>		351–354
425	férfi	földsír	vascsat		1 kiöntős, szürke	1 pohár	347–348
427	férfi	földsír			1 mázas	1 töredék	
435	<i>nő</i>	<i>részleges téglasír, rabolt</i>		<i>kígyófejes bronz karperec</i>			<i>2 db érem (biányzik)</i>
439	nő	részleges téglasír		bronz fülbevaló/bulla?	1 simított		
443	férfi	földsír	2 gyűrű (egyik pecsétgyűrű) bronzcsat, övbújtató, vas db				
446	nő	kőláda, <b>rabolt</b>				1 pohár	
451	férfi	földsír				1 palack	
459	gyerek	földsír, <b>rabolt</b>				2 (poharak)	
464	<i>nő</i>	<i>földsír</i>		<i>nyaklánc (aranyfóliás üveggöngy)</i>			

A 2–3. századi, római vezetőréteghez 43 sír tartozott<sup>1343</sup> (és a sarkofág), ebből mindössze 25-nek lehet a nemét megállapítani (6. táblázat). A hamvasztásos síroknál gyakran nem maradt nemre utaló melléklet. A kör s szögletes árkokban pedig, középső sír hiányában nem tudjuk kik nyugodtak. Hasonló a helyzet a sírépítménnyel is.

Legtöbb a női sír (13 db). Ebből kettő 15–18 éves, 4 db 23–40 év közötti, 3 db pedig idősebb (30–60 év között). 2 hamvasztásos, 1 jelképes sír is van köztük, egynek pedig elvitte csontjait a gép. Mindössze 4 férfi sír van. Egyik 30–60 év között, a másik a sarkofág halottja, kinek pontos korát nem ismerjük, de 23 év katonáskodás után hunyt el, tehát már nem volt fiatalember. Kettő pedig feltételezett, hamvasztásos sír. A 9 gyereksírnak a fele kislány. Valamennyi kicsi, csecsemő vagy 1–2 év közötti, kivéve a 10–14 év közötti 146. fiúsírt.

A középső római vezetőréteghez sorolható 35 sír, a korszak temetkezéseinek 34%-a, a telep átlag lakosságának (460 fő) viszont csak a 7,6%-a.<sup>1344</sup> A középső császárkor 330–590 fő közötti lakosságszámához képest a temető 102 sírja nagyon kevés.<sup>1345</sup> Ez az a periódus, mikor a hamvasztás általánossá válik, viszont pont a magasabbra temetett hamvasztásos sírokat tette tönkre a talajművelés (mindössze 26 maradt). Esetleg ez lett a sorsa a körárkok egy részének is, mivel a feltárt árkok mindössze 10–30 cm mélyek. Ezt támasztják alá a temető keleti s középső részén látható nagyobb, üres részek is. A temető sírszáma tehát messze nem tekinthető teljesnek. Mindez a statisztikai számításokat kérdésessé teszi.

A késő római korban mellékletek és sírforma alapján összesen 96 sír/112 fő<sup>1346</sup> sorolható a vezetőréteghez. Ez a késő római temető 267 sírjának 36%-a (a 296 halott 38%-a), vagyis kb. egyharmada, ami vezetőrétegnek kicsit sok. Annyit jelentene, hogy a 3. század közepe és 4. század vége közötti 150 év s kb. 4 generáció alatt (ha egy-egy generációra kb. 40 évet számítunk), generációnként mintegy 25 ember tartozott a gazdagabb lakossághoz. Ezen belül érdemes relatív gazdagsági sorrendet felállítani az ékszerek anyaga, száma stb. alapján. Három ilyen szintet különítettem el az ún. vezetőrétegen belül, melyek nem

merev határok. Pl. nem mindig egyforma gazdag mellékletet kapott egy házaspár két tagja, vagy a szülők s a gyerek, így lehet, hogy egyik a gazdagabb, másik a kevésbé gazdagok közzé sorolható be. A rabolt épített sírok, melyekben még maradt valami jelentősebb melléklet a 3. csoportba kerültek, holott lehet, hogy ennél jóval gazdagabbak voltak (7. táblázat. Ld. még még a rabolt, épített sírok táblázatát a DVD-n).

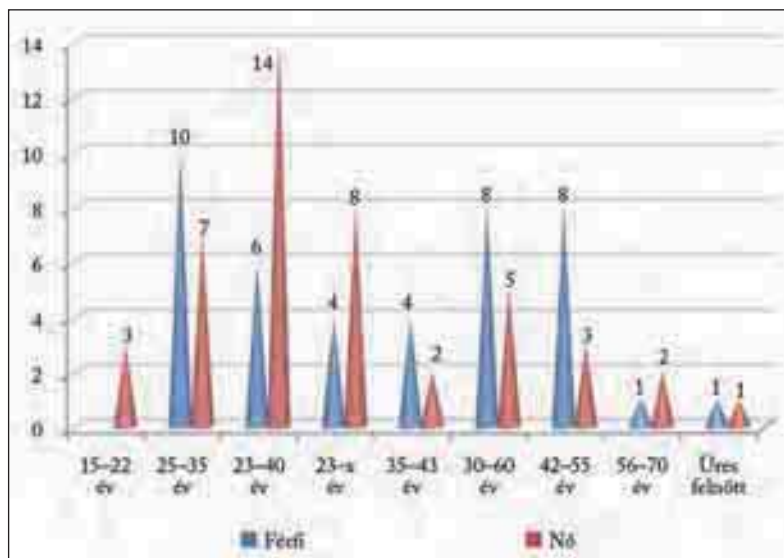

73. ábra: A késő római, felnőtt, gazdag lakosság nemek s korosztály szerinti megoszlása

*Nemek, életkor:* A gazdag mellékletű, ill. épített sírba temetett gyerekek (21 db)<sup>1347</sup> nagy része a 0–6 év közötti korosztályhoz tartozik, köztük 4 kislánysír. Ha ideszámítjuk az üres, feltehetően csecsemő sírokat is, akkor a gazdag gyereksírok 72%-a ilyen kiskorú gyerek volt. Az idősebb korosztály jóval kevesebb (főleg 10–14 évesek).<sup>1348</sup> Ez megfelel, az általános gyerehalandóságnak s nem különbözik a budaörsi temető összes gyereksírján belüli aránytól. A felnőtt, gazdag halottak többsége nő (46 db), kicsit kevesebb a férfi (37 db). A legfiatalabb 15–22 év közötti korosztályhoz csak nők tartoznak. A szülőkorban lévő 23–40 éves korosztály az egyetlen, ahol a nők száma meghaladja a férfiakét, majd 40 felett a gazdag női halottak száma fokozatos csökkenést mutat. A férfiak száma 25–35 év között kiemelkedő, majd 40–55 között ismét emelkedő tendenciát mutat. A férfiaknál tehát nemcsak a katonáskodó korosztályt temették el gazdagon, de az idősebb, már minden bizonnyal valami vezető pozíciót elért férfiakat is. A legidősebb, 50–80 év közötti gazdag halott viszont nő volt.

<sup>1343</sup> Ebből 8 sír kora római (43, 46, 55, 59, 63, 64a, 75, 96. sír), de mellékletük (import üveg, tükör) vagy sírformájuk (hamvasztás, sírépítmény) alapján a már erősen romanizált vezetőréteghez sorolhatók.

<sup>1344</sup> A Severus-kori vezetőréteg lakóhelyeit térképre vetítve, ld. OTTOMÁNYI 2012, DVD melléklet.

<sup>1345</sup> OTTOMÁNYI 2012, 340.

<sup>1346</sup> Melléklet szerint 83 sír (95 halott), továbbá 13 olyan épített sír, ahol a rablás miatt nem maradt jelentősebb melléklet (17 fő). Az üres sírokat 1 temetkezésnek vettem, bár, ha rabolt volt nem tudjuk hány személyt temethettek bele eredetileg.

<sup>1347</sup> Némelyik melléklet nélküli, pl. gazdag szülővel/testvérrel együtt a 277, 303, 327, 367. sírokban, rabolt kőládában (367. sír). A 238, 284. dupla sírokban a gyerek is gazdagon felékszerezett.

<sup>1348</sup> OTTOMÁNYI 2015, 8. ábra.

	1–2. század forduló (Claudius–Traianus-kor)	2. század (Hadrianus–Antoninus-kor)	Severus-kor– 3. század első fele	4. század
Telep objektum szám	210	387	347	326
Házak száma	kb. 40/62 ház	63/98 ház	67/123 ház	30/40 ház
Lakosság a házak alapján	200–310 fő	315–550 fő	330–590 fő	kb. 260–300 fő <sup>1350</sup>
Vezetők lakhelye	25 ház (13 bennszülött, 12 veterán)	3 bennszülött kőépület, 8 veterán ház (4 kőépület, 3 kőfallal körbevett, 1 földbemélyített ház), és még kb. 25 házban több terra sigillata <sup>1351</sup>	Kb. 40/50 ház (terra sigillata, érem, fibula), ebből 11 veterán ház <sup>1352</sup>	kb. 10/20 épület (fibula, chiara, érem) <sup>1353</sup>
Összes temetkezés	21 fő	62 fő	102 fő	296 fő
Vezetőréteg a temetőben	12 fő	14 ember, 8 ló/kocsi, 1 sírépület	kb. 35 fő	kb. 112 fő (96 sír)
Nevek	Veriuga, Suadutio leánya; Nonnus, Busaius fia; Teuto?	T. Sulpicius Iustus	Aurelius Firmanus családja; M. Antonius Victorinus; Ulpius Karus; Aurelius Setanus	

A temető késő római sírszáma (296 halott) kb. megfelel a *telep lakosság számának* (260–320 fő) a 3. század 2. fele–4. század vége között. Hozzávetőlegesen 300 fő élt ebben a mintegy másfél évszázadban a vicus épületeiben s temették el őket a temetőben (8. táblázat). A hagymafejes fibulák, érmek s sigillata chiara alapján a vezetőréteg tagjai (hivatalnokok, katonai vezetők, nagyobb földbirtokosok) éltek kb. 10 kőépületben. Ha épületenként 8–10 fővel számolunk, ez kb. megfelel a temetőben, gazdagon eltemetett mintegy 100 halottnak.<sup>1354</sup>

#### Késő római középréteg:

A részleges épített, ill. kő válaszfalú sírokat, az egy, különlegesebb (festett, mázas, simított) edényt, vagy két ékszert tartalmazó sírokat soroltam be ide. Itt már nincs üveg, s érem is csak egyetlen földsírból található, más, gazdagabb melléklet nélkül (272. sír).

3–4. század forduló: 2 férfi (219, 266. sír), 1 nő (261. sír), 1 gyerek (465. sír).<sup>1355</sup> 4. század első fele: 2 férfi (180, 273. sír), 2 nő (272, 396. sír), 1 gyerek (379. sír). 4. század közepe–2. fele: 1 férfi (349. sír), 7 nő (189, 205.1, 226, 313, 331, 426, 433. sír). 4. század 2. fele–vége: 5 férfi (297, 321, 329, 373, 400. sír), 7 nő

(1, 225, 324, 356, 403.1–2, 450. sír), 4 gyerek (299, 337, 419, 462. sír). A 4. századon belül kérdéses a 441. részleges téglasír.

**Összefoglalás:** A fent ismertetett mellékletek és sírformák alapján megállapíthatjuk, hogy mind három időszakban átlag a sírok 37%-a sorolható be a gazdagabban eltemetettek közé. Ezen belül a késő római kor az egyetlen, mikor teljesnek tekinthető a korszak sírjainak száma.

A temetőhöz tartozó telepen arányaiban kb. ugyanennyi ház köthető a vezetőréteghez. Ha ebből megpróbálunk lakosság számra következtetni, egyedül a 4. században felel meg mind a temető, mind a vezetőréteg száma a telepen megfigyelt lakosság számának (77. ábra; DVD-n grafikon). Ez is alátámasztja, hogy a temető első három évszázadának sírszáma messze nem mondható teljesnek.

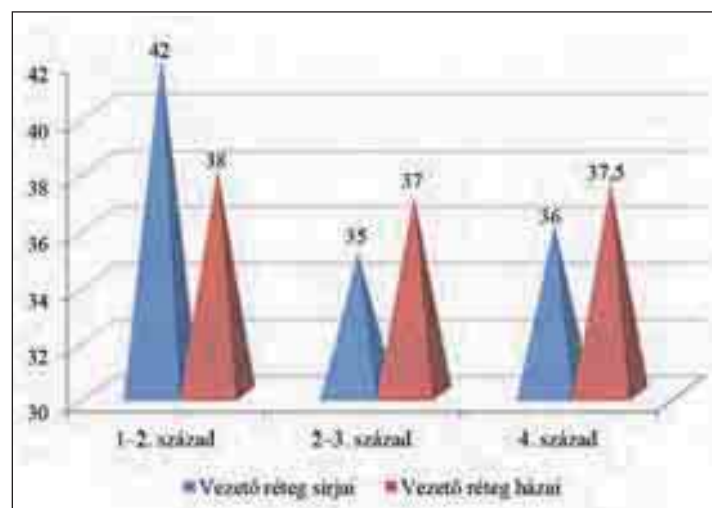

74. ábra: A vezetőréteg sírjainak és házáinak százalékos aránya az egyes korszakokon belül<sup>1356</sup>

<sup>1349</sup> OTTOMÁNYI 2012, 289–374 (VIII. fejezet és a DVD térképei).

<sup>1350</sup> Az 5. század elején már csak kb. 50/80 fő.

<sup>1351</sup> Terra sigillata kb. 50 házban volt, de tartozhatott a gazdagabb középréteghez is, így csak azokat számoltam ide, ahonnan több is előkerült.

<sup>1352</sup> Terra sigillata kb. 90 objektumban volt, ennek kb. a fele az, ahonnan több db is előkerült. E periódus lakóháza már többnyire kőépületek. Kb. 10 földbemélyített ház van közöttük.

<sup>1353</sup> Hagymafejes fibula és sigillata chiara 10 épületben. Érem több helyen is volt, de az nemcsak a vezetőréteghez köthető.

<sup>1354</sup> OTTOMÁNYI 2012, 359, 269. kép; Lakóházként általában a többhelyes épületeket használták. A telep főépülete (L/263. obj.) 18 helyiségre oszlott, de a többség két/három osztatú, kisebb épület volt. A 4. század második felében a korábbi épületeket megtoldották, belsejükben új osztofalakkal kisebb szobákat hoztak létre. Gyakran több család is élt egy-egy épületben. Ha az érmeket is vezetőréteghez tartozónak vesszük, akkor kb. 30 gazdag házról beszélhetünk.

<sup>1355</sup> A 465. sír a környező sírok alapján 3–4. század forduló, de mivel rabolt s a temető szélén található, lehetett 4. század 2. fele/vége is.

<sup>1356</sup> Sírszámmal és nem temetkezés számmal számoltam, mert a késő római korban a rabolt, több temetkezést tartalmazó épített síroknál a gazdag halottak száma kérdéses. A házak számát meg kell szorozni a bennük élő 5/10 emberrel s akkor kapunk egy hozzávetőleges lakosság számot.

## XI. TEMETŐ SZERKEZET

A Budaörsön feltárt temető 3 oldalról lehatárolt, zárt forma, mindössze a keleti széle ismeretlen. Nagy általánosságban azt mondhatjuk, hogy a temető keleti felét használták a kora római korban, a nyugati felét a késő római időszakban és a kettő között vannak a 3. századi sírok. Folyamatos volt a temetkezés a keleti oldalról indulva nyugat felé. Bár nem mindig következetes ez az irány. Mert pl. a keleti szélén van több, 2. század második felére – végére tehető sírcsoport (M. Aurelius érmekkel: 34–36. sírok, 3. század eleji övveretekkel a 146. sír stb.). Ugyanígy az ÉNy-i szélén is vannak 3. századi temetkezések stb. A széleken tehát később is történtek betemetkezések (a kora római időszak végén belülről kifelé is terjeszkedtek).

A kora római temetkezés sokkal ritkább, a 4. század közepén, második felében kezdenek el sűrűsödni a sírsorok, a temető nyugati, DNy-i részén, félkörívben. Miután a lakosság szám nem nő ilyen ugrásszerűen a 4. században, a korábbi lazább földsírok magyarázata valószínűleg az lehet, hogy közte hamvasztásos temetkezések is voltak. Ezeket már elvitte a szántás, csak kisebb csoportok maradtak a keleti részen s egy-néhány mutatóban a két temető határán, pl. 197. obj. égett foltja stb.

A nagyobb üres helyeken esetleg körárkok is lehettek, melyeket ugyancsak elvitt a gépi művelés az idők folyamán.<sup>1357</sup> Felszíni kőemlékek, sírkertek és a szarkofág állhatott még itt.

Szabályos sírsorok a késő római temető déli szélén figyelhetők meg, Ny–K irányban, de a félköríves temető formát követve ezek a sorok néha elhajlanak ÉNy–DK felé. É–D irányú függőleges sírsor pedig az ÉNy-i temető szélén látható. Lehetséges, hogy a temető belsejében is eredetileg szabályos sorokba temetkeztek, és a későbbi beletemetkezések, után s rátemetések miatt alakult ki ez a rendszertelenség.

Ha térképre vetítjük az érmekeket s a késő római fibulákat, melyek a gazdagabb temetkezéseket jelzik, feltűnő a késő római temető déli és nyugati fele közti különbség (95–96. kép). Úgy tűnik a nyugati részt szinte teljesen kirabolták, ill. itt van a legtöbb melléklet nélküli vagy üres sír. Valamely oknál fogva a déli oldal temetkezéseinél sokkal több rabolatlan, gazdag sír maradt (kivéve a legszélső sírsorokat). Lehet, hogy a déli rész a korábbi (4. század középső harmada) és a nyugati, kirabolt rész a legkésőbbi (4. század második fele, vége). Ugyanakkor az épített sírok eloszlása egyenletes, tehát a nyugati felében is voltak gazdag sírok, csak mellékleteik többsége már nem marad ránk (97. kép).

<sup>1357</sup> VARGA 2007, 40: Ménfőcsanak–Eperföldek temetőjénél is mindössze 6 hamvasztásos sír s egy körárok maradt meg. A szerző feltételezi, hogy több körárokkal körbevett sírkert is volt eredetileg.

A legszélső sírsorok már többnyire mindenhol raboltak, ami melléklet van az a déli és nyugati szélén a 4. század 2. felére–végére tehető. É-i szélén 3. századi, 3–4. század fordulóra keltezhető sírok is találhatóak, amik a középső sávban folytatódnak lefelé a két temető rész között.

A vicusokat, vidéki falvakat övező temetők szerkezete eltér a katonai vicusok úthoz tájolt temetőitől. Bár sírsorok Budaörsön is megfigyelhetők, de nem követnek semmiféle külső utat (se párhuzamosan, se merőlegesen).<sup>1358</sup> Maga a temető egy önálló zárt egység, mely a kora római kortól kezdve terjed nyugat felé (ovális formát mutat), majd félköríves záródású formát ölt a késő római korban.

### XI.1. SÍRSOROK/CSOPORTOK

Sírcsoportokat egyrészt a területi elv alapján (egymáshoz közeleső vagy sírsort alkotó temetkezések), másrészt a hasonló melléklet együttesek,<sup>1359</sup> ill. hasonló sírformák (pl. körárkok, hamvasztás stb.) alapján lehet elkülöníteni. Nyilvánvalóan az időrendi besorolást és tájolást is figyelembe kell venni. Külön kell foglalkozni a temető szélén lévő üres, csontváz vagy melléklet nélküli sírokkal is. A kora római temetőben mind a sírsorokat, mind a kisebb családi sírcsoportokat megtaláljuk. A késő rómaiak inkább sírsorok vannak, de itt is megfigyelhetők kisebb, két–három sírből álló hasonló mellékletű vagy tájolású családi temetkezések. A késő római temetőben lehet függőleges és vízszintes sorokat is találni, pontos összefüggések megállapítása éppen ezért nehéz.<sup>1360</sup>

#### 1–2. század fordulóra tehető sírsorok:

- A temető ÉK-i részén: egy sorban a 30, 55. női és a sor nyugati végén az 57. kislány sír. Viseleti tárgy (fibula) kettőben (55, 57. sír) található, ékszer szintén kettőben (55, 30. sír) és a kislány sírban edény is volt. Mellékleteit (ékszer, viselet, edény) és helyzetét tekintve is ide tartozna az 56. férfi sír, de vasfibulája alapján valószínűleg későbbi.
- Egymás alatt, egy sorban a viselet–edény melléklet együttest tartalmazó 9, 10. fibulás női sír és talán hozzájuk tartozik a 8. üres gyereksír is. Tájolás egyforma: K–Ny.
- É–D-i sor: 60–61. sír, esetleg 62. is ide tartozik (kis mérete alapján lehet a hamvasztásos csoport szélé is). Tájolásuk hasonló. Nemét tekintve egy férfi, egy nő és egy jelképes üres, talán gyereksír.

<sup>1358</sup> A patakól észak felé tartó, széles kövezett út (L/162. obj.), mely a vicus fő utcájának tekinthető, valószínűleg elérte észak felé a temetőt, de ez nem esett bele a feltárás kutatóárkaiba (OTTHOMÁNYI 2012, 1. kép).

<sup>1359</sup> Ld. a Mellékletek c. fejezet végén és a DVD 4. térképén!

<sup>1360</sup> Ugyanaz a sír beleillik mind a két irányú sorba, így az eredeti temetkezés sorrendjét eldönteni már nem tudjuk.



A férfi és csecsemő sírban volt edény (60, 62. sír), a két felnőtt sírban pedig viseleti tárgy (60, 61. sír). A három sír mellékletadási rítusa tehát nem egyforma, de ettől még lehetett egy családi temetkezés.

- 3 üres, mérete alapján gyereksír a temető ÉK-i részén. A 24. sír üres, a 23. sírban gyöngyök, a 25. sírban pedig a gyöngyök mellett fibula és edény is előfordul. Tehát három különböző gazdagságú gyerek (kettő kislány). A fibula és kézzel formált edény 1–2. századi melléklet.

#### 2. század eleje:

- Előzővel párhuzamos: 39. (tükör) – 41. üres – 40. üres sír üveggel – 42. (Domitianus–Traianus-kori terra sigillata) – 43. (viselet, edény, eszköz) – 45. gyerek (melléklet nélkül). A csoport egyik felében 3 csontváz nélküli sír van (nő és két csecsemő?), kerámia és eszköz (tükör) melléklettel. Másik felét 2 férfi sír alkotja viseleti tárgyakkal, edénnyel s egyikben eszközzel (késsel) eltemetve.<sup>1361</sup> A sor déli végén lévő 46. hamvasztásos sír is hasonló korú.
- Temető ÉK-i szélén 2. századi sírcsoport kerámiával: a 16. sírban 3 edény van, a 18, 19, 20, 21. sírokban csak töredékek (elsősorban festett tálak). A 20. sír hamvasztásos. Területileg ide tartozik még az üres 17. sír is. Csontváz csak a 17, 18. sírokban volt (férfi).

#### D–É-i tájolású sírsor:

- A keleti részen: két üres gyereksír (108, 145. sír), egy férfi (144. sír) és nő (146a sír). Kora rómaiak. Melléklet csak az egyik üres, csecsemő sírban van (lassú korongolt fazék a 145. sírban).

#### 2. század első fele–középe:

- Sírcsoport az északi részen (10 sír): 93 (viselet), 114 (üres), 115 (üres), 116 (eszköz), 120 (viselet, edény), 136 (viselet, edény), 135 (viselet?), 173 (edény, eszköz). Ide tartozik a 134. üres gyereksír is (kerámia), mert ugyanolyan magasan van, mint a 135, 136. sírok és a keleti szélén talán a kisméretű, üres 94. sír. A szárnyas fibula (93. sír), egygombos fibula (136. sír) és bepecsételt tál (173. sír) keltezi a sort a 2. század közepéig. A csoport csontvázas sírjainak tájolása egységes, K–Ny. Nemet tekintve két nő (fibula viselet) és 4 férfi sír (háromban eszköz). A sírsor belsejében, ill. szélén lévő üres sírok valamennyien gyerekek, közülük egyik kislány (a vaskés alapján), három pedig kisméretű, csecsemő(?). A mellékletadási szokásokat tekintve, bár nem egyformák a csoport tagjai, de bizonyos szabálysze-

rűségek megfigyelhetők: mind a két nő fibulát viselt, a 4 felnőtt és egy kislánysír közül négyben volt eszköz melléklet. Edény a sírok felében volt, két esetben viselet (a 120. férfi és 136. női sír), két esetben pedig eszköz (115. és 173. férfi sírokban) csatlakozik hozzá. Egymagában edény a 134. gyereksírban.

- Eszközmelléklet alapján esetleg a fenti sírsortól északra lévő 111. női, 112. férfi és 113. üres gyereksír együttes az előző csoport folytatása lehet időben. Mind a két felnőtt sírban volt eszköz és S-profilú tál, ill. a férfi sírban vasfibula. A csoport kora a rugós T-fibula alapján már későbbi (2. század 2. fele), bár a tál korai forma.

#### Hamvasztásos sírok:

- Az 59. és 63. hamvasztásos sírok egymás alatt s mind a kettőben van bepecsételt kerámia, de az elsőben korai (1–2. századi típus), a másodikban későbbi, Drag.37. formát utánzó tál. Mind a kettőben lehetett ládika is.
- Másik hamvasztásos sírcsoport: 38, 47, 50, 51, 52, 53, 54, 64a sír (a 63. sír ide is tartozhatott). Kerámia alapján a 2. század elejétől temetkeztek ide, az 50. sír térdfibula töredéke és az 51. sír vas fibulája, sigillatája alapján a 2–3. század fordulóiig.

#### Kocsi- és lósírok:

- Szabálytalan É–D irányú sorban a négy kocsisír (közük 3–6 m). A legdélebbi 162. és a következő 126. sír között még elférne egy/két másik kocsisír is (22 m), de egyrészt kérdéses, hogy szabályos sorban ásták e őket, másrészt itt fut a később beleásott 130. nagy körárok (és az Árpád-kori sírok is), ami esetleg megsemmisíthette. A kocsikát északon a 121. gazdag férfi sír (7 edény!) és a 117. dupla lósír zárja le. A másik 3 ló ÉK-re, egy következő sorban található (83, 86, 79. sír). E sorokon belül a mellékletek alapján valószínűleg időrend is felállítható.

#### Körárkok:

- Egy csoportot alkot a 74. körárok és 72, 76. szögletes árok. Ez utóbbinak a közepén a kerámia s üveg mellékletes, kora római 75. sír.
- Körárkok egy ÉNy–DK irányú sorban: 70 – 67 – 101. árok (középen egy nagyobb, két szélén egy – egy kisebb árok).

#### 2. század 2. fele–vége:

- A temető keleti szélén egymás mellett, hasonló tájolással (K–Ny) az éremmel kezelt és habarcsos válaszfalal épített 26. női sír (érem: 141–161), mellette a jelképes tégladoz (27. sír), alatta a 33. gyereksír (benne cipőszögek). Esetleg a csoport-hoz tartozhat az üres 31. sír is. Tehát egy gazdag,

<sup>1361</sup> A 43. és 45. sír között lévő 44. férfi sír is viseleti tárgyakat s edényt tartalmaz, de vas fibulája inkább a 2. század 2. felére tehető.

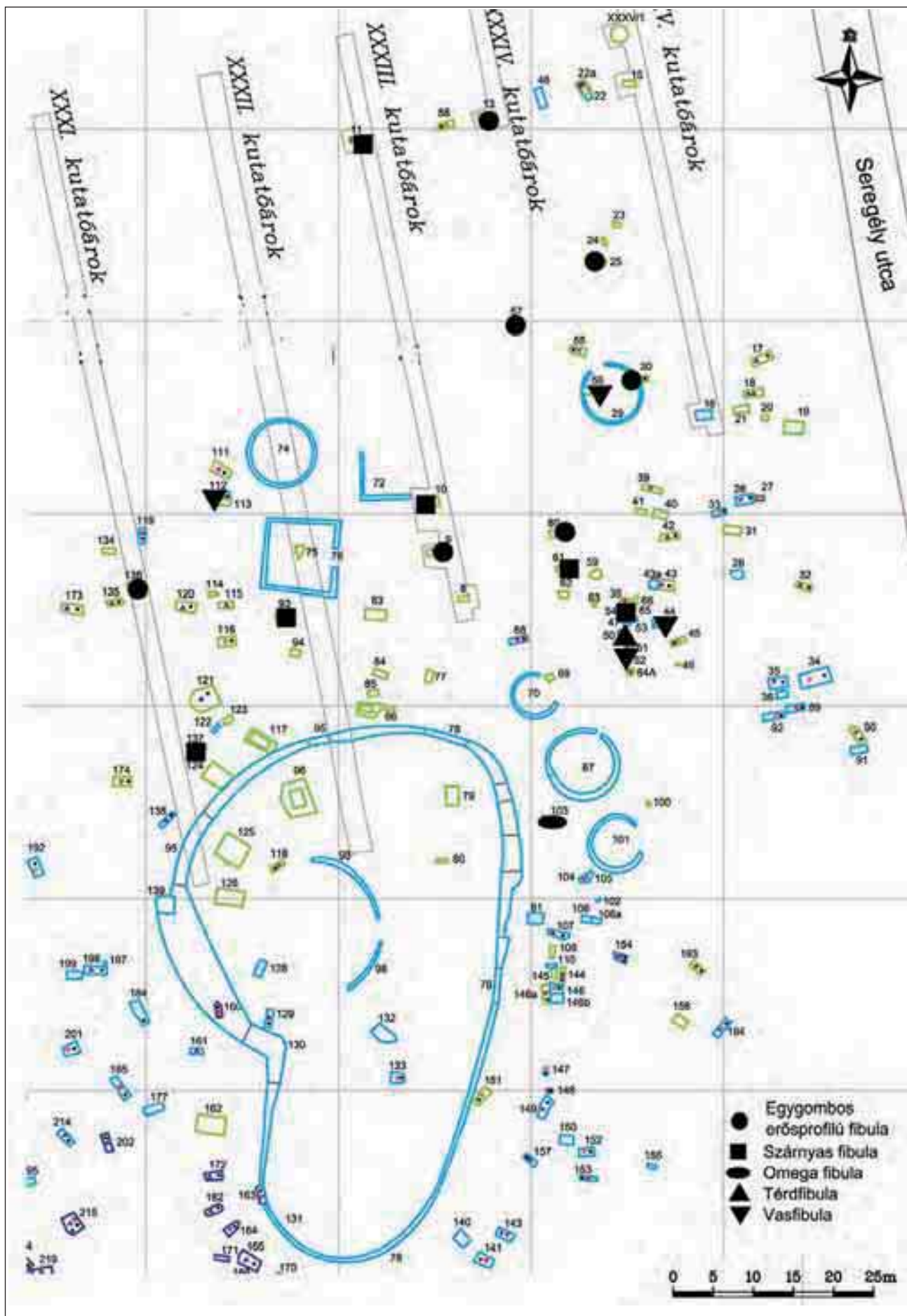

94. kép: 1–3. századi fibulák elterjedése a temetőben

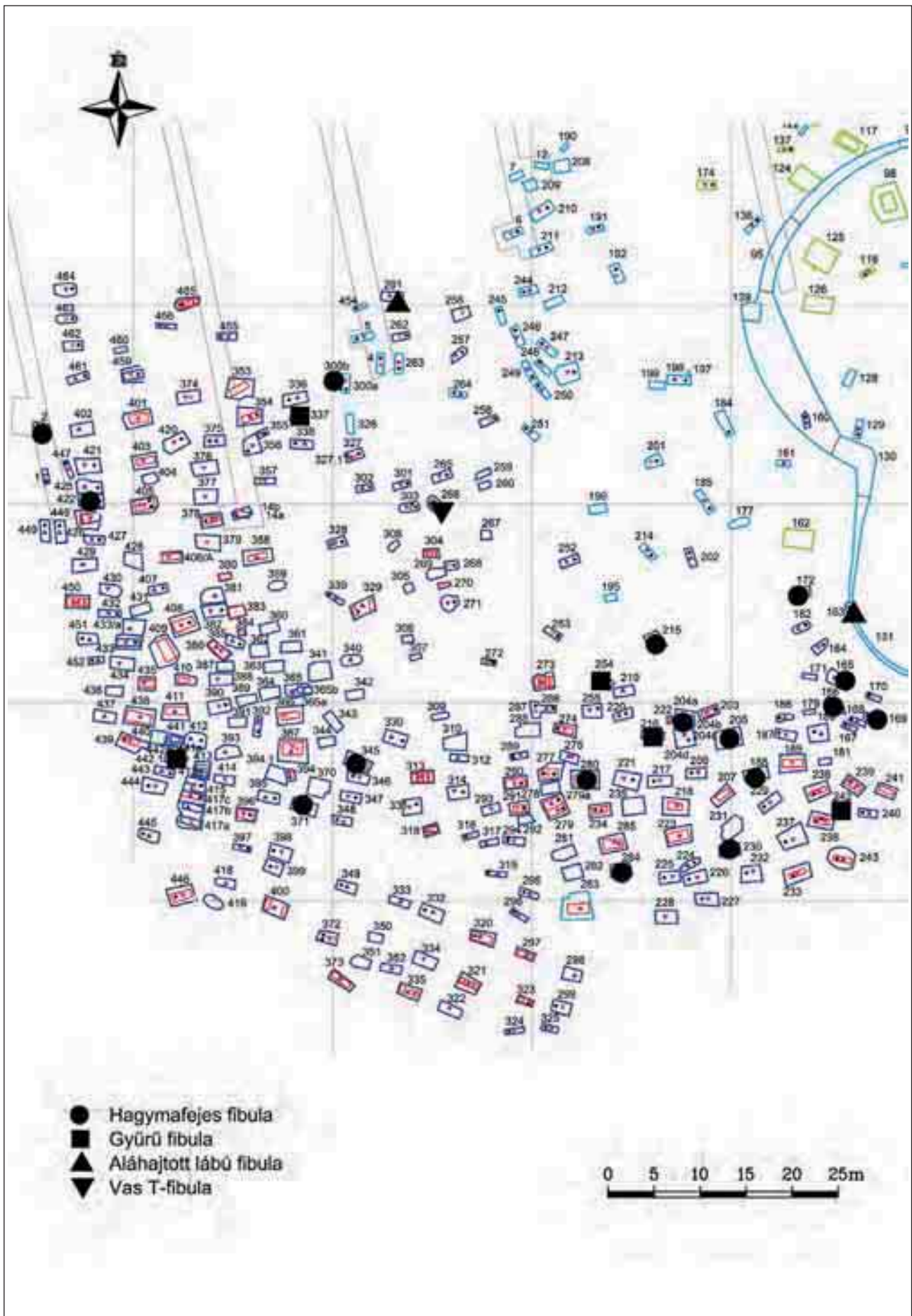

95. kép: Késő római fibulák elterjedése a temetőben

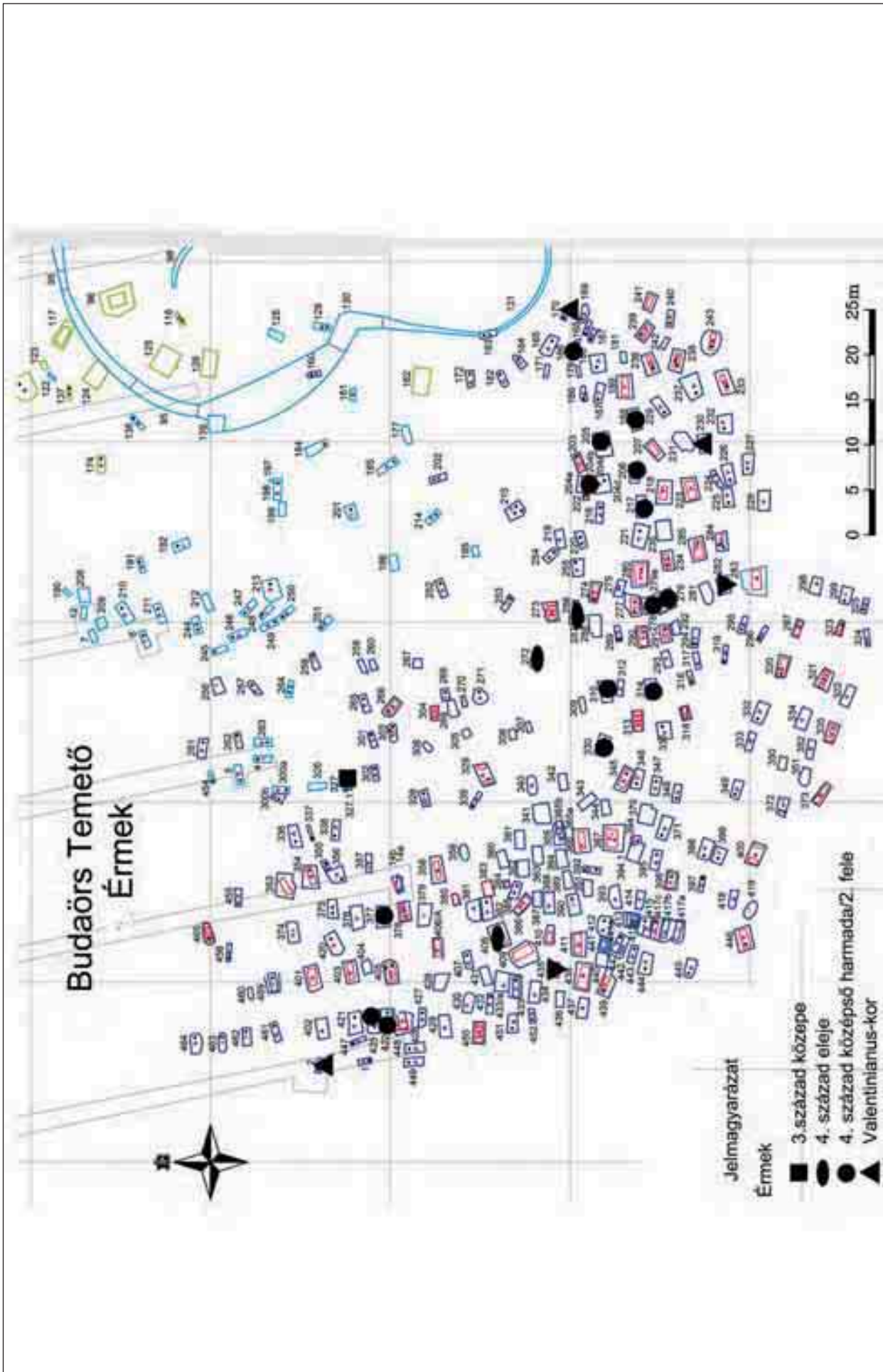

96. kép: 3–4. századi érmek elterjedése a temetőben

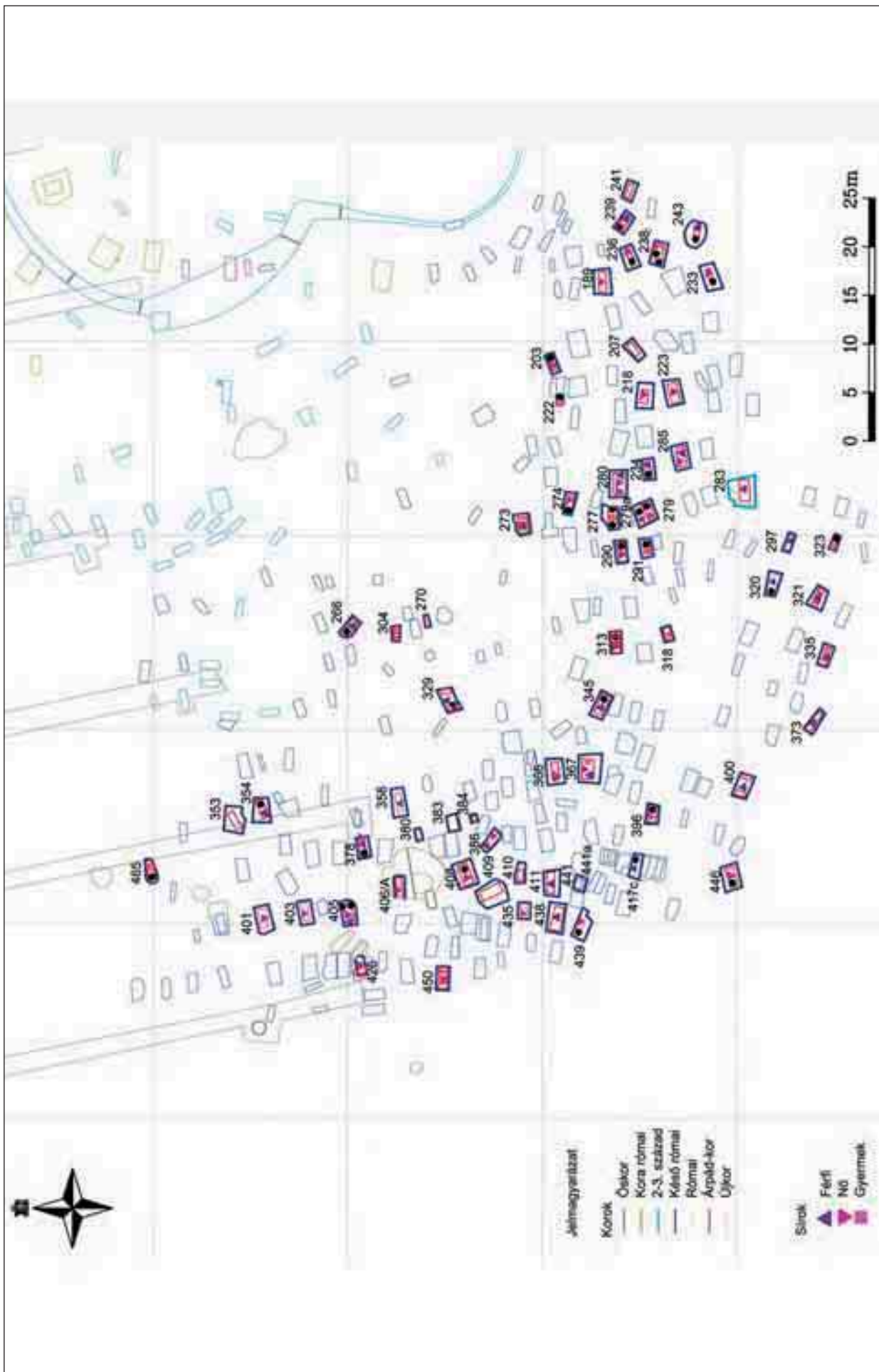

97. kép: A késő római, épített sírok helyzete a temetőben

edénnyel, ékszerrel, éremmel eltemetett fiatal lányt és egy vasszögekkel kivert cipőt viselő fiatal fiút vett körbe két, pontosabban nem keltezhető, melléklet nélküli, üres vagy jelképes sír.

### 2. század vége–3. század eleje:

- A temető keleti szélén a 35. (koporsó?) és 36. sírok egymás mellett, Marcus Aurelius érmekkel keltezve. Mellettük a 34. sír (fejénél vasszög), a lábánál vasszöveget tartalmazó 89. sír és a 92. kislány sír. A csoport mellékletanyaga nem egységes: két, csak ékszert tartalmazó sír (34, 92. sír), egy ékszer-edény–mécses együttes (35. sír). A 89. sírban csak edényt volt. Kicsit délebbre, a közelükben lévő 91. üres sír iránya egyezik a fentiekkel. Nemét tekintve két nő (egyik idősebb, másik középkorú), egy férfi (30–60 között) és 2 gyereksír. A délebbre lévő üres sír, gyerek méretű.
- DK-i szélén két női és egy üres gyereksír hasonló tájolással (ÉNy–DK): 140, 141, 143. sírok. Melléklet csak a csontváz nélküli 140. gyereksírban volt (edény, mécses, eszköz). A két felnőtt sír üres volt, egyik hason feküdt. Közelében a hasonló tájolású 153. női sír esetleg ugyanilyen korú, körülötte két üres gyereksír (150, 155. sír) és egy gazdag (kerámia, mécses, ékszer), de ellentétes tájolású női sír (152. sír). *A mécsesek alapján* is alkothatnak esetleg egy csoportot.

### É–D vagy fordított tájolású sírok:

- A temető északi részén: 4 – 263 – 300a – 326. sír. 2 nő, egy gyerek és egy jelképes sír kerámiával. Egyedül a 326. sírban volt 2–3. századi kerámia melléklet, a többi üres. Koruk tehát valószínűleg a Severus-kor.
- *Kora s késő római temető határán* (késői sírok között) egy függőleges sorban, de elég messze egymástól a 195, 196, 197. *hamvasztásos sírok*. Koruk talán a Severus-kor vagy a 3. század első fele.

### 3. század első fele:

- A temető É-i szélén több sírgödör tájolása hasonló, de ezen belül a csontváz helyzete ellentétes. Koporsós temetkezés volt a csoport 5 sírjában.

(D)Ny–(É)K: egymás mellett a gazdag ezüst ékszeres, 218–222. évi éremmel keltezett 5. (női) és a 454. üres sír. Kicsit messzebb, az üres 244. és 264. férfi sírok (mind a kettő szinte szántás szinten fekszik). Ékszer s kerámia mellékletei vannak a rabolt 256. gyereksírban is (ez lehet későbbi is).

ÉK–DNy: a csoport keleti, nagyobbik része ilyen korú (6, 210, 211, 191, 213. sír). Csak női és gyereksírok tartoznak ide. Körülöttük több, (megközelítőleg) hasonló irányú, üres sírgödör (7, 190, 208, 209, 212. sír), közülük három gyerekméretű. A csoport legtöbb

sírja üres, vagy rabolt. Ékszer a 210. és 191. sírban van, előbbiben kerámiával, másokban mécsessel együtt. A sor déli végén a 213. sírban Septimius Severus érem, tehát esetleg innen ment észak felé a temetkezés a 3. század második feléig. A hasonló tájolású csoport másik fele későbbi (ld. 257–262. sírok).

### 3. századon belül kérdéses:

- Az előző csoport déli oldalán van egy másik, nagyon *magasan (szántás szinten) található*, de ellentétes, É(Ny)–D(K) tájolású sírcsoport (egy esetben fordított), melyek kora a 3. századon belül kétséges. Női sírok: 245, 246, 250. sír; férfi sírok: 249, 251. sír; gyereksír: 248. sír. Melléklet egyikben sincs. A sírok felében van viszont koporsós szög (246, 247, 248. sír).<sup>1362</sup> A csoporttól keletre ugyanilyen irányú, de kicsit mélyebbre ástott, a szintén koporsós 192. gyereksír (3. század első fele).

### 3. század 2. fele:

ÉK–DNy irányú csoport: az előző csoporttól nyugatra a 261. női és 262. koporsós gyereksír, a 256. gyerek, és kicsit délebbre a 257. női és 258. gyereksírok. Legdélebbre a 252. női sír (köztük a 259, 260. üres gyereksírok). A 261. sír aláhajtott lábú fibulája keltezi a 3. század 2. felére. Mind a fibulatípus, mind az orsógomb (252. sír) a római nőknél idegen melléklet.

- K–Ny irányú sírsor (fej keleten!) az előzőtől kicsit délre: Egy sorban (259, 260),<sup>1363</sup> 265, 301, 302., melléklet nélküli sírok. Közelükben a hasonló tájolású, 3. század közepi éremmel keltezett 327. sír és az ezüst gyűrűs 303. sír. Ez utóbbi kettőben dupla (felnőtt s gyerek) temetkezés. Mellékletei alapján mindkettő a vezetőréteghez sorolható. A sor keleti szélén két üres csecsemő sír, majd két női sír és a nyugati szélén a két gazdag mellékletes, szülő – gyerek páros zárja a sort.

Alatta lévő sorban ugyanilyen tájolással a 267, 268, 269. sírok.

A csoport egy része olyan magasan található, hogy a szántás vagy a gépi humuszolás félig elvitte (257, 259, 260, 265, 302. sír).<sup>1364</sup>

### 3–4. század forduló/4. század első fele:

Nem szabályos sírsorok, gyakran üres helyek, az egyes temetkezések között.

<sup>1362</sup> Lehet, hogy a sírok másik felében is volt koporsó, de valamennyit megbolygatta s részben elvitte a gép, így a koporsós szögek előkerülése esetleges. A temetőnek ezen a részén feltűnően sok a koporsós temetkezés s ebből további 5 db a környező, ugyancsak 3. századi sírcsoportokban volt (192, 213, 256, 262, 327. sír).

<sup>1363</sup> Ez a két sír az előző függőleges, és a most tárgyalt vízszintes sorba egyaránt beleillik.

<sup>1364</sup> Ezek az előző, ugyanilyen magasan lévő csoport mellett vannak (250, 264; 245–251. sír). Felmerülhet, hogy itt a gép egy sávban nagyon mélyre szedte a humuszt, de ennek ellentmondanak a sáv két végén lévő, mélyebb sírok (ld. 213, 256. sír, stb.).

- Egy függőleges, laza sorban vannak a 305–309 üres sírok, a két temető határán. Északi végén a 3. századi közepi éremmel keltezett, csontvázaz 327. és a melléklet nélküli 302. sír (a gép félig elvitte), déli végén a 4. század közepi (Kr. u. 330–348) éremmel keltezett 310. és az üres 312. sír. Talán ezt a sort zárja az ugyanolyan korú éremmel keltezett, de ékszerrel, edénnyel ellátott, gazdag 314. női sír. A soron belül csak a 306. sírban van edény. Nemét tekintve egymás után van négy üres, kisméretű csecsemő sír (305–308. sír), két üres felnőtt sír (309, 310. sír), egy rabolt és egy bolygatott férfi sír (302, 312. sír) és csak a sor két végén lévő mellékletes sírokban volt csontváz. Érdekes módon mind a kettő dupla sír: 327. sír (apa és fia), 314. sír (anya gyermekével). A temetkezés esetleg e két időszak között (3. század közepe–4. század közepe) haladt lefelé, É–D irányban.
- Előző sor mellett, ugyancsak függőlegesen egymás alatt két kisméretű (csecsemő?) kőláda: 270, 304. sír, köztük a 268. gyerek (torques) és 269. rabolt sírok. Ezt a sort is egy gazdag, talán 3. század 2. felére tehető sír női zárja északon (303. sír), délen pedig 4. század első felére tehető női sírok folytatják (271, 272. sír).
- Keletebbre, a nagy árok mellett egymás alatt a 172. sír hagymafejes fibulájával (260–300 között) keltezett sor: a szintén férfi 182. és női 164. melléklet nélküli sírok (déli végén a 4. század közepi 165, 166. sírok).
- Közelükben, a nagy árokba beleásva, az ellentétes, É–D tájolású laza sírcsoport, a 163. barbár, női sír és a hasonló irányú, 160. és 202. melléklet nélküli sírok. Ebben az esetben a tájolásbeli különbség barbár elemekre utal.

#### 4. század első fele: Inkább kis csoportok, mint sírsorok.

- Két egymás melletti, egyforma tájolású sír: 220. – 219. férfi sírok. Mind a kettőben van eszköz (kés), de a 220. rabolt, így nem biztos, hogy edény és viseleti tárgy volt e benne, mint a 219. sírban.<sup>1365</sup> Ha az eszköz és viselet mellékletet nézzük, ide tartozhat még a gyűrűfibulás 216. sír is.<sup>1366</sup> Velük egy csoportban a fésűt tartalmazó 255. sír (germán hatás?).
- Két temető határán, közepén egy DK–ÉNy tájolású csoport (laza, elszórt sírokkal): a legészakibb 214. sír még 3. századi, a többi későbbi. 215 (dupla), 253, 254. sírok. 2 férfi, egy házaspár és egy gyereksír. A tájolásuk hasonló. Továbbá a házaspár

(215) és a 254. férfi sír mellékletei hasonlóak (edény, viselet, eszköz). A másik két sír melléklet nélküli. A 215. sír fibulája alapján a 4. század első felére keltezhető a csoport.

#### 4. század közepe–második fele: Innentől kezdődik a sűrűbb temetkezés.

- Hasonló tájolású (K–Ny) sírok egymás alatt: 310 (férfi), 312 (férfi), 313 (nő), 314 (nő). 330–348 közötti érmek kelteznek. Ez lehet a fent már bemutatott függőleges sor déli vége is (305–310, 312, 314. sír), de a 314. beleillik egy vízszintes sorba is (291–293. sír). Mellékleteik egyik sorban sem egyeznek. Két gazdag kőláda a 313. (ékszer) és a 314. (ékszer, edény, érem), a többi rabolt vagy üres.
- ÉNy-on függőleges sorokban több hasonló korú és tájolású (K–Ny) sír: 374 (gyerek és nő) – 375 (férfi) – 376 (nő) – 377 (nő) – 378 (férfi és nő) – 379 (gyerek). Másik sorban: 460 és 459. üres, talán gyereksírok – 401 (nő) – 403 (2 nő) – 404 (üres) – 405 (férfi és nő) sír.
- Egy kisebb csoport hasonló tájolással, DNy–ÉK: 207, 229, 231, 233, 236, 237. sírok. Két kőláda, egy téglá, egy kő válaszfal, egy kőpakolás és egy föld-sír. 4 nő, egy üres gyerek és egy rabolt sír. Ékszer a 233, 236. női sírokban, kerámia a 236, 237. sírokban, a többi rabolt vagy melléklet nélküli. Mázas kerámia keltezi őket. Kicsit messzebb, több, hasonló irányú sír is van, egyesével elszórva, pl. 203. kőláda, 224. férfi földsír stb.
- A temető déli felében egymás alatt, több hasonló tájolású sírsor, közte feltűnően sok épített sír, fibulákkal, s érmekkel. A szabályos sorokat néha egy-két más irányú betemetkezés szakítja meg.
- Temető legszélén a 239, 241, 242. sír. Tájolás ÉNy–DK. Egy férfi és két üres gyereksír. Mellékleteik ékszer – edény, ill. viselet – edény párosítás (a rabolt 241. sírban üvegedény maradványok). Mellékleteit és irányát tekintve esetleg ide tartozik a szomszédos 238. női és csecsemő sír is.<sup>1367</sup> A csoportból 3 sír kőláda, tehát gazdag mellékletű és sírfarmájú csoport. Talán 4. század második fele (mázas korsó).
- 165–171. sírok: egy hasonló tájolású<sup>1368</sup> és mellékletű csoport a késő római temető DK-i szélén, melyen belül van három *hagymafejes fibulát viselő férfi*, egy veretes övet viselő férfi, egy éremmel keltezett, felékszerezett kislánysír (170. sír) és egy üres gyereksír. Kerámia három sírban volt. A csoport legkorábbi tagját (166. sír) az érem alapján a 4.

<sup>1365</sup> Kissé távolabb, de hasonló tájolással készült két hamvasztásos, téglalap alakú sírgödör is (195, 196. sír) a 3. században. Esetleg ez volt a sírsor eleje?

<sup>1366</sup> Eszköz, edény és viselet volt a szomszédos 204b sírban is, az érme 337. utáni, de a galléros peremű korsó későbbi.

<sup>1367</sup> Ehhez hasonló tájolásúak a legszélű 240. és 243. férfi sírok. Egyik rabolt kőláda, a másik földsírban csak egy szög volt.

<sup>1368</sup> A fej általában ÉNy-on, két sírnál DK-en (165, 166. sír).

század második felében temették el, a legkésőbbit (170. sír) a 4. század utolsó negyedében.<sup>1369</sup>

#### 4. század 2. fele–vége:

- Déli szélén van 3 párhuzamos sírsor egymás alatt. Felső sor Ny-ról keletre: 349 (mázás) – 333 – 332 (kiöntős) – 320 (mázás, üveg) – 297 – 298. sír. Valamennyi férfi sír. Többsége rabolt, ami keltező az a mázas kerámia és a kúpos üveg pohár: 4. század 2. fele és vége.

Középső sor: 350 – 334 (csont karperec) – 321 – 323 (bögre) – 299. sír (simított korsó). Többsége rabolt. Egy részleges kóláda és részleges téglasír van a földsírok között. Három gyerek, egy férfi, egy női sír. Keltező a két legszélső sírban lévő besimított bögre és felhúzott fülű korsó (4. század utolsó negyede).

Alsó sor: (418) – 400 – 372 – 351 – 352 – 335 – 322 – 324 (mázás, orsó gomb, bögre) – 325. sír. Egyetlen kivétellel (324. sír) valamennyi rabolt. Két részleges kóláda van a sorban. 4 férfi, 2 nő, egy anya gyermekével és egy üres gyereksír. A mázas kerámia alapján, a 4. század második felén–végén temetkeztek a sor keleti végébe.

Legalul egymagában áll a 373. rabolt, kóláda sír (férfi).

- A temető DNy-i részén a sírsorok iránya kérdéses, a legtöbb sír beleillik akár egy majdnem vízszintes (ferdén DK felé futnak a sorok),<sup>1370</sup> akár egy függőleges sorba.<sup>1371</sup> A függőleges soroknál a sírok déli végén már a temető legkésőbbi, század végi temetkezései vannak.
- A temető nyugati felében valószínűleg vízszintes sírsorok voltak, belülről kifelé haladva. Tájéolásuk is többnyire hasonló. Pl. 437 – 438 – 411 – 390 – 389 – 364 – 365. sír. A sor belső, keleti vége a korábbi.<sup>1372</sup> Néha közzé ékelve egy-egy eltérő tájolás, pl. 386, 409. sír egymás mellett. A sok rablás miatt a mellékletek alapján nehéz kisebb csoportokat elkülöníteni.
- ÉNy-i szélén függőleges sorokban történt a temetkezés. Legszélső sor: 464 (nyaklanc) – 463 – 462 – 461. melléklet nélküli vagy rabolt sírok. A sor két

szélén egy férfi és egy női sír, középen két gyereksír. Melléklet csak a női sírban van (gyöngy-sor). Folytatódhat függőlegesen a 402. rabolt sírral, majd 3 gazdagabb mellékletű (rabolatlan!) sírral: 421 – 425 – 422. sír, végül két rabolt, kőpakolásos vagy részleges kóláda sír zárja a sort: 426 – 429. sír. De ez utóbbi sírok mind besorolhatók vízszintes sorokba is!<sup>1373</sup> 5 férfi és két nő van közöttük. A három középső, rabolatlan földsírban mind volt kerámia, mellette kettőben érem és viselet, a női sírban pedig ékszer. Az érmek (Kr. u. 341–354) a 4. század második felére teszik a sor déli felét. Az északi széle felé valószínűleg még később temetkeztek. A halottak feje keleten, kivéve a két legszélső (463–464.) sírt, ami pont ellenkező.

#### 4. század utolsó harmada:

- É–D irányú sírok a temető ÉNy-i szélén (a fent tárgyalt csoport mellett): 1. és 447. női sírok, alatta 448, 449. férfi sírok. Fej északon, az 1. sír kivételével, ami pont fordított. Két sírban volt edény (az egyik felhúzott fülű, simított korsó) és a mind a két férfi sírban vasszerszám.
- Helyzetüknél fogva, a temető legszélső sírjai, mind a nyugati,<sup>1374</sup> mind a déli szélén<sup>1375</sup> a temető legkésőbbi sírjai lehettek. Raboltak vagy melléklet nélküliek, keltező lelet már nemigen maradt bennük (pl. üveg: 446, 451. sír; besimított, simított kerámia: 299, 323. sír). ÉNy-on a 2. sírt keltezik a Valens érmek, de a lábhoz helyezett mellékletek ennél is későbbi szokásra utalnak.

## XI.2. A TEMETŐ SZÉLE

Főleg üres, vagy melléklet nélküli, bizonytalan korú s gyakran ellentétes tájolású sírok vannak a temető szélein. A késő római korban a temető szélső sírsorai között jóval több a rabolt, mint a temető belsejében.

*ÉK-i széle:* elsősorban kora római sírok. Lefelül egy különálló sír sor K–Ny irányban, tőle délre csak nagyobb szünet után következnek a temető sírjai.<sup>1376</sup>

*Keleten* még valószínű, hogy folytatódott a temető a Seregély u. alatt. A feltárt terület szélén ennek ellenére vannak üres s melléklet nélküli sírok, ill. elszántott hamvasztásos sírok (17–21. sír). Köztük az

<sup>1369</sup> A három hagymafejes fibula ugyanaz a típus, de használatának hosszú ideje (330–400) lehetővé teszi, hogy akár egymást követő generációk viseljék. Kettőt idősebb férfi, egyet fiatalabb férfi hordott.

<sup>1370</sup> Pl. 412 (férfi) – 393 (férfi) – 394 (férfi és nő) – 370 (üres) – 347 (nő). Ahol van csontváz, ott a fej keleten. Alatta lévő sor: 439 (nő) – 442 (nő és férfi) – 413 (gyerek) – 414 (nő) – 395 (férfi) – 371 (férfi) – 348 (nő) sír. A fej felváltva keleten vagy nyugaton.

<sup>1371</sup> Pl. 345 (férfi) – 346 (nő) – 347 (nő) – 348 (nő) sírok. A fej felváltva keleten és nyugaton; (366 4. század első fele/középe) – 367 (5 csontváz) – 394 (férfi és nő) – 395 (férfi) – 396 (nő) sír; 410 (kislány?) – 411 (férfi) – 440 (gyerek?) – 441 (üres) – 442 (nő, férfi) – 443 (férfi) – 444 (nő; 4. század vége) sírok.

<sup>1372</sup> 3 férfi, egy kislány, két üres és két, egymásra ázott női sír. Melléklet csak a bolygatatlan 390. kislány sírban van (ékszer, kerámia) és ugyan-csak edény az egyik üres, felnőtt sírban. A többi rabolt.

<sup>1373</sup> Egy vízszintes sor, pl. 402 – 401 – 374 – 353. sír stb., tehát itt már nehéz megállapítani, hogy milyen irányban történt a temetkezés.

<sup>1374</sup> Pl. 450, 451 (üvegpalack), 452. sírok; 436, 438. sír; 443 (öv, gyűrű), 444, 446 (üveg pohár) sírok stb.

<sup>1375</sup> Ld. fentebb a legelső sírsorokat.

<sup>1376</sup> A sírsor nyugati fele 1–2. századi (K–Ny tájolás: 11,13. sír, ellentétes Ny–K tájolású 58. sír), majd két É–D irányú sír (48, 22. sír), melyek kora kérdéses, talán 2. század. Az üres 15. sír zárja a sort (K–Ny/fordított), felette elszántott kora római cserepek (talán hamvasztásos sír volt). Mellette ugyancsak egy elszántott sír lehetett a XXXV. árok 1.obj. (hamvasztás?). A fenti sírsor után dél felé nagy szünet, elszórtan egy kisebb csoport (23–25. sír), majd a 29. körárokotól kezdve folyamatos a temetkezés.



oldalra fektetett 18. sír (lába térdben behajlítva).<sup>1377</sup> Többnyire kora rómaiak. Továbbhaladva déli irányba, gazdagon ellátott, középső császárkori sírcsoportok is előfordulnak, tehát ez még egyértelműen nem a temető széle (ld. 26, 35. sírok, stb.).

*DK-n* úgy néz ki, hogy megtaláltuk a temető szélét, mivel a XXXVI–XXXVII. árkokban már nincs sír. Itt is üres (150, 155, 156. sír), vagy melléklet nélküli (153, 193, 194. sír), bizonytalan korú, talán középső császárkori sírok zárják a temetőt. Van két hasonló fekvő csontváz is, egymáshoz közel (143, 157. sír), hasonló tájolással (fej Ny-on).

A késő római temető déli és nyugati legszélső sírsorait már többnyire kirabolták. Köztük azért található néhány üres, vagy melléklet nélküli sír is.<sup>1378</sup> *Déli szélén* a 232. sír férfi halottja oldalra fektetve (nyakán torques). E szélső temetkezések korban a legkésőbbiek.

*ÉNy-i szélén* a melléklet nélküli, vagy rabolt sírok helyenként É–D irányú sírsorba rendeződnek.<sup>1379</sup> Egy kisebb, késői csoport tájolása É–D, melléklet nélküliek (pl. 447. sír), vagy csak kerámia s szerszámok vannak bennük (1, 448, 449. sír).

*É-on:* üres (7, 12, 190, 208, 209. sír; 175. sír), vagy melléklet nélküli (6, 211. sír), bizonytalan korú s gyakran ellentétes tájolású sírok (4, 263, 300a. sír) vannak. Ez utóbbiak egy csoportja nagyon magasan, szinte szántás szinten fekszik (244–251. sír: melléklet nélküli, gyakran koporsós sírok). Nem a legszélső sírsorban, de ezen a részen található a 264. hasonló fekvő csontváz, közelében az oldalra fektetett 250. sír (tájolásuk nem egyforma, de mind a kettő nagyon sekély). Itt már keverednek a késő római és a nehezen keltezhető, középső császárkori temetkezések.

Az un. „széle jelenségeket”, mint pl. a hasonló fekvő, „térdelő”, fej nélküli stb. csontvázak, ld. a VI. fejezetben. Más pannoniai temetőben is, a különleges testhelyzeteken túl, gyakran melléklet nélküli sírok voltak a temető szélén, pl. Tác.<sup>1380</sup>

## XII. KORMEGHATÁROZÁS, PERIODIZÁCIÓ

A temető periodizációja több problémát is felvet. Ha a nagy, pannoniai temetőket veszem alapul, akkor egy kora és egy késő római periódusra lehetne osztani. A kettő között a 3. század általában elenyészően kevés, ill. nehezen felismerhető. Ha a budaörsi telep korszakaihoz igazítom, akkor legalább 5 periódus van, melyeken belül az 1. század közepe–második fele, az 1–2. század forduló és a Hadrianus–Antoninus-kor, egészen a markomann háborúig a kora római periódusba tartozik. A Severus-kor és a 3. század közepéig tartó időszak a középső császárkor, majd ezt követi a késő római kor a 3. század 2. felétől a 4. század végéig (ez utóbbin belül is több kisebb időszak különíthető el). Sajnos a mellékletek s sírformák alapján ilyen részletességgel nem mindig lehet a sírok korát meghatározni. Jelenleg megpróbálok a két nagy – kora római és késő római – csoport között egy középső császárkori időszakot is elkülöníteni. A 3. századon belül nehezen szétválaszthatók a század első felének, ill. 2. felének temetkezései, gyakran csak a sírok helyzete (két temető között), szegénysége (üres, vagy melléklet nélküli) alapján kerülnek ide a temetkezések.<sup>1381</sup>

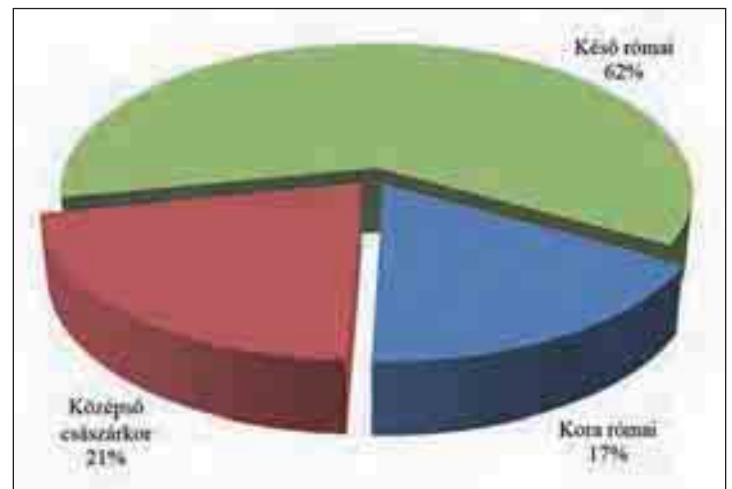

75. ábra: A temetkezések korszak szerinti megoszlása a temetőben

Összesen kb. 65 sírban volt olyan lelet, amely elősegíti a pontosabb kelteztést. Ez a teljes sírlétszámnak a 14%-a. A többi sírt az egyéb mellékletek, vagy a sír helyzete alapján lehet besorolni az egyes periódusokba.<sup>1382</sup>

<sup>1377</sup> Egy csoportot alkot 2 melléklet nélküli, ellentétes tájolású férfi sír (17, 18. sír) és 3 csontváz nélküli, üres sír, melyből csak a 16. sírban volt 3 kis edény, a többi (19, 21. sír) üres. Ide esik egy elszántott hamvasztásos sír is (20. sír), de viszonya a csoporthoz kérdéses. Valószínűleg több sír is volt itt az ÉK-i, K-i részen, de a gépi humuszolás itt kezdődött s esetleg elvitt a gép néhány hamvasztásos sírt, mire megtaláltuk a temetőt. A nagyobb, üres részek alapján árokkeretes sírok is lehettek itt magasan.

<sup>1378</sup> Déli szélén több üres sír is van a rabolt sírok között. Pl. 228, 240, 325. sír; 350, 351. sír stb., akárcsak a nyugati oldalon (csontváz nélküli sír, pl. 436. sír). DNY-on melléklet nélküli sírok: 444, 445. sír; 446. rabolt kőláda sír.

<sup>1379</sup> ÉNy-i szélén melléklet nélküli (454–456, 460–461, 463), vagy rabolt sírok (459, 465. sír). Köztük, pl. a fej nélküli 462. sír (bolygatott?).

<sup>1380</sup> LÁNYI 1972, 69; Egyes noricum-i temetőben is hasonló a helyzet, pl. Frauenbergben (STEINKLAUBER 2000, 69–70).

<sup>1381</sup> Az üres vagy melléklet nélküli sírok kelteztése minden temetőben kérdéses. Nemcsak a 3. századhoz, hanem a 4. század végi elszegényedett, vagy keresztény temetkezésekhez is tartozhattak. Ilyenkor a temetőn belüli helyzet segít eldönteni a kérdést.

<sup>1382</sup> A kora római feliratokat nem vettem be a keltező leletek sorába, bár, pl. a bennszülött női név keltezhető az 1–2. század fordulóra, de – másodlagos felhasználásuk miatt – hozzájuk köthető sír nincs, amit datálnának.

## XII.1. KORA RÓMAI TEMETŐ: 1. század közepe/ 2. fele – 2. század közepe/2. fele

### 1.1. Keltező leletek:

Fibulák, sigillaták s érmek alapján mindössze 14 sír sorolható be az első periódusba, az 1. század közepétől/második felétől kezdődően. E keltező leletek csak a Hadrianus-korig terjednek. Az Antoninus-kori érmek, terminus post quem értékük alapján már nem a kora római, inkább a középső császárkori időszakhoz tartoztak (ezt támasztja alá a viselet megváltozása is). Pannonia történeti eseményei alapján, a kora római időszak végét a markomann háborúk pusztításai jelzik a provinciában. A temető mellékletei, sírformái alapján azonban sokkal markánsabban jelentkeznek a bennszülött eraviszkuszokra jellemző viseleti elemek és a római ékszerekkel, érmekkel eltemetett halottak különbözőségei, mely szokások változása a 2. századon belül már az Antoninus-kortól bekövetkezett. A sírformáknál ez a váltás a hamvasztásos és árokkeretes sírok megjelenésénél mutatkozik meg. E sírok itt Budaörsön elsősorban a 2. század közepétől a 3. század közepéig jelentkeznek, tehát inkább a középső császárkorba illenének, bár már a markomann háborúk előtt megjelennek. Így a kora római kor végének inkább a század közepe mondható (a határ nem mindig egyértelmű, mert némely szárnyas fibula típus a 2. század 2. felében még használatban volt, ill. néhány hamvasztásos sír már korábban megjelent).<sup>1383</sup>

1. század közepe – 2. fele (Claudius–Flavius-kor): egygombos erősprofilú fibulák (A68<sup>1384</sup>; Merczi 1. tip. 1–2. vált.) a 9, 25, 30, 57. sírokból.

1. század 2. fele–2. század első harmada (Flavius–Hadrianus-kor): egygombos erősprofilú fibulák (A69, 70; Merczi 1. tip. 3–4. vált.) a 60. sírból és szörvány.

Szárnyas fibula (A238c; Merczi 2. tip. 1. vált.): a 11. sírból.

Észak-itáliai, barbotin díszes, terra sigillata tál (Domitianus–Traianus-kor) a 42. sírből.

Flavius-kor–2. század közepe/2. fele: szárnyas fibula (Merczi 2. tip. 2–3. vált.) a 10, 61. sírokból és a 137. sír egyik fibulája.

2. század első fele: egygombos erősprofilú fibulák (A82–83, Merczi 1. tip. 5–7. vált.) a 13. és 136. sírből.

Érem nincs ebben a korai időszakban.

2. század 2. fele: szárnyas fibula (Merczi 4. vált.) 93, 137. sírből.

Érem: 5 db, melyek már a következő periódus sírjait keltezik.

### 1.2. Temetkezések: 82 db sír/83 temetkezés (17%)<sup>1385</sup>

1–2. század (20 sír/21 temetkezés): 9, 10, 11, 19, 20, 22a (2 db), 25, 30, 39, 42, 55, 57, 59, 60, 61, 62?, 75, 111, 116, 120. sír.

2. század (55 sír): 8, 13, 15, 16, 17, 23, 24, 31?, 32?, 38, 41, 43, 45, 46, 52, 54, 58?, 64a, 65, 66, 69, 77? 79 (ló), 80, 83 (ló), 84, 85, 86 (ló), 90, 94, 96 (sírépület), 100, 108, 114, 115, 117 (ló), 118?, 121, 123, 124 (kocsi), 125 (kocsi), 126 (kocsi), 134, 135, 136, 144, 145, 146a, 151, 156?, 162 (kocsi), 173, 174, 193. sír

2. század 2. fele (7 sír): 18, 21, 40, 56, 63, 93, 113, 137. sír. Ld. még az Antoninus-kori érmeket tartalmazó 5 sírt!

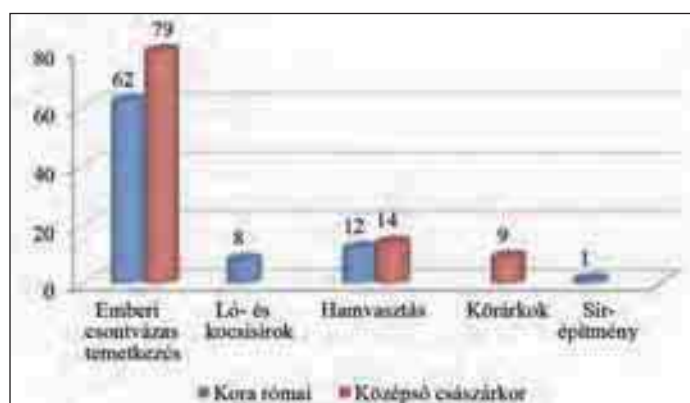

76. ábra: Temetkezés típusok megoszlása az 1–3. században (sírszám)

## XII.2. KÖZÉPSŐ CSÁSZÁRKOR: 2. század (2. fele)/ utolsó harmada – 3. század első fele/közepe

### 2.1. Keltező leletek: Antoninus–Severus-kor

Ekkor van a legtöbb érem és sigillata. Ide tartoznak, terminus post quem keltező értéküknél fogva, az Antoninus-kori érmek (5 sír). A Severus-kori 4 érem és 3 sigillata már átnyúlik a 3. század első felére, egészen a század közepéig. A vasfibulák használata is ebben az időszakban kezdődik. Itt húzható meg egy éles határ a középső császárkor és a késő római kor között. A vicus egyik kőépületébe rejtett ezüst éremkincslet bizonyítja a település részleges pusztulását a 250-es évek első felében.<sup>1386</sup>

Antoninus-kori érmek: Antoninus Pius érme (140–144) a 201. sírban. Diva Faustina érme (131/141–161) a 26. sírből és a 130. árokból. Marcus Aurelius érme a 35, 36. sírokból (161–180 között).

<sup>1383</sup> Gleisdorf (ARTNER 1989, 46) periodizációja nagyon hasonlít a budaörsi temető kora s középső császárkori időszakára (bár Budaörsön jóval kevesebb a sigillata). A legkorábbi periódus sírjai az 1. század 2. felében kezdődnek (erősprofilú fibulák, Pó-vidéki sigillata) és a 2. század közepén záródnak (szárnyas fibulák, közép-galliai sigillaták). Ezután következnek a 2. század 3. negyedének a sírjai (Antoninus Pius érem, rheinzaberni sigillaták) s a temető egészen a 3. század közepéig tart (westerndorfi sigillaták, térdfibula stb.).

<sup>1384</sup> Almgren 68. forma (részletesebben, ld. Merczi M. cikkét).

<sup>1385</sup> „A–B” számmal különítettem el a közös feltételben lévő, vagy egymást vágó külön sírokat. „1–2.” számmal az egy sírban lévő dupla temetkezéseket (több csontváz esetén, zárójelben a sírszám mögött a csontváz szám).

<sup>1386</sup> OTTOMÁNYI 2012, 339.

*Severus-kori érmek:* Septimius Severus érem a 213. sírban (Kr. u. 195–196). Severus-kori limes hamisítvány a 133. sírból. Az 5. sír festett táljában lévő érem (Kr. u. 218–222) és egy szórvány Alexander Severus érem (Kr. u. 226) a hamvasztásos sírok környékéről.

A 3. század közepi érem (327. sír), már a század 2. felének temetkezéseihez tartozik.

*Terra sigillaták:* legkorábbi (2. század második fele–3. század eleje) a Drag.18/31. talp töredék az 51. hamvasztásos sírból. Severus-kori a Drag.54. ép csésze a 106a földsírból, és két töredék a 70. körárok-ból, ill. a 415. késő római sír földjéből. Valamennyi a Rheinzaberni műhelyben készült.

*Fibula:* térdfibula töredék az 50. hamvasztásos sírból (Merzsi 3. típus)

Egytagú vas fibulák (MERCZI 4. tip.: 2. század 2. fele–4. század) a 44. sírban, 51. urnasírból, 56. sírból (kora római?), 112. sírból.

*Felírat:* szarkofág (283. sír) sírfelirata a 210-es évek után (másodlagos felhasználás, ld. 4. század).

## 2.2. Temetkezések:

93 sír/95 halott + 7 db 3. századi (?) sír = 100 sír, 102 halott<sup>1387</sup> (+ 1 szarkofág). A temetkezések 21%-a.

*Severus-kor* (78 sír/80 halott): 4, 6, 7?, 12?, 22?, 26 (2. századi érem), 27, 28, 29. árok, 33, 34, 35 (2. századi érem), 36 (2. századi érem), 43a, 44, 47, 48?, 50, 51 (2), 53?, 67. árok, 68, 70 (árok), 72 (árok), 74 (árok), 76 (árok)?,<sup>1388</sup> 78 (+95+130–131+139. árok, 2. századi érem), 81, 89, 91, 92, 98 (árok),<sup>1389</sup> 101 (árok), 102, 103, 104, 105, 106, 106a, 107, 110?, 112, 119?, 122, 132, 133 (érem), 138?, 140, 141, 143, 146b?, 147, 149, 150?, 152, 153, 154–154.1, 155? 157, 161, 177?, 190, 191, 194?, 195, 196, 197, 201, 208?, 209?, 210, 211, 212?, 213 (érem), 263?, 300a?, 326. sír, 469. (szórvány).

3. század első fele–középe (15 + 1 szarkofág): 5 (érem), 128?, 129, 146. sír, 148, 183?, 184, 185?, 192, 198, 199, 214?, 244, 264?, (283. szarkofág), 454. sír.

3. század (7 db):<sup>1390</sup> 245, 246, 247, 248, 249, 250, 251. sírok.

### Problémás 3. századi temetkezések

A temető közepén (a nagy ároktól nyugatra) és északi szélén elég sok üres, ill. melléklet nélküli sír található. Tájéolásuk nem egyforma. Koruk valószínűleg a középső császárkor, ill. 3. század.<sup>1391</sup> Ezen belül

gyakran nem lehet megállapítani, hogy a század első, vagy 2. fele. A temetkezés laza szerkezete a temető keleti (kora római) felére hasonlít, ahol a hiányzó hamvasztásos sírok és körárkok (esetleg sírkertek) miatt lehet ilyen ritka a beépítettség. Nagy valószínűséggel a középső részen is voltak még hamvasztásos temetkezések (ld. 195, 196, 197. sír), melyek többségét ugyancsak elszántották. Ahol van melléklet, az jellegzetes római ékszer és edény típusokat tartalmaz.<sup>1392</sup> Az éremmel biztosan keltezhető sírokból kiindulva lehet a körülöttük lévő temetkezéseket is besorolni a tájolás, mellékletek stb. alapján. Ld. nyakperec, „lélektükör”, koporsós sírok stb. Az üres, vagy melléklet nélküli sírok, talán a 3. század második felének általános elszegényedését tükrözik. Továbbra is marad azonban egy csoport, melynek tájólása, és túl magas szinten való temetkezése (többségüket megbolygatta vagy elvitte a gép) különbözik a körülötte lévő síroktól (245–251. sírok). Tájéolásuk ellentétes a körülöttük lévő Severus-kori (213. sír), 3. század első felére (5. sír), vagy 2. felére tehető (257, 258. sírok) sírokéval. Megegyezik viszont a 326. sírral, aminek a korszója középső császárkori (2–3. század forduló). Ezeket feltételesem sorolom a 3. századhoz, lehetnek későbbiek (pl. 5. század eleje, vagy Árpád-kor), de korábbiak is.<sup>1393</sup> Esetleg a szolganép sírjai (bár ahhoz túl kevés), de lehet más, vallási vagy etnikai oka is e jelenségnek.<sup>1394</sup>

## XII.3. KÉSŐ RÓMAI TEMETŐ: 3. század 2. fele–4. század vége

### 3.1. Keltező leletek:

A 3. század közepéről még van egy érem, mely lehet a század második felének temetkezése is. Majd a 4. századtól megnő a keltező érmek (20 sír) és fibulák (15 sír) száma (a sigillata eltűnik). Az érmek mindig csak *terminus post quem* keltezik a sírt. Gyakran korábbi érmekeket tesznek a sírba, pedig a többi melléklet már későbbi keltezését valószínűsít, pl. 204b, 287. sír.<sup>1395</sup> 375 körül megszűnik Pannoniában az állami pénzzállítást. Bár ez nem jelenti a pénzforgalom végét, de jelentősen visszaesik az érmek száma mind a telepeken, mind a temetőkben. Ezután vagy nem tetek érmekeket a sírba, vagy a korábbi, rendelkezésre álló

<sup>1392</sup> Részletesebben, ld. a mellékleteknél!

<sup>1393</sup> Hasonlóan magas szintre temetett 2. század eleji, vagy 4. századi sírok máshol is előfordulnak elszórtan a temetőben. De sehol máshol nem alkotnak ilyen egységes csoportot.

<sup>1394</sup> Csak a helyzet alapján nem lehet biztosan keltezni, mert középen, a 3. század 2. felének sírjai mellett s hasonló tájólással néhány 4. század végi temetkezés is előfordul, ld. 328, 329. sírok (későbbi beletemetkezések?).

<sup>1395</sup> Ez a szokás máshol is megfigyelhető, pl. Intercisa 1331. sír (VÁGÓ-BÓNA 1976, Taf. 28); A burgenlandi Halbtorn temetőjében rendszeresen 4. század középső harmadában vert érmek vannak a 4–5. század fordulóra, vagy még későbbre keltezhető sírokból. Ld. DONEUS 2014, 2. sír (Taf. 547), 11. sír (Taf. 568), 19. sír, 36. sír (Taf. 610) stb.

<sup>1387</sup> Egy sírnak vettem a nagy árkot, bár 5 különböző száma van. Hamvasztás 14, árok 9 db. A szarkofágot a késő római temetőhöz számoltam.

<sup>1388</sup> Lehet kora római is (ld. 75. sír)!

<sup>1389</sup> A 88. gödör is az árokkal együtt valószínűleg középső császárkor.

<sup>1390</sup> A 3. századon belül keltezni nem lehet.

<sup>1391</sup> Pannoniában máshol is a 2–3. századra jellemző a változatos tájolás és a melléklet szegénység a csontvázas sírokból. A Severus-korban inkább a hamvasztásos sírok a gazdagabbak. A 3. század közepétől pedig általános az elszegényedés.

vereteket használták. Az érmek hiánya nem a temetők felhagyását jelenti.

A temetkezés virágkora Budaörsön, a keltező leletek alapján, a 4. század középső harmada s második fele.

3. század 2. fele: érem a 327. sírban, Kr. u. 239–240.

3–4. század forduló: érem a 272. sírban, Constantius Chlorus, 294–305. között.

Fibula: egytagú, rugós T-fibula (Merczi 4. típus 3. változat): 266. sír

Aláhajtott lábú fibula (Merczi 5. tip.) a 163. és 261. sírből (lehet későbbi is).

Hagymafejes fibula (MERCZI 6. tip. 1. vált., Keller-Pröttel 1/B típus), 280–320 között, a 172. sírből.

4. század első fele: Nagy Constantinus és II. Constantinus egy-egy érme 313–321 között (287. sír,<sup>1396</sup> 408. sír). A 330–348 közötti érmek már inkább a század második felére kelteznek a sírokat.

Hagymafejes fibula (Merczi 6. tip. 2. vált., Keller-Pröttel 2. típus) 300–340 között, a 215. sírből.

4. század közepe, 2. fele: az érmek *terminus post quem* értéke alapján ide sorolhatók valószínűleg Nagy Constantinus, II. Constantius és a Constantinus dinasztia érmei 330–348 között (28 db). II. Constantius 351–361 közötti érmei pedig már egyértelműen a század 2. felére kelteznek a sírokat (8 db).

Hagymafejes fibula (Merczi 6. tip. 3–5. vált., Keller-Pröttel 3–4/B-D. típus) 330–400 között a 2, 165, 166, 169, 188, 204b, 205, 230, 280, 300b, 371, 422. sírokból. Többségük mellett 330–354 közötti érem is van. Némelyike viszont a temető legutolsó időszakához köthető, a mellette lévő Valentinianus-kori érem alapján (pl. 2. sír).

4. század utolsó harmada: az 5 db Valentinianus-kori érem használata eltarthatott a század végéig, vagy még tovább (2, 170, 230, 282?. sírok). A legutolsó szórvány érem 378-ból.

Hagymafejes fibula (MERCZI 6. tip. 6. vált., Keller-Pröttel 5. típus) 370–400 között a 284. sírből. A korábbi 5. változat fibulája is megérhette a 4. század végét (ld. 2. sír).

Éles határok nincsenek a periódusok között. Az érmek *terminus post quem* keltező értéküknél fogva még kb. 20–30 évvel később is forgalomban lehettek. A fibulák használati ideje is kb. egy fél évszázad, van, amelyik még hosszabb időszakra jellemző.

<sup>1396</sup> Vele együtt a sírban 4. század második felére, végére tehető bögre, tehát lehet, hogy csak „szerencsepénz” volt a korábbi érem s nincs valódi keltező értéke.

3. 2. **Temetkezések:** 267 sír/296 csontváz (61,5%).

3. század 2. fele (16 sír/18 db csontváz):<sup>1397</sup> 252, 256, 257, 258, 259, 260, 261, 262, 265, 267, 268?, 269, 301, 302, 303–303.1., 327–327.1. sír

3–4. század forduló (19 sír): 160, 163, 164, 172, 182, 202?, 266, 270?, 278, 304, 305, 306, 307, 308, 339?, 359, 455, 456, 465. sír.

4. század első fele (45 sír/46 db csontváz): 179, 180, 181, 186, 187, 203, 204c, 204d, 215–215.1, 216, 219, 220, 222, 253, 254, 255, 271, 272, 273, 286, 287?, 288, 309, 340, 341, 342, 343, 358, 360, 361, 362, 363, 364, 365a–b, 366, 379, 380, 383, 384, 387, 388, 391, 408, 415. sír.

4. század közepe–2. fele (140 sír/160 temetkezés):<sup>1398</sup> 165, 166, 167, 168, 169, 171, 188, 189, 204b, 205–205.1, 206, 207, 217, 218, 221, 223, 224, 225, 226, 229, 230, 231, 232, 233, 234, 235, 236, 237, 238–238.1, 239, 240, 241, 242, 243, 274, 275–275.1, 277 (2 db), 279, 279a, 280 (3 csontváz), 281, 282, 283, 285–285.1, 289 (2 db), 290, 291, 292, 293, 294 (2db), 295, 296, 297, 298, 300b, 310, 312?, 313, 314, 316, 317, 318, 319, 320, 321, 328?, 329, 330, 331, 332, 333, 334, 336, 337, 338, 344, 345, 346, 347, 348, 349, 350, 356, 357 (2 db), (367.1–2 sír +3 később),<sup>1399</sup> 370, 371, 374 (2 db), 375, 376, 377, 378–378.1, 381, 382, 385, 386–386.1, 389, 390, 393, 394–394.1, 395, 396, 397, 398, 399, 401, 402, 403 (2 db), 404, 405 (2 db), 406a, 407, 409, 410, 411, 412, 413, 413a, 414, 416, 418, 420, 421, 422, 425, 426, 427, 428, 431, 433, 435, 437, 439, 440, 441, 442–442.1, 459, 460, 461, 462, 463, 464. sír

4. század utolsó harmada (5. század eleje?): 47 sír/53 temetkezés: 1, 2, 14a, 14b, 14b.1, 170, 204a, 227, 228, 284–284.1–284.2, (287?), 299, 322, 323, 324, 325, 335, 351, 352, 353, 354, 355, 367 (3 csontváz),<sup>1400</sup> 372 (2 db), 373, 392? (2 db), 400, 417a, 417b, 417c, 419, 429, 430, 432, 433a, 434, 436, 438, 441a, 443, 444, 445, 446, 447, 448, 449, 450, 451, 452. sír.

Ez így összesen 449 sír/481 temetkezés.<sup>1401</sup>

Összefoglalóan megállapíthatjuk, hogy a budaörsi temetőt az **1. század 2. felétől a 4. század végéig** használták. Ezen belül se a kora római (1–2. század), se a középső császárkori (2–3. század) temető nem mondható teljesnek.<sup>1402</sup> Valószínűleg ennek köszön-

<sup>1397</sup> A 3. századhoz besorolt üres sírok kora kérdéses, esetleg tartozhattak ide is. Pl. 183, 198, 199, 245–251. sír.

<sup>1398</sup> Ide sorolva az érmekkel 4. század középső harmadára keltezhető sírok is.

<sup>1399</sup> Itt csak 2 temetkezést számoltam be, magát a sírt a következő periódushoz soroltam, hogy ne szerepeljen duplán.

<sup>1400</sup> Helyzete alapján lehet, hogy az első két temetkezés a 4. század 2. felében történt és a rátemetkezések (3 fő) tartottak az 5. század elejéig.

<sup>1401</sup> A csontvázak síroiban fordul elő, hogy több halott is kerül egy sírgödörbe. 2 kora római sír (22a, 154. sír), egy hamvasztásos (51. sír), a többi késő római sírban volt.

<sup>1402</sup> Keleti szélé hiányzik s a magasan lévő hamvasztásos és árokkeretes sírok egyrészt elvitte a szántás. A sírkertek is elpusztultak, köveket másodlagosan beépítették.

hető, hogy a síroknak több mint a fele (61,5%) a késő római idősakra (3–4. század) keltezhető.

A temetőhöz tartozó *teleppel összehasonlítva*, először is a temető kicsivel később kezdődik, hiszen hiányoznak az Augustus-kori temetkezések. Miután az első három évszázad temetkezéseinek száma nem teljes, így a telep objektum és lakosságának a sírszámmal való összevetése, csak a késő római korban adhat valós eredményt. Ekkor az eltemetett halottak száma körülbelül megfelel a telepen élő (a lakóházak alapján feltételezhető) emberek számának (8. táblázat).

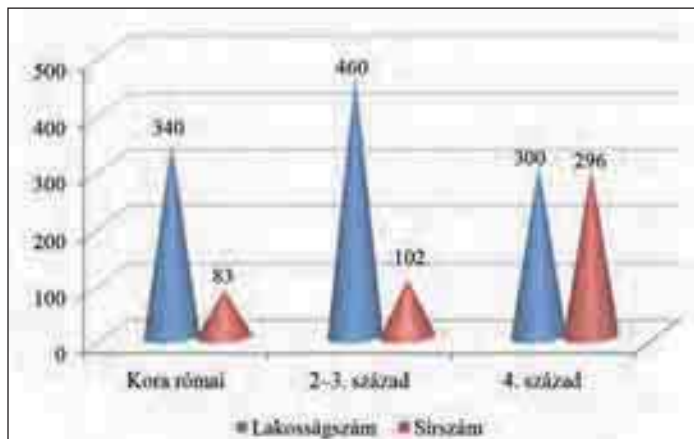

77. ábra: A telep lakosságának és a temető sírszámának az összehasonlítása.

### XIII. ÖSSZEFOGLALÁS

Budaörs, Kamaraerdő területén, a Hosszúréti-patak északi partján 2002–2003-ban, nagykiterjedésű, római kori település, a név szerint is azonosítható *vicus Teuto*(...) és a hozzá tartozó temető feltárására került sor. A teleptől kb. 50 méterre, ÉK-i irányban, a dombtetőn helyezkedett el a temető, melyet a feltárás során három oldalról sikerült lehatárolni. A feltárt, 449 sír (481 temetkezés) felöleli a római kor mind a négy évszázadát.

**Tájolás:** A budaörsi temetőn belül uralkodó tájolás a K–Ny, vagy fordított, Ny–K irányban megásott sírgödör (67%). A sírok kisebbik része valamilyen irányban, általában kissé északra, eltér ettől. Jóval kevesebb az É–D vagy fordított irány (9,2%). A kora római idősokban a sírok többségében (38,5%) a fej keleten (DK-n, vagy ÉK-n) található. Jóval kevesebb a nyugatra helyezett fej (20%). Sok a hasonló irányú üres sír, mikor a fej helye kérdéses (35%). Ritkán délen van a halott feje, északra nem tájoltak ebben a periódusban. A középső császárkori sírok tájolása hasonlít a koraira, de jóval több az É–D irányú sír (20%). A kőárkok bejárata is, hasonlóképpen a földsírokéhoz, általában keletre néz. A késő római periódusban nő

a nyugatra tájolt halottak száma, már kb. fele-fele arányban fordul elő keletre, ill. nyugatra helyezett fej. Az É–D irányú sírgödörben inkább északra, mint délre néz a fej. Etnikai különbségeket egyedül az É–D-i tájolás esetében állapíthatunk meg. Ugyanis az egyetlen, biztosan barbár mellékletes sír (163. sír) feje északon van. Ugyanakkor ezen a tájoláson belül is vannak római mellékletes sírok, bár a sírok egynegyede üres, és sok a melléklet nélküli is.

**Nemek:** A férfi s női sírok aránya majdnem egyforma, kicsivel több a nő (149 sír), mint a férfi (137 sír). A gyereksíroknak néha a mellékletek alapján megállapítható a neme (18 kislány 6 kisfiú). Gyerek váz van még további 37 sírban és talán ide sorolható 57 üres, kisméretű, feltételezett csecsemő sír is (összesen 118 gyerek). Ha a korosztályokat is megvizsgáljuk a felnőtt lakosság fele, mind a nőknél, mind a férfiaknál 23–43 éves kor között halt meg. Ezen belül kicsit magasabb a szülőkorban lévő nők száma, a 30–60 évesek között pedig a férfiak halálzási aránya a nagyobb. Az öregek létszáma drasztikusan kevesebb, mint a maturus korosztályé, tehát az emberek többsége már nem érte meg ezt a kort. Ez a kép korszakonként kicsit máshogy alakul. Összehasonlítva az 1–3. századi temetőt a késő rómaival, ez utóbbiban feltűnően magasabb a férfiak száma és jóval kevesebb az üres, talán csecsemő sír. A nemek és a sírformák összefüggéseit vizsgálva megállapíthatjuk, hogy a nőknél, főleg a késő római korban, kevesebb földsír van, mint a férfiaknál és mellette jóval nagyobb a kőpakolós és épített sírok aránya. Kőpakolós földsír arányaiban több van a gyerekeknél és a nőknél s jóval kevesebb a férfiaknál. A kő válaszfalás síroknál, ha egyáltalán maradt benne csontváz, az nő volt (egy férfi). A téglasírok többségébe is nő került, ritkán van benne férfi vagy gyerek. A részleges kőláda viszont inkább a férfiakra és gyerekekre jellemző, bár kevés nő itt is előfordul. A kőláda sírokba jóval több felnőttet (elsősorban nő) temettek, mint gyereket. A szarkofágba eredetileg s az után temetkezéskor is férfi került.

**Sírforma:** A legegyszerűbb s minden idősokban a leggyakoribb sírforma a *földsír*. A temetkezések Budaörsön a bennszülött, eraviszkusz lakossághoz köthető csontvázas földsírokkal (62 db) kezdődnek az 1. század közepén/második felében. Számuk a 2–3. században sem csökken (73 db), úgy tűnik, folyamatosan mennek át a késő római csontvázas temetkezésbe (164 db). A földsírokat néha *kőpakolással* (39 db) látják el. Nem mindegyik tartalmazott csontvázat. Lehetnek jelképes sírok (mellékletekkel) vagy a kisméretű sírok esetében felmerül a lehetőség, hogy csecsemősírok voltak, melyekben a csontok elkorhadtak az idők folyamán. A földsíroknál igen gyakori a padka, melynek több típusa fordul elő a temetőben, attól függően,

hány oldalról veszi körbe a sírgödört. Néha koporsót is feltételezhetünk a vasszögek alapján.

A halottak e sírokban a hátukon, nyújtott helyzetben fekszenek. Ritka a felhúzott lábú, oldalra vagy hasra fordított csontváz. Ez utóbbiak elsősorban a temető szélén, vagy a kora s késő római temető között található, melléklet nélkül, tehát pontosabban nem keltezhető (valamennyi felnőtt, gyerek nincs közte). Néha több halott kerül a sírba (házaspár, szülő – gyerek), és a késő római időszakban gyakoriak az után temetkezések is.

A földsírokon belül a bennszülött vezetőréteghez köthetők a *kocsi- és lótemetkezések* a 2. század első felében – közepén (4 ló és 4 kocsisír). E sírok méretük alapján is kiemelkedőek.

A *hamvasztásos sírok* nem váltják fel a csontvázas sírokat (bár később tűnnek fel), hanem velük párhuzamosan léteznek a kora s középső császárkorban. A 2. század első felében megjelenő hamvasztás eltart kb. a 3. század közepéig (26 db). Ezen belül jóval kevesebb az urnás, mint a későbbi szórthamvas sírforma. A hamvasztásos sírok száma nagyon kevés, mivel jóval magasabbra temették, mint a földsírokat, így a szántás az évszázadok során tönkretette őket. Az elpusztult hamvasztásos sírok számát a korabeli település lakosságára alapján lehet megbecsülni. Valódi birituális temető, tehát a csontvázas sírok nem csak gyerekek, nem melléklet nélküli szolgák s nem büntetésből vagy egyéb okból így eltemetett kisebbséget alkotnak. Sőt – a talajművelésnek köszönhetően – jóval több csontvázas, mint a hamvasztásos sír maradt ránk, a temető első két és fél évszázadából.

A hamvasztásos sírokkal egykorúak a *kör s négyszögletes árok* (9 db), melyek valószínűleg egy-egy gazdagabb temetkezést fogtak közre (e, feltehetően hamvasztásos, sírokat szintén elvitte a szántás). Három különböző méretben készültek, bejáratuk (egy kivétellel) K-re, ÉK-re nyílik. A körárkok a temető K-i felében, egymáshoz közel helyezkednek el, közöttük a két szögletes árokkal. A legnagyobb, ovális árok rendeltetése egyelőre kérdéses.

A 3. század közepétől a hamvasztás eltűnik s a csontvázas temetkezés a késő római kor végéig uralkodó marad (267 sír, 296 temetkezés). A rítusváltás pontos idejét nehéz megállapítani a római temetőkön belül. Pont abban az időszakban következett be, mikor az importárúk és a pénzforgalom a minimumra csökkent. Budaörsön – miután a földsírok az 1. századtól folyamatosan jelen voltak – a csontvázas temetkezés a 3. században nem keleti hatásra, nem egy új vallás eredményeképpen tűnik fel, ezek legfeljebb csak felerősítik a lakosság körében évszázadok óta meglévő szokást. Új sírforma a *szarkofág*, mely a 3. század első felében egy sírkert közepén állhatott. Majd a 4. században kirabolták, újra beletemetkeztek és a föld alá került.

A késő római időszakban – a továbbra is leggyakoribb földsírok mellett – változatos, *kövekből és téglákból épített sírformák* jelennek meg. A közepen kővალაშfallal kettéosztott sírok a *padmalyos sírok* sajátos formái, melyek már a 2–3. században feltűnnek (2 db), de igazán jellemzőek a 4. században lesznek (6 db). A vezetőréteg sírjai téglákból (23 db) vagy kisebb-nagyobb kövekből/kőlapokból (41 db) épültek. A kevésbé gazdagok csak a sírok tetjét, vagy alját rakták ki ezen építőanyagokkal. Az épített sírokat gyakran után temetkezésre is felhasználták, mint egy családi sírkertet. Néha 3–4 halott is kerül egy kőládába.

A csontvázas sírok közel egyharmada rabolt (28%, 136 temetkezés), többségük késő római. A sírformákat nézve láthatjuk, hogy a jobban megépített síroknál nagyobb a rabolt sírok száma (átlag 72%). Az élők tehát az ismert gazdag sírokat rabolták ki elsősorban.

Négyszögletes *sírépület* mindössze egy volt a budaörsi temetőben, a kora római időszakban. Belsejében temetkezés nem került elő (96. sír). A másodlagosan felhasznált faragott kövek, építészeti elemek némelyike felszíni sírkerthez tartozott, de eredeti helyük a temetőn belül már nem állapítható meg.

**Mellékletek:** A temetkezési rítus egyik legfontosabb részét képezik a mellékletadási szokások. Ezek az ékszerek, edények, eszközök sok mindent elárulnak a korszak embereinek túlvilág hitéről, gazdasági helyzetéről, etnikumáról, sőt a kereskedelmi kapcsolatról is.

Kb. a sírok egyharmada nem tartalmazott mellékletet. Számuk csökkenő tendenciát mutat, a 4. században van a legkevesebb üres s melléklet nélküli sír (viszont ekkor a legnagyobb mértékű a rablás). Egyrészt a temető szélén található, ezek esetleg a legkésőbbi időszakra keltezhetőek. Elég sok van közepén, a kora s késő római temető határán, akik inkább a 3. század második felének zűrzavaros időszakában szegényedtek el.

A mellékletszámot vizsgálva kitűnik, hogy még úgy is, hogy a többsége rabolt, legtöbb melléklet a kőláda sírokban volt (mellékletszám: 5,5). Majdnem ugyanennyi a hamvasztásos temetkezéseknél (4,2), ezt elsősorban az edények okozzák. Kb. a fele a mellékletszám a részleges kőládákban (2,5) és a téglasírokban (2,1). A kőpakolásos és kő válaszfalú síroknál kevesebb temetkezésnél van melléklet, de azok viszonylag gazdagok (3–4 db melléklet). A földsíroknál legkevesebb a mellékletszám (1,6 db). A csontvázas temetkezések melléklet mennyisége az idők folyamán kismértékben nőtt. Legtöbb a késő római korban. A melléklet típusokat nézve a kerámia a hamvasztásos síroknál ugrásszerűen magas, ami részben az urnaként használt edényekkel magyarázható. A késő római időszakban is jóval több

az edény, mint a megelőző évszázadokban. Az üvegek száma a Severus-kortól kezdve nő, itt is a késő római korban a legmagasabb. Női ékszer minden periódusban több mint a férfi viseleti tárgy, de ennek természetes magyarázata is van. Hiszen a férfiak kevesebb ékszert hordanak ma is, mint a nők. Valamennyi ékszer s viseleti tárgy számaránya nőtt az idők folyamán, legkevesebb a hamvasztásos sírokban (megégett?) s legtöbb a késő római időszakban. Eszköz minden periódusban kevés, bár a többi pannoniai temetővel összehasonlítva a késő római korban meglepően magas. Ládika és mécses pedig elsősorban a 2–3. századi sírokra jellemző. Az érem a középső császárkortól tűnik fel s jóval több van a késő római korban, mint a 2–3. században. Az azonos összetételű melléklet együttesek az egyes sírok, sírcsoportok szorosabb összetartozását is jelezhetik.

**Viselet:** A budaörsi temetőben nyomon követhetjük négy évszázadon keresztül a viselet s étel–ital mellékletadási szokások változásait. Világosan elkülöníthető a bennszülött eraviszkusz nők, két vállon fibulával megtűzött ruhája, melyhez egyéb ékszert nemigen viseltek. A római viselet részeként megjelenő nyaklánc, fülbevaló, gyűrű, karperec a 2. század 2. felében tűnik fel, majd a késő római időszakban lesz általános (fibulát már nem hordanak a nők). A 4. században főleg a karperecek számában, díszítésében s viseleti módjában mutatkozik feltűnő különbség a korábbihoz viszonyítva. Így pl. a 3. századi nők mind a két karjukon egy-egy, egyforma karperecet hordanak, míg a 4. században a bal karon több, a jobb karon egy karperec a szokásos viselet. Az ezüst ékszerek is a Severus-kori gazdag női sírok jellemzői Budaörsön. Néhány ritka és jellegzetes viseleti tárgy köthető még a 3. századi, gyakran koporsós temetkezésekhez (bulla, torques). Fibulát majdnem annyian viselnek a kora (16 db), mind a késő római korban (24 db). Az eltérés inkább a viselők nemében mutatkozik meg. Az 1–2. században a bennszülött női viselet része a fibula, általában két vállon hordva. A 2. század közepétől jelennek meg a férfi sírokban a vas fibulák (egy darab s nem páros viselet). Ugyancsak a férfiak viselnek a késő római időszakban fibulát, egyik vállon megtűzve vele a köpenyt. Ezek a hagymafejes fibulák méltóságjelvények is, nemcsak viseleti tárgyak. A katonáknál szokásos köpenyt a civilek is átveszik, vele együtt a fibula s övviselést is. A gyűrűfibula is többnyire férfiakhoz köthető, bár néha gyerek s női sírban is előfordul. A barbár női viselet két vállon hordott aláhajtott lábú fibulája már az etnikumra is utalhat, akárcsak a sírban talált öv (163. sír). A férfiak öve is jelezhet rangot vagy méltóságot, pl. dupla öv, állatfejes csat, „katonai” övgarnitúra stb. Néha nem a viseletnek megfelelő helyen vannak ezek a fibulák, övtartozékok. Ilyenkor szokás a kereszténységhez kapcsolni a halottat, akit

halotti lepelben temettek el, de a hivatali vagy méltóságot jelző ékszerét azért a sírba helyezték. Budaörsön női vagy gyereksírban is megfigyelhetők lábhoz tett ékszerek, eszközök, melyek tarsolyban, ládikában is lehetettek.

**Étel–ital melléklet:** A kerámia s üvegedények megléte, száma, síron belüli helyzete sok mindent elárul a halottak keltezéséről, neméről, néha etnikumáról is. *Üveg* nagyon kevés sírban volt (11%). A kora római időszakban poharak vagy illatszerez edények, a késő római korban inkább poharak s palackok fordulnak elő, néha párosával, mind a kettő. Két üveg csak dupla sírban vagy épített sírban található. Egyértelműen a gazdagabb emberek melléklete. Érdekes leletcsoportot alkotnak a 3. századi kis tükrök, melyek egyrészt viseleti, másrészt mágikus funkciót töltenek be.

**Kerámia:** a temető leggyakoribb s legjellemzőbb melléklete a kerámia edény. A sírok közel 40%-ába helyeztek kerámiát (ha csak a mellékleteket tartalmazó és értékelhető sírokat vesszük ez a szám 64%-ra emelkedik). A kora s középső császárkorban az import terra sigillatákon túl, melyek száma igen kevés (5 db), festett és nyersszínű edények (tálak, bögrék, korsók, palackok, bikónikus edények stb.), bepecsételt és szürke, agyagmázás tálak, poharak érkeztek Aquincumból. A simított kerámiát elsősorban az S-profilú tálak képviselik. Legtöbb a szürke házi kerámia (behúzott peremű tálak, kevés korsó, bögrék és vízszintes peremű fazekak). Kézzel formált és lassú korongolt kivitelben csak fazék található, néha bekarcolt hullámvonalal. A késő római korban szintén a szürke házi kerámia dominál (62%): behúzott peremű tálak, kiöntős korsók, füles és fül nélküli bögrék. Továbbél, jóval kisebb mennyiségben (6%), a festett kerámia is, de a formák már későiek, pl. tölcseres peremű korsó, tulipán alakú pohár s füles bögre. Feléled a simítás technikája (18%), új formájú, felhúzott fülű, gyakran lassú korongolt bögréken, s korsókon. Besimított hullámvonal egyetlen füles bögrén látható. Új technikaként jelenik meg a 4. század középső harmadában az ólomáz (14%). A korsók s tálak fémes fénye s formája egyaránt a fém, üveg s sigillata chiara formákat idézi. Néha egy edényen fordul elő kétféle technika, pl. festett korsón mázpöttyök, ami a kétféle edénycsoport közös gyártására utal. Formát tekintve legtöbb a korsó (53 db) és a bögreforma (47 db). Tál nagyon kevés (12 db), a fazék pedig nem jellemző. Ha nemekre lebontjuk a kora római korban a kerámiát tartalmazó síroknak a fele nő és kislány, viszont darabszámra a férfiak kaptak jóval több edényt. Ez a késő római időszakban kiegyenlítődik (kicsivel több a férfi sír, de szám szerint több az edény a nőknél). A kerámiát tartalmazó gyereksírok száma kicsit mindig kevesebb, mint a felnőtteké. A

4. században feltűnő, hogy a nőknél a bögre/pohár mennyisége meghaladja a korszok számát, pedig mind Budaörsön, mind a pannoniai, késő római temetőben a korszok szokott több lenni. Simított korszok s bögre pedig jóval több a női és gyereksírban, mint a férfiaknál.

Helyük a sírban korszakonként változó. A kora római időszakban elsősorban a felsőtest körül (és ez még a 3. századi sírokra is érvényes). A 4. században már elsősorban a lábhoz helyezik (néha egy-két tál vagy bögre kerül feljebb).

**Etnikum:** A temetőn belül jól szétválaszthatók az egyes etnikumok. Világosan elkülöníthetők a bennszülött, eraviszkusz lakossághoz kapcsolható sírformák, ékszerek, edények, a romanizáció hatására meghonosodó temetkezési szokásoktól s az egyre uniformizálódó mellékletektől. A késő római korban pedig szórványos barbár betemetkezésekre utalnak az idegen ékszerek (aláhajtott lábú fibula, csontfésű), a nők öviselete s némely sírban az elmentéses tájolás (163. sír).

**Társadalmi rétegződés:** A temető társadalmi rétegződésére részben a sírformákból, részben a sírok melléklettel való ellátottságából (nemesfém, több üveg vagy edény, fibula s öv garnitúrák, több karperec stb.) lehet következtetni. A sírformáknál az épített sírok, körárkok, sírkertek már eleve kiemelik, tulajdonosukat a köznépből. A földsírokon belül pedig segíthet a sírméret. Mindenképpen jelöl valamit, ha egy sír megásására több energiát fordítottak, nagyobbra, mélyebbre ásták. Ha a rabolt sírokat nem számítjuk, akkor az 1–3. században a 2 m<sup>2</sup> feletti sírok többsége már gazdag mellékletű. Ugyanez a váltás a 4. században csak 3 m<sup>2</sup> felett következik be. Ha a mélységet is beleszámítjuk, a késő római korban kb. 1,5–2 m<sup>3</sup> térfogat felett lesz több a gazdag sír, mint a szegényes mellékletű.

A kora római periódusban a vezetőréteghez tartoznak sírformáik alapján a kocsi- és lótemetkezések (8 sír), továbbá a mellettük lévő, 7 edényt tartalmazó földsír (121. sír). Ez utóbbi méretét tekintve is a legnagyobb ebben az időszakban (5,5 m<sup>2</sup>, 4 m<sup>3</sup>). Valószínűleg az egyik ló- vagy kocsisír tulajdonosa temetkezett ide. A sírkövet állító bennszülött asszonyok (*Veriuga*) s a fibulát viselő nők is a vezetőréteg tagjai lehettek. A 2–3. században az urnasírok gyakran gazdagabb mellékleteket tartalmaznak, mint a földsírok, pl. a kora római temető egyetlen arany ékszere is egy ilyen sírban volt (38. sír). Egyértelműen a vezetőréteg tagjai igényelték s tudták beszerezni az import sigillatákat (5 db) s üvegedényeket (2 db). Egyikük sírját négyszögletes árok vette körül (75. sír). A 3. század elején a leggazdagabb nők hordtak ezüst ékszereket, többnyire éremmelléklettel. A férfiak közül a szarkofágba temetett katona tartozhatott a *vicus* egyik legrangosabb családjához.

A 4. században az épített sírok jelzik a gazdagságot, mégha gyakran, a rablások miatt nem is tudjuk mi minden lehetett bennük. A nemesfém kevés (egy aranyozott fibula s ezüst gyűrű, továbbá egy aranygyöngyöt is tartalmazó nyaklánc s 2 aranyfóliás gyöngy). A férfi sírokban, a kezdetben katonai rangjelző tárgyak (hagymafejes fibula, propeller alakú veret stb.) a hivatali vezetők, majd a civil lakosság viseleti tárgyai lettek. Relatív sort is fel lehet állítani a temetőn belül e mellékletek száma, anyaga, minősége alapján. Ahol az ékszerek nem utalnak a gazdagságra, ott a több edény mellékletből s edény minőségéből (festett, mázas edények), ill. az üvegedények és érmek jelenlétéből, mennyiségéből következtethetünk a vezető szerepre.

A mellékletek és sírformák alapján mind három időszakban átlag a sírok 37%-a sorolható be a vezetőrétegbe.

A budaörsi temető nem tartozik a leggazdagabb pannoniai temetők sorába. A városi s katonai temetőkkel ellentétben nemesfémből készült ékszer nagyon kevés van. A bizonyíthatóan importtárgy is kevés. A vidéki villák s *vicusok* temetőihez viszonyítva mégis gazdagnak mondható.

**Temető szerkezet:** A kora s késő római temető szerkezete eltérő. Nagy általánosságban azt mondhatjuk, hogy a temető keleti felét használták a kora római korban, a nyugati felét a késő római időszakban és a kettő között vannak a 3. századi sírok. Bár nem mindig következetes ez az irány. A temető szélein is található 3. századi sírok, tehát nem minden periódusban keletről nyugatra haladt a temetkezés, a kora római időszak végén belülről kifelé is terjeszkedtek. A kora római temetkezés sokkal ritkább, a 4. század közepén, második felében kezdenek el sűrűsödni a sírsorok, a temető nyugati, DNy-i részén, félkörívben. Miután a lakosságszám nem nő ilyen ugrásszerűen a 4. században, a kora római lazább földsírok magyarázata az lehet, hogy köztük hamvasztásos temetkezések, körárkok is voltak. Ezeket már elvitte a szántás, csak kisebb csoportok maradtak a keleti részen s egynéhány mutatóban a két temető határán. A faragott kőemlékek alapján sírkertek is állhattak itt a 2–3. században, egyiknek közepén a szarkofág.

A temetőn belül kisebb sírcsoportokat különíthetünk el. Egyrészt a sírformák alapján, pl. hamvasztásos sírok, körárkok sora, kocsisírok sora, másrészt a melléklet együttesek alapján. Sírsorok a temető déli és ÉNy-i szélén, a késő római időszakban figyelhetők meg. Térképre vetítve a rabolt sírokat s a gazdagabb mellékleteket (érmeket, fibulákat), feltűnő a késő római temető déli és nyugati fele közti különbség. Úgy tűnik a nyugati részt szinte teljesen kirabolták, ill. itt van a legtöbb melléklet nélküli vagy üres sír. Valamely oknál fogva a déli oldal temetkezéseinek sokkal több rabolatlan, gazdag sír maradt. Lehet, hogy a déli rész



a korábbi (4. század középső harmada) és a nyugati, kirabolt rész a legkésőbbi (4. század második fele, vége). A legszélső sírsorok már szinte mind bolygattak.

A civil *vicusokat*, vidéki falvakat övező temetők szerkezete eltér a katonai *vicusok* úthoz tájolt temetőitől. Bár sírsorok Budaörsön is vannak (elsősorban a 4. században), de azok nem követnek semmiféle külső utat (se párhuzamosan, se merőlegesen). Maga a temető egy önálló zárt egység, mely a kora római kortól kezdve terjed nyugat felé, majd félköríves formában lezáródik (keleti széle bizonytalan).

**Kronológia:** A budaörsi temetőbe négy évszázadon át temetkeztek. Ezen belül három periódust különíthető el. A két nagy – kora római és késő római – csoport között egy középső császárkori időszakot is megkülönböztettem, melybe a 2. század végi és 3. századi sírok tartoznak.

**1. Kora római temető** (Claudius/Flavius-kortól – 2. század 2. feléig): 82 sír/83 temetkezés.

A temetkezések az eraviszkusz őslakosság csontvázas földsíjraival kezdődnek a (Claudius –) kora Flavius-korban. Egygombos erősprofilú fibulákkal (7 db), szárnyas fibulákkal (5 db) és sigillatával (1 db Domitianus–Traianus kor) keltezhetjük őket. A temetkezések többsége földsír, közte a kocsi- és lótemetkezések. A bennszülött, eraviszkusz lakosság sírjai mellett a római hatásra meghonosodó hamvasztás is feltűnik a 2. században (elsősorban urnasírok), ill. ide sorolható az egyetlen sírépítmény is. A keltező leletet nem tartalmazó sírok a helyi hagyományokra visszavezethető szürke kerámia, kézzel formált edények, agyagmázás és festett edények alapján, ill. a temetőben elfoglalt helyük szerint kerültek besorolásra.

**2. Középső császárkor** (2. század utolsó harmada–3. század első fele/közepé): 100 sír/102 temetkezés.

Keltező leletek az Antoninus-kori érmek (5 db), melyek *terminus post quem* értéküknél fogva a 2. század utolsó harmadára keltezik a sírokat. A Severus-kori érmek már átnyúlnak a 3. századba (4 db). A rheinzaberni terra sigillaták (4 db) kora a 2. század második fele–3. század eleje. Vas fibulák (4 db) és térdfibula (1 db) jellemzi még ezt az időszakot. Egyes rítus figyelhető meg, mind csontvázas, mind hamvasztás sír előfordul. A sírmellékletekben dominálnak a római edényformák s technikák, egyre több lesz az üveg, mécses s egyéb, római életmódra jellemző tárgy, pl. ládika. A nőket gazdagon felékszerezve, ezüst ékszerekkel temetik el, de nagyon sok az üres s melléklet nélküli sír is. A 3. századon belül nehezen szétválaszthatók a század első felének, ill. 2. felének temetkezései, gyakran csak a sírok helyzete (két temető között), szegénysége (üres, vagy mellékletnélküli) alapján kerültek ide a temetkezések.

**3. Késő római kor** (3. század 2. fele – 4. század vége): 267 sír/296 temetkezés.

Keltező leletek elsősorban az érmek és a fibulák. Egy, éremmel keltezett sír tehető a 3. század 2. felére (327. sír), egy pedig a 3–4. század fordulóra (272. sír). A többi érme a 4. század első feléből (28 db), ill. II. Constantius (8 db) és a Valentinianus-korból (6 db) való. A hagymafejes fibulák között is csak egy korai van (280–320 között) s még egy 300–340 közötti. A többséget (12 db) 330–400 között használták, ennél későbbi (370–400 között) a 284. sírből. A temetkezés virágkora tehát az érmek alapján a 4. század első fele–közepé, a fibulák szerint inkább a 4. század középső harmada s a második fele. Amennyiben figyelembe vesszük az érmek *terminus post quem* keltező értékét, a legtöbb temetkezés a 4. század közepére, 2. felére tehető.

A keltező mellékleteken túl egyes kerámia fajták (pl. mázas, simított, besimított), vagy üvegformák, ill. ékszerek, veretek alapján is lehet a 4. századon belül pontosabban keltezni. Bár az utolsó érme 378-ból való, de a sírok egyrésze minden bizonnyal megérte a 4–5. század fordulót is (besimított kerámia, csontfésű stb.).

Alapvető rítus a csontvázas temetkezés. Különbségek elsősorban a sírok elkészítésében mutatkoznak (ld. épített sírok). E periódus végére jellemző leginkább a sírrablás (39%).

A budaörsi temetőt tehát az **1. század 2. felétől a 4. század végéig** használták. Ezen belül se a kora római (17%), se a középső császárkori temető (21%) nem mondható teljesnek. Ennek köszönhető, hogy a síroknak több mint a fele (62%) a késő római idősokra keltezhető.

A telep és a temető objektum (lakosság) és sírszámának az összevetése, fentiek alapján csak a késő római periódusban hozhat valós eredményt. Ekkor az eltemetett halottak száma körülbelül megfelel a telepen élő (a lakóházak alapján feltételezhető) emberek számának.

**Analógiák:** A feldolgozás során áttekintett számtalan analógia alapján behelyezhetjük a budaörsi temetőt a pannoniai, szűkebb értelemben az Aquincum környéki temetők sorába. Világosan megmutatkoznak a városok/táborok körüli s a vidéki villák, *vicusok* temetőinek különbségei. Mind a tájolásbeli s szerkezeti különbségek, mind a gazdasági s társadalmi eltérések. Megvizsgálva a budaörsi *vicus* szűkebb környezetét, legközelebbi analógiaként említhetjük a pátyi *vicus* temetőjét, melynek a telephez való viszonya (kb. 50 méterre a dombtetőn), birituális temetkezése, sírformái (pl. körárkok, kőválaszfalás sírok stb.) s időtartama (1–4. század) mind nagyon hasonlóak a budaörsi temetőhöz. Valószínűleg ugyanakkor a pagusnak (*pagus Herculi*) két *vicus*áról van szó.<sup>1403</sup>

<sup>1403</sup> OTTOMÁNYI 2014a, 113.

# THE CEMETERY OF THE ROMAN *VICUS* AT BUDAÖRS

## Summary

An extensive Roman period settlement, the *vicus Teuto(...)* and its cemetery were uncovered at Budaörs, Kamaraerdő, on the northern bank of the Hosszúrétí Stream in 2002–2003. The burial ground lay some 50 m north-east of the settlement, on a hill. The boundary of the cemetery could be determined on three sides during the excavations. The 449 graves containing a total of 481 burials spanned all four centuries of the Roman Age.

### ORIENTATION

The dominant orientation in the Budaörs cemetery was east to west or west to east (67% of the grave pits), while a smaller portion diverged in some direction, generally slightly northward. Burials with a north to south or an inverse south to north alignment are considerably less frequent (9.2%). In the early Imperial period, the body was deposited with the head towards the east (the south-east or the north-east) for most (38,5%) of the graves. Considerably fewer graves had the head towards the west (20%). Many graves lacking a body – meaning that the placement of the head remains unknown – had a similar orientation (35%). Very rarely, the head was aligned to the south and none were set towards the north in this period. The orientation of the graves dating from the middle Imperial period was similar, although there were more north to south aligned burials (20%). Similarly to the inhumation burials, the entrance of the round grave enclosures was oriented to the east. In the late Roman period, there was a visible increase in west-oriented burials, with the head placed eastward or westward in roughly the same proportion. The head was generally aligned to the north rather than the south in the north to south oriented graves. An ethnicity-specific difference could only be noted in the north to south alignment: the head was aligned to the north in the single burial containing barbarian grave goods (Grave 163). At the same time, burials with this orientation included several graves with a specifically Roman grave furniture; however, about one-quarter of the graves in this group were empty and many lacked grave goods of any sort.

### SEX

The proportion of male and female burials was almost identical, with a slight dominance of females (149 burials) over males (137 burials). The sex of the in-

terred children could sometimes be established from their grave goods (eighteen girls and six boys). Child skeletons were found in thirty-seven graves and it is assumed that fifty-seven small, empty grave pits had contained the remains of infants (118 child burials in all). A look at the age groups indicates that about one-half of the adult population died between 23–43 years of age. The proportion of females in the child-bearing age was slightly higher in this group, while the mortality rate of men was greater in the 30–60 age group. The proportion of elderly was considerably lower than of the *maturus* age group, suggesting that the greater part of the population did not live to an old age. However, this general tendency differed from one period to the next. A comparison of the 1<sup>st</sup>–3<sup>rd</sup>-century cemetery with the late Roman one reveals that the proportion of males was strikingly higher in the latter and that there were far fewer empty graves that had possibly contained infants. A look at possible correlations between grave types and sex reveals that fewer female than male burials were deposited in simple earth-dug graves, especially in the late Roman period, and that the proportion of stone-packed and built graves was much higher. Children and females were more likely to be interred in stone-packed graves than males. The skeletal remains – if they survived at all – from the graves with a stone partition wall were sexed as females (there was one male). Most of the brick graves contained female burials, with males and children being rare instances. In contrast, partial cist graves were the preferred interment mode for males and children, although a few female burials were attested among them. Many more adults, principally women, than children were laid to rest in cist graves, while males were placed in sarcophagi and secondary burials too were those of men.

### GRAVE TYPES

Earth-dug graves were the most simple and most frequent grave type in all periods. At Budaörs, the earliest graves were represented by the earth-dug inhumation burials of the *Eravisci*, the indigenous population, from the mid-1<sup>st</sup> or later 1<sup>st</sup> century (62 graves). Their number did not decrease in the 2<sup>nd</sup>–3<sup>rd</sup> centuries, and it seems that their use extended into the late Roman period without a break (164 graves). These earth-dug inhumation graves were sometimes provided with a stone packing (39 graves). Not all the

graves contained human remains. Some may have been symbolic burials judging from the grave goods, while the small graves may plausibly have been infant burials in which the skeletal bones decayed as time passed. Some of the earth-dug graves were of the stepped type with a ledge, among which several variants can be distinguished, depending on how many sides had a ledge. In some cases, the iron nails indicated the use of coffins.

The deceased were deposited in an extended position on their back. Interments with the legs drawn up or with the body turned to one side or on the belly were rare. Most of these graves lay at the edge of the cemetery or between the early and the late Roman cemetery, and they did not contain any grave goods, meaning that these burials cannot be securely dated (all were adult burials, there were no children among them). Some graves contained several burials (couples or a parent and child), and secondary burials were quite frequent in the late Roman period.

The carriage and horse burials can be associated with the indigenous elite in the earlier and mid-2<sup>nd</sup> century (four horse burials and four carriage burials). These graves were also outstanding in terms of their size.

Although appearing later, cremation burials did not supplant inhumation burials: the two rites were practiced simultaneously during the middle and late Imperial period. Appearing in the earlier 2<sup>nd</sup> century, cremation was practiced roughly until the mid-3<sup>rd</sup> century (26 burials). The number of inurned cremation burials is low compared to the later scattered cremation burials. The reason for the low number of cremation burials is that these were deposited much higher than the earth-dug inhumation graves and that ploughing destroyed many of them during the subsequent centuries. The number of one-time cremation burials can be estimated from the population of the contemporaneous settlement. The Budaörs cemetery is thus a genuine biritual cemetery – the inhumation graves were not the merely the burials of a minority group such as children, slaves without grave goods, or individuals buried in this manner as a punishment or for some other reason. In fact, owing to arable farming, considerably more inhumation than cremation burials have survived from the first two and a half centuries of the cemetery's use.

The nine rectangular and round funerary ditches that probably enclosed more lavishly outfitted burials (probably cremation graves that had been destroyed by ploughing) were contemporaneous with the cremation burials. They were created in three different sizes and all had an entrance facing east or north-east. The round funerary ditches all lay in the cemetery's eastern half, close to each other, with two rectangular funerary ditches between them. The function of the

largest ditch, an oval enclosure, remains enigmatic for the time being.

Cremation burials disappeared from the mid-3<sup>rd</sup> century and inhumation remained the dominant rite until the end of the late Roman period (267 graves, 296 burials). The date of this shift cannot be accurately determined in most Roman cemeteries. It occurred in the very period when coin circulation and imports declined drastically. Given that inhumation was practiced continuously from the 1<sup>st</sup> century, the 3<sup>rd</sup>-century inhumation burials at Budaörs cannot be explained by eastern cultural impacts or the spread of a new religion – these merely provided a new boost to the rite that was already known to the population. One new burial type is deposition in a sarcophagus, which in the earlier 3<sup>rd</sup> century was set in the middle of a graveyard. After it was robbed in the 4<sup>th</sup> century, new burials were placed in it and the sarcophagus was placed under the ground.

In the late Roman period, we witness the appearance of a rich variety of graves constructed from stones and bricks. Graves with a stone partition wall can be seen as a variant of stepped graves with a ledge that sporadically appeared during the 2<sup>nd</sup>–3<sup>rd</sup> centuries (two graves), but only became more common in the 4<sup>th</sup> century (six graves). The graves of the elite were constructed of bricks (23 graves) or smaller and larger stones or stone slabs (41 graves). The less wealthy only lined the top or the floor of the graves of their loved ones with these materials. These built graves were often used for secondary burials as a kind of family graveyard and sometimes as many as three or four burials were deposited in the cist graves.

About one-third of the burials had been robbed (136 burials, 28%), most of them dating from the late Roman period. It would appear that the proportion of plundered burials was higher among the more carefully constructed graves (an average of 72%), meaning that the living had a more or less accurate idea of where the lavishly furnished graves lay.

Only one single rectangular funerary building was found in the Budaörs cemetery, which did not contain a burial (Grave 96). Some of the secondarily re-used carved stones and architectural elements had probably been part of graveyards whose one-time location within the cemetery can no longer be determined.

## GRAVE GOODS

One of the most important elements of the burial rite was the deposition of grave goods. The jewellery articles, vessels and various implements placed in the grave reveal much about the period's beliefs regarding the otherworld as well as about the population's economic situation, ethnicity and trade relations.

About one-third of the burials did not contain any grave goods. Their number declined with time and the lowest number of empty graves and burials lacking grave goods dates from the 4<sup>th</sup> century (although it must be borne in mind that looting was at its greatest during this period). One part of these graves lay at the cemetery's edge, suggesting that they can be dated to the latest period. Many of them were located at the boundary of the early and the late Roman cemetery and can perhaps be interpreted as the burials of people who became impoverished during the upheavals of the later 3<sup>rd</sup> century.

A look at the number of grave goods – even knowing that most graves had been robbed – reveals that the highest number of articles was deposited in the cist graves (5.5 grave goods on average). Cremation burials were also generously provided (4.2 grave goods), which can be ascribed to the vessels placed in these graves. Partial cist graves and brick-lined graves had roughly half as many grave goods (2.5 and 2.1, respectively). Few graves with a stone packing or a stone partition wall were furnished with grave goods, but the ones that did have a grave furniture were generally richly outfitted, with three to four articles. The fewest number of grave goods was documented in the simple earth-dug graves (1.6 grave goods). The number of grave goods placed in inhumation burials increased slightly, with most being deposited in the late Roman period.

Regarding the artefact types deposited as grave goods, pottery is outstandingly high in cremation burials, which can in part be explained by the vessels used as urns. More vessels were placed in the graves in the late Roman period than in the preceding centuries. The number of glass objects increased from the Severan period onward and was highest in the late Roman period. Female jewellery articles outnumber male costume accessories in all periods, which is only natural, given that men wore less jewellery than women, just as today. The proportion of jewellery pieces and costume accessories increased in time. Fewer were recovered from cremation burials (they had perhaps perished during cremation) and their number was highest during the late Roman period. The number of tools and implements was low throughout the cemetery's use-life, although compared to other Pannonian cemeteries, their number is surprisingly high in the late Roman period. Caskets and oil-lamps were typically deposited in cremation burials during the middle Imperial period, when coins also make their appearance, although their number is much higher during the late Roman period than in the 2<sup>nd</sup>–3<sup>rd</sup> centuries. Burials provided with a grave assemblage made up of similar articles perhaps indicated the closer relation between particular burials or grave groups.

## COSTUME

The Budaörs cemetery provides an excellent opportunity for tracing changes in costume and in the deposition patterns of food and drink in the burials. The dress worn by indigenous Eraviscan women, fastened with two fibula brooches at the shoulders, can be clearly distinguished. They rarely wore other jewellery. The necklaces, earrings, finger-rings and bracelets accompanying Roman costume appeared in the Severan period and became widespread during the late Roman period (when fibulae were no longer worn by women). Striking differences can be noted in the number of bracelets and their ornamentation as well as in the way they were worn in the 4<sup>th</sup> century compared to earlier periods. Silver jewellery was the prerogative of wealthy women in the Severan period at Budaörs. A few distinctive, although infrequent articles such as torcs and bullae can be linked to the 3<sup>rd</sup>-century burials, mostly to coffin burials. The number of brooches from the early Roman period (16 pieces) is almost the same as from the late Roman period (24 pieces), the main difference is in the sex of their wearers. In the 1<sup>st</sup>–2<sup>nd</sup> centuries, fibula brooches were part of the indigenous female costume and were worn in pairs on the shoulders. Iron fibulae made their appearance in male burials from the mid-2<sup>nd</sup> century, but these were not worn in pairs. Men also wore fibula brooches on one shoulder for fastening their cloak. These onion-headed brooches functioned as emblems of rank, not merely costume accessories. Ring brooches were generally worn by men, although they have also been occasionally found in child and female burials. Fibulae with returned foot worn in pairs on the shoulder by barbarian women can be seen as indicating ethnicity, similarly to the belt found in Grave 163. Male belts could be emblems of rank and office too, as shown, for example, by double belts, animal-headed buckles, “military” belt sets and the like. In some burials, the fibula brooches and belt fittings were not found in the position where they worn in life. In these cases, it is assumed that the deceased had been a Christian who had been wrapped in a funeral shroud, with the jewellery indicating his rank or official position placed in the grave nonetheless. At Budaörs, jewellery items and other articles were often found by the feet, suggesting that they had originally been placed in a purse or a small casket.

## FOOD AND DRINK PROVISIONING

The presence of clay and glass vessels in the graves as well as their number and position within the burials reveals much about the age and sex of the deceased, and sometimes about their ethnicity too. Very few

graves contained glass articles (11%). Cups and toilet bottles were usually deposited in the early Roman period, while cups and flasks, often in pairs or a pair of each, were more frequent in the late Roman period. Two glass articles were only placed in double burials or in built graves, and they only accompanied the wealthy. One interesting group of finds is made up of the 3<sup>rd</sup>-century mirrors, which were in part toilet articles and were in part vested with a magical role.

The grave goods are dominated by pottery, the undoubtedly most typical article deposited in the burials. Roughly 40% of the burials contained pottery (this figure is 64% if only the burials with grave goods are considered). Aside from the few imported terra sigillata vessels (five pieces), painted and plain vessels (bowls, mugs, jugs, flasks, biconical vessels), stamped and grey slipped bowls and cups arrived from Aquincum during the early and middle Imperial period. Smoothed wares are principally represented by S-profiled bowls. Most vessels can be assigned to the category of grey household ceramics (bowls with indrawn rim, a few jugs, mugs and pots with straight-cut rim). Hand-thrown pottery and vessels turned on a slow wheel are represented by cooking pots, some of them ornamented with incised wavy lines. The ceramic inventory of the late Roman period is similarly dominated by grey household pottery (62%): bowls with indrawn rim, spouted jugs and handled or handleless mugs. Painted wares are attested, although in much lower number (6%), and the vessel forms represent late types such as funnel-necked jugs, tulip-shaped cups and handled mugs. The popularity of smoothed wares grew (18%), mostly among new vessel forms such as jugs and mugs with high-drawn handle, often turned on a slow wheel. Smoothed-in decoration (wavy lines) is attested on a single mug only. The appearance of lead glazes in the middle third of the 4<sup>th</sup> century represent a new technique in pottery production (14%). The metallic sheen and the forms of the jugs and bowls evokes metal, glass and sigillata chiara wares. The two different techniques were combined on some vessels, for example glaze dots on a painted jug, suggesting the joint production of the two different types. In terms of vessel forms, the most frequent types are jugs (53 pieces) and mugs (47 pieces). There were few bowls (twelve in all) and even fewer cooking pots. The breakdown according to sex is as follows: about one-half of the graves with pottery in the early Roman period were female and girl burials, although men received considerably more pottery. This imbalance disappeared in the late Roman period (the proportion of male burials is slightly higher, but females were interred with more vessels). The number of child burials with vessels is always somewhat lower compared to adults. It is striking that the number of

cups/mugs deposited in the 4<sup>th</sup>-century female burials exceeded the number of jugs, even though there are usually more jugs both at Budaörs and in the late Roman cemeteries of Pannonia. Smoothed jugs and mugs were more frequently placed in female and child burials than in male graves.

Their position in the grave changed from one period to the next. In the early Roman period, vessels were generally placed around the upper body (a custom that can still be noted among the 3<sup>rd</sup>-century burials). In the 4<sup>th</sup> century, vessels were usually positioned by the feet, with only the occasional bowl or mug placed slight higher.

## ETHNIC GROUPS

Different ethnic groups can be clearly distinguished within the cemetery. The grave types, jewellery types and vessels of the indigenous Eraviscan population can be clearly differentiated from the burial customs adopted through Romanisation and the increasingly uniformised grave goods. Intrusive jewellery types such as fibula brooches with returned foot and bone combs, the belts worn by women and burials with a reverse orientation (Grave 163) reflect sporadic barbarian burials in the late Roman period.

## SOCIAL STRATIFICATION

The social position of the deceased can in part be reconstructed from the grave types and in part from their provisioning with grave goods (precious metals, several glass or pottery vessels, fibula brooches, belt sets, several bracelets, etc.). The built graves, funerary enclosure ditches and small graveyards visibly distinguished their owners from the simple folk, while in the case of earth-dug graves, their size can provide some indication of the deceased's higher status owing to the labour that went into digging it deeper and larger. In the late Roman age, for example, graves with a volume larger than 1.5–2 m<sup>3</sup> tend to be more lavishly outfitted rather than the smaller ones containing modest grave goods.

In the early Roman period, burials with a carriage and horses (eight graves) and the earth-dug grave containing seven vessels beside it (Grave 121), one of the largest in the cemetery (5.5 m<sup>2</sup>, 4 m<sup>3</sup>), can be regarded as the burials of the period's elite. The latter was probably the interment of the owner of one of the carriages or horses. The indigenous women (*Veriuga*) erecting the gravestones and the women wearing fibula brooches had probably also been members of the elite. In the 2<sup>nd</sup>–3<sup>rd</sup> centuries, the inurned burials often contained a richer inventory of grave goods than earth-dug graves: for example, the single gold jewel-

lery of the early Roman cemetery was found in one of these burials (Grave 38). It is quite obvious that only members of the elite had a penchant for import sigillatas (five pieces) and glass vessels (two pieces), and they also had the means of acquiring them. One was interred in a grave enclosed by a rectangular ditch (Grave 75). In the early 3<sup>rd</sup> century, the wealthiest women sported silver jewellery and their grave goods generally included a coin. The soldier buried in the sarcophagus had probably been a member of the *vicus*' most high-ranking family. In the 4<sup>th</sup> century, built graves were an indication of wealth, even if we know little about their grave goods because they had been looted. There were few precious metal articles in these burials (a gilded fibula brooch, a necklace strung of beads that included gold beads and two gold foil covered beads). In male burials, the emblems of military rank such as onion-headed brooches and propeller-shaped mounts became costume accessories of officials and the civilian population. A relative sequence can be constructed based on the number, material and quality of these objects. In cases when jewellery does not indicate wealth, the deposition of several vessels and the quality of the vessels (painted or glazed pottery) as well as the presence of glass vessels and coins are an indication of the deceased's leading role.

The Budaörs cemetery is not one of the richest burial grounds in Pannonia. In contrast to military and civilian cemeteries, it yielded few jewellery items of precious metal and there were few demonstrably import articles. However, compared to the burial grounds of rural villas and other *vici*, it can nonetheless be ranked among the rich cemeteries.

## CEMETERY LAYOUT

The layout of the early and the late Roman cemetery differed. In general, we may say that the cemetery's eastern half was used during the early Roman period and its western half during the late Roman period, with the 3<sup>rd</sup>-century graves lying between the two, although this was not always consistently observed because 3<sup>rd</sup>-century graves were also uncovered at the cemetery's edge, meaning that the spread of the cemetery was not always east to west. Moreover, at the close of the early Roman period, there was also a general outward spread from the cemetery's middle. The early Roman grave rows are sparser; a growing density can be noted in the mid- and later 4<sup>th</sup> century in the cemetery's south-western part, in a semi-circle. Given that we can hardly assume a sudden population growth, it is possible that there had been cremation burials and enclosure ditches among the graves of the early Roman grave rows, which had been destroyed by ploughing and only smaller clusters survived in

the cemetery's eastern half and a handful between the two cemetery parts. The carved stone finds indicate that there had been smaller graveyards in the 2<sup>nd</sup>–3<sup>rd</sup> centuries too, one with a sarcophagus in its centre.

Smaller grave groups can be distinguished within the cemetery, in part on the basis of the grave types (cremation burials, row of ditched graves, row of carriage burials) and in part on the basis of the grave assemblages. Grave rows can be distinguished along the cemetery's southern and south-western edge in the late Roman period. If the plundered burials and the more lavishly outfitted burials (with coins and fibula brooches) are plotted on the cemetery map, the difference between the late Roman cemetery's southern and western part is quite striking. It would appear that the western part was almost completely looted and that most of the empty graves and the burials lacking any grave goods can be found in this area. For some reason, there were many more unlooted, richly furnished burials among the graves in the cemetery's southern part. It is possible that the southern part was earlier (middle third of the 4<sup>th</sup> century) and the western, looted area was later (second half of the 4<sup>th</sup> century and its end). The outermost grave rows had been plundered almost without exception.

The layout of the *vicus* and rural village cemeteries differed from the spatial organisation of the cemeteries of the military *vici*, which were aligned to the roads. Although grave rows can be identified at Budaörs too (principally in the 4<sup>th</sup> century), they were not aligned to a road, being neither parallel, nor perpendicular to any road. The cemetery itself was a closed unit, which spread westward from the early Roman period and then ended in a semi-circular form (its eastern boundary remains uncertain).

## CHRONOLOGY

The Budaörs burial ground was used for four centuries. Three main periods can be distinguished, even though the first two are generally regarded as dating to the early Roman period. I distinguished a middle Imperial period between the cemetery's two main periods – the early Roman and the late Roman – to which the late 2<sup>nd</sup>- and 3<sup>rd</sup>-century burials can be assigned.

### (1) *Early Roman period*

Claudian/Flavian period–later 2<sup>nd</sup> century:  
82 graves/83 burials

The earliest burials are represented by the inhumation burials in earth-dug graves of the indigenous Eraviscan population, dating from the (Claudian–) early Flavian period. These burials are dated by the seven single-knop fibula brooches of the strongly profiled

(*kräftig profilierte*) type, the five wing fibula brooches and a sigillata (Domitian–Traian period). Most of the burials were deposited in earth-dug graves, and there were a few carriage and horse burials. In addition to the burials of the indigenous Eraviscan population, cremation burials adopted under Roman influence are also attested and the single funerary structure can also be assigned to this period. The burials lacking finds with a dating value were assigned to this period based on the pottery reflecting the continuation of local traditions such as grey pottery, hand-thrown vessels and slipped and painted wares, as well as on their position within the cemetery.

### (2) Middle Imperial period

Last third of the 2<sup>nd</sup> century–earlier and mid-3<sup>rd</sup> century: 100 graves/102 burials.

The finds with a dating value are the five coins of the Antonine period, which date the graves to the last third of the 2<sup>nd</sup> century in view of their *terminus post quem* role. The coins of the Severan period extend into the 3<sup>rd</sup> century (four pieces). The four Rheinzabern terra sigillatas can be dated to the later 2<sup>nd</sup>–early 3<sup>rd</sup> century. Four iron fibula brooches and a knee fibula brooch characterise this period. The cemetery was biritual during this period: inhumation in earth-dug graves and cremation were both practiced. The grave goods are dominated by Roman vessel forms, there are increasingly more glass vessels, oil lamps and other artefacts such as small caskets that are typical for a Roman life-style. Women were interred with a rich array of jewellery; however, there were several empty graves and burials lacking grave goods. It is difficult to distinguish between the burials from the first and the second half of the century: very often, only the position of the grave between the two cemeteries or its poorness (lack of a burial or burial without grave goods) was an indication of its date.

### (3) Late Roman period

Later 3<sup>rd</sup>–close of the 4<sup>th</sup> century: 267 graves/296 burials

The principal dating finds are coins and fibula brooches. One coin-dated burial (Grave 327) can be assigned to the later 3<sup>rd</sup> century, another one (Grave 272) to the turn of the 3<sup>rd</sup>–4<sup>th</sup> centuries. Twenty-eight

coins come from the earlier 4<sup>th</sup> century, eight were issued by Constantius II and six by Valentinian. Onion-headed brooches include an early piece (280–320) and one used between 300 and 340; their majority, twelve pieces in all, date from between 340 and 400, and there a single late type from Grave 284, dated to 370–400. On the testimony of the coin finds, the cemetery was most intensely used in the earlier and mid-4<sup>th</sup> century, while the fibula brooches indicate an intense use during the century's middle third and its second half. Considering the *terminus post quem* provided by the coins, most burials fall into the mid- and later 4<sup>th</sup> century.

In addition to the grave goods with an explicit dating value, certain pottery types (such as glazed and smoothed wares and vessels with smoothed-in decoration), certain glass types, jewellery articles and mounts allow a closer date within the 4<sup>th</sup> century. Although the latest coin was issued in 378, a part of the graves most likely dates from as late as the turn of the 4<sup>th</sup>–5<sup>th</sup> centuries (pottery with smoothed-in decoration, bone combs, etc.).

The dominant rite was inhumation. The main difference was in the preparation of the grave (e.g. built graves). Grave looting was most typical at the end of this period (39%).

## THE REGIONAL CONTEXT

On the testimony of the analogous finds reviewed during the cemetery's assessment, the Budaörs burial ground can be fitted into the cemeteries in the Aquincum area. The differences between the cemeteries of the towns and the military forts and the burial grounds of rural villas and *vici* were clearly outlined, both regarding orientation and layout, and in terms of the economic and social differences between them. In terms of the narrower area of the Budaörs *vicus*, the closest analogy is the cemetery of the Páty *vicus*, whose relation to the settlement (roughly 50 metres away, on the hilltop), its biritual burials, its grave types (round enclosure ditches, graves with a stone partition wall) and its use-life spanning the 1<sup>st</sup> to 4<sup>th</sup> centuries share many similarities with the Budaörs cemetery. It seems likely that both were the *vici* of the same *pagus* (*pagus Herculi*).

## IRODALOMJEGYZÉK

- ALBEKER M.  
1978 Későrómai kori temető Dombóváron. ArchÉrt 105, 66–77.
- ALFÖLDI, M.  
1957 Schmucksachen. In: Intercisa II. 399–495.
- ARTNER, W.  
1989 Die provinzialrömischen Gräber von Gleisdorf in der Oststeiermark. Mitt. ÖGUF 38/39 (1988/89) Wien.
- BÁNKI, Zs.  
1967 Késő római sírok Tordason. Alba Regia 8–9, 233–240.  
1992 Beiträge zum pannonischen spätrömischen glasierten Siedlungsmaterial. In: Glasierte Keramik in Pannonien. Ausstellungskatalog. Székesfehérvár, 36–44.  
1998 Kelten- und Eraviskergräber in Sárbogárd. CommArchHung 65–97.
- BARKÓCZI, L.  
1960 Későrómai temető Pilismaróton. FolArch 12, 111–132.  
1988 Pannonische Glasfunde in Ungarn. Stud. Arch. 9. Budapest.  
1993 Megjegyzések Valeria 4–6. századi történetéhez. Hiányos hagymafejes fibulák és ruhatük. BudRég 30, 327–350.  
1994 Beiträge zur Geschichte der Provinz Valeria im IV.–VI. Jahrhundert. Specimina Nova 10, 1994 (1995), 57–135.
- BESZÉDES J.  
2012 Auxiliáris lovaskatona sírkertbe foglalt, kora császárkori hamvasztásos sírja Nagytétényből (Budapest XXII. ker., M6 autópálya nyomvonala). In: FiRKák II. Győr, 327–360.
- BÍRÓ E.  
1959 Kisárpási későrómai temető. ArchÉrt 86, 173–177.  
1961 Győr–Nádorvárosi kora császárkori sírok. ArchÉrt 88, 240–248.
- BÍRÓ, M.  
2002 Combs and comb-making in Roman Pannonia: ethnical and historical aspects. In: Tejral, J. (Hrsg.): Probleme der frühen Merowingenzzeit im mitteldonaureum. Spisy AÚB 19. Brno, 31–71.
- BÍRÓ SZ.  
2005 Római villához tartozó temető Szombathely-Zanat határából. Savaria 29, 53–72.  
2006 Temetkezési rítusok a győri Vagongyár (Homokgödrök) római temetőjében. Arrabona 44/1, 111–120.  
2007 Sírok és leletek. Római temető a Vagongyár területén. In: BÍRÓ 2007a, 31–62.  
2007a BÍRÓ SZ.: (szerk.): A Vagongyár alatt – a vagongyár előtt. Római temető és középkori település a győri Árkád területén. Kiállításvezető. A Győr–Moson–Sopron Megyei Múzeumok Kiállításvezetői 2. Győr.
- BISHOP, M.C.  
1988 Cavalry equipment of the Roman army in the first century A.D. In: J. C. Coulston (ed. by): Military Equipment and the Identity of Roman Soldiers. Proceedings of the Fourth Roman Military Equipment Conference. BAR International Series 394, Oxford, 67–195.
- BÓNA I.  
1971 A népvándorlás kora Fejér megyében. Fejér megye története. Székesfehérvár, 221–314.
- BÓNIS, É.  
1942 A császárkori edénművesség termékei Pannoniában. DissPann II. 20, Budapest.  
1991 Glasierte Keramik der Spät Römerzeit aus Tokod. ActaArchHung 43, 87–150.
- BORUZZS K.  
2007 A Visegrád–Lepencei római kori hamvasztásos temető. In: FiRKák I., 219–232.
- BÓZSA A.  
2012 Tükör, mint szimbólum. In: FiRKák II., 31–45.
- BÓZSA A.–SZABÓ A.  
2013 „Ajándék a szépnek”. A Magyar Nemzeti Múzeum római gyűjteményének ólomtükrei. Budapest, Magyar Nemzeti Múzeum.
- BOZSIK K.  
2003 Szarmata sírok a Kiskundorozsma–Subasai 26/27. számú lelőhelyen. In: Úton útfélen. Múzeumi kutatások az M5 autópálya nyomvonalán. Szeged, 97–105.
- BUDAI BALOGH T.  
2007 Beszámoló a Ladik utcai temető újabb sírcsoportjainak feltárásairól. AqFüz 13, 88–101.



- BULLINGER, H.  
1969 Spätantike Gürtelbeschläge. Typen, Herstellung, Tragweise und Datierung. DissArchGandenses XII. Brugge.
- BUCZ T.  
1963 A Kertész utcai római temető. Savaria 1, 131–148.
- BURGER, A.  
1962 A bogádi későrómai temető. JPMÉ 1962 (1963), 111–135.  
1966 The late Roman Cemetery at Ságvár. ActaArchHung 18, 99–243.  
1966a A kékesdi koracsászárkori temető. ArchÉrt 93, 254–271.  
1967 Későrómai sírok Tordason. Alba Regia 8–9, 233–240.  
1968 Későrómai sírok Halimbán. FolArch 19, 87–98.  
1968a Terrakotta ex voto Gödrekeresztúrról. ArchÉrt 95, 13–28.  
1972 Római kori temető Majson. ArchÉrt 99, 64–100.  
1974 Római kori temető Somodor–pusztán (Komárom megye). ArchÉrt 101, 64–101.  
1977 Későrómai sírok Mucsfa–Szárász–pusztán. ArchÉrt 104, 189–203.  
1979 Das spätrömische Gräberfeld von Somogyszil. FontArchHung, Budapest.
- CVJETIČANIN, T.  
2006 Late Roman Glazed Pottery (Glazed pottery from Moesia Prima, Dacia Ripensis, Dacia Mediterranea and Dardania). Archaeological Monographies 19, Belgrad.
- DÉVAI K.  
2012 Késő római temetkezések üvegmellékletei Pannoniában. Üvegedények a mai Magyarország területéről I. Dokt. dissz. ELTE BTK, Budapest.
- DOMBAY J.  
1957 Későrómai temetők Baranyában. JPMÉ 1, 181–330.
- DONEUS, N.  
2014 Halbturn I. – ein römerzeitliches Gräberfeld aus dem Burgenland. Struktur und Grabrituale eines ländlichen Gräberfeldes im Hinterland von Carnuntum zwischen dem 2. und 5. Jahrhundert. In: Doneus, N. (Hrsg.): Das kaiserzeitliche Gräberfeld von Halbturn, Burgenland. Monographien RGZM Bd. 122.1. Mainz, Teil 1, 1–230, Teil 3–4 (Katalog, Tafeln).
- EGRY I.  
2006 Előzetes beszámoló a Győr–Ménfőcsanak, Eperföldeken végzett megelőző feltárásról (2005–2006). RégKut 2006 (2007), 27–52.
- EKE I.–HORVÁTH L.  
2010 Késő római temetők Nagykanizsán. (Anyagközlés). Zalai Múzeum 19, 155–254.
- ERDÉLYI, I.–SALAMON, Á.  
1980/1981 Bericht über die Ausgrabungen in Pilismarót, Öregek-dűlő (1973–1974). MittArchInst 10/11, 147–161.
- FACSÁDY A.  
1999 Római sírkertek Budaújlak déli részén. BudRég 38, 279–290.  
1999a Újabb temetőrészlet feltárása Budaújlak déli részén. AqFüz 5, 20–25.  
2009 Aquincumi ékszerek/ Jewellery in Aquincum. Az Aquincumi Múzeum Gyűjteménye 1. Budapest  
2013 „Forma bonum fragile est”. Szépítkezés a római korban. Budapest.
- FACSAI, G.–SKOFLEK, I.–SALAMON, Á.  
1977 Eine Kapsel (Antirrhinum) aus einer römischen Bestattung von Intercisa. MittArchInst 7, 1977 (1978) 93–108.
- FASOLD, P.  
1992 Römischer Grabbrauch in Süddeutschland. Schriften des Linnesmuseums Aalen 46. Stuttgart.
- FAZEKAS F.  
2007 Fekedi késő római temető. In: FiRKák I., 351–366.
- FIGLER A.  
2006 Hegyeshalom. Temető a határon. In: BÍRÓ 2007a, 107–114.
- FiRKák I.  
Bíró Sz. (szerk.): FiRKák I. Fiala Római Koros Kutatók I. Konferenciakötete. Győr, 2007.
- FiRKák II.  
Bíró Sz.–Vámos P. (szerk.): FiRKák II. Fiala Római Koros Kutatók II. Konferenciakötete. Győr, 2012.
- FITZ, J.  
1970 Gorsium. Székesfehérvár.  
1979–1980 A római temetők éremanyaga és a pénzforgalom. Numizmatikai Közlemények 78–79, 23–40.

- FRIESINGER, H.–KERCHLER, H.  
1981 Töpferofen der Völkerwanderungszeit in Niederösterreich. Ein Beitrag zur völkerwanderungszeitlichen Keramik (2. Hälfte 4.– 6. Jahrhundert n. Chr.) in Niederösterreich, Oberösterreich und dem Burgenland. ArchA 65, 193–266.
- FÜKÖH D.  
2011 Előzetes jelentés az Ács Öbölkúti-dűlő – a Csoma & Scott szélerőműpark – területén végzett régészeti feltárásról. Agria 47, 109–120.
- FÜLEP, F.  
1969 Késő római temető Pécs – Geisler Eta u. 8. szám alatt. ArchÉrt 96, 3–42.  
1977 Roman Cemeteries on the Territory of Pécs (Sopiana). FontArchHung, Budapest.
- GAÁL A.  
1979 Későrómai sírok Mözs–Kakasdombon. SzBBMÉ 8–9 (1977–1978) 23–85.
- GABLER D.  
2012 A budaörsi terra sigilláták. In: Ottományi K. (szerk.): Római *vicus* Budaörsön I. Régészeti tanulmányok. Budapest, 409–454.
- GÁBOR O.  
1998 Későantik sírok Mágocson. JPMÉ 43, 113–130.  
2013 Pécs története a rómaiak távozásától az avarok bejöveteleig. In: Visy Zs. (szerk.): Pécs története 1. Pécs, 223–232.
- GÁZDAC ALFÖLDY Á.  
2007 A sír: küszöb földi és túlvilági élet között. Előzetes kutatások a daciai temetők sírmellékleteire vonatkozóan. In: FiRKák I., 283–295.
- GOTTSCHALK, R.  
1999 Zur ethnischen Einordnung einiger spätantiker Gräber des Rheinlandes. In: Fischer, T.–Precht, G.–Tejral, J. (Hrsgs.): Germanen beiderseits des spätantiken Limes. Spisy AÚB 14, Köln–Brno, 80–90.  
2007 Zur spätrömischen Grabkultur in Kölner Umland. Zwei Bestattungsareale in Hürt-hermülheim. BJ 207, 211–298.
- GRÓF P.  
1992 Népvándorláskori vonatkozások egy késő római erőd és temető feltárásnak kapcsán. JAMÉ (1987–1989) 1992, 129–144.
- GRÜNEWALD, M.  
1979 Die Gefäßkeramik des Legionslagers von Carnuntum. RLÖ 29, Wien.
- HÁRSHEGYI, P.–OTTOMÁNYI, K.  
2013 Imported and local Pottery in late Roman Pannonia. In: L. Lavan (ed.): Local Economies? Production and Exchange of Inland Regions in Late Antiquity. Late Antique Archaeology 10. Leiden, 471–528.
- HAEVERNICK, T.E.  
1974 Trilobitenperlen. FolArch 25, 105–129.
- HORVÁTH L.  
2003 Római villa rustica temetője Nagykanizsán. Zalai Múzeum 12, 79–95.
- HORVÁTH, FR.  
2011 Das spätantike Keramikspektrum in Keszthely–Fenekpuszta – erste Ergebnisse. In: Heinrich-Tamáska, O. (Hrsg.): Keszthely–Fenekpuszta im Kontext spätantiker Kontinuitätsforschung zwischen Noricum und Moesia. Budapest/Leipzig/Keszthely/Rahden, 597–652.  
2016 A késő antik besimított kerámia újabb csoportja. Adalékok a római–barbár kapcsolatrendszer kérdéséhez. Antaeus következő kötete (előkészületben).
- ILON G.  
1999 Hunkori temető részlete Nagydém–Középrépusztán. In: A Népvándorláskor fiatal kutatói 8. találkozásának előadásai. VMMK, 28–46.
- ILON, G.–KVASSAY, J.  
2015 Ilon, G.–Kvassay, J. (szerk.): The early and Late Roman rural Cemetery at Nemesböd (Vas county, Hungary). Oxford. Archaeopress. Roman Archaeology 5.
- INTERCISA II.  
R. Alföldi, M.–Barkóczi, L.–Fitz, J. (szerk.): Intercisa II. (Dunapentele). Geschichte der Stadt in der Römerzeit. ArchHung 36. Budapest, 1957.
- ISTVÁNOVITS E.  
1991 Adatok a Felső-Tiszavidék 4–5. századi történetéhez a tiszadobi temető alapján. MFMÉ 1984/85-2, 29–54.
- ISTVÁNOVITS E.–KULCSÁR V.  
1993 Tükrök a császárkori és a kora népvándorláskori barbár népeknél a Kárpát-medencében. HOMÉ 30–31, 9–58.
- JELINČIĆ, K.  
2011 Gruba rimska keramika s lokaliteta Virovitica – Kiškorijska jug. Roman coarse pottery from the site of Virovitica – Kiškorijska South. Zbornik 31–8, 307–314.

- JOVANOVIČ, A.  
1984 Rimske nekropole na teritoriji Jugoslavije. Beograd.
- KABA M.  
1965 Budaörs, Kamaraerdői Hosszúrét. RégFüz. I/18, 26.  
1966 Budaörs-Kamaraerdő. RégFüz I/19, 21.  
1971 Budaörs-Kamaraerdő, Hosszúrét (Pest m., budai j.). BudRég 22, 389.
- KAUS, K.–PROST, M.  
1989 Spätantike Villenfriedhöfe im Burgenland am Beispiel eines Spoliengrabes aus Halbturn. Akten des XI. Limeskongresses Carnuntum 1986. RLÖ Bd. 36/2. Wien, 603–617.
- KATONA GYÖR Zs.  
2013 Temetkezési szokások a római kori Sopianae-ban. In: Visy Zs. (szerk.): Pécs története 1. Pécs, 153–194.
- KELBERT, K.  
2007 Römische Spiegel in Savaria. Savaria 31, 172–261.
- KELEMEN M.  
1997 Késő római sírok a nyergesújfalvai tábor temetőjéből. KMMK 5, 399–424.  
2002 Későrómai sírok az Esztergom–Szentkirályi-dűlőben. KMMK 9, 85–98.  
2008 Solva. Esztergom későrómai temetői. Die spätromischen Gräberfelder von Esztergom. Libelli Archaeologici Ser. Nov. No. III. Budapest.
- KELLER, E.  
1971 Die spätromischen Grabfunde in Südbayern. München.  
1977 Germanische Truppenstatione an der Nordgrenze des spätromischen Rätien. AKorr 7, 63–73.
- KISS P.  
2007 Temető a Savaria–Arrabona út mentén (Sárvár, Sár) – előzetes beszámoló. FiRKák I. 267–282.
- KISJUHÁSZ V.–HERBÁLY R.  
2010 Szentendre–Dózsa György út 9–11. In: Kvassay J. (szerk.): Évkönyv és jelentés a K.Ö.Sz. 2008. évi feltárásairól. Budapest, 64–65.
- KOCZTUR É.  
1991 Kora császárkori temető Solymáron. StComit 21, 171–334.
- 1998 Rítusra vonatkozó megfigyelések a solymári koracsászárkori temetőben. BudRég 32, 83–86.  
2004 Kora császárkori temető Solymáron. StComit 28, 157–165.
- KRASKOVSKA, L.  
1974 Gerulata, Rusovce. Rimske Pohrebisko I. (Das römische Gräberfeld I). Bratislava.
- KREKOVIČ, E.  
1992 Skelettgräber der älterenrömischen Kaiserzeit im Licht der Funde aus Gerulata. CarnJb 1991 (1992) 71–79.
- KULCSÁR, V.  
1998 A Kárpát-medencei szarmaták temetkezési szokásai. Múzeumi Füzetek 49, Aszód.  
2004 Germanic Settlement of Imperial age near Vác. ŠtZ 36, 229–237.
- LÁNYI, V.  
1963 A pannoniai IV. századi temetők néhány problémája. Szakdolgozat, ELTE, BTK Régészeti tanszék, Budapest.  
1972 Die spätantiken Gräberfelder von Pannonien. ActaArchHung 24, 53–213.  
1972a Szempontok a régészeti analógiák felhasználásának módszeréhez. ArchÉrt 99, 51–61.  
1981 Das spätromische Gräberfeld. In: Mócsy, A. (Hrsg): Die spätromische Festung und das Gräberfeld von Tokod. Budapest, 169–221.  
1990 Temetkezés és halottkultusz. In: Mócsy A.–Fitz J. (szerk.): Pannonia régészeti kézikönyve. Budapest, 243–253, 366–368.
- LASSÁNYI G.  
2007 Előzetes jelentés az aquincumi polgárváros keleti (gázgyári) temetőjének feltárásáról. AqFüz 13, 103–116.  
2011 Kora bronzkori és római kori temető részlet feltárása a volt Óbudai Gázgyár déli részén. AqFüz 17, 36–51.
- LENKEI M.  
1958 Későrómai temetőrészlet az Emese utcában. BudRég 18, 535–542.
- LŐRINCZY G.–STRAUB P.  
2006 Az avar kori padmalyos temetkezésekről. Szempontok a Kárpát-medencei padmalyos temetkezések értékeléséhez. Arrabona 44/1, 277–314.

- MADARASSY O.  
2000 Ókeresztény temetőrészlet a katonaváros déli temetőjében. In: Póczy K.–Zsidi P. (szerk.): Ókeresztény emlékek Aquincumban (Kiállításvezető). Budapest, 35–38.
- MAGRINI, CH.–SBARRA, F.  
2005 Le Ceramiche invetriate dt Carlino. Ricerche di Archeologia Altomedievale e medievale 30. All’Insegna del Gigilio.
- MARÁZ B.  
2013 Pécs története a késő bronzkortól a római foglalásig. Késő kelta – kora római időszak. In: Visy Zs. (szerk.): Pécs története 1. Pécs, 69–92.
- MARIJANSKI-MANOJLOVIĆ, M.  
1987 Rimska Nekropola kod beške u Sremu (A Roman Necropolis at Beška in Srem). Novi Sad.
- MARÓTI É.  
1999 Előzetes jelentés a Pátyon, a TERMINAL Rt. területén 1997. őszén végzett leletmentésről. Kutatások Pest megyében Tud. Konf. II. Pest Megyei Múzeumi Füzetek 5. Szentendre, 19–24.  
2004 Újabb római kori pecsételt edénytöredékek Pest megyéből. StComit 28, 199–220.
- MARÓTI É.–REPISZKY T  
2008 Bronzedények a biatorbágyi római temetőből (Budapark). In: Ottományi K. (szerk.): Képek a múltból. Az elmúlt évek ásataiból Pest megyében. Szentendre, 62–63.
- MARÓTI É.–TOPÁL J.  
1980 Szentendre római kori temetője. StComit 9, 95–177.
- MERCZI M.  
2000 Római kori gyűrűfibulák Komárom–Esztergom megyéből. KMMK 7, 253–287.  
2010 Valéria tartomány északi felének embertani képe a késő római korban. Alba Regia 39, 69–86.  
2012 A Budaörs–Kamaraerdei-dűlőben feltárt római vicus fibulái. In: Ottományi K. (szerk.): Római vicus Budaörsön I. Régészeti tanulmányok. Budapest, 473–528.
- Mócsy, A.  
1973 Pannonia Forschung 1969–1972. ActaArchHung 25, 396–403.
- MRÁV, Zs.  
2006 Paradeschild, Ringknaufschwert und Lanzen aus einem römerzeitlichen Wagengrab in Budaörs. Die Waffengräber der lokalen Elite in Pannonien. ArchÉrt 131, 33–73.  
2014 A kocsitű végállomása a túlvilág. In: Ottományi K.–Mráv Zs.–Filipszki I.–Mester E.: Antik Gyökereink. Budaörs múltja a régészeti leletek fényében (2. átdolgozott kiadás). Budaörs, 114–137.
- MRÁV Zs.–OTTOMÁNYI K.  
2004 DE(I) FU(N)C(TUS) EXP(EDITIONE) GERM(ANICA) lauri(aco) morte sua. Egy Caracalla alamann expedíciója során elhunyt katona szarkofágja Budaörsről. Specimina Nova 18, 49–98.  
2005 A Pag(us) Herc(ulius) és vicusainak Terra Mater oltára Budaörsről. Specimina Nova 19, 71–118.
- MRÁV Zs.–SZABÓ Á.  
2012 Új adatok Aquincum Severus-kori városi elitjéhez. M. Antonius Victorinus Aquincumban és Budaörsön. In: Kovács P.–Fehér B. (szerk.). Studia Epigraphica Pannonica Vol. IV. Budapest, 120–139.
- MRT 7  
Torma I. (szerk.): Magyarország Régészeti Topográfiája 7. Pest megye régészeti topográfiája XIII/1. A budai és szentendrei járás. Budapest, 1986.
- MÜLLER R.  
2009 Guzsalyok és orsógombok Pannoniában. Zalai Múzeum 18, 39–54.  
2010 Die Gräberfelder vor der Südmauer der Befestigung von Keszthely-Fenekpuszta. Budapest/Leipzig/Keszthely/Rahden.
- NÁDORFI, G.  
1992 Glasierte Keramik in spätrömischen Gräberfeldern Pannoniens. In: Glasierte Keramik in Pannonien. Ausstellungskatalog. Székesfehérvár, 45–51.
- NAGY LAJOS  
1938 Pannonia Sacra. Budapest.  
1942 Kereszténység – Kontinuitás. In: Alföldi A.–Nagy, L.–László Gy.: Budapest Története II., Budapest, 765–778.
- NAGY LEVENTE  
2001 Römerzeitliche Hügelgräber in Pusztaszabolcs–Felsőcikola (Komitat Fejér). CommArchHung, 125–160.

- NAGY M.  
2004 Két késő római fegyveres sír. *BudRég* 38, 231–315.  
2014 Megjegyzések a Budapest XVII. Rákospalota-Péceli út mellett és a Madaras-halmokon (Bács-Kiskun m.) feltárt császárkori temetők temetkezési szokásaihoz. In: Anders A.–Balogh Cs.–Türk A. (szerk.): *Avarok pusztái*, Budapest, 115–160.
- NÉMETH M.–TOPÁL J.  
1991 Verses szarkofág mumifikált temetkezéssel a Bécsi-úti sírmezőből. *BudRég* 27, 73–84.
- NEUGEBAUER-MARESCH, CHR.–NEUGEBAUER, J.W.  
1986 Ein Friedhof der römischen Kaiserzeit in Klosterneuburg. *ArchA* 70, 317–383.
- NOVOTNIK, Á.  
2012 Ein besonderer Bestattungsbrauch: „Leere“ Gräber in der Awarenzeit. *ActaAntHung* 51, 99–113.
- OTTOMÁNYI, K.  
1981 Fragen der spätrömischen eingeglätteten Keramik in Pannonien. *DissArch* II/10. 1981 (1982).  
1991 Késő római kerámia a leányfalui őrtoronyból. *StComit* 22, 5–144.  
2001 „Hunkori” sírok a pátyi temetőben. *ArchÉrt* 126, 35–74.  
2002 Budaörs, Frank-tanya (Kamaraerdei-dűlő). *RégKut.* 2002 (2004), 185–187.  
2003 Budaörs, Kamaraerdei-dűlő. *RégKut.* 2003 (2004) 168–170.  
2005 Römerzeitlicher vicus in Budaörs. *Balk* 9, 361–374.  
2007 A római kor emlékei Pest megyében (őslakosság, településszerkezet, temetkezés, vallás, betelepített barbárok). In: Torma I.–Fancsalszky G. (szerk.): *Pest megye monográfiája I/1. A kezdetektől a Honfoglalásig*. Budapest, 2007 (2008) 249–341.  
2007a A pátyi római telep újabb kutatási eredményei. *StComit* 30, 7–238.  
2008 Ottományi K. (szerk.): *Képek a múltból. Az elmúlt évek ásatásaiból Pest megyében. Szentendre. 67–69: Római temető Budaörsön (Kamaraerdei-dűlő). 72–73: Római temető Pátyon (Malom-dűlő). 103: Honfoglalás kori sírok a budaörsi temetőben (Kamaraerdei-dűlő).*
- 2009 Eingeglättete Gefäße aus der letzten Periode der Siedlung von Budaörs. In: Bíró Sz. (szerk.): *Ex officina... Studia in honorem Dénes Gabler*. Győr, 411–442.  
2011 Késő római mázas kerámia a budaörsi telepen. *Arrabona* 49/1, 263–290.  
2012 Római *vicus* Budaörsön. In: Ottományi K. (szerk.): *Római vicus Budaörsön I. Régészeti Tanulmányok*. Budapest, 9–408.  
2012a Késő római sírcsoportok a pátyi temetőben. *Archaeologia – Altum castrum online. A Fiala Római koros régészek VI. konferenciája*, Visegrád, 1–16. <http://archeologia.hu/keso-romai-sircsoportok-a-patyi-temetoben>  
2014 Sírfomák a budaörsi római temetőben. In: Ottományi K.–Mráv Zs.–Filipszki I.–Mester E.: *Antik Gyökereink. Budaörs múltja a régészeti leletek fényében* (2. átdolgozott kiadás). Budaörs, 52–78.  
2014a Újabb római vicusok Aquincum territoriumán. *DissArch Ser.3. No.2*, 97–142.  
2015 A vezetőréteg sírjai a budaörsi vicus késő római temetőjében. In: *Beatus homo qui invenit sapientiam. Ünnepi kötet Tomka Péter 75. születésnapjára.* (Szerk.: Csécs Teréz, Takács Miklós. Közreműködött: Merva Szabina). Győr, 2015, 511–548.  
2016 Az érdi villagazdaság 1. századi előzményei (Érd–Simonpusztai-dűlő). In: *„Korszakok és birodalmak határán – Kelták a Kárpát-medencében”*. Tatabányai Múzeum, Tudományos Füzetek. Tatabánya (előkészületben).
- OTTOMÁNYI K.–MESTER E.–MRÁV ZS.  
2005 *Antik Gyökereink. Budaörs múltja a régészeti leletek fényében*. Budaörs.
- PARRAGI GY.  
1963 A Bogdáni úton feltárt késő római temető. *BudRég* 20, 311–325.  
1964 Újabb késő római leletek a Bécsi úton. *BudRég* 21, 215–237.  
1993 Későrómai sírok az aquincumi canabae északnyugati részén. *BudRég* 30, 317–326.
- PÁSZTÓKAI-SZEŐKE J.  
2012 „Míg az anya fogy, a gyermek hízik. Mi az?” Gondolatok ókori nővel kapcsolatos társadalmi elvárásokról a scarbantiai borostyán guzsályok kapcsán. *Soproni Szemle* 66/1, 5–19.
- PEŠKAŘ, I.  
1972 *Fibeln aus der römischen Kaiserzeit in Mähren*. Academia, Praha, 1972.

- PÉTERFI Zs.  
1993 A Bátaszék–Kövesd- pusztai késő római temető. WMMÉ 18, 47–168.
- PÉTERFI Zs.–VÁRADI Z.  
1988 A Kisdorog–Hegyisántók dűlői késő római kori temető. SzBBMÉ 14, 179–204.
- PETZNEK, B.  
1998 Römerzeitliche Gebrauchskeramik aus Carnuntum. Ausgrabungen des Bundesdenkmalamtes 1971 bis 1972. Teil 1. CarnJb. 1997 (1998) 167–323.
- PIRLING, R.  
1966 Das Römisch–Fränkische Gräberfeld von Krefeld–Gellep 1964–1965. Germanische Denkmaler der Völkerwanderungszeit. Serie B, Bd.2, Berlin.  
1974 Das Römisch–Fränkische Gräberfeld von Krefeld–Gellep 1960–1963. Germanische Denkmaler der Völkerwanderungszeit. Serie B, Bd.8, Berlin.
- PLESNIČAR–GEC, L.  
1972 Severno emonsko grobišče. The northern Necropolis of Emona. Katalogi i monografije 8. Ljubljana.
- PÓCZY, K.  
1957 Keramik. In: Intercisa II. 30–138.  
1964 Aquincum a IV. században. BudRég 21, 55–77.
- POLLAK, M.  
1988 Die römischen Gräberfelder von Mauer an der Url, VB. Amstetten, Niederösterreich. ArchA 72, 159–201.  
1993 Spätantike Grabfunde aus Favianis/Mautern. Mitteilungen der Prähistorischen Kommission der Österreichischen Akademie der Wissenschaften. Band 28. Wien.
- PONGRÁCZ Zs.  
2000 Intercisa temetői. In: Erdős F.–Pongrácz Zs (szerk.): Dunaújváros története. Dunaújváros, 62–69.
- PROHÁSZKA P.  
2005–2006 Gazdag, padmalyos női temetkezés Brigetio/Komárom–Szőny Gerhát temetőjéből. FolArch 52, 79–107.
- PUSCHNIGG, G.  
1996 Eins spätantikes Gräberfeld in Oggau. In: Römische Grabfunde aus Müllendorf und Oggau. Wissenschaftliche Arbeiten aus dem Burgenland, Bd.96, Eisenstadt, 59–126.
- RADNÓTI, A.  
1957 Möbel- und Kästchenbeschläge, Sclösser und Schüssel. In: Intercisa II. Budapest, 241–363.
- RAUNIG, B.  
1979–1980 Dva kasnoantička groba iz okolice Dakova (Zwei spätantike Gräber aus Umgebung von Djakovo). VAMZ 3. seria, XII–XIII, 151–169.
- RIHA, E.  
1979 Die römischen Fibeln aus Augst und Kaiseraugst. Forschungen in Augst 3.  
1990 Der römische Schmuck aus Augst und Kaiseraugst. Forschungen in Augst 10.
- SALAMON, Á.–BARKÓCZI, L.  
1971 Bestattungen von Csákvár aus dem Ende des 4. und dem Anfang des 5. Jahrhunderts. Alba Regia 11, 35–80.  
1975 Archäologische Angaben zur spätromischen Geschichte des pannonischen Limes – Gräberfelder von Intercisa I. MittArchInst 4 (1973) 1975, 73–95.
- SÁGI K.  
1954 Temetők. In: Intercisa I. ArchHung 33, Budapest, 44–100.  
1960 Die spätromische Bevölkerung der Umgebung von Keszthely. ActaArchHung 12, 187–256.  
1981 Das römische Gräberfeld von Keszthely–Dobogó. FontArchHung, Budapest.
- SCHLEIERMACHER, M.  
2000 Römisches Pferdegeschirr aus den Kastellen Saalburg, Zugmantel und Feldberg. Saalburg Jahrbuch 50, 167–194.
- SCHMIDT, W.  
2000 Spätantike Gräberfelder in den Nordprovinzen des Römischen Reiches und das Aufkommen christlichen Bestattungsbrauchtums. Tricciana (Ságvár) in der Provinz Valeria. SJ 50, 213–441.
- SELLEY, I.  
1990 Ringfibeln mit Ansatz aus Pannonien. Savaria 19/1, 17–102.
- SEY N.  
2012 Bronztárgyak a Budaörsön feltárt római kori település (2. lh.) területéről. In: Ottományi K. (szerk.): Római vicus Budaörsön I. Régészeti Tanulmányok. Budapest, 585–601.
- SRÉTER K.  
2012 A ruha teszi a rómaid. In: FiRKák II. 89–123.

- STEINKLAUBER, U.  
2000 Das spätantike Gräberfeld auf dem Frauenberg bei Leibnitz, Steiermark. FÖ Materialhefte A 10, Wien, 17–406.
- SZABÓ, K.  
1980 Die 1977 freigelegten Gräber des westlichen Gräberfeldes von Intercisa. Alba Regia 18, 291–297.  
1991 Római kori lóherelevél-szájú, talpas bronzkancsók. ArchÉrt 118, 3–15
- SZABÓ G.  
2007 Föld felett, föld alatt. Dombóvár.
- SZÓNYI E.  
1973 A győri Kálvária utcai római temető hamvasztásos sírjai. Arrabona 15, 5–67.  
1974 A győri Kálvária utcai római temető csontvázas sírjai. Arrabona 16, 5–44.  
1986 Arrabona késő római temetői II. Nádorváros. Arrabona 22/23, 5–34.  
1992 Arrabona Topográfiája. Győr.  
2007 Régi idők ásatai. A Vagongyár területének régészeti kutatástörténete (Ausgrabungen in früheren Zeit). In: BÍRÓ 2007a, 10–30.
- SZU A.  
2002 Szu A. (szerk.): Kelta asszonyok – római hölgyek. Celtic Woman – Roman Ladies. Időszaki kiállítás a BTM Aquincumi Múzeumában 2000. május – 2001. október, Budapest.
- TALAA, D.–HERMANN, I.  
2004 Spätantike Grabfunde in der niederösterreichischen Thermenregion (Bezirke Mödling und Baden). RÖ 27, Wien.
- TEICHNER, F.  
2011 Die Gräberfelder von INTERCISA II. Die Altfunde der Museumssammlungen in Berlin, Mainz und Wien. Bestandskatalog, Band 11.
- TEJRAL, J.  
1982 Morava na sklonku antiky. Praha.  
1999 Die spätantiken militärischen Eliten beiderseits der norisch–pannonischen Grenze aus der Sicht der Grabfunde. In: Fischer, Th.–Precht, G.–Tejral, J.: Germanen beiderseits der spätantiken Limes. Köln–Brno, 217–292.
- THOMAS, S.  
1960 Studien zu den germanischen Kämmen der römischen Kaiserzeit. Arbeit- und Forschungsberichte zur Sächsischen Bodendenkmalpflege. Band 8, 54–215.
- TOPÁL, J.  
1975 Recensio: L. Plesnicar–Gec: Severno emonsko grobisce. The Northern Necropolis of Emona. Ljubljana 1972. In: ArchÉrt. 102, 152–154.  
1978 Recensio: E.B. Vágó–I. Bóna: Die Gräberfelder von Intercisa I. c. kötetéről. Antik Tanulmányok 25, 262–264.  
1981 Matrica (Százhalombatta–Dunafüred) korai és középső-császárkori temetője. ArchÉrt 108, 70–77.  
1984 A bécsi úti római kori temető I. BudRég 25, 291–320.  
1993 Roman Cemeteries of Aquincum, Pannonia. The Western cemetery (Bécsi Road) I. Budapest.  
2003 Roman Cemeteries of Aquincum, Pannonia. The Western cemetery Bécsi Road II. Budapest.
- TORBÁGYI, M.  
2009 „Purse finds” in the late Roman graves in Pannonia. In: Ex officina ... Studia in honorem Dénes Gabler. Szerk.: BÍRÓ Szilvia, Győr 2009, 525–536.  
2012 A budaörsi római vicus éremleletei. In: Ottományi K. (szerk.): Római vicus Budaörsön I. Régészeti Tanulmányok. Budapest, 603–615.
- TÓTH E.  
1994 Későrómai sír Tihanyból (A lemezből készült hagymafejes fibulák tipológiájához). FolArch 43, 127–166.  
2015 A hagymafejes fibulák rangjelző szerepéről. In: Csabai Z.–Szabó E.–Vilmos L.–Vitári–Wéber A. (szerk.): Európé égisze alatt. Ünnepi tanulmányok Fekete Mária 65. születésnapjára. Pécs – Budapest, 365–382.
- TÖRÖK Gy.  
1941 A pécsi belvárosi templom bővítésénél előkerült római leletek. FolArch 3–4, 125–133.  
1961 Római kori faházak Halimbán. FolArch 13, 63–71.
- UBL, H.  
1974 Das römerzeitliche Gräberfeld und die Zugehörige Siedlung von Mannersdorf A. Leithagebirge, Flur Hausfelder an Arbach. In: Actes IX. Congrès International d'études sur les frontières romaines, Mamaia 1972 (București–Köln–Wien) 415–426.

- VADAY, A.–DOMBORÓCZKI, L.  
 2001 Mezőszemere, Kismari-Fenek. Spätkaiser–  
 frühvölkerwanderungszeitliches  
 Gräberfeldsdetail. *Agria* 37, 5–206.
- VÁGÓ, E. B.–BÓNA, I.  
 1976 Die Gräberfelder von Intercisa. Der  
 spätrömische Südstfriedhof. Budapest.
- VARGA K.  
 2007 Előzetes beszámoló a Ménfőcsanak–  
 Eperföldek lelőhelyen feltárt késő római  
 temetőről. In: *FiRKák I.*, 35–49.
- VARSIK, V.  
 2004 Zur Entwicklung der quadischen Siedlung  
 von Vel'ký Meder (SW-Slowakei). *ŠtZ* 36,  
 257–275.
- ZSIDI, P.  
 1987 A Budapest XI. kerületi Gazdagréten feltárt  
 4–5. századi temető. *CommArchHung*,  
 45–82.
- 1996–1997 Temetőelemzési módszerek az aquincumi  
 katonaváros északi temetőjében. *ArchÉrt*  
 123–124, 17–48.
- 2003 Die Frage der Hügelgrab- und  
 Wagenbestattungen in Aquincum. In: Szabó,  
 Á.–Tóth, E. (Hrsg): *Pannonia Provincialia et  
 Archaeologia. Libelli Archaeologici Ser. Nov.  
 No.I.*, Budapest, 57–80.
- 2005 Kincsek a város alatt. Budapest régészeti  
 örökségének feltárása, 1989–2004. Budapest.
- 2014 Gräberfelder und Bestattungsorte in der  
 Topographie von Aquincum. *BudRég* 47,  
 79–89.





1.



2.



3.



4.



5.

I. tábla:

Sírfoltok

1: 228. sír; 2: 286–287. sír; 3: 300a–b sír;

4: 351. sír; 5: 417a–b sírok



1.



2.



4.



3.

II. tábla:

Dupla sírok

1: 205. sír; 2: 442. sír; 3: 327. sír; 4: 215. sír



III. tábla:  
 Érdekes temetkezések  
 1: 235. sír; 2: 287. sír; 3: 157. sír. 4: 182. sír



1.



2.



3.

IV. tábla:  
 Kora római földsírok kerámia  
 s tükör melléklettel  
 1: 121. sír; 2: 120. sír;  
 3: 55. sír



1.



2.



3.



5.



4.



6.

V. tábla:

Földsírok kora és középső császárkori mellékletei

1: 93. sír; 2: 5. sír; 3–4: 133. sír;

5: 210. sír; 6: 81. sír



VI. tábla:  
Késő római földsírok mellékletekkel  
1: 425. sír; 2: 324. sír; 3: 427. sír; 4: 371. sír

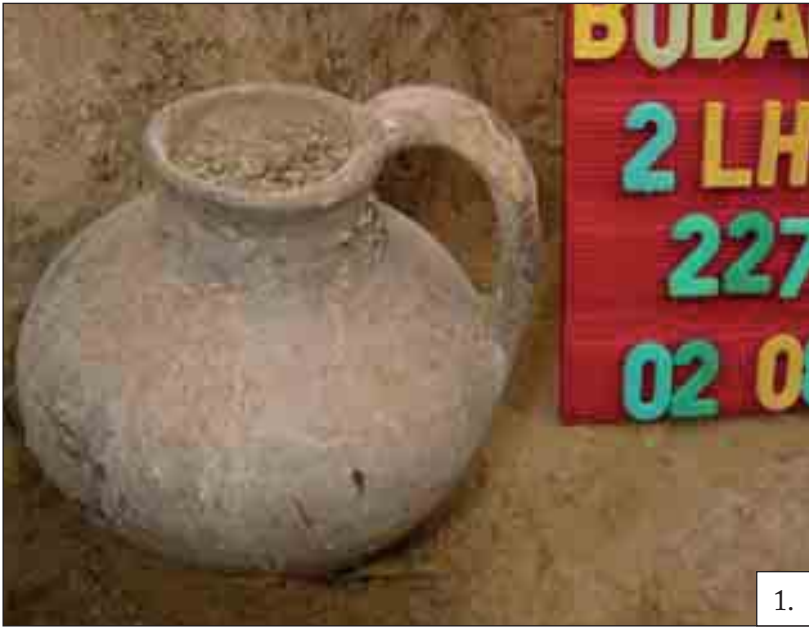

1.



2.



3.

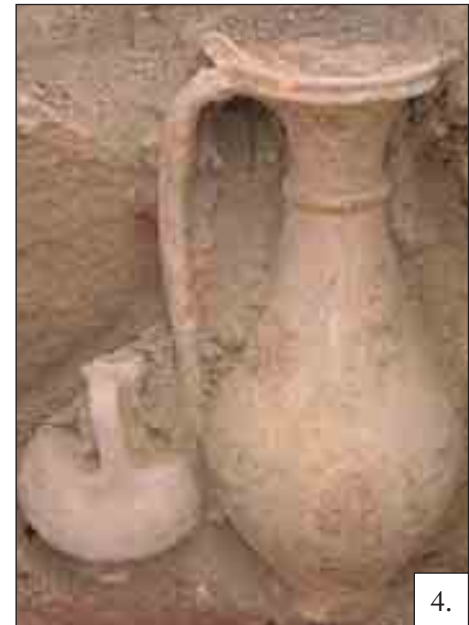

4.



6.



5.

*VII. tábla:*

*Késő római melléletek*

*1: 227. sír; 2: 230. sír; 3: 268. sír; 4: 274. sír; 5: 330. sír; 6: 185. sír*



1.



2.



3.

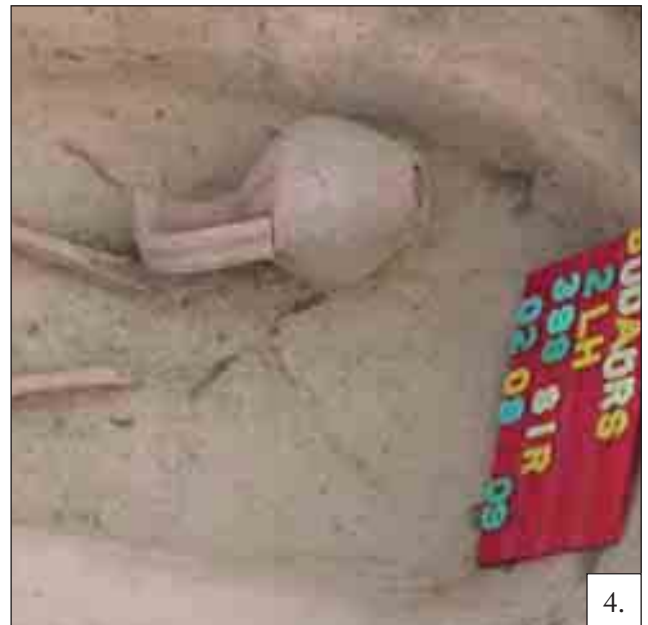

4.



5.

VIII. tábla:  
 Késő római mellékletek  
 1: 327. sír; 2: 219. sír; 3: 415. sír; 4: 399. sír; 5: 382. sír





*IX. tábla:*

*Késő római viselet és ékszer mellékletek*

*1: 300b sír; 2: 422. sír; 3: 261. sír; 4: 205. sír;  
5: 242. sír; 6: 227. sír; 7: 271. sír; 8: 166. sír*



1.



2.



3.



4.



5.

X. tábla:

Üres sírok

1: 208. sír; 2: 128. földsír és gödör;

3: 190. csecsemő (?) sír; 4: 436. sír;

5: 24. sír feltja



1.



2.



3.



4.



6.



5.

*XI. tábla:*

*Kocsisírok*

*1: 124. sír; 2, 4: 162. sír;*

*3: 125. sír; 5: 126. sír; 6: 117. ló sír*



1.



2.



3.



4.



5.



6.

*XII. tábla:*

*Kőpakolásos sírok*

*1: 10. sír; 2: 231. sír; 3: 226. sír; 4: 258. sír;*

*5: 288. sír; 6: 269. sír.*



1.



2.



3.



4.



5.

*XIII. tábla:*

*Kő válaszfalás sírok*

*1: 16. sír; 2: 237. sír; 3: 186. sír;*

*4: 356. sír; 5: 225. sír*



1.



2.



3.



4.



5.

*XIV. tábla:*

*Téglassírok teteje*

1: 27. sír; 2: 187. sír; 3: 207. sír; 4: 441. sír; 5: 396. sír



1.



2.



5.



3.



4.

XV. tábla:

Téglasírok

1: 366. sír; 2: 401. sír; 3: 207. sír;

4: 410. sír; 5: 406a sír



1.



3.



2.



4.

XVI. tábla:  
Részleges téglasírok  
1: 274. sír; 2: 279. sír; 3: 320. sír; 4: 439. sír





1.



2.



3.



4.



5.



6.

*XVII. tábla:*

*Kisméretű (gyerek?), épített sírok  
 1: 441. sír; 2: 318. sír; 3: 384. sír;  
 4: 383. sír; 5-6: 380. sír*



1.



2.



3.



4.



5.



6.

XVIII. tábla:  
 Részleges kőláda sírok felső kőlapjai  
 1: 11 sír; 2: 450. sír; 3: 239. sír;  
 4: 335. sír; 5: 273. sír; 6: 321. sír



1.



2.



4.



3.



5.

XIX. tábla:  
Részleges kőláda sírok  
1: 290. sír; 2: 373. sír; 3: 426. sír; 5: 465. sír



1.



2.



3.



4.



6.



5.

*XX. tábla:*

*Kőláda nagy fedőlappal*

*1-2: 266. sír; 3-4: 280. sír; 5-6: 408. sír*



1.



2.



3.



4.

XXI. tábla:

Kőláda sír kis kövekből

1: 203. sír; 2: 241. sír; 3-4: 277. sír



2.



1.



3.



4.



5.

XXII. tábla:

Kőláda nagy kövekből, téglákkal

1-2: 233. sír; 3: 405. sír; 4: 408. sír; 5: 243. sír



1.



2.



3.



4.



5.



6.

*XXIII. tábla:*

*Kőláda kőlapokból*

*1: 367. sír; 2: 285. sír; 3-4: 284. sír;*

*5: 290. sír; 6: 409. sír*



1.



2.



3.



4.

XXIV. tábla:  
 Rabolt, épített sírok  
 1: 290. sír; 2: 446. sír; 3: 189. sír; 4: 435. sír





1.



2.



3.



4.

XXV. tábla:  
Szarkofág (283. sír)  
1: a szarkofág fedele;  
2: az üres szarkofág;  
3–4: a két jelvényhordozó



1.



2.



3.



4.



6.

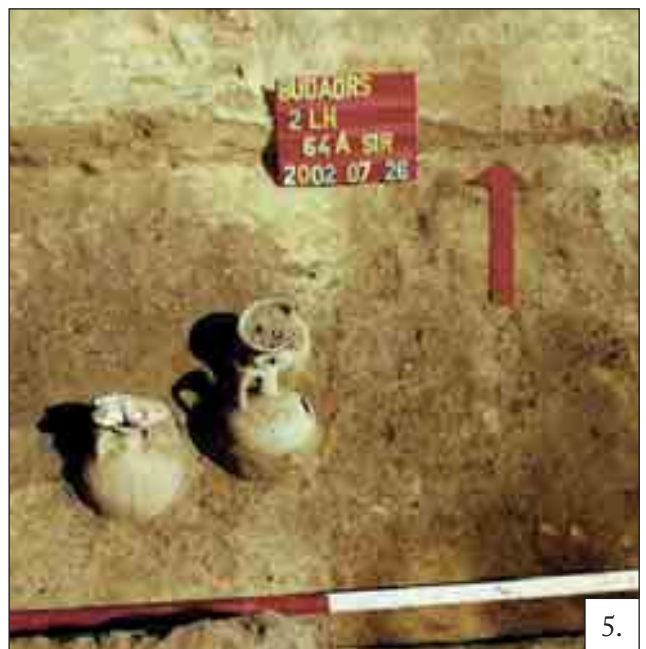

5.

XXVI. tábla:  
 Hamvasztásos sírok  
 1: 100. sír; 2: 38. sír; 3: 63. sír; 4: 50. sír; 5–6: 64a sír



XXVII. tábla:  
Körárkok és sírépület  
1: 67. árok;  
2: 74. árok;  
3: 96. obj.



1a.



2.



1b.



3.



4.



5.

*XXVIII. tábla:*

*Faragott kövek*

*1a., 1b.: 218. sír (családi sírsztélé töredékei); 2: 426. sír (Attis ábrázolás sír építmény oldal falából); 3: 290. sír (sírtáron lévő medaillon); 4: 279. sírba beépített, feliratos sírsztélé töredéke; 5: Sír építmény homlokzata, kantharosból kinövő szőlőindákkal (IV. árok, 1. obj.)*



1.



2.



3.



4.



5.



6.



7.

XXIX. tábla:  
Kora római, férfi sírok viseleti tárgyai  
1: 120. sír; 2: 107. sír; 3–4: 60. sír;  
5–6: 44. sír; 7: 103. sír; 8: 50. sír



8.



*XXX. tábla:*

*Kora római, női fibulák, fülbevaló, tükör  
1: 13. sír; 2: 136. sír; 3: 25. sír; 4: 61. sír;  
5: 10. sír; 6: 30. sír; 7: 39. sír*



1.



2.



3.



4.



5.



6.



7.



8.

*XXXI. tábla:*

*3. századi ékszerek s viselet*

*1–4: 5. sír; 5: 133. sír; 6: 148. sír; 7–8: 146. sír*



XXXII. tábla:  
Barbár női sír (163. sír)





*XXXIII. tábla:*

*Fém nyaklánc, bulla, torques*

*1: 38. sír; 2: 47. sír; 3–4: 55. sír;  
5: 34. sír; 6: 256. sír; 7: 232. sír*



1.



2.



3.



4.



5.



6.



8.



7.

*XXXIV. tábla:*

*2. és 3. századi gyöngyök*

*1: 30. sír; 2: 152. sír; 3: 23. sír; 4: 35. sír;*

*5: 26. sír; 6: 5. sír; 7: 210. sír; 8: 133. sír*



XXXV. tábla:

Késő római nyaklánc

1: 170. sír; 2: 187. sír; 3: 233. sír;

4: 464. sír; 5: 314. sír; 6: 347. sír; 7: 284. sír



1.



2.



3.



4.



5.



7.



6.



8.

XXXVI. tábla:

Késő római, női ékszerek

1, 3: 233. sír; 2: 347. sír;

4: 421. sír; 5: 408. sír;

6: 242. sír; 7: 261. sír; 8: 206. sír



*XXXVII. tábla:*

*Késő római karperecek*

*1: 233. sír; 2: 217. sír; 3: 227. sír;*

*4: 279. sír; 5: 284. sír; 6: 347. sír;*

*7: 410. sír; 8: 314. sír; 9: 238. sír; 10: 303. sír*



*XXXVIII. tábla:*

*Hagymafejes fibula*

1: 172. sír; 2: 169. sír; 3: 205. sír;  
4: 230. sír; 5: 280. sír; 6: 284. sír



XXXIX. tábla:  
Késő római, férfi viselet együttesek (fibula és öv)  
1-2: 166. sír; 3-4: 165. sír; 5-6: 2. sír



1.



2.



3.



4.



5.



6.



7.



8.

*XL. tábla:*

*Késő római csatok, veretek*

*1: 371. sír; 2: 188. sír; 3: 205. sír;*

*4: 443. sír; 5: 230. sír;*

*6: 375. sír; 7: 337. sír; 8: 345. sír*





1.



2.



3.



4.



5.



6.



7.



8.

*XLI. tábla:*

*Késő római, férfi ékszerek, eszközök*

*1: 230. sír; 2: 443. sír; 3: szóróány csatfibula;*

*4: 219. sír; 5: 270. gyerekek sír; 6–8: 381. sír*



*XLII. tábla:*

*Érmek*

*1: 26. sír, Diva Faustina; 2: 287. sír, Nagy Constantinus (elő- és hátlap);*

*3: 166. sír, Nagy Constantinus (elő- és hátlap);*

*4: 425. sír, Constans; 5: 310. sír, II. Constantius;*

*6: 314. sír, II. Constantius; 7: 217. sír, II. Constantius;*

*8: 188. sír, Constantinus dinasztia; 9: 230. sír, Valentinianus;*

*10: 170. sír, Valens; 11: 2. sír, Valens (elő- és hátlap)*



1.



2.



3.



4.



5.

*XLIII. tábla:*

*Kocsi -és lósírok díszítmenyei, pajzsdíszek*

*1: 125. sír (Silenos fejet tartó bacchikus nagymacska);*

*2: 162. sír (Bacchus ábrázolás);*

*3: 126. sír, pajzsdísz Luna ábrázolással;*

*4: 83. lósír, tausírozott veret; 5: 117. lósír, pajzsdísz*



1.



2.



4.



3.

*XLIV. tábla*

1: Terra sigillata (42. és 106. sír);  
 2: bepecsételt kerámia (173–174. sír);  
 3–4: mécsesek (35. és 140. sír)

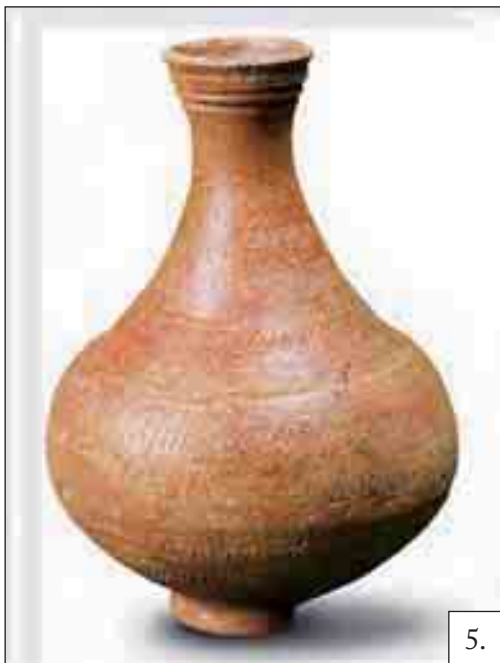

*XLV. tábla:*

*Festett kerámia (1–3. század)*

*1: 51. sír; 2: 5. sír; 3: 57. sír;*

*4: 154. sír; 5: 133. sír; 6: 149. sír*

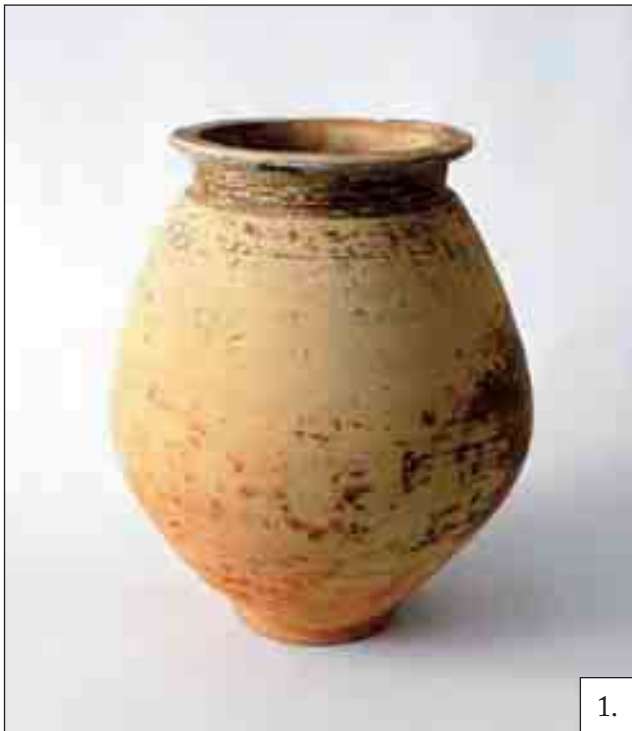

1.

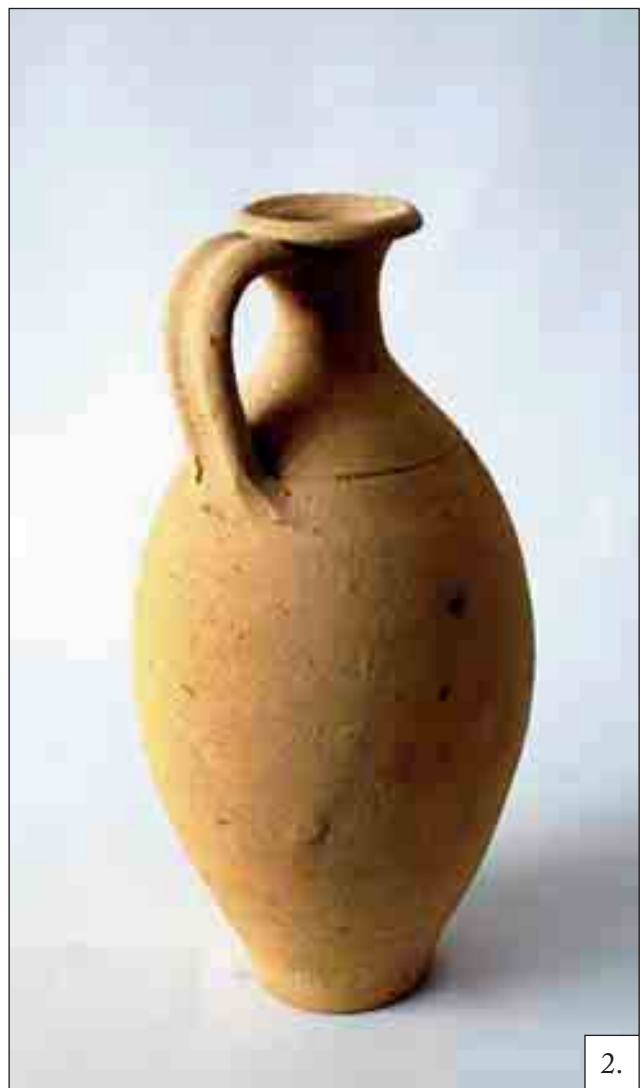

2.

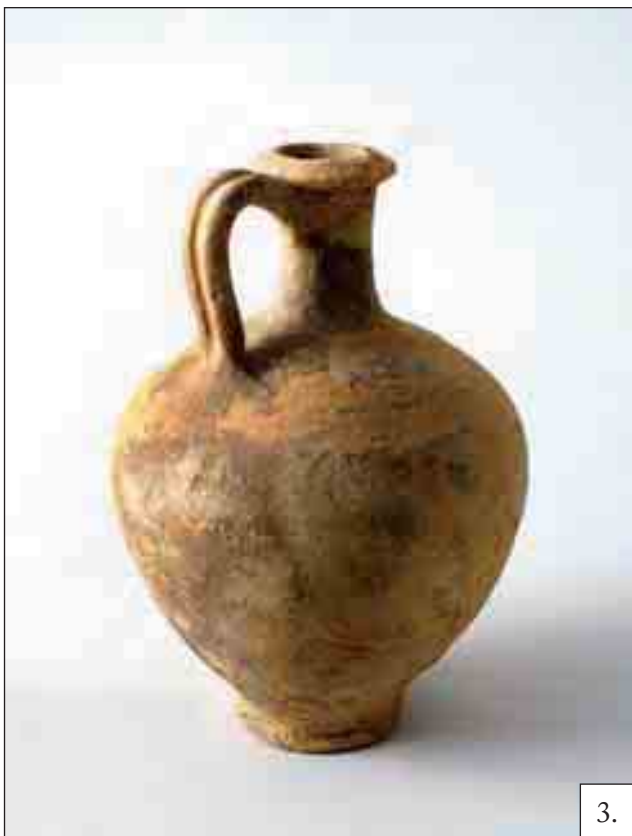

3.



4.

*XLVI. tábla:  
Festett kerámia (1–3. század)  
1–2: 38. sír; 3: 26. sír; 4: 35. sír*

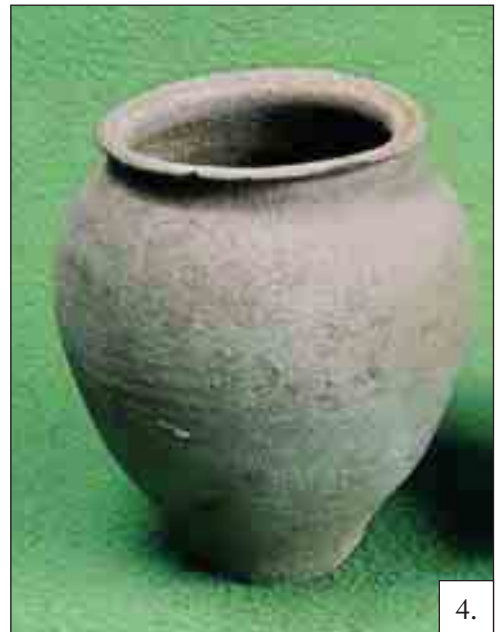
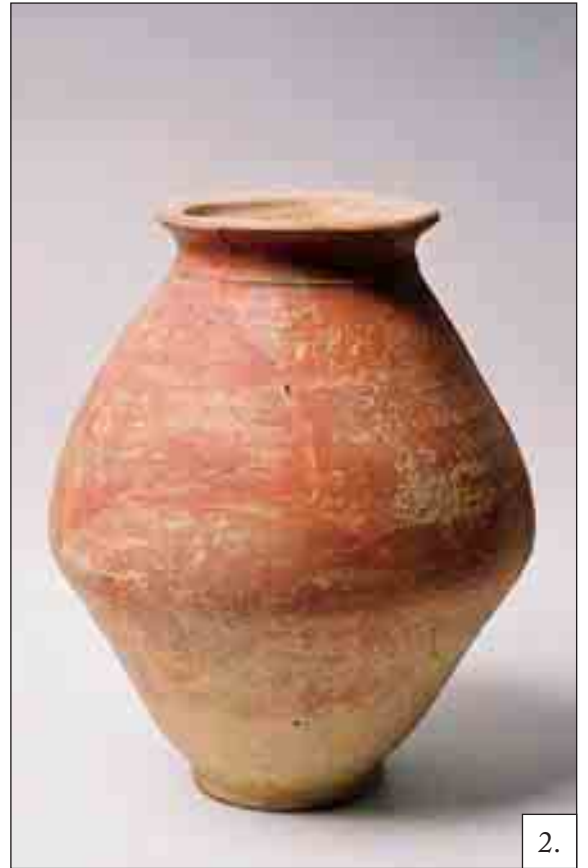

*XLVII. tábla:  
A kora római, 121. sír edényei*

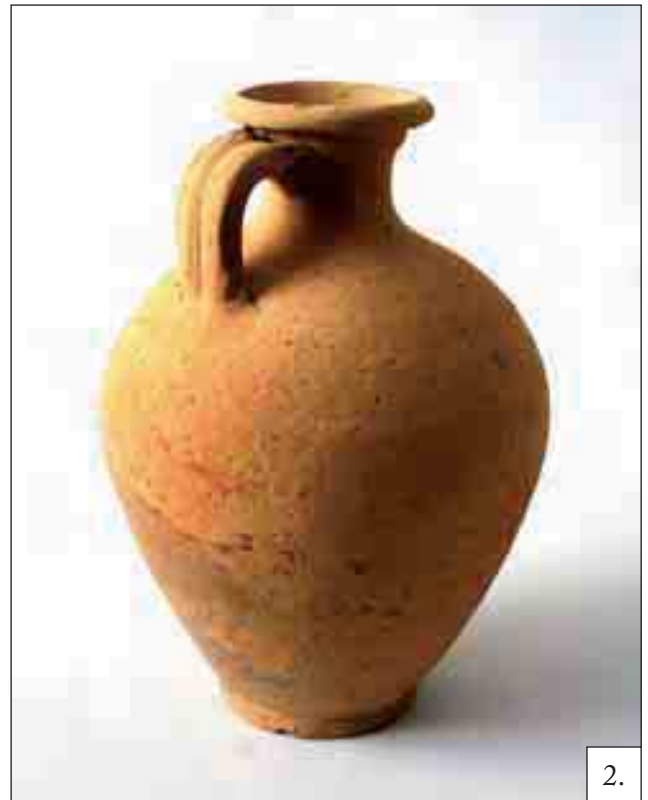

*XLVIII. tábla:  
64a sír: edények s üvegek (2. század)*





*XLIX. tábla:*

*Kora római, szürke és kézzel formált kerámia*

*1: 10. sír; 2: 111. sír; 3: 38. sír;*

*4: 16. sír; 5: 60. sír; 6: 25. sír; 7: 120. sír*



1.



2.



3.



4.



6.



5.



7.

*L. tábla:*

*Házi kerámia edények (1–3. század)*

*1: 146. sír; 2: 192. sír; 3: 62. sír;*

*4: 152. sír; 5: 51. sír; 6: 210. sír; 7: 145. sír*

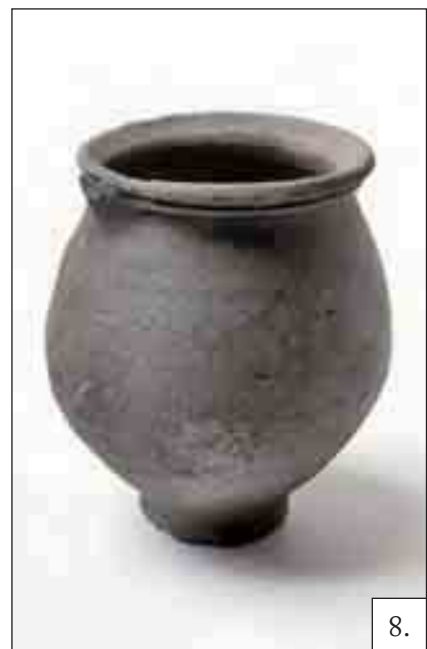
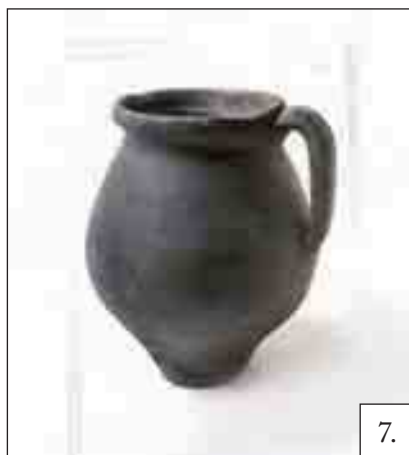

*LI. tábla:*

*Késő római, házi kerámia tál és füles bögre*

*1: 304. sír; 2: 364. sír; 3: 304. sír; 4: 172. sír;*

*5: 215. sír; 6: 415. sír; 7: 397. sír; 8: 408. sír*

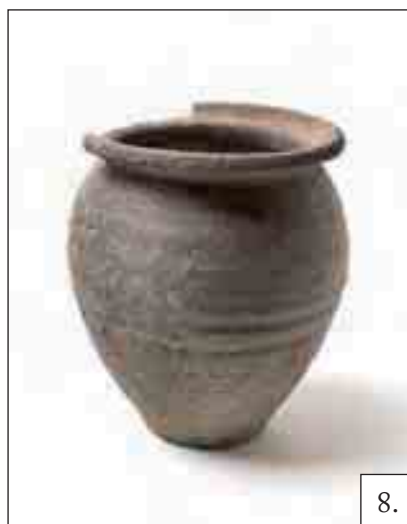
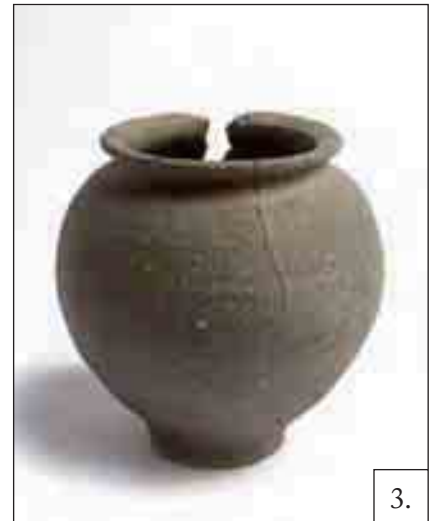
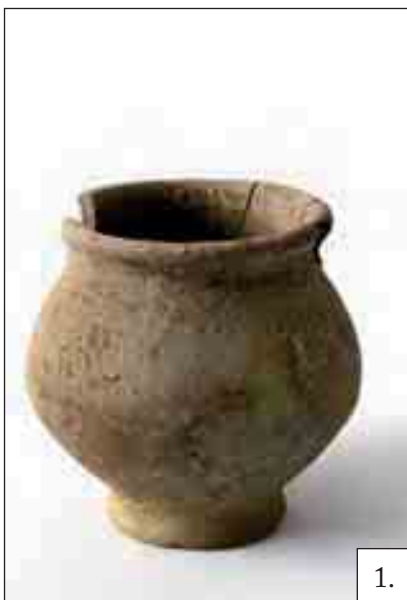

LII. tábla:

Késő római, házi kerámia bögrék

1: 181. sír; 2: 421. sír; 3: 254. sír; 4: 328. sír; 5: 375. sír;  
6: 382. sír (füles bögre); 7: 356. sír; 8: 382. sír; 9: 324. sír

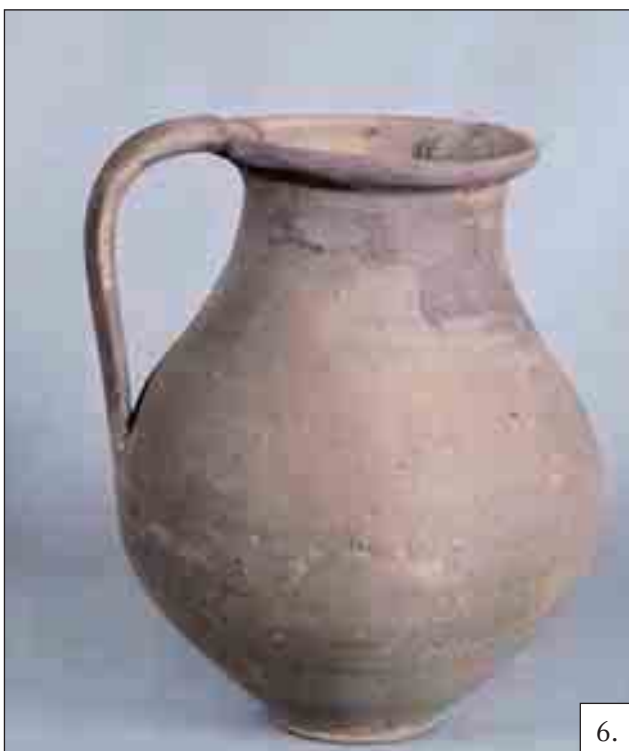

LIII. tábla:

Késő római, szürke korsók

1: 274. sír; 2: 382. sír; 3: 270. sír;  
4: 332. sír; 5: 268. sír; 6: 168. sír



*LIV. tábla:*

*Késő római, kiöntős és galléros peremű korsók*

*1: 390. sír; 2: 286. sír; 3: 336. sír;*

*4: 165. sír; 5: 425. sír; 6: 204b sír*



*LV. tábla:*

*Késő római, szürke (simított) tálak, bögrék*

*1: 441. sír; 2: 345. sír; 3: 165. sír;*

*4: 323. sír; 5: 205. sír; 6: 170. sír*

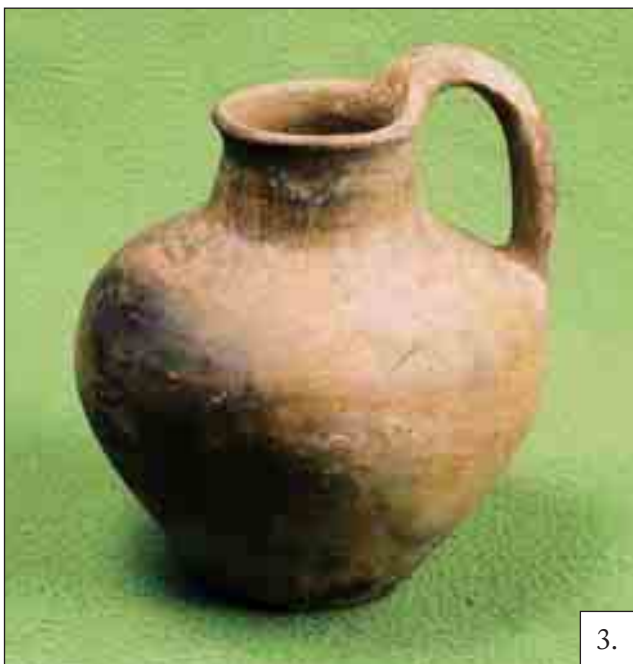
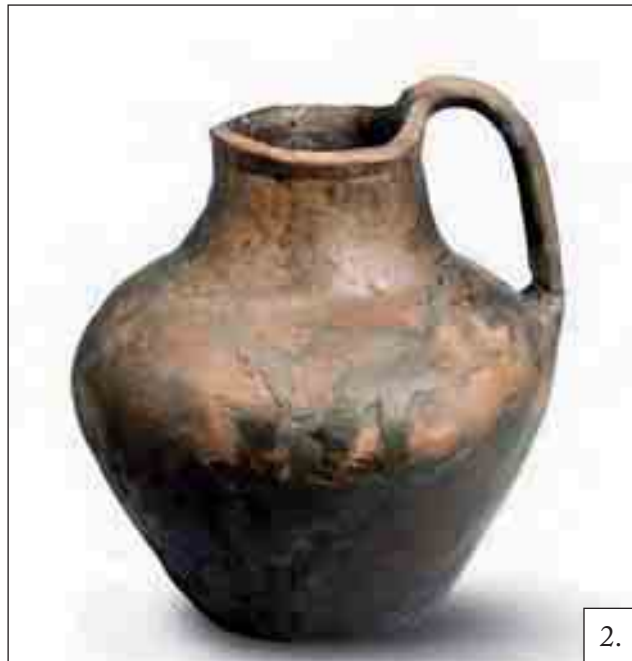

*LVI. tábla:*

*Késő római, simított korsók s bögrék*

*1: 329. sír; 2: 188. sír; 3: 227. sír;*

*4: 277. sír; 5: 345. sír; 6: 217. sír*



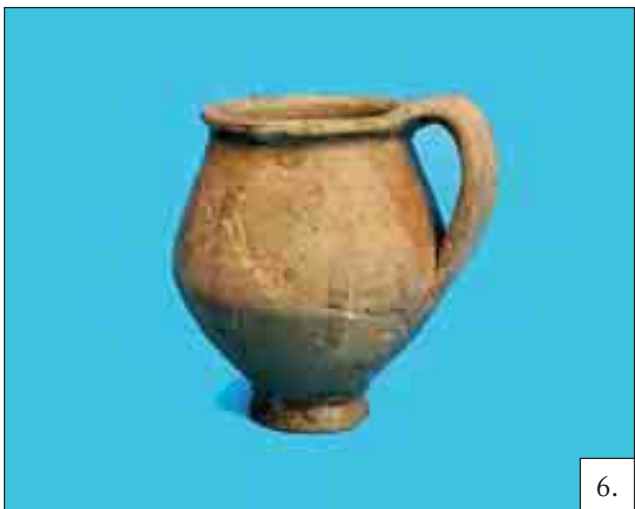
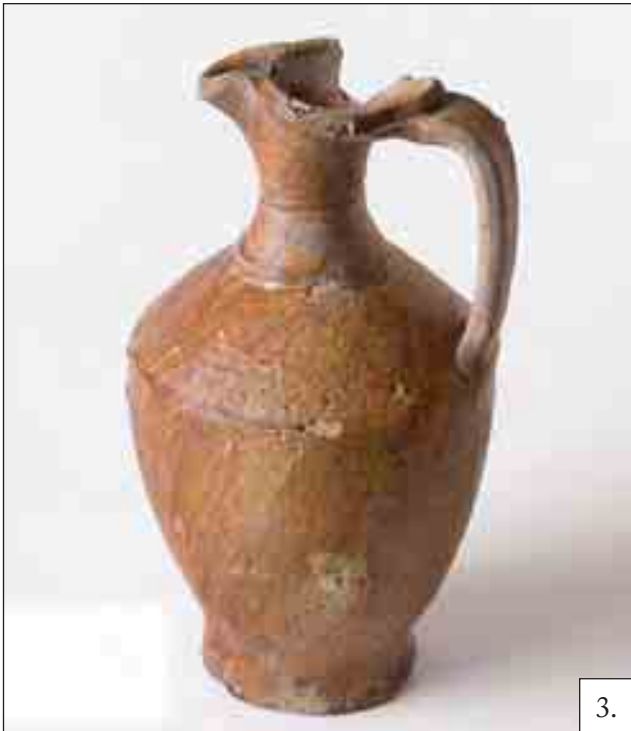

*LVII. tábla:*

*Mázás kerámia*

*1: 427. sír; 2: 320. sír; 3: 330. sír;  
4: 238; 5: 349. sír; 6: 237. sír*

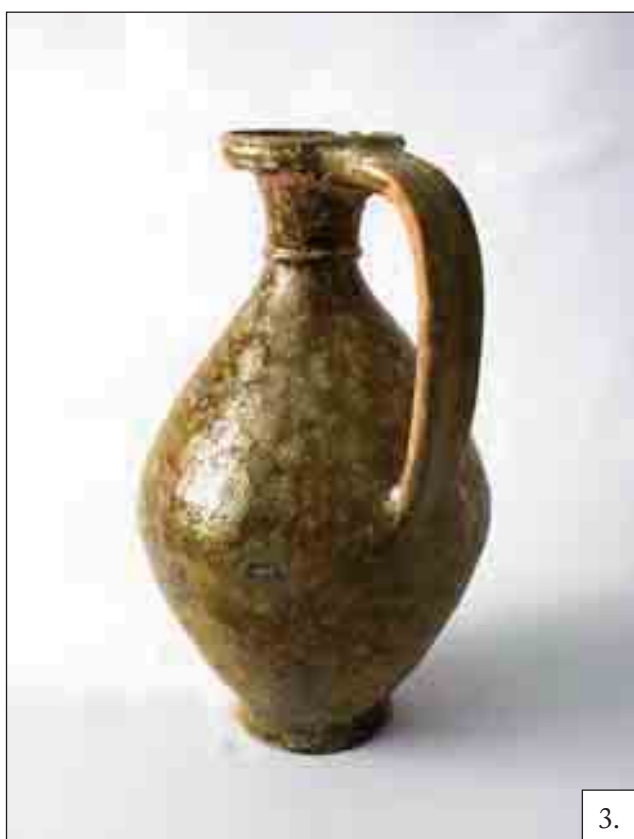

*LVIII. tábla:  
Mázás, tölcséres peremű korsók  
1: 274. sír; 2: 320. sír; 3: 230. sír; 4: 422. sír*

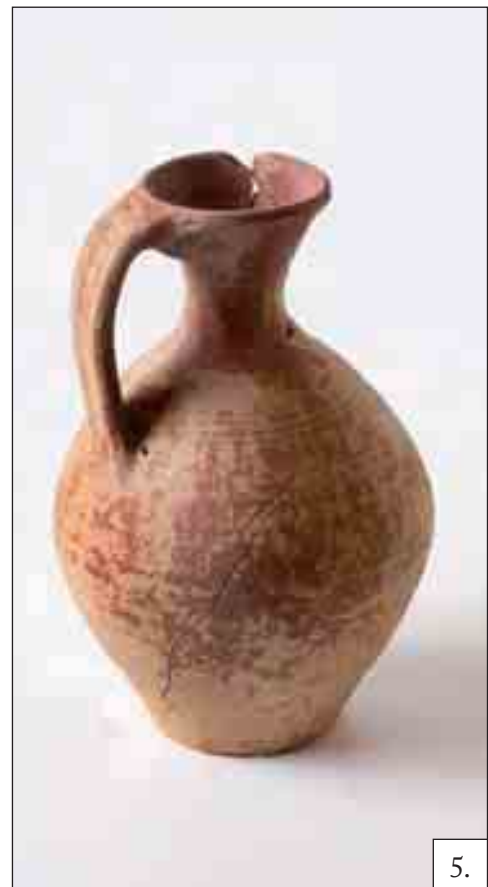
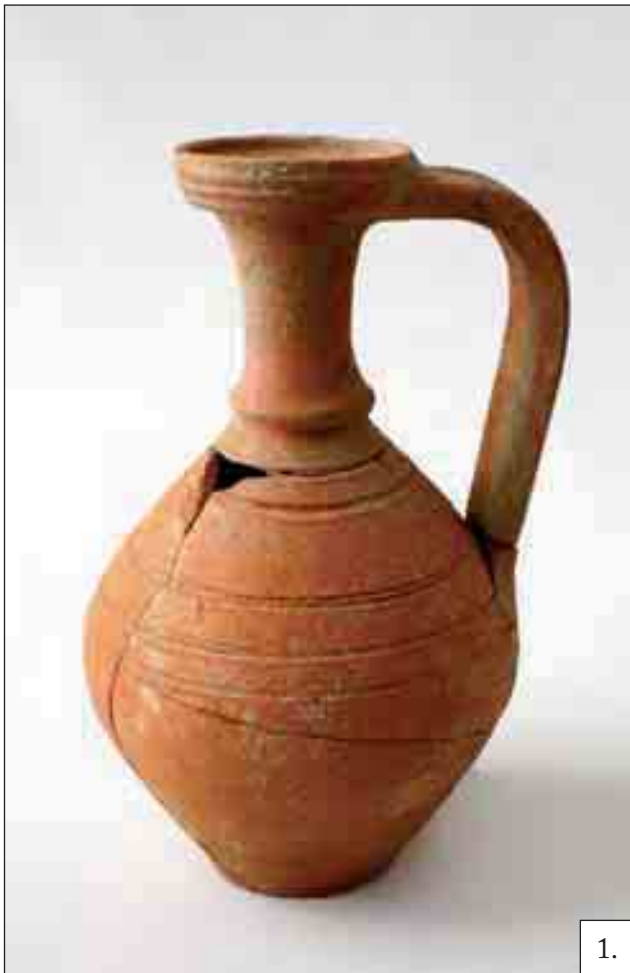

*LIX. tábla:*

*Késő római, téglaszínű és festett kerámia*

*1: 399. sír; 2: 279a sír; 3: 219. sír;*

*4: 314. sír; 5: 345. sír*



LX. tábla:

Üvegek (2–4. század)

1: 199. sír; 2: 106a. sír; 3: 205. sír;

4: 425. sír; 5: 405. sír; 6: 451. sír

## A BUDAÖRSI TEMETŐ ÜVEG ÉS ÜVEGPASZTA MELLÉKLETEI

### I. ÜVEGBŐL KÉSZÜLT HASZNÁLATI TÁRGYAK

A budaörsi római településhez tartozó temető korai és késői sírjai is tartalmaztak üvegből készült használati tárgyakat: 49 sírből 64 edény vagy edénytöredék került elő.<sup>1</sup> Mivel hosszú időn keresztül temetkeztek ide, jól megfigyelhetők a mellékletadási szokások – és a szokások változása is. A kora római korszakra datálható sírok között hamvasztásos és csontvázas temetkezés egyaránt előfordult. A hamvasztásos rítusú sírokban az égetés miatt rosszabb állapotban maradnak fenn a tárgyak, olykor csak morzsalék vagy apró, olvadt, nehezen beazonosítható töredékek formájában. Az épségben megmaradt edények „másodlagos mellékletként” kerülhettek a sírba, vagyis nem a máglyán, hanem a sírgödörben helyezték az elhunyt mellé. A korai és késői csontvázas temetkezéseknél, bár a föld súlya összeroppanthatja az edényeket, ugyanakkor össze is tartja őket, így lehetséges a feltárás során és gondos restaurálás után hozzávetőlegesen a forma megállapítása. Sok esetben a sírok bolygatásakor (kibrablásakor) semmisültek meg ezek az edények, mert a sírrablók egyszerűen félredobták őket. A visszatöltött földben lévő üvegtöredékekből csak ritkán állapítható meg az eredeti edény formája, bár funkciójára sokszor lehet következtetni. Ezek mellett (és ezekkel együtt) természeti tényezők is okozhatják az üvegből készült tárgyak sérülését, károsodását: gyenge minőségű üveg a nedves talajban párszáz év alatt teljesen elpusztulhat, de közepes minőség esetén is számíthatunk a falvasztagság csökkenésére.<sup>2</sup> Ezekben az esetekben nagyon fontosak a sírok bontása során tett megfigyelések.

Pannonia-szerte a korai temetők egyik leggyakoribb edénytípusa az **illatszeres fiola**.<sup>3</sup> Budaörsről 7 sírből került elő, ezek közül csak egy sorolható a késő római temetkezésekhez. Gyakori előfordulása részben annak köszönhető, hogy kis méretük és egyszerű formájuk miatt előállításuk nem igényelt nagy szakértelmet és bonyolult berendezéseket, eszközöket. Ezért hamar kialakult helyi gyártásuk is, bár kezdetben inkább a

kereskedelem útján kerülhettek a provinciába a bennük tárolt kozmetikumokkal együtt. Funkciójukat tekintve nemcsak olaj alapú anyagok (illatszer, illóolaj, festék), hanem „száraz”, por állagú színezőanyag, gyógyszer vagy szárított növények tárolására is használhatták őket.<sup>4</sup> Legkorábbra, a 2. század első felére tehető a 64a sír (1. kép 1; 8. kép 1.) szintelen, hosszú nyakú, kónikus testű fiolája.<sup>5</sup> A 104. sír halványzöld, hosszú nyakú kónikus vagy harangtestű, keskeny talpú edényének (1. kép 2.) formai besorolását nehezíti, hogy a temetkezés rítusa miatt töredékes, kissé olvadt és deformálódott.<sup>6</sup> Párhuzamai alapján a 2. századra vagy a 3. század elejére keltezhető, ezt az időszakot a sírban lévő FORTIS fenékbélyeges mécses<sup>7</sup> sem segít szűkíteni. Gyakori és a 2–3. század folyamán végig használt, díszítetlen típusok közé tartozik a többi sír illatszertárolója is. A 40. sírből (1. kép 3.) egy szintelen, hosszú nyakú, ovális testű, horpasztott oldalú fiola került elő, eredeti hossza 15–18 cm körüli lehetett.<sup>8</sup> Ennél kisebb volt a 185. sír (1. kép 6.) zöldeskék, hosszú nyakú csepp alakú üvege.<sup>9</sup> Valamivel későbbre, a 3. századra datálható a 199. sír (1. kép 7.) kisméretű, szintelen, rövid nyakú, gömbtestű edénykéje,<sup>10</sup> ami egy üvegtükörrel együtt került elő. Valószínűleg az illatszertartó edények kategóriájába sorolható mérete alapján a 192. sír (1. kép 4.) sötétzöld peremtöredéke és a 203. sír (1. kép 5.) üvegzöld aljtöredéke<sup>11</sup> is. Bár formájuk pontosan nem határozható meg, utóbbi már inkább a 4. századra keltezhető. A Pannoniában megfigyelt szokásoknak megfelelően Budaörsön is a korai és középső császárkorhoz köthető temetkezéseknél nagyobb számban fordul elő az illatszeres fiola a sírmellékletek között (6 db), a késő római, népesebb sírszámú temetőből csupán 1 db van. Így a korai temetőrészen 29%, míg a későiben csupán 2% az arányuk.

Az illatszeres fiola mellett egy esetben nem volt más melléklet a sírban (40. sír). Egy esetben üveg-

<sup>1</sup> Ezúton szeretnék köszönetet mondani Ottományi Katalinnak, hogy az anyag feldolgozását átengedte, ehhez az ásatás dokumentációit a rendelkezésemre bocsátotta és szakmai tanácsaival segített. A tárgyak katalógusát a DVD-melléklet tartalmazza.

<sup>2</sup> CRONYN 1996, 128.

<sup>3</sup> BARKÓCZI 1988, 20; BARKÓCZI 1990, 153–154.

<sup>4</sup> DÉVAI 2012a, 201. Köszönettel tartozom Dévai Katának, hogy a doktori disszertációjában szereplő tárgyak meghatározását és a dolgozat eredményeit felhasználhattam. (Tárgyak esetében az átvett adatokat a katalógusra utaló tételszám jelzi, pl. D. 123.)

<sup>5</sup> BARKÓCZI 1988, 87/89. típusa. (Barkóczi L. típusaira hivatkozás a továbbiakban rövidítve: B. 87)

<sup>6</sup> B. 87 vagy 99 típusának darabjaival hozható kapcsolatba.

<sup>7</sup> Loeschcke= Iványi XVII típus

<sup>8</sup> B. 95. típusa. Sajnos pontos méretek megadása nem lehetséges a tárgy töredékessége miatt.

<sup>9</sup> B. 83. típusa.

<sup>10</sup> B. 90. típusa.

<sup>11</sup> D. 829.

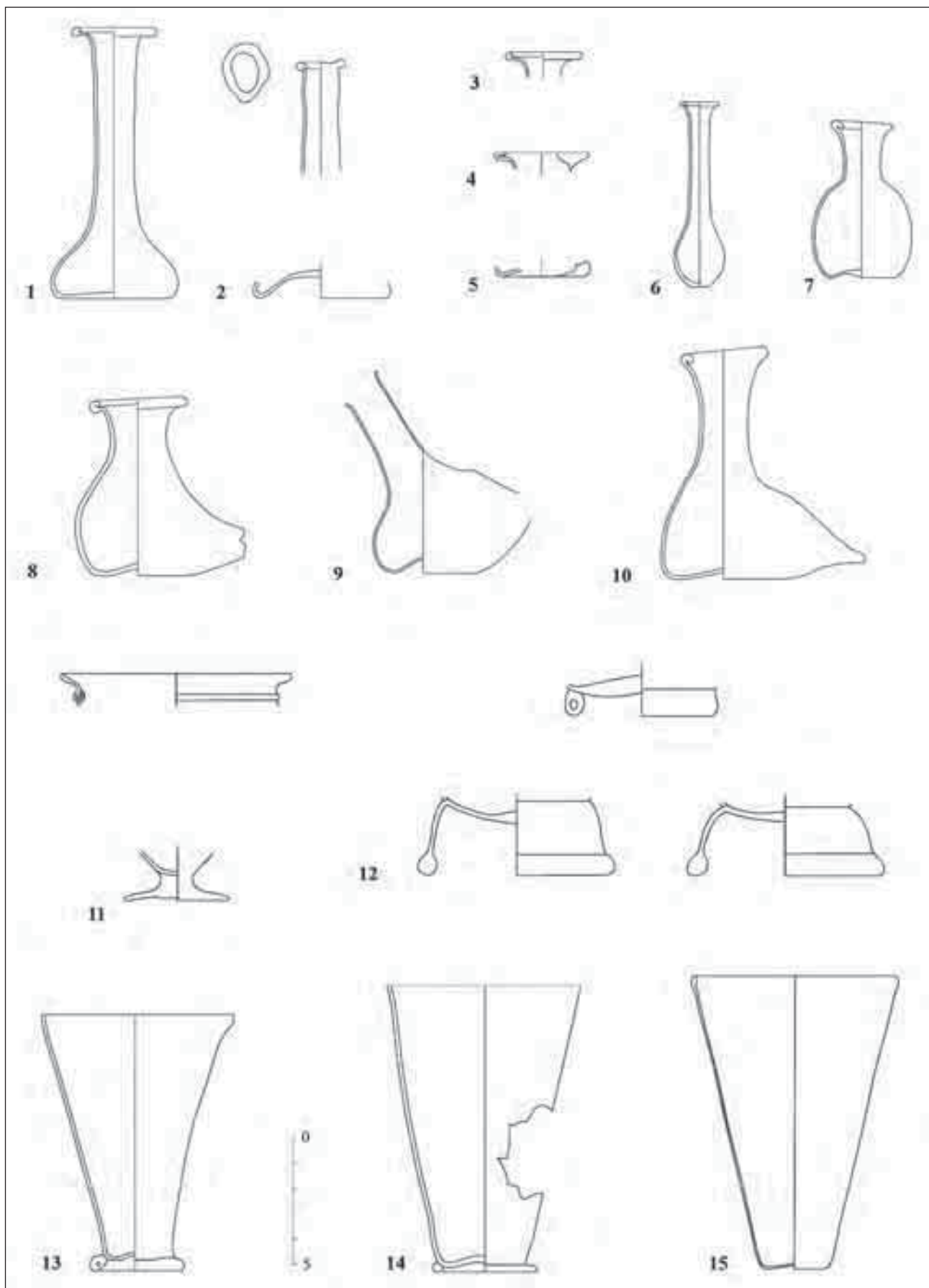

1. kép: Illatszeres fiolák: 1: 64a sír; 2: 104. sír; 3: 40. sír; 4: 192. sír; 5: 203. sír; 6: 185. sír; 7: 199. sír. Csepegtető edények: 8: 64a sír; 9: 106. sír; 10: 205. sír. Poharak: 11: 75. sír; 12: 81. sír; 13: 230. sír; 14: 405. sír; 15: 346. sír. Rajz: Boruzs K. (1–3; 6–12; 15), Dévai K. (4–5; 13–14).

ből készült csepegtető edény (64a sír), három esetben tükörüveg (185, 192, 199. sír), két esetben további üvegtárgyak nem, csak kerámiaedények kerültek az elhunyt mellé (104, 203. sír). A nem és kor szerinti megoszlást vizsgálva azt tapasztalhatjuk, hogy főleg nők és gyerekek (talán lányok) sírjába kerültek illatszeres fiolák: 1 esetben jelképes sírba, 3 esetben gyermek és 3 esetben női sírba.

A római temetők másik jellegzetes sírmelléklete a **csepegtető edény**.<sup>12</sup> Pannoniában az edényforma megjelenése a 2. század elejére tehető, használatának gyakorisága a 3. század első felétől nőtt meg és egészen az 5. század elejéig kimutatható. Előfordulása a limes mentén gyakoribb, mint a provincia belsejében.<sup>13</sup> Barkóczi L. a formát itáliai eredetűnek tartja, gyártását is Észak-itáliai műhelyekhez köti, de a 3. századtól a keleti import mellett már feltételezhető a helyi gyártás is. Az edények tartalma lehetett olaj, víz, bor, *unguentum* is és akár különböző célokra is alkalmazhatták: fürdőkben, áldozatok bemutatásánál vagy gyógyszer adagolására. A szoptatós üveg funkció ellen szól, hogy ritkán kerül elő gyereksírokból, gyakrabban férfiak, nők mellett található. Budaörsön 3 sírből került elő csepegtető edény. Az egyik egy jelképes, talán hamvasztásos sírban (64a sír; *1. kép 8, 8. kép 1.*) nyersszínű korsók, kézzel formált kis fazék és egy illatszeres üveg mellett, egy tálba helyezve volt. A halványzöld színű, rövid, egyenesen álló nyakú, kis gömbös testű edényke a korai, 2. századi formákkal mutat hasonlóságot.<sup>14</sup> A szórt hamvasztásos 106. sír (*1. kép 9.*) kékeszöld színű, áttetsző, nagy buborékos anyagú, nyomott gömbös testű, ferde nyakú edénykéje a sírban lévő terra sigillataja alapján<sup>15</sup> pontosabban, a 2. század utolsó negyedére – 3. század elejére keltezhető. Sajnos az említett két esetben nem állapítható meg biztosan az elhunyt neme, kora. A 64a sír esetében a többi melléklet alapján feltételezhető, hogy női sír lehetett. A temető harmadik csepegtető edénye egy érmekkel és hagymafejes fibulával<sup>16</sup> a 4. század közepére – második felére keltezhető kettős földsírből került elő (205. sír, *1. kép 10.*) A zöldeskék színű, hosszú, egyenesen álló nyakú, ovális testű ép edény egy házaspár 50 év körüli férfitagjának bal combcsontjához volt téve, a bal bokájánál üvegpohár és üvegpalack volt.

A temető legnagyobb számban képviselt, üvegből készült tárgyátípusa az asztali használatra szánt ivóedények, vagyis a **poharak**. Budaörsön 25 sírből került elő pohár vagy pohártöredék. Ezeknek csak ki-

sebb része köthető a korai sírokhoz (7), többségük a 4. századra keltezhető (21).

Legkorábbi lehet a 75. sírből származó világoszöld töredék (*1. kép 11.*) A külön bogból készített<sup>17</sup> kehelytalp és a peremtöredék alapján formája egyértelműen nem határozható meg, valószínűleg talpas pohár esetleg *scyphos* lehetett.<sup>18</sup> Az üveg anyaga és a formai párhuzamok alapján az 1–2. századra keltezhetjük, amit a budaörsi sír helyzete is alátámaszt. Különös megoldást láthatunk a 81. sírban: 3 üvegedény külön bogból készített talpgyűrűjét (*1. kép 12, 8. kép 2.*) használták pohár és/vagy csésze helyettesítésére, ennek megfelelően az oldalindításokat szinte teljesen letörték és gyűrűvel felfelé helyezték a sírba őket.<sup>19</sup> Nem ismeretlen ez a gyakorlat Pannoniában: elsősorban 2–3. századra keltezhető temetőkben láthatunk rá példákat. Visegrádon kis fogófüles mécssel és 3 kerámiaedénnyel együtt egy hamvasztásos sírből került elő hasonló töredék.<sup>20</sup> Aquincumból három példa is ismert, mindhárom gyereksírből.<sup>21</sup> Pannonia belsejéből, Keszthely–Dobogó egyik gyereksírjában westerndorfi terra sigillata és I. Faustina éremmel keltezhető sírből ugyancsak egy ilyen másodlagos felhasználású talpgyűrű került elő.<sup>22</sup> Az említett példánál megfigyelhető, hogy elsősorban a magas talpgyűrűket részesítették előnyben. Budaörsön a „poharak” átmérője 6–7,8 cm közötti, ami hasonló a többi lelőhelyen tapasztalhatókkal. Úgy tűnik, hogy gyereksírokra jellemző, „spórolós” megoldásként értelmezhetjük a jelenséget, a mindennapi életben valószínűleg nem alkalmazták ilyen célokra az edényaljakat.<sup>23</sup>

Pontosabb formai besorolás nélkül, Diva Faustina éremmel a 2. század második felére – végére keltezhető a 26. sír halványzöld aljtöredéke. A 47. sírből napvilágra került világoskék, olvadt, talpgyűrűs töredék ennél későbbre, a 3. század elejére tehető. Talán a becsiszolt díszítésű, félgömbös pohárformához<sup>24</sup> sorolható a 192. sír fehér korróziós töredéke. Ez a típus a 3. században igen népszerű volt, Barkóczi L. szerint a keleti kereskedelem felélénkülésével nőtt meg a számuk Pannoniában.

<sup>17</sup> Általános készítéstechnikai leírásokhoz és megfigyelésekhez, ld. DÉVAI 2013.

<sup>18</sup> Kehely: B. 77. típusa, *scyphos*: B. 187. típusa. ISINGS 1957 formátáblája alapján a 36, 40. (kehely) és 39. (*scyphos*) forma mellett a 38. (kantharos) forma is megfontolandó. Bár a sírből fül nem került elő, a peremtöredékek nagysága nem zárja ki, hogy eredetileg füle is lehetett az edénynek.

<sup>19</sup> Mivel nem határozható meg pontosan, hogy az egyes darabok milyen célból – pohárként, tálként vagy csészeként – kerültek a sírba, ezért az ivóedényeknél tárgyaljuk őket.

<sup>20</sup> Visegrád–Lepence 17. sír, átmérője=6 cm. (BORUZS 2006.)

<sup>21</sup> Dévai K. gyűjtése, Budai Balogh T. Bécsi u. 271. és Lassányi G. Graphisoft Park területén végzett ásásáról.

<sup>22</sup> 129. sír. Átmérő=6,4 cm. (SÁGI 1981.)

<sup>23</sup> DÉVAI 2012a, 224.

<sup>24</sup> B. 25. típusa.

<sup>12</sup> A szakirodalomban gyakran szoptatós üvegnek nevezett tárgyakra célszerűbbnek tűnik ez a funkciót pontosan nem jelölő elnevezés. Ld. bővebben: DÉVAI 2012a, 214–215.

<sup>13</sup> B. 101. típusa.

<sup>14</sup> DÉVAI 2012a, 215.

<sup>15</sup> Gabler Dénes meghatározása.

<sup>16</sup> A temető érmeit Torbágyi Melinda, a fibulákat Merczi Mónika dolgozta fel.

A késő római sírok között jóval nagyobb a poharak előfordulási aránya: az összes üveg melléklet 50%-át teszik ki. A Pannoniában szokványos magas edénytestű meredek és ívelt oldalú (10 db) és az alacsonyabb, félgömbös-féltojás alakú (5 db) poharak variációit is megtalálhatjuk. Sajnos 7 esetben a pontos formai besorolás a tárgy töredékessége miatt bizonytalan (285, 334, 345, 367, 386, 408, 459. sírból).

Meredek oldalú, kúpos testű pohár 5 sírból került elő: 2 talpgyűrűs és 3 egyenes aljú változat. Ezen típusok használata egész Pannoniában elterjedt volt a 4. század közepétől a 4. század végéig – 5. század elejéig.<sup>25</sup> Számuk a 380-as évektől kezdett csökkenni, a féltojás alakú poharak megjelenésével. A budaörsi darabok színtelenek, jó minőségűek, nagyjából azonos magasságúak (10,5–13 cm közöttiek). A 230. sírban töredékesen, de összeállítható formában maradt meg a vágott peremű, kónikus testű, talpgyűrűs pohár (1. kép 13). A 30-as éveiben járó férfit hagymafejes fibulával, gyűrűvel, mázas korsóval és két, 355–367 között vert éremmel temették el. Épen maradt meg a 405. sír vágott peremű, kúpos testű, talpgyűrűs pohara (1. kép 14.) egy kettős temetkezésű kőláda sírban. A rabolt sírban csak a lábknál maradtak meg a mellékletek: a lábfejeknél a sír sarkaiban az említett üvegpohár és egy üvegcorsó. Ugyancsak egy üvegpohár (1. kép 15.) és egy üvegpalack került elő a 346. sírban eltemetett nő jobb lábszára mellett. Ennek a pohárnak melegen lekerekített, megvastagodó pereme és egyenes (talpgyűrű nélküli) alja volt. Ehhez hasonló lehetett a 238. és 318. sírban is. A kúpos testű, talpgyűrű nélküli tárgytípusnál egyes esetekben felmerülhet annak a lehetősége, hogy nem ivóedényként, hanem lámpásként funkcionáltak.<sup>26</sup> A budaörsi példányok perem- és aljkiképzése, mérete is arra utal, hogy pohárként, italfogyasztásra helyezték az elhunytak mellé.

Magas testű, talpgyűrűs poharak voltak a 236, 279a, 320, 375 és 377. sírban (2. kép 1–5). Mivel igen töredékesen maradtak fenn, eredeti formájuk megállapítása bizonytalan. Dévai K. meghatározása alapján a 279a sírban fekvő férfi pohara ívelt oldalú lehetett.<sup>27</sup> Ez a forma viszonylag ritkán fordul elő, elterjedése Pannonia északi részéhez köthető. Használata a 4. század első felére – közepére tehető, de előfordul a második felében is. Az említett sírban csat, mázas korsó, vastárgyak és 337–340 közé keltezhető érem volt. A többi sírban talán hengeres testű poharak<sup>28</sup> maradványai voltak. Ez gyakori pohárforma Pannoniában, de az egész Birodalomból ismertek példányai. Használatuk szintén a 4. század első felében – köze-

pén gyakori, de a 4. században végig fellelhetőek. Budaörsön a 377. sírban 347–348 között vert éremmel együtt került elő, ami alátámasztja ezt a megfigyelést.

5 alacsony testű pohár található a temető mellékletei között, 4 ezek közül a félgömbös (205, 279, 354, 425. sír) és egy a féltojás alakúakhoz (446. sír) sorolható.<sup>29</sup> A félgömbös, birodalom-szerte népszerű formának talpgyűrűs és anélküli változata is ismert. A 205. sír talpgyűrűs töredékének (2. kép 6.) oldalindítása enged következtetni félgömbös formájára.<sup>30</sup> A 279. (2. kép 7.) és 354. (2. kép 8.) sír pohara hiányos aljrészű, így biztonsággal nem sorolható egyik kategóriához sem. Ép, félgömbös, talpgyűrűs pohár volt a 425. sírban (2. kép 9.) egy szürke, löherelevél kiöntős korsó mellett egy 347–348 között vert éremmel együtt. Dévai K. megfigyelése szerint ebbe a típusba sorolható darabok a 4. század első harmada után jelennek meg a temetkezésekben és egészen az 5. század elejéig előfordulnak. A 4. század 2. harmadától fokozatosan csökken a gyakoriságuk, szerepüket a féltojás alakú ivóedények veszik át.<sup>31</sup> Budaörsről csak a 446. női sírból (2. kép 10; 8. kép 3.) ismerünk féltojás alakú, díszítetlen poharat. Más melléklet nem volt a sírban, így datálásakor a formai párhuzamokra<sup>32</sup> és a tárgy készítése kapcsán tett megfigyelésekre<sup>33</sup> hagyatkozhatunk. Ezek alapján elmondható, hogy a budaörsi fűzőld pohár gyenge minőségű üvegből készült, pereme vágott, eldolgozatlan, így inkább a 4. század végéhez – 5. század elejéhez köthető. Úgy tűnik, ez lehet a temető legkésőbbi üvegtárgya.

A 2–3. századi temetőrész 5 sírjából került elő üvegpohár mellékletként, 2 esetben női, 1 esetben gyerek és 2 esetben csontmaradvány nélküli (talán szintén gyerek) sírból. A késő római temető 20 sírjába került pohár, 8 esetben nő, 8 esetben férfi mellé. 4 esetben nem eldönthető a bolygatottság vagy a csontmaradványok hiánya miatt, hogy milyen nemű és korú volt az egyén.

A budaörsi temető sírjaiból 10 db **palack** és 1 db **korsó** került elő, így ez a második legnagyobb számban képviselt tárgycsoport. Pontosabb lelőhely nélkül, de a temető területéről származik egy halványkék, buborékos anyagú, enyhén benyomott aljú osztófalas palack aljtöredéke is (2. kép 11; 8. kép 4). Ez a tárgytípus az egész Birodalom területén megtalálható, bár nem számít gyakorinak. Gyártása az 1. századtól a 4. századig kimutatható.<sup>34</sup> Készítés technikája, anyaga alapján a budaörsi edény a 2. századra datálható, funkciója

<sup>25</sup> BARKÓCZI 1988, 80., B. 47/ a–d. típusa.

<sup>26</sup> DÉVAI 2012b.

<sup>27</sup> DÉVAI 2012a, 138–139. (D. 71.)

<sup>28</sup> B. 42. típusa.

<sup>29</sup> B. 35 és 37. típusa.

<sup>30</sup> D. 181.

<sup>31</sup> DÉVAI 2012a, 144.

<sup>32</sup> B. 37b típusa, DÉVAI 2012a, P7 csoport.

<sup>33</sup> D 224.

<sup>34</sup> STERN 2001, 145.



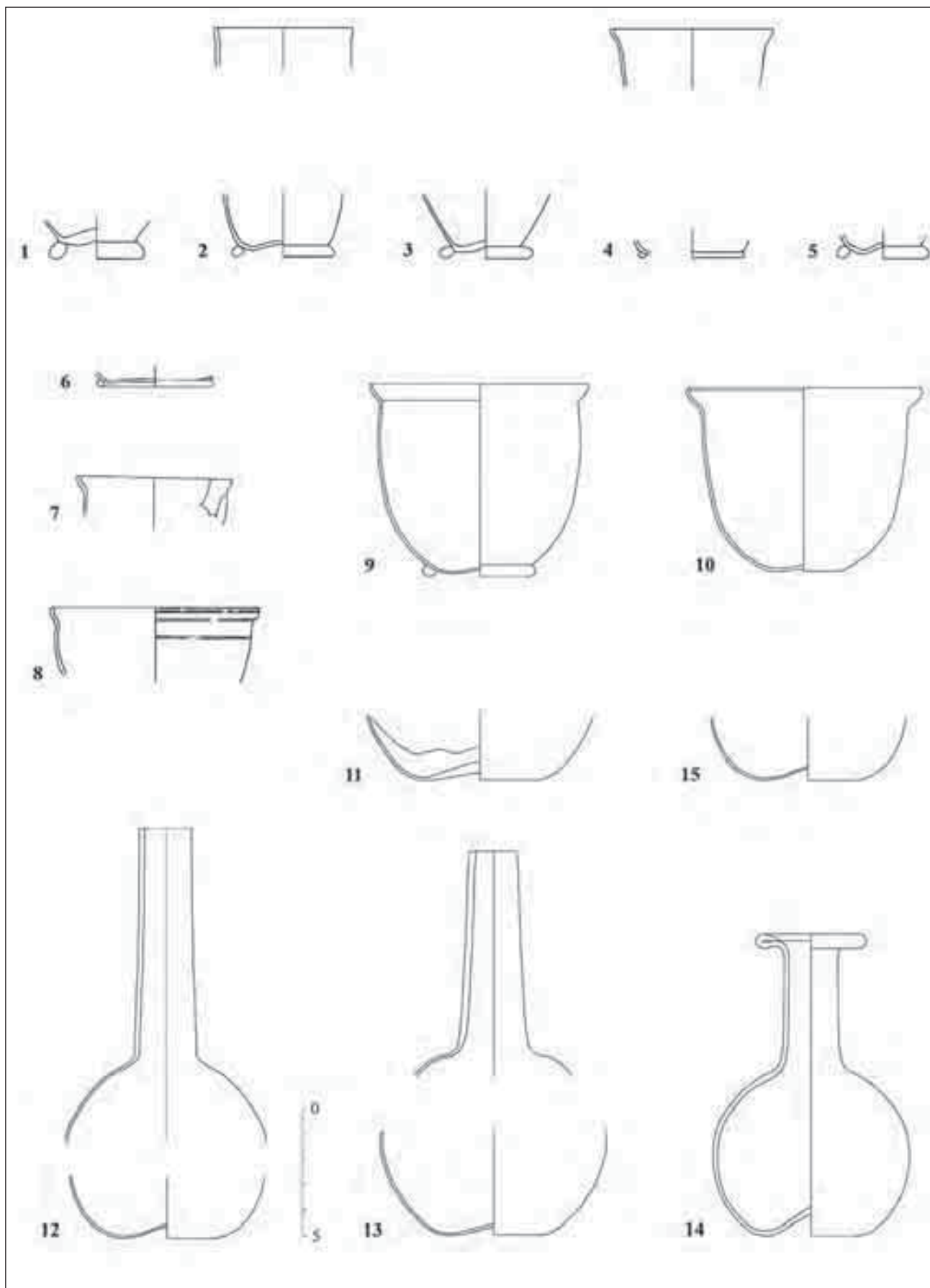

2. kép. Poharak: 1: 236. sír; 2: 279a sír; 3: 320. sír; 4: 375. sír; 5: 377. sír; 6: 205. sír; 7: 279. sír; 8: 354. sír;  
 9: 425. sír; 10: 446. sír. Palackok: 11: szőrvány; 12: 380. sír; 13–14: 408. sír.  
 Rajz: Boruzs K. (1–5; 9–15), Dévai K. (6–8).

pontosan nem tisztázott.<sup>35</sup> Az azonosítható lelőhelyű palackokat a késő római sírokhoz köthetjük, a korszak üvegmellékleteinek 24%-át teszik ki. Leginkább asztali, tároláshoz használt edénynek tekinthetők, mert a tárolóedények kisebb méretű csoportjához sorolhatók 12–18 cm közötti magasságukkal. A palackok a gömb vagy nyomott gömb testű, hosszú hengeres nyakú típusokhoz tartoznak, amelyek a 4. századi temetők egyik leggyakoribb mellékletei. Barkóczi L. megfigyelése szerint ezeket Pannoniában már a 3. század végétől – 4. század elejétől gyártották, de a 340–380-as évek között voltak a legkedveltebbek.<sup>36</sup> Két sírból egyesre vágott peremű példányai kerültek elő.<sup>37</sup> A 380. sírban (2. kép 12.) egy szürke bögre és néhány gyöngyszem volt mellette. A 408. sírban fekvő nő bal lábához a vágott peremű palack (2. kép 13.) mellett gömbtestű, kihajló peremű üvegpalackot (2. kép 14; 8. kép 5), üvegpoharat és egy szürke bögrét is helyeztek. Egyik ujján köves gyűrű, kezében egy 320–321 között vert érem volt.

A hosszú nyakú, gömbhasú palackok kihajló, melegen visszahajtott peremű változatából<sup>38</sup> 7 db található a temetőben. Az előbb már említett 408. síron kívül még 3 sírban (205, 236, 346. sír; 3. kép 1–3; 8. kép 6.) üvegpohárral együtt helyezték el. A 338, 378. és 451. sírből (3. kép 4–6.) a palackon kívül nem került elő más melléklet. Ez a palacktípus a sírokban levő érmek alapján Budaörsön a 4. század 20–40-es éveiben volt népszerű. Ide sorolható még egy erősen bolygatott sírből származó (367. sír), pontosabban nem meghatározható, gömbhasú töredék (2. kép 15.) is, amely szintén üvegpohárral együtt került a sírba.

Töredékesen maradt fenn a 405. sír (3. kép 7.) alacsony, hengeres testű, hosszú hengeres nyakú korsója, amelyet kihajló, melegen visszahajtott pereme alatt szálrátét díszített.<sup>39</sup> Széles, sűrűn barázdált szalagfüle volt, 18–20 cm-re becsülhető magasságával a legnagyobb tárolóedénynek számít a budaörsi palackok-korsók között. Míg a palackok (térfogatszámítással) nagyjából meghatározható úrtartalma 1,2–4,8 dl közé esik, addig a hengeres korsó jóval nagyobb: 9 dl-es lehetett! Az 1 pohárnyinál kisebb (2–2,5 dl) úrtartalmú edények esetében felmerülhet annak a lehetősége, hogy eredetileg nem ital, hanem ételízésítők, étkezéshez használt szerek (pl. olaj, ecet) vagy illatszerek tárolására szolgáltak.<sup>40</sup>

A 11 tárolóedény 10 sírből került elő: 3 férfi, 3 női temetkezésből, 4 esetben pontosan nem volt megál-

lapítható az elhunyt neme. 6 esetben palack–pohár együttest találunk.

3 sírből került elő **tükörüveg** maradványa, minden esetben keret nélkül (185, 192, 199. sír; 3. kép 8–10). A színtelen vagy halványkék színű, domború üveglapok eredetileg kör alakúak voltak, peremüket általában töréssel alakították ki, utólag nem csiszolták le teljesen. Átmérőjük 5 cm körüli lehetett. Hasonló méretű tükörüvegek keret nélkül és kerettel is, hamvasztásos és csontvázas temetkezésekből egyaránt ismertek a 3–4. századból.<sup>41</sup> Úgy tűnik, hogy ez a tükörtípus a 2. század végétől – 3. század elejétől<sup>42</sup> váltja fel a korábbi időszakra jellemző bronz- vagy ezüsttükröket, ahol a tükröző felületet még a fém adta. Aquincumból és Intercisából ismerünk több keret nélküli tükörüveget,<sup>43</sup> de Pannoniában igen népszerűek voltak a négyzetes vagy kör alakú, ólomkeretes változatok is. Bár esetenként felmerülhet a mülékony anyagból készült keret (pl. fa) lehetősége, Budaörsön erre utaló jelek nem voltak. A 185. és 192. sír esetében jól megfigyelhető volt, hogy a tükröket egészben, domború részükkel felfelé helyezték a sírba. A 185. sírban az 55 év körüli nő bal mellkasára (szívtájékra) helyezték, a 192. sírban a sír északi végében, talán a gyermek mellkasán vagy feje fölötti részen került elő. A 199. sír esetében, mivel darabokban, a sírföldből került elő, csak annyi állapítható meg, hogy ez is épen kerülhetett a – valószínűleg gyerek – sírba. A tükrök sírba helyezésével kapcsolatban megoszlanak a vélemények, vajon mágikus–vallási, bajelhárító (lélektükör) funkciót töltöttek be vagy egyszerű használati tárgyként (pl. szépitkezéshez használt eszközként) kell kezelni őket?<sup>44</sup> Ez utóbbit támaszthatja alá, hogy főleg női és gyermek/fiatal sírből, gyakran illatszeres fiolákkal, csipesszel, palettával együtt, ládikákból kerülnek elő, ezért a sírban gyakran a fej vagy láb környékén található. Mágikus jelentésre utal, ha már eleve töredékesen kerül a sírba, csak a tükör jelképeként vagy bajelhárítóként a mellkasra helyezve (pl. 185. sír). Valószínűleg egységes válasz nem létezik, elengedhetetlen a típus, az elhelyezés és a tárgy használhatóságának együttes vizsgálata minden esetben. Budaörsön a három tükrös sír egy nagyjából É–D-i vonal mentén, egymástól kb. 10 m-re helyezkedett el a temető korai és késői sírjainak határán. A sírokban 2–3. században használatos illatszeres fiolákon kívül pontosabb datálást segítő melléklet nem volt, ezért korukat a temetőn belüli elhelyezkedésük és az üvegtükrök használatá-

<sup>35</sup> ISINGS 1957, 14. forma; STERN 2001, 145.

<sup>36</sup> BARKÓCZI 1988, 137, 144.

<sup>37</sup> B. 123. típusa.

<sup>38</sup> B. 118. típusa.

<sup>39</sup> B. 168e típusa.

<sup>40</sup> DÉVAI 2012a, 202, 238. Dévai K. a 236. és 408. sír palackjait (D. 631. és 852.) is az illatszeres edények közé sorolja.

<sup>41</sup> FITZ 1957, 385–393; KELBERT 2007, 213, 218.

<sup>42</sup> Legkorábban Lucilla éremmel keltezett sírokból (pl. Aquincum – V/28. sír: TOPÁL 2003).

<sup>43</sup> BÓZSA–SZABÓ 2013, 11; Kisebbs településeken is találkozhatunk néhány hasonló esettel, pl. Visegrád–Lepence hamvasztásos temetőjében (BORUZS 2006, 27. sír).

<sup>44</sup> Részletesen: KELBERT 2007, 224–228, újabban: BÓZSA–SZABÓ 2014.

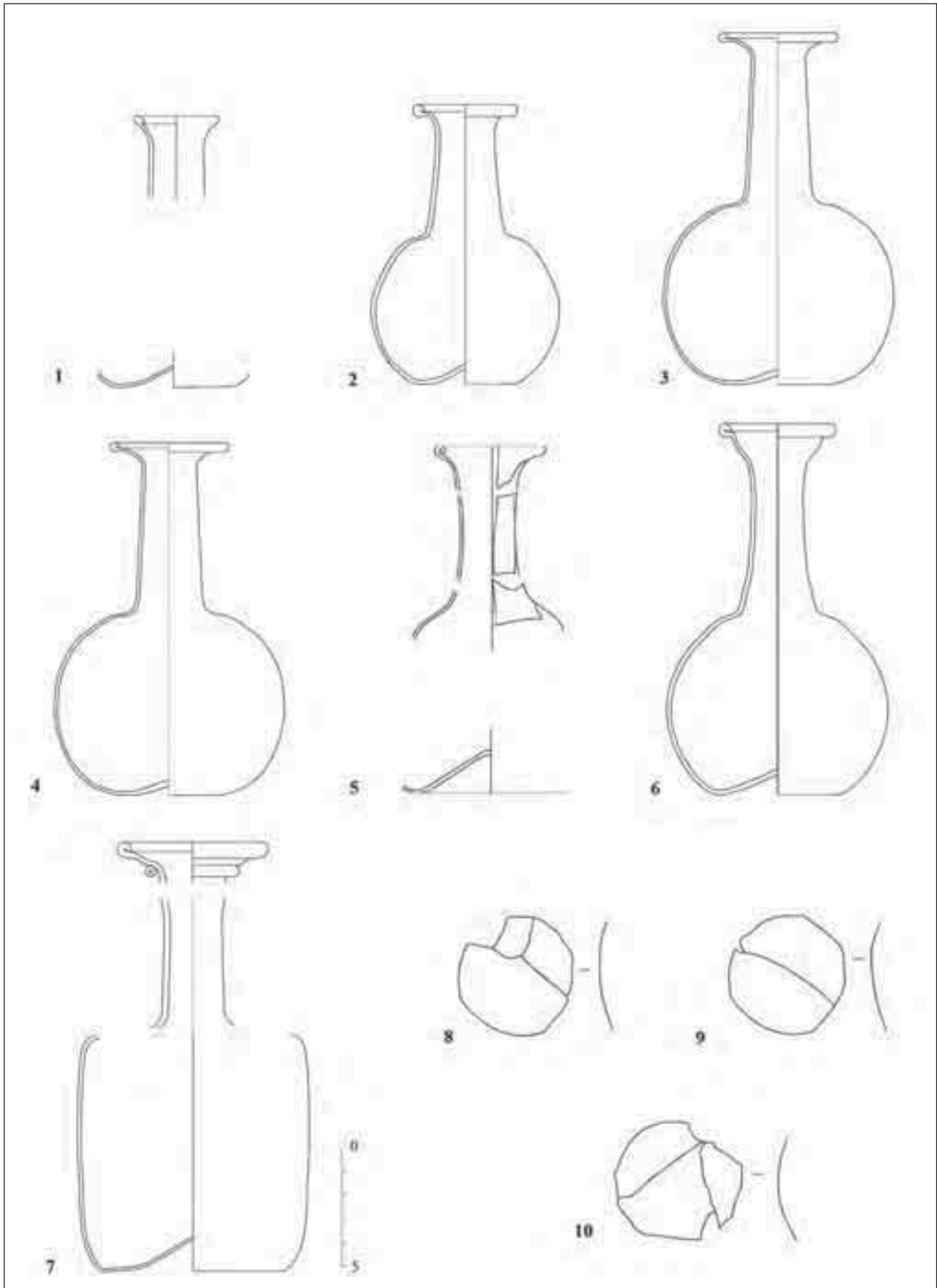

3. kép. Palackok: 1: 205. sír; 2: 236. sír; 3: 346. sír; 4: 338. sír; 5: 378. sír;  
 6: 451. sír; 7: 405. sír. Tükrök: 8: 185; 9: 192; 10: 199.  
 Rajz: Boruzs K. (1-4; 6-8), Bózsai A. (9-10), Dévai K. (5).

nak elterjedése miatt is inkább a 3. századra tehetjük. A budaörsi temetőben 1 nő, 1 gyerek és 1 üres sírban (ami talán szintén gyereksír lehetett) volt tükör, illatszeres üvegcsék társaságában.

A fent említett, többé-kevésbé ép, sírból származó edények mellett a temető területéről a 95, 97, 98. objektumszámmal jelzett árokszakaszokból is kerültek elő üvegtöredékek. Ezek pontosabb formai, funkcióbeli meghatározása nem lehetséges.

## ÖSSZEGZÉS

A Budaörs–Kamaraerdő területén feltárt, mintegy 400 éven keresztül használt temető 450 sírjából 49-ben került elő üvegtárgy vagy annak maradványa. A temető egészét vizsgálva ez azt jelenti, hogy a sírok 11%-a volt üvegmellékletes. Mivel a korai és késői korszakban eltérőek a mellékletadási szokások,<sup>45</sup> ezért célszerűbbnek tűnik a két temetőrészt elkülönítve vizsgálni. Ugyancsak ezt a módszert indokolja az is, hogy míg a késői temető teljesen feltártnak tekinthető, addig a korai időszakból – az itt élők számához viszonyítva – kevés sírt ismerünk.<sup>46</sup> Ottományi K. szerint a korai temető a feltárt területen túl is folytatódott és a dokumentált temetkezések többszöröse semmisülhetett meg a mezőgazdasági művelés során,<sup>47</sup> így ezekből a számadatokból nem alkothatunk teljes képet. Ezt figyelembe véve levonhatók bizonyos következtetések a korabeli szokásokra vonatkozóan.

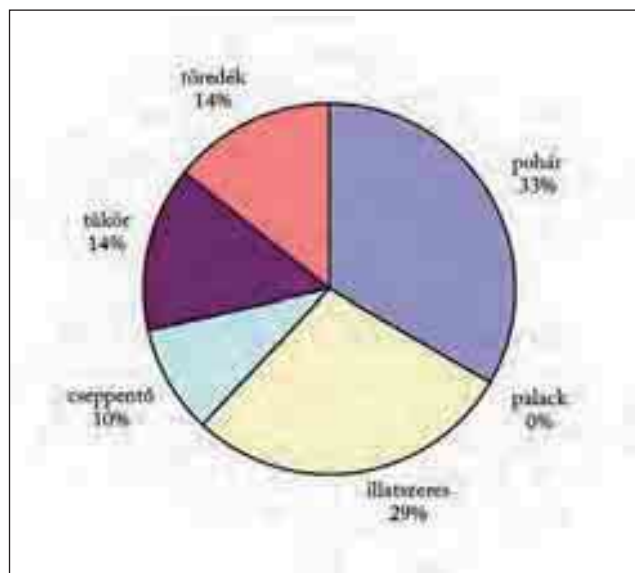

1. ábra: A korai és középső császárkori sírok üvegtárgyainak összetétele

<sup>45</sup> LÁNYI 1972; LÁNYI 1990.

<sup>46</sup> OTTOMÁNYI 2012, 383. Ottományi K. becslése szerint a telep fénykorában, a 2–3. század fordulóján több mint 400 fő élt itt.

<sup>47</sup> OTTOMÁNYI 2014a, 52–53.

A korai és középső császárkori temetőrészhez 182 sír sorolható, ebből 14-ben (7,7%) helyeztek el mellékletként üvegtárgyat.<sup>48</sup> A késő római temetőrész 267 sírjából 35-ben volt üvegtárgy, ami 13%-ot jelent. Ez utóbbi nagyjából megfelel a provinciában megfigyelt arányoknak.<sup>49</sup>

A korai időszak sírjaiból összesen 21 tárgy vagy töredék (7 pohár, 6 illatszeres fiola, 2 cseppentő edény, 3 tükörüveg és 3 nem meghatározható töredék) került napvilágra (1. ábra), ezek 2/3-a a 3. századi sírokhoz köthető, utalva a település Severus-kori virágzására. Ebben a temetőrészben 4 hamvasztásos, 1 jelképes, 8 csontvázas föld- és 1 kőpakolásos földsírhoz helyeztek üvegtárgyat. Nemek szerint vizsgálva: 3 nő, 1 férfi, 4 gyerek, 6 üres vagy nem meghatározható nemű egyén sírjából származnak az üvegek.

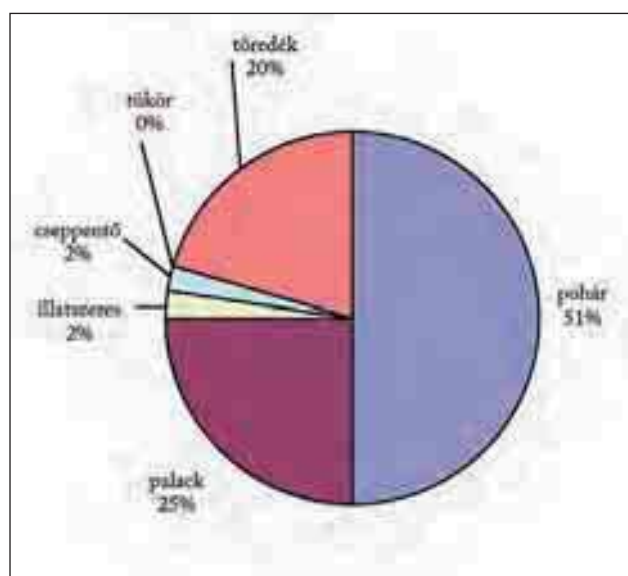

2. ábra: A késő római sírok üvegtárgyainak megoszlása

A késői temetőből összesen 44 db (22 pohár, 1 illatszeres edény töredéke, 10 palack és 1 korsó, 1 cseppentő edény és 9 azonosíthatatlan töredék) tárgy származik, ezek többsége a 4. század közepére – második felére datálható sírokból került elő (2. ábra). A temetkezési rítus szerinti megoszlás (14 kőláda, 13 földsírhoz, 5 téglasír, 3 kőpakolásos sírhoz) azt mutatja, hogy ebben az időszakban a tehetősebbek engedhették meg maguknak e tárgytípus sírhoz helyezését. 8 nő, 13 férfi, 4 ketős, 5 gyerek, 5 üres vagy nem meghatározható nemű egyén sírjából származnak ezek az üvegtárgyak. Ha a korszak szerinti megoszlást vizsgáljuk, azt tapasztalhatjuk, hogy a korai időszakban elsősorban poharat vagy illatszeres edényeket helyeztek az elhunytak mellé, a késői sírokba pohár és/vagy palack került.

<sup>48</sup> Van még egy földsírhoz, amiből elveszett az üvegtöredék (80. sír), továbbá 2 árok, egy gödör és egy ló temetkezés (83. sír).

<sup>49</sup> Újabban: DÉVAI 2012a, 220–224.

A tárgyak síron belüli elhelyezkedése nem minden esetben állapítható meg: a 44 nem hamvasztásos temetkezésből 21 esetben rablás és 5 esetben csontok hiánya nehezíti vagy tette lehetetlenné a meghatározást. A fennmaradó temetkezések esetében a provinciában megfigyelt szokásokat tapasztalhatjuk:<sup>50</sup> az edények általában a lábszárak környékén vagy a medencénél találhatóak. Kivételt képeznek a budaörsi sírokban a tükrök, amelyek a mellkason és a fej felett voltak, valamint az illatszeres edénykéék, amelyek a karnál vagy a lábfejeknél kerültek elő.

Érdekes az egy sírba helyezett üvegtárgyak mennyiségének vizsgálata is. A 49 üvegedényes sírből 37 esetben csak egy (7, 26, 40, 47, 51, 75, 104, 106, 133, 203, 230, 238, 241, 256, 279, 279a, 280, 285, 318, 320, 323, 334, 335, 338, 345, 354, 375, 377, 378, 380, 386, 402, 417a, 425, 427, 446, 451), 8 esetben kettő (64a, 185, 199, 236, 346, 367, 405, 459), 4 esetben három (81, 192, 205, 408) üvegből készült tárgy került a sírba. Ha egy üvegtárgy került csak sírba, az elsősorban pohár volt, néhány esetben palack, illatszeres fiola, vagy cseppentő edény. Két üvegtárgy sírba helyezése esetén főleg pohár és palack együtteséről beszélhetünk. Ezen kívül két esetben üvegtükör és illatszeres fiola, egy sírből pedig illatszeres fiola és cseppentő edény került elő. A palack–pohár együttes mellé egy esetben még egy palack, egy esetben cseppentő edény került. Az egyik 3. századi sírban az illatszeres fiola és tükör mellett egy pohár is volt. Három üvegekorsó talpgyűrűjének egy síron belüli másodlagos felhasználását talán több pohár vagy pohár-csészetalka együtteseként is értékelhetjük. Úgy tűnik, hogy az üvegek számának növekedése nem feltétlenül jelenti az elhunyt gazdagságát is. Alátámasztja ezt a többi melléklet száma és a temetkezés kialakítása is: a három üvegmellékletes sírből kettőben csak vastöredékek vagy bronz gomb volt (81, 192).<sup>51</sup> A két 4. századi sír tekinthető gazdagabbnak, kerámiaedények, ruházathoz köthető bronztárgyak, érem is volt bennük (205, 408). A 205. sír kettős temetkezésű földsír volt, a mellékletek többsége a férfi mellé volt helyezve. A 408. sírban egy nő nyugodott, akinek kőlapokból alakították ki a sírját.

Ha az egyes tárgytipusok és a nemek kapcsolatát vizsgáljuk, azt tapasztalhatjuk, hogy egy részük nem nemekhez kötődik, mint az étel–ital melléklet tárolására szolgáló tárgyak (pohár, palack). Ezek – a temető egészét tekintve is – nagyjából egyenlő arányban fordulnak elő nők és férfiak sírjában: pohár 10 női, 8 férfi sírban, palack 3 női és 3 férfi sírban volt, de ugyanakkor megtalálhatók gyerek és jelképes sírokban is. Amennyiben csak a késői sírokat vizsgáljuk,

még kiegyenlítettebb az arány: 8 női, 8 férfi és 2 kettős (nő+férfi) sírből kerültek elő poharak, palackok 3 női, 3 férfi, 2 kettős temetkezésből ismertek. Az illatszeres fiolák és a tükrök egyértelműen a nőkhöz, fiatalokhoz kötődnek, férfiak sírjába nem is kerültek. Többségük a korai temetőhöz köthető. Érdekes, hogy a késői temetőkben szokványos orsó alakú illatszeres üvegekkel sem találkozunk Budaörsön. Dévai K. szerint általánosan csökken az illatszeres edények használata a késői korszakokban. Míg a limes mentén gyakoribb az előfordulásuk, a kisebb vicusok és villák esetében ez a visszaesés még nagyobb.<sup>52</sup> A cseppentő edény esetében a tárgy kis száma miatt tendencia nem figyelhető meg, de jelzés értékű, hogy az egyetlen meghatározható esetben férfi melléklete volt.

A sírokból előkerült üvegedények gyártási helyét főleg a provinciában kell keresnünk. A korai daraboknál feltételezhető az import, így a 75. sír talpas poharánál és talán a 64a sír illatszeres fiolája és cseppentős edénye esetében is. Ekkor a provinciába a Borostyánúton bonyolított itáliai kereskedelem révén Aquileia felől érkeztek az áruk. Ezt váltotta fel a rajnai, kölni áru, majd a keleti, szíriai import és a helyi gyártás.<sup>53</sup> A temető edényeinek többsége kis méretű, egyszerű, díszítetlen, a korszakban általánosan használt formájú: gyakoriak a római kori településeken és temetőkben is, nem számítanak luxusárunak. Túlnyomó többségük a 2–3. század fordulójára datálható, amikor már a pannoniai üvegyártás is beindult. A budaörsi vicus jó helyzetéből kifolyólag részese lehetett a helyi és a távolsági kereskedelem áramlásának is. A Sava-ria–Aquincum és a Sopianae–Aquincum útvonal közös szakasza mellett feküdt, keleti irányban egy belső út köthette össze a limesszel, pontosabban Albertfalva táborával.<sup>54</sup> Aquincum 9–12 km távolságra feküdt, ahol régészetileg is igazolt üvegyártó műhely létezett.<sup>55</sup> Ottományi K. a budaörsi vicus területén napvilágra került kerámia edények egy részének gyártási helyéül is Aquincumot jelölte meg.<sup>56</sup> A település közelében (6–12 km) fekvő, Páty és Biatorbágy területén feltárt vicusokkal együtt jó felvevőpiacot jelenthettek a szárazföldi vagy vízi úton szállított árunak – akár a főváros, akár a helyi piac keretében. Valószínűleg ennek köszönhető, hogy a nagy felületű feltárás ellenére sem került elő helyi üvegyártásra utaló adat, bár számos más mesterségre utaló nyom került rögzítésre.<sup>57</sup>

<sup>52</sup> DÉVAI 2012a, 224.

<sup>53</sup> BARKÓCZI 1988, 39–40, 42.

<sup>54</sup> OTTOMÁNYI 2014b, 100.

<sup>55</sup> BARKÓCZI 1988, 27–30; DÉVAI–GELENCSÉR 2012, 443.

<sup>56</sup> OTTOMÁNYI 2012, 381.

<sup>57</sup> OTTOMÁNYI 2014b, 112–113.

<sup>50</sup> LÁNYI 1990; KELEMEN 2008, 98; DÉVAI 2012a, 221.

<sup>51</sup> A 81. sír rabolt!

## II. GYÖNGYÖK

Az üveget, mint alapanyagot, nemcsak edények, hanem ékszerek készítésére is felhasználták. Edények esetében sokszor megfigyelhető, hogy ezüst vagy bronzedények díszítését, kialakítását utánozták. Ékszereknél elsősorban a drágaköveket próbálták másolni: például a kék színű üveggel a lapis lazulit, a zöld színűvel a smaragdot, de gyakran találkozhatunk gagát helyett fekete üveggel is. A gyöngyöket felhasználták karperecek, nyakláncok, fülbevalók díszítésére, az üvegpasztát gyűrűk, hajtűk berakásához, gemma készítéséhez is. Az ékszer szépségét a színek, formák, anyagok változatossága adta: Alföldi M. az intercisai leletanyag feldolgozása kapcsán 60 féle, Lányi V. a késő római temetők összehasonlítása során 70 féle gyöngytípust különített el.<sup>58</sup> A budaörsi temetőben a fehér, piros, narancssárga színek mellett a világoskék, sötétkék, világoszöld, sötétzöld, türkiz árnyalatok is megtalálhatóak a gyöngyök között. A formákat is a sokféleség jellemzi: hasábos, hengeres alakúak rövidebb és hosszabb változatai mellett a korong, hordó, lencse alakúak is szép számban képviseltetik magukat. Népszerű volt a nagyméretű és az egészen apró gömb alakú, ritkábban, de előfordult az orsó alakú, a poliéderes, a pálcagyöngy, és a többtagú botgyöngy is.<sup>59</sup> A temetőben a gyöngyszemek alapanyagát elsősorban az üveg és az üvegpasztá szolgáltatta, emellett kisebb számban, de előfordulnak csontból, borostyánból, bronzból, aranyból készült, valamint aranyfóliás üvegyöngyök is. A gyöngyök mellett a sírokból napvilágra került, bronzból készült láncszemek, a láncot záró kapsok és a lánchoz tartozó csüngők (pl. bulla) csupán említés szintjén szerepelnek a dolgozatban.

A római temetőkben a férfiaknál a fibula és az övgarnitúra, a nőknél a fülbevaló, nyaklánc, karkötő együttes a legjellemzőbb, viseletet tükröző sírmelléklet.<sup>60</sup> Ez Budaörsön sem volt másképp: kizárólag nők, gyerekek vagy fiatal lányok sírjából származnak az ékszerek – a megállapítható esetekben viseletnek megfelelő helyzetből. Ha nem a nyak–mellkas környékén voltak a nyakláncok, akkor azt többnyire bolygatás/rablás okozta. 33 sírból került elő üvegből vagy üvegpasztából készült ékszer, ékszertartozék vagy ilyen ékszerre utaló bronztöredék. Ezek közül 14 a korai, 19 a késői temetkezésekhez sorolható. Ez azt jelenti, hogy a korai és középső császárkorra keltezhető, mellékletes női és kislány sírok 32%-ában, a késő római kori mellékletes női/kislány sírok 24,4%-ában volt gyöngyből készült tárgy.

Legkorábbiak az egygombos, erősprofilú fibulákkal a Flavius-korra keltezhető 25. és 30. sírból származó üvegpasztá gyöngyök (4. kép 1–2). A fehér színű, közepes méretű, gömbös gyöngyök mellett világoskék hosszúkás, orsó alakú vagy pálcagyöngyök alkották a nyakláncot. Utóbbinál bronzdrótból készült fülbevaló egészítette ki a 20-as éveiben járó nő viseletét. Valószínűleg bronzdrótból hajlított szemekből készült láncot díszíthetett a gömb alakú, vörös színű üvegpasztá gyöngy az 55. sírből (4. kép 4). Az 1–2. század fordulójához köthető sírből még egy ezüst tükör került elő. Ugyancsak a korai időszak jellegzetességeit mutatja a 23. sírből előkerült 6 fekete réz égett, nyomott gömb alakú, nagy lyukú üveg gyöngyszem is (4. kép 3), amelyek egy 2. században élt kislány nyakát díszíthették egykor.

A leletek alapján úgy tűnik, hogy a 2. század második felétől egyre gyakrabban viselték a sok, apró gyöngyből álló gyöngysort. A Severus-kori sírok kevesebb, mint felében találhatunk néhány közepes vagy nagyobb gyöngyszemből álló nyakláncot (47, 152, 191. sír), a temetkezések másik részében már a nyakat körülölelő gyöngysor volt (5, 26, 35, 92, 133. sír). A 47. hamvasztásos rítusú sírban bronzdrótból kialakított láncszemek zárták közre a világoszöld, közepes méretű, hordó alakú üvegyöngyöt (4. kép 5). Igen élénk színű volt a 152. sír. kislányának lánc: egy vörös gömb alakú és egy narancssárga dobgyöngy között egy nagy, nyomott gömbös, sárga, kék, vörös pöttyökkel díszített fekete üvegpasztá gyöngyből állt (4. kép 7). Csak töredékes állapotban maradt fenn a 191. sírba eltemetett nő gyöngye, ami citromsárga színű volt. A 2. század végére datálható a 26. és 35. sír, amelyekben egyszerű, sötétkék hasábos üvegpasztá gyöngyökből kialakított gyöngysorok voltak (4. kép 8–9). Színesebb nyakék került elő az 5, 92, 133. sírből. Legszebb lehetett az 5. sírba eltemetett fiatal nő készlete: ezüst gyűrű, fülbevaló és karperec egészítette ki a sötétkék–világoskék–vörös–fehér színek kombinációjával kialakított hasábos, gömb és henger alakú üvegpasztá és hengeres csontgyöngyökből készült nyakláncát (5. kép 1). A 133. sírba eltemetett néhány éves gyermek nyakán bronz kapoccsal záródó hosszú, 51 szemből álló lánc volt (5. kép 2). Sötétkék hasábos és lencse alakú üvegpasztá, valamint színtelen hordó alakú üvegyöngyök között két nagyobb hullámos szélű, korongos csontgyöngy és egy zöld hengeres üvegpasztá szem foglalta el a hangsúlyos helyet. A kőpakolásos földsírban Severus-kori érem és bronz karperec mellett kerámia korsó, pohár, mécses és üvegtöredék is volt.

Úgy tűnik, hogy a 3. század eleji időszakra egyértelműen a kék hasábos üvegpasztá gyöngyök dominanciája jellemző. A 3. század folyamán népszerű volt még a kicsi, gömb alakú, üvegből készült gyöngyszem is: a 210. sírban 69 sötétkék gyöngy fogott közre egy

<sup>58</sup> ALFÖLDI 1957, Abb. 94; LÁNYI 1972, Abb. 63.

<sup>59</sup> Típusok leírására ld. MIKLÓSITY 1996–1997, 169–171.

<sup>60</sup> LÁNYI 1990, 249.

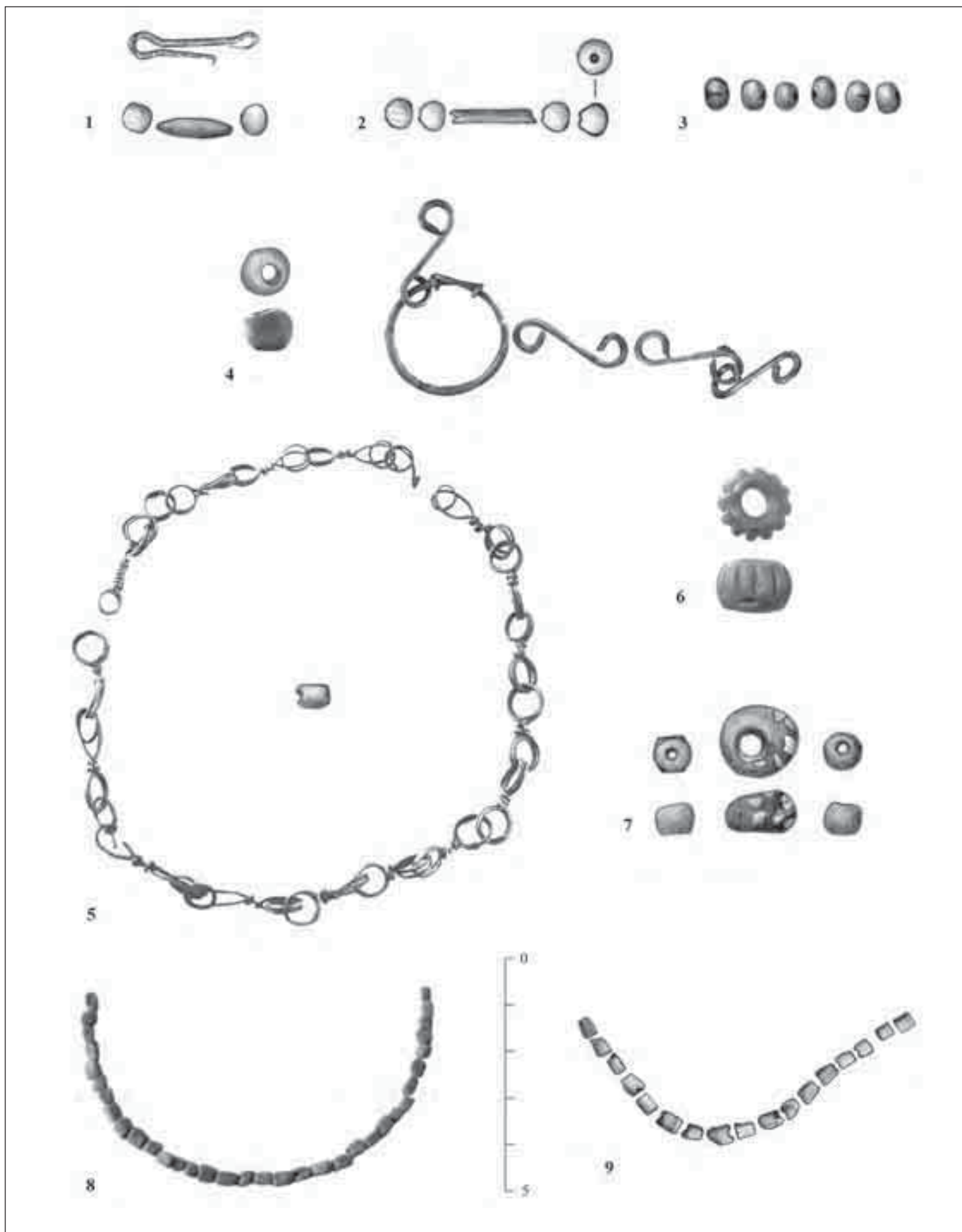

4. kép: Gyöngyök. 1: 25. sír; 2: 30. sír; 3: 23. sír; 4: 55. sír; 5: 47. sír; 6: 146. sír; 7: 152. sír; 8: 26. sír; 9: 35. sír  
Rajz: Boruzs K. és Deim P.

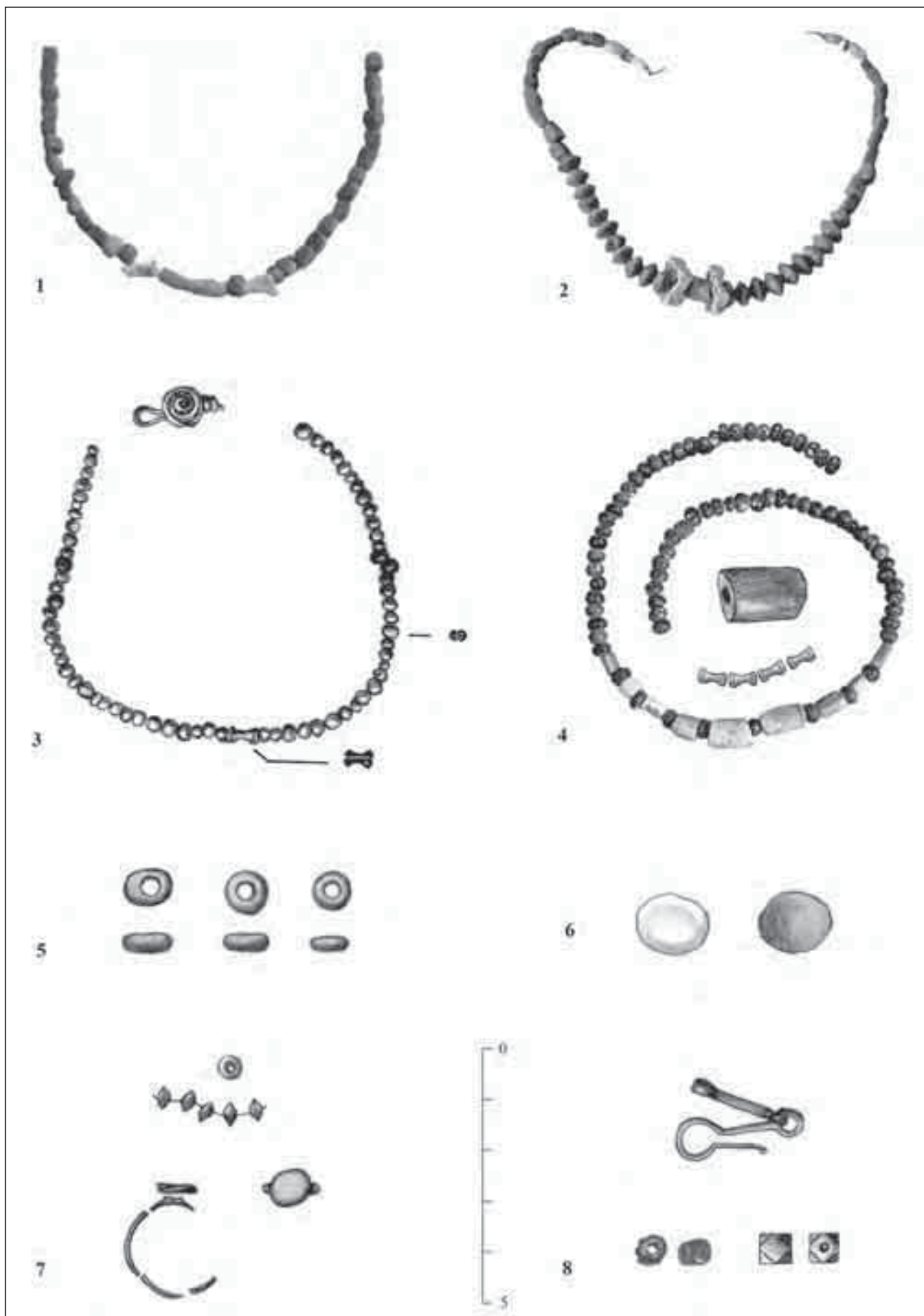

5. kép: 1: 5. sír; 2: 133. sír; 3: 210. sír; 4: 163. sír; 5: 380. sír; 6: 408. sír; 7: 279. sír; 8: 313. sír  
 Rajz: Boruzs K. és Deim P.



színtelen, homokóra alakú, vékonyfalú üvegyöngyöt (5. kép 3), a láncot bronzdrótból kialakított, spirális díszű kapocs zárta. A 30 év körüli nőnek még bronz karika fülbevalója volt.<sup>61</sup> Nagyon érdekes összeállítású lánc volt a 163. sír halottjának. 72 db gömb alakú sötétzöld üvegyöngy mellett 4 db (az előző sírban találhatóhoz hasonló) színtelen homokóra alakú üvegyöngy, 2 db világoskék üveg dobgyöngy és 9 db különböző méretű fehér hengeres csontgyöngy volt. Középre fűzhatték a nagy, 2 cm hosszú, hengeres borostyánkő gyöngyöt (5. kép 4). A borostyánkőnek általában mágikus, bajelhárító szerepet tulajdonítottak,<sup>62</sup> ezért került csak 1 szem a nyakláncra. Nem csak gyöngyös lánc, hanem magában is hordták, bőr vagy textilfonalon. Ezért lehetséges, hogy esetünkben is a borostyán gyöngy külön hordozón volt. Funkciójából kifolyólag gyakran került gyerekek, fiatalok sírjába, de nőknél is előfordult, ahogy Budaörsön is: egy 40-es éveiben járó, germán eredetű nő hordhatta.<sup>63</sup> A gyöngy alapanyaga a Balti-tenger mellékéről csak kereskedelem útján kerülhetett a birodalomba.<sup>64</sup> Pannoniába vagy a Borostyánkő út valamelyik városának piacáról vagy Aquileia közvetítésével jutott. Ugyancsak különleges alapanyagként számított a „fekete borostyánnak” is nevezett gagát. Ez egy viszonylag ritka, széntartalmú ásványi anyag, a kora római kori források gyógyító hatását emelték ki, nem ékszerként említették. A 3–4. század folyamán vált népszerűvé,<sup>65</sup> használata főleg Britanniában és a Rajna-vidéken volt gyakori. Britanniában, a mai Whitbynél bányászták a legjobb minőségű gagátot, de Spanyolországban is ismertek lelőhelyei.<sup>66</sup> Drágasága miatt előszeretettel utánozták palával, lignittel vagy fekete üveggel, üvegpasztával, melyek megkülönböztetése szabad szemmel szinte lehetetlen. A budaörsi temető 303. sírjából is egy ilyen, gagátot utánozó karperec került elő. A 7 szemből álló üvegpasztá karperec (6. kép 1; 8. kép 7.) hosszúkás, lekerekített szélű elemeinél az egyik oldal lapos, sima, a másik domború, gerezdelt és rovátkolt díszítésű. A szemek felfűzésére a darabok közepén futó kettős csatorna szolgált. Brigetioból ismert olyan példa,<sup>67</sup> ahol bronzdróttal kapcsolták őket össze, de mivel itt nincs erre utaló adat, valószínűleg valamilyen szerves anyagra fűzhatték fel (fonal, lószőr, stb). A 30–60 év közötti nő a karkötője mellett a fejnél kisélekedő, ezüst pántgyűrűt viselt.

<sup>61</sup> Az is elképzelhető hogy a spirális díszű töredék a fülbevaló része lehetett.

<sup>62</sup> SCHMIDT 2000, 392.

<sup>63</sup> Ottományi K. meghatározása alapján. Az elhunyt vállain aláhajtott lábú fibulapár volt (OTTOMÁNYI 2014a, 78).

<sup>64</sup> GABLER 1990, 189.

<sup>65</sup> FACSÁDY 2009, 15.

<sup>66</sup> FÉNYES 1999, 32.

<sup>67</sup> FÉNYES 1999, 33.

A 3–4. század folyamán végig megfigyelhető a sírokban a néhány gyöngyből kialakított lánc, de a gyöngyök kisebb méretűek lettek a korábbi századokhoz képest. Ez figyelhető meg a 3–4. század fordulójára datálható 380. téglasír esetében is. Az eltemetett kislány a korsó és üvegpalack mellett 3 sötétkék, korongos, nagy lyukú üvegyöngyből álló nyakláncot kapott (5. kép 5). Nyakláncához tartozó bronz kapocs került elő a 4. század első felére datálható 204c sírből. A sírt kirabolták, valószínűleg gyöngyök ezért nem kerültek innen elő. Ebben az időszakban gyűrűk és fülbevalók díszítményeként is használták az üvegpasztát. A 408. sír egyszerű, díszítetlen üvegpasztá berakásos gyűrűjét (5. kép 6.) két üvegpalack és üvegpohár mellett a 320–321 között vert érem is segít keltezni. A 347–348 között vert éremmel datálható 279. sírban kisebb, lencse alakú üvegyöngyök mellett díszítetlen, üvegpasztá berakásos gyűrűje (5. kép 7.) és bronz huzalból készült fülbevalója is volt az elhunytaknak. A 313. sírban fekvő, a 4. század második felében eltemetett nő nyakékét egy sötétkék poliéderes és 1 vagy 2 hasonló nagyságú, gerezdelt, gömbös üvegyöngy alkotta, amit bronzkapocs fogott össze (5. kép 8). Ehhez a korszakhoz köthető a bolygatott 289. sír is. Betöltéséből bronz lemezből készült, kisméretű, hengeres gyöngy és egy átlukasztott bronztöredék – talán egy nyaklánc csüngője került elő (6. kép 2).

A 4. század közepére datálható sírokból elsősorban kék és zöld árnyalatú szemekből álló gyöngyosorok kerültek elő. Legegyszerűbb a 433. sír fiataljának lánc: egyforma méretű, sötétkék üvegből készített hengeres, lencse és gömb alakú gyöngyökből áll, közepére ugyanolyan anyagból készített, de kissé nagyobb, szabálytalan alakú szem került (6. kép 4). A temető leghosszabb nyaklánc a 464. sírből került elő: 112 szem alkotja (6. kép 5). Az egyszerű földsírhoz temetett fiatal nőnek ez volt az egyetlen melléklete. A nyakék sötétkék, világoskék, sötétzöld, világoszöld és türkiz színű gömb alakú és dobgyöngyökből áll, közepére egy nagyobb, gömb alakú aranyfóliás üvegyöngy került (8. kép 9). Ez utóbbit úgy alakították ki, hogy két, színtelen üvegréteg közé került az aranyfólia, ezáltal gyönyörűen csillogó felületet kaptak.<sup>68</sup> Elkészítése nagy mesterségbeli tudást igényelt, ezért valószínűleg nem is volt olcsó, általában csak 1–1 szem került belőle a sírba. Ez a gyöngytípus már a 2–3. századtól kezdve előfordult a sírletelek között, de gyakorivá a 4. században vált.<sup>69</sup> A 314. sírba eltemetett nő láncát hosszú, 1,5–2,5 cm-es üvegyöngyök alkották. A bronz kapoccsal összefogott láncan spirálisan tekert sötétkék üvegszálból kialakított hengeres és többtagú botgyöngyök mellett egy rövidebb, zömökebb, hordó

<sup>68</sup> BOON 1977, 193.

<sup>69</sup> BOON 1977, 200–201.

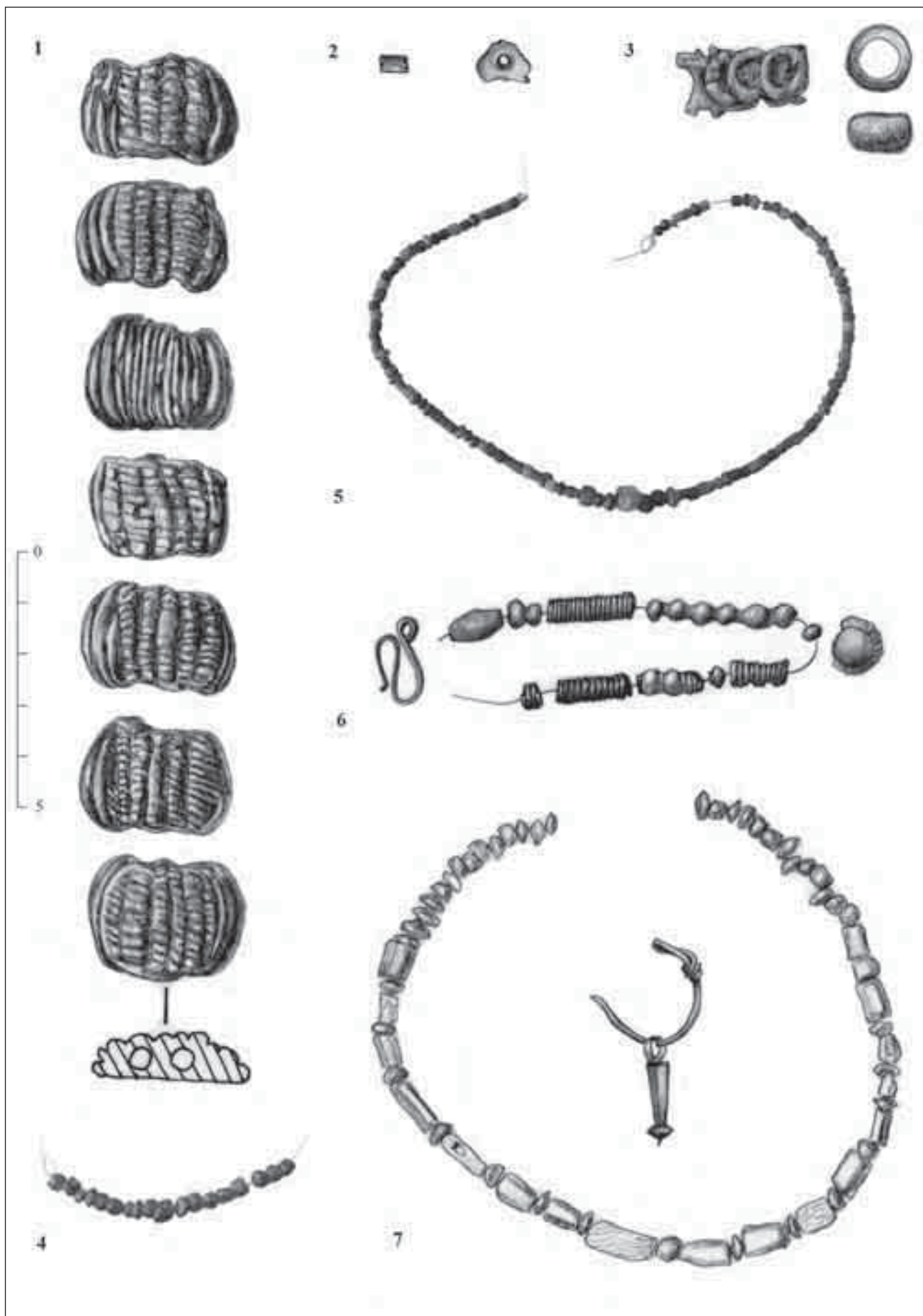

6. kép: 1: 303. sír; 2: 289. sír; 3: 390. sír; 4: 433. sír; 5: 464. sír; 6: 314. sír; 7: 347. sír  
 Rajz: Boruzs K. és Deim P.



7. kép: 1: 284. sır; 2: 233. sır; 3: 242. sır; 4: 238. sır; 5: 206. sır; 6: 187. sır; 7: 170. sır  
 Rajz: Boruzs K. és Deim P.

alakú gyöngy is volt, közepén egy kisméretű bronz bulla függött (6. kép 6). A hölgynek emellett 3 csavart bronz karkötője is volt, fejéhez festett bögre, lábához mázas korsó került. A sírban talált érmek verési ideje 337–348 közé tehető. Ugyancsak kék és zöld árnyalatokban pompázott a 347. sírba eltemetett, 20-as éveiben járó nő üvegyöngyökből álló nyaklánc is, amelyet nagyobb, hengeres csontgyöngyök díszítettek (6. kép 7). A 60 szemből álló lánchoz kúpos csüngővel és lencse alakú sötétkék üvegyönggyel díszített bronz karika fülbevaló és 3 különböző kialakítású bronz karkötő is tartozott, a lábainál egy bögre és egy tál került elő.

A 4. század második felére – utolsó harmadára datálható sírokból előkerült gyöngyök között domináns a világoszöld hengeres vagy lencse alakú üvegpaszta. A 284. sír halottjának láncát az említettekén kívül még világoszöld korong alakú üvegpaszta, valamint világoskék hengeres és szintelen többtagú üvegyöngyök is díszítették (7. kép 1). A zöld üvegpaszta gyöngyszemeket előszeretettel használták (a smaragd helyettesítéseként) arany és bronz ékszerek díszítésére is.<sup>70</sup> A Severus-korban megjelenő gyöngyös fülbevalók divatja is ekkor élte virágkorát. Erre az időszakra datálható sírok között kettőben is volt gyöngyös fülbevaló, hasonló kialakítással. A 233. sírba gazdag ékszerkészlettel temették el a 25–34 év közötti nőt: fülbevalója, nyaklánc, 2 bronz gyűrűje, bronz és csont karperece is volt. Fülbevalójának kúpos csüngőjét világoszöld, hengeres üvegpaszta gyöngyszem díszítette. 64 szemből álló láncát bronzkapocs fogta össze (7. kép 2). A láncot főleg lencse alakú kis gyöngyök alkották, mellettük 3 hengeres világoszöld üvegpaszta és 3 csontgyöngy is volt. A 242. sírban talált fülbevaló csüngője kúpos, bordázott felszínű, hengeres zöld üvegpaszta gyönggyel díszített (7. kép 3). A sírgödör közepére helyezett fülbevalópár mellett még egy bronz csatfibula is volt. A 238. sírba eltemetett 20 év körüli nőnek és újszülöttjének egyforma, világoszöld hengeres üvegpaszta gyöngyből kialakított nyaklánc (7. kép 4.) és bronz karperece is volt. Az anyának emellett vas karperece is volt, lábához korsó és üvegpohár került. A 206. sírba eltemetett idősebb nő sírjába a mellékleteket a bal lábhoz helyezték. Ide került a bögre és a csontfésű is, alatta vastú és 14 szemből álló lánc volt, amelyet világoszöld hengeres üvegpaszta, sötétkék nyomott gömbös, gerezdelt és szintelen, átetsző gömb alakú üvegyöngyök alkottak (7. kép 5). Útravalóul a halott szájába II. Constantius érméjét helyezték. A temető egyetlen sírjából kerültek elő aranygyöngyök: a 187. sírből. A 30–60 év közötti nőt egyszerű földsírba temették, karján bronz karpereccel, nyakán 8 orsó alakú arany és 10 világoszöld hengeres

üvegpaszta gyöngyből álló nyakláncal (7. kép 6). Az aranygyöngyök fele rovátkolt díszű, fele sima felületű. Talán éppen ilyen aranygyöngyöt kívántak utánozni a 170. sírből előkerült aranyfóliás üvegyönggyel (8. kép 8). A bronz kapoccsal összefogott láncot világoszöld hengeres üvegpaszta gyöngyök egészítették ki (7. kép 7). Az ide temetett gyermeknek karperece is volt, lábához simított felületű korsót és bögrét helyeztek. A fej alól Valens császár 367–375 közé keltezhető érme került elő.

Nem ékszerek, sokkal inkább díszítő elemek voltak a 2. századi, ló- és kocsisírokból, valamint a nem viseleti helynek megfelelő helyzetből előkerült gyöngyök. A 79. sírba eltemetett ló kantárján fémveretek helyett 7 nagy gömb alakú üvegpaszta gyöngy volt. Ugyanígy a 126. sír egyik lovának kantárját 13 (kalcedón, üveg és mész alapanyagú) gömb alakú gyöngy díszítette.<sup>71</sup> A Severus-kori 146. sírban, a 10–14 éves fiú jobb bokájánál egy nagy, középkék, dinnye alakú, gerezdelt üvegpaszta gyöngy került elő (4. kép 6). Valószínűleg a fiatal lábához helyezett öv valamilyen tartozéka – talán tarsolydísz – lehetett. Szintén tarsolyt vagy pénztárcát díszítő gyöngyök lehetnek a 4. század második felében eltemetett, 50 év körüli férfi sírjában (166. sír). A gyöngyök a jobb kéznél lévő érmek alól kerültek elő. Nagyobb, korongos bronzgyöngy volt a 390. sírban, a 10–12 év körüli gyermek bokája környékén vas láncszemekkel együtt (6. kép 3). A sír bolygatatlannak tűnt, így talán tarsolyhoz vagy lábbelihez tartozó díszítménynek tarthatjuk őket.

Érdemes még megemlítenünk néhány sírt, amelyekből gyöngyök nem kerültek elő, de a korabeli ékszerviselethez adalékokkal szolgálnak. Az egyik hamvasztásos rítusú (38. sír) sírban szép kivitelezésű, ékkő berakásos arany medalliont helyeztek az urnába, amit az elhunyt a nyakában viselhetett.<sup>72</sup> Bajelhárító szerepű bulla korai és késői, női, férfi és gyermek sírban egyaránt előfordult. A 34, 256. sírből és szörványként is ismerünk ilyeneket a temető területéről, a most említett esetekben nem gyöngyös láncan függtek. Szintén a késői korszakra keltezhető a 232. sír, amelyben bronz torques és lunula volt az elhunyt nyakán.

## ÖSSZEGZÉS

A budaörsi temető 450 sírjából 31 esetben<sup>73</sup> került üveg vagy üvegpaszta tárgy ékszerként a sírba, nyaklánc, fülbevaló, karkötő vagy gyűrűk formájában. Ezen kívül tarsolyt vagy lábbelit díszítő gyöngyök és lószerszámdíszek 5 sírből (146, 166, 390, 79, 126. sír) származnak. A 204c rabolt sírban gyöngyök nem, csak

<sup>70</sup> FACSÁDY 2009, 73.

<sup>71</sup> Bővebben Mráv Zs. tanulmányában.

<sup>72</sup> OTTOMÁNYI 2014a, 71.

<sup>73</sup> Ebből az egyikben (238. sír) két halott volt, mindkettő nyakában volt nyaklánc.



8. kép: 1: 64a sír edényei; 2: 81. sír üvegei; 3: 446. sír; 4: osztófalas palack aljtöredéke (szóróvány); 5: 408. sír palackja; 6: 346. sír palackja; 7: üvegpaszta karperec: 303. sír; 8: aranyfóliás gyöngy: 170. sír; 9: aranyfóliás gyöngy: 464. sír; 10: irizáló üvegyöngy: 210. sír (Fotók: Boruzs K., Deim P.)

bronz kapocs volt, ami lánc rögzítésére szolgálhatott. Üveg vagy üvegpasztta tárgyak nélkül bronzgyöngy két sírból (289, 390. sír) került elő. Ha korszakonkénti leosztásban vizsgáljuk a gyöngyök felhasználását, azt tapasztalhatjuk, hogy a korai időszakban főleg nyakláncok készítésére használták őket, csak ritkán fordulnak elő más környezetben. Ezzel szemben a 3. század második felétől kezdve már más ékszerek díszítőanyagaként is előfordulnak (3–4. ábra).

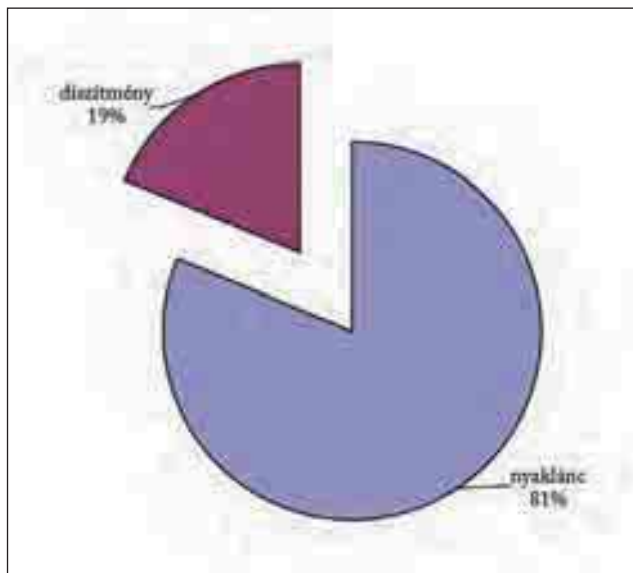

3. ábra: Gyöngyök funkció szerinti megoszlása a korai római sírokban

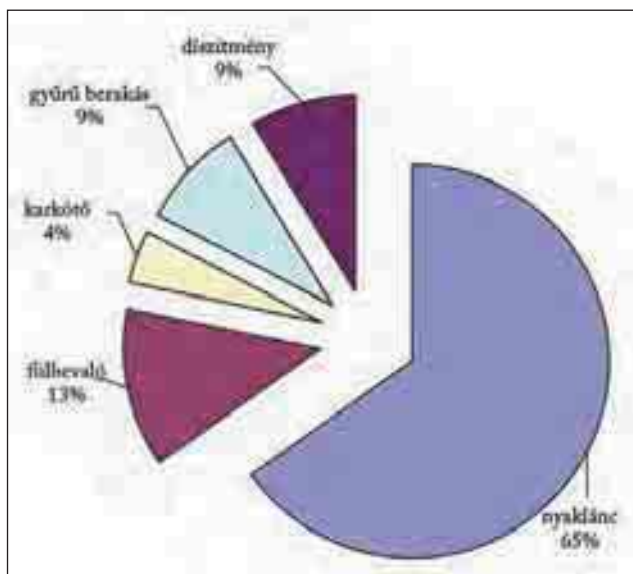

4. ábra: Gyöngyök és üvegpasztta tárgyak funkció szerinti megoszlása a késő római sírokban

16 sírból csak nyakékre utaló leletek kerültek elő: láncot alkotó gyöngyszemek és/vagy bronzkapcsok (1–3. századhoz köthetők: 23, 25, 35, 47, 55, 92, 152, 191. sír; 4. századból: 204c, 206, 284, 289, 313, 380, 433, 464. sír). 5 esetben a nyaklánc mellett bronzból

készült karperec (korai: 133. sír, 4. századi: 170, 187, 238, 314. sír), 2 esetben bronz fülbevaló (koraiak: 30, 210), 1 esetben bronz gyűrű (2–3. század fordulója: 26) volt. A gyöngyös nyaklánc és bronz karkötő mellett üvegpasztta berakásos gyűrű volt a 279. sírban, üvegyöngyös fülbevaló a 347. sírban.

Fülbevaló–nyaklánc–karkötő–gyűrű együttesen 2 sírban találkozhatunk. A Severus-korhoz köthető 5. sírban a gyöngysor mellett ezüst fülbevaló, gyűrű és 2 karperec volt. A 233. sírba eltemetett, a 4. század második felében élt, 30 év körüli nő világoszöld és fehér (csont) gyöngyökből fűzött láncához világoszöld gyöngyös díszű fülbevaló, bronz és csont karperec, bronz gyűrűk társultak.

3 sírből nyaklánc nem, csak egyéb, üveggel vagy üvegpasztával díszített ékszer került elő. A 303. sírban az üvegpasztta karkötő mellett ezüst gyűrű volt. A 408. sírből üvegpasztta berakásos gyűrű, a 242. sírből gyöngyös fülbevaló került elő.

A korai időszakra, főleg az 1–2. századra jellemző, hogy a nyakéket 1–5 db közép nagyságú gyöngy alkotja, a lánc eredeti hosszáról így nincs adatunk. Facsády A. szerint a római korban a nyakláncok hosszúsága 30–45 cm között volt, általában szorosan a nyakra simultak.<sup>74</sup> Előfordult, hogy a láncot bronz drótból készítették, az üveg vagy üvegpasztta gyöngyök díszítésként kerültek a csavart láncszemekre. Ebben az esetben már jobban következtethetünk az adott nyakék hosszára. Más esetekben a gyöngyök hordozója szerves anyag (textil, bőr, lószőr, stb.) lehetett. A 2. század végén és a Severus-korban már inkább kicsi, sötétkék, hasábos gyöngyökből fűzték a láncot, emellett a kisméretű, hengeres és lencse alakúak is gyakran előfordulnak. A 2–3. századra keltezhető síroknál 17–50 db gyöngyből álló láncok kerültek napvilágra, a lezárásukhoz sokszor – a gyöngyök méretéhez képest – nagy kapcsokat használtak. A korszakban a néhány gyöngyös (1–3 db) láncok nagy, gömb vagy nyomott gömb alakú szemekből álltak. Budaörsön a 3. század második felében sötét színű, kisméretű, gömb alakú üvegyöngyökből készült láncokat viseltek, amelyeket világos színű (csont és üveg) gyöngyökkel díszítettek. A láncok 70–80 szemből álltak. A korai időszak sötétkék hasábos gyöngyeinek szerepét vette át a 4. században a világoszöld hengeres és lencse alakú üvegpasztta gyöngy, amely az arany és a bronz kedvelt díszítőjévé vált. Mindkét korszakban megtalálhatók az egyszerű, azonos gyöngyökből készült láncok és a sokféle színű és formájú színes gyöngysorok is.

<sup>74</sup> FACSAJDY 2009, 59.

A késői időszakban változatosabb a gyöngyök alapanyaga. Amíg a korai időszakban az üveg és üvegpaszta mellett csak csontból készült gyöngyökkel találkozhatunk, addig a 3–4. században borostyán, bronz és arany is van az alapanyagok között. Ugyancsak ehhez a periódushoz köthetőek az aranyfóliás gyöngyök is, amelyek az üvegyöngyök egy típusának tekinthetők (5–6. ábra).

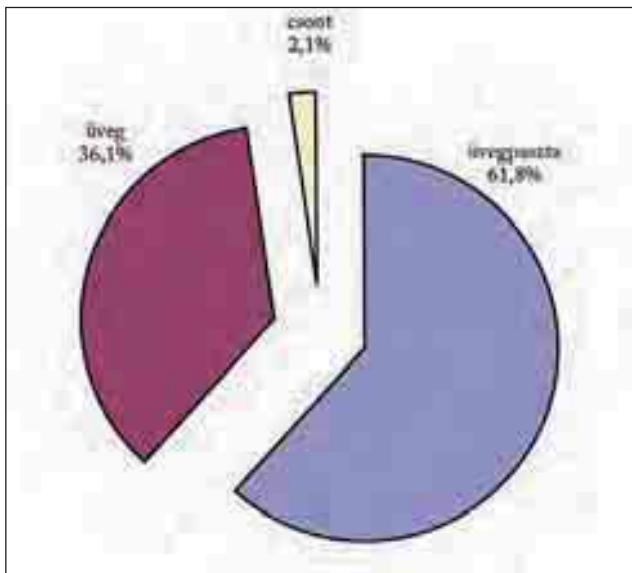

5. ábra: A korai sírokból található gyöngyös ékszerek anyagának megoszlása

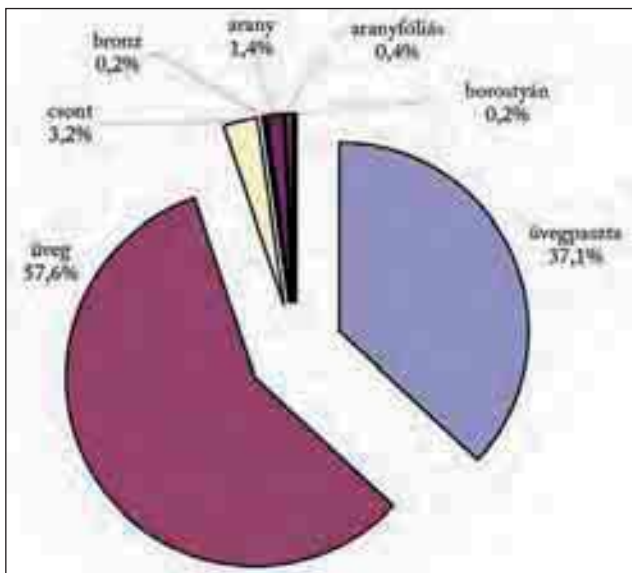

6. ábra: A késői sírokból található gyöngyös ékszerek anyagának megoszlása

A gyöngyök készítés technikáját illetően elsősorban az egyszerűbb eljárásokat lehet megfigyelni. Üveg és üvegpaszta gyöngyöknél leggyakrabban a húzott, a kézzel formált (két rúd között) és a formába préseléses technikát alkalmazták.<sup>75</sup> A húzással kialakított üvegcsövet a kívánt méretű darabokra vágták, ebből adódik a hengeres és a hosszúkas formájú gyöngyök átmérőjének és hosszának változatosága. Hasonló kiindulási alapja lehetett a 2–6 tagból álló botgyöngyök készítésének is: itt az üvegcsőből egy egyszerű, homorú formázószerszámmal alakították ki a „botgyókat”. A homokóra alakú gyöngyöket úgy alakíthatták ki, hogy az üvegcsövet egy vékonyabb pálcára véve középen és a végeinél csipesszel összenyomták. A gyöngyök felületén barnás-sárgás irizáció figyelhető meg, ezen kívül anyaguk vastagsága is igen vékony, ami az üveg korróziójának köszönhető (8. kép 10). A spirális gyöngyöket vékony rúdra tekert üvegszállal és újramelegítéssel alakították ki. Az üvegpaszta alapanyagánál részben préseléssel készültek a gyöngyszemek, melyeket utólag szűrtak át. Ez gyakran a szemek deformálódásával járt. A csontból készült gyöngyök fűrészeléssel, esztergálással készültek, felszínüket csiszolással, polírozással tették simává, fényessé. A felületi díszítéseket vésővel alakították ki. A borostyánkő megmunkálása is ehhez hasonlóan: csiszolással, polírozással történt. A bronzgyöngyök öntéssel vagy vékony bronzlemez hajlításával, az aranygyöngyök a lemez kalapálásával és forrasztásával készültek.

A gyöngyök készítési helyét – az üvegből készült használati tárgyakéhoz hasonlóan – majdnem minden esetben a provinciában kell keresnünk. Biztosan importból származik a borostyán, de a többi gyöngynél valószínűsíthető a pannoniai eredet. Üvegekészítésre utaló nyomok Budaörsről nem ismertek, de kisebb csontmegmunkáló és bronzműhely léte is feltételezhető,<sup>76</sup> így az egyszerűbb kivitelű bronz- és csontgyöngyöket akár helyben is készíthették. Ez utóbbit támasztja alá az is, hogy a csonttárgyak alapanyagául a mindennapi élet során keletkezett hulladék szolgált: a tapasztalatok alapján elsősorban szarvasmarha vagy a lófélék hosszúcsontja.<sup>77</sup> Ugyanakkor piacként és/vagy gyártási helyként elsősorban a közeli Aquincum jöhet számításba, ahol mind üveg, csont, bronz és arany tárgyak készítésére vagy javítására is lehet következtetni.<sup>78</sup>

<sup>75</sup> Bővebben ld. MIKLÓSITY 1996–1997, 172–173; DÉVAI–GELENCSÉR 2012, 451, 454.

<sup>76</sup> OTTOMÁNYI 2012, 277; OTTOMÁNYI 2014b, 113.

<sup>77</sup> CHOYKE 2009, 236–237.

<sup>78</sup> DÉVAI–GELENCSÉR 2012, 443; CHOYKE 2009, 236; FACSÁDY 2009, II.

# GRAVE GOODS MADE OF GLASS AND GLASS PASTE

## FROM THE BUDAÖRS CEMETERY

### GLASS VESSELS AND MIRRORS

Of the 450 graves excavated in the cemetery of the *vicus* at Budaörs–Kamaraerdő, used for about four hundred years, forty-nine contained intact glass vessels or mirrors, or their fragments, meaning that grave goods made of glass had been deposited in 11 per cent of the graves. Given that the customs governing the deposition of grave goods differed in the early and middle Imperial period as well as in the late Roman period, it seemed more prudent to investigate the two main periods of the cemetery independently.

182 graves could be dated to the early and middle Imperial period, of which fourteen (7.7 %) contained grave goods made of glass. Of the 267 graves datable to the late Roman period, thirty-five contained glass objects, accounting for 13 per cent. The latter ratio roughly conforms to the proportions observed in the other parts of the province.

A total of twenty-one glass objects or their fragments were recovered from the graves of the earlier period (seven cups, six toilet bottles, two flask for pouring, three mirror glasses and three undeterminable fragments) (*Figure 1*). Two-thirds of these were found in 3<sup>rd</sup>-century graves, which can be linked to the flourishing of the settlement in the Severan era. In terms of burial rites, the glass objects from this part of the cemetery came from four cremations, one cenotaph, eight inhumation burials and one inhumation grave lined with stone slabs. The glass finds were recovered from three female graves, one male grave and four child graves; six graves contained the remains of individuals of undeterminable sex or were empty.

The late Roman part of the cemetery yielded a total of forty-four glass objects (twenty-two cups, the fragment of a toilet bottle, ten bottles, a jug, a flask for pouring and nine undeterminable fragments). Their majority came from graves dating from the mid- or the later 4<sup>th</sup> century (*Figure 2*). The distribution of glass grave goods according burial types (fourteen sarcophagi, thirteen inhumation graves, five brick graves and three graves lined with stone slabs) suggests that mainly the affluent could afford to place glass grave goods next to their loved ones in this period. The late Roman glass objects came from the graves of eight women, thirteen men and five children. Four graves were double burials and five graves contained remains of individuals of indeterminate sex or were empty. A look at the distribution of the glass artefacts by

time periods reveals that mainly cups and toilet bottles were used in the earlier period, while cups and/or bottles were more frequent in the late Roman graves.

The position of the glass objects within the graves could not be determined in every case: twenty-one of the forty-four inhumation burials had been plundered, while five lacked human bones, making any determination of the artefacts' position very difficult or downright impossible. In cases when the position of the glass objects within the grave could be determined, similar customs were noted as in the province's other parts: the vessels usually lay by the legs or the pelvis, the single exceptions being mirrors, which were placed on the chest or beside the head, and toilet bottles, which were mainly found in the region of the arms or the feet.

A look at the number of glass artefacts in the graves that yielded more than one glass object is also quite instructive. Of the forty-nine graves that contained glass vessels, a single glass artefact was deposited in thirty-seven burials, two artefacts in eight graves and three glass objects were placed in four graves. Graves with a single glass artefact generally contained a cup or, less frequently, a bottle, a toilet bottle or a flask for pouring. In instances when two glass artefacts were placed into the grave, these were mostly cups and bottles. One of the 3<sup>rd</sup>-century graves yielded a cup in addition to a toilet bottle and a mirror. Of the graves containing three glass artefacts, two 4<sup>th</sup>-century graves can be regarded as richly furnished since aside from the glass objects, they also yielded ceramic vessels, bronze dress accessories and a coin (Grave 205, a double burial, and Grave 408, a sarcophagus).

A look at the possible correlations between different glass types and the sex of the deceased reveals that certain types – principally the ones used for storing food or liquids such as cups and bottles – are unassociated with the sex of the deceased. Regarding the entire cemetery, these vessels occur in roughly the same proportion in female and male graves: cups were found in ten female and in eight male graves, bottles in three female and three male graves, but they were also recovered from child burials and cenotaphs. In contrast, toilet bottles and mirrors have a clear association with the graves of young women; none were found in male graves. Most of these graves lay in the cemetery's earlier section, confirming an observation made by K. Dévai, namely that the use of toilet bottles generally declined in later periods. While their



occurrence is still relatively frequent along the *limes* in the late Roman period, their number declined considerably in smaller *vici* and villas.

The glass vessels found in the graves were mainly made in the province. Only some of the early pieces were possible imports, for instance the goblet from Grave 75 and the toilet and flask for pouring from Grave 64. At first, at the beginning of the Imperial period, imported glass arrived along the Amber Road, brought here by Italian merchants from Aquileia. These were later supplanted by glass imports from the Rhineland (Cologne) and, later still, by eastern imports from Syria and local provincial products. The majority of the glass vessels found in the cemetery are small, simple, undecorated pieces of the types generally used in the period. They are common on Roman-period settlements and in cemeteries, and cannot be regarded as luxury objects. Their majority can be dated to after the turn of the 2<sup>nd</sup> and 3<sup>rd</sup> centuries, when Pannonian glass production had already started. Given its favourable location, the Budaörs *vicus* could benefit from both local and long-distance trade since it lay next to the joint section of the Savaria–Aquincum and Sopianae–Aquincum roads, while an inner road probably connected the settlement to the *limes* in the east, more precisely with the auxiliary fort of Albertfalva. Aquincum lay at a distance of 9–12 km, where there was an archaeologically attested glass workshop. K. Ottományi noted that some of the ceramic vessels found in the Budaörs *vicus* had been produced in Aquincum. Together with the nearby *vici* at Páty and Biatorbágy, both lying within a distance of 6–12 km, the Budaörs *vicus* was probably an important market for the various goods transported over land and water routes – either through its proximity to the provincial capital or through local markets. Presumably, this is the reason why no traces were found of local glass production, despite the extensive excavated area, while ample evidence of other crafts was recovered.

## BEADS

Of the 450 graves in the Budaörs cemetery, thirty-one contained glass or glass paste beads worn as jewellery in the form of necklaces, earrings, bracelets or finger-ring settings. Five graves contained beads used for decorating purses or footwear and horse harness. A look at the use of beads according to time periods, we find that, on one hand, they were mainly strung into necklaces in the early and middle Imperial period, and only in a few cases did they occur in other contexts, and on the other hand, that they began to be used for other jewellery types too from the later 3<sup>rd</sup> century (*Figures 3–4*).

Of the sixteen graves in which only necklaces strung of glass beads were found, five also contained bronze bracelets in addition to the glass bead necklace, two also had bronze earrings and a bronze finger-ring. Aside from the necklace and the bracelet, Grave 279 also yielded a finger-ring with glass paste setting, while Grave 347 contained earrings with a glass bead.

Sets made up of earrings, a necklace, a bracelet and a finger-ring occurred in two graves. Grave 5, dating to the Severan period, yielded silver earrings, a finger-ring and two bracelets in addition to the necklace. Grave 233, the burial of a 30-year-old woman who lived in the later 4<sup>th</sup> century, contained a necklace of light green glass and white bone beads, a pair of earrings decorated with light green glass beads, a bronze and a bone bracelet and bronze finger-rings. Three graves did not contain necklaces, only other jewellery decorated with glass or glass paste (a glass paste bracelet in Grave 303, a finger-ring with a glass paste setting in Grave 408, and an earring with a glass bead in Grave 242).

The necklaces of the earlier period, mainly of the 1<sup>st</sup> and 2<sup>nd</sup> centuries, were typically strung from one to five medium-sized glass beads, hence we know very little about the original length of the necklaces. According to A. Facsády, the length of the necklaces in the Roman period varied between 30 and 45 cm and were usually worn tightly around the neck. Necklaces were sometimes made of wire and the glass or glass paste beads were threaded onto the twisted links as decoration. In these cases, the length of the necklace can be reconstructed more easily. In other cases, the beads were attached to organic material such as textile, leather, horsehair and the like, which did not survive in the ground. At the end of the 2<sup>nd</sup> century and in the Severan period, necklaces were mostly made up of small, dark blue, prismatic beads, but small cylindrical and lentil-shaped beads were also common. The graves dated to the 2<sup>nd</sup> and 3<sup>rd</sup> century yielded necklaces strung of seventeen to fifty beads and relatively large clasps – at least compared to the size of the beads – were used for fastening. Necklaces made up of a few beads (one to three pieces) were usually strung of globular or flattened spherical glass beads in that period. Later, in the second half of the 3<sup>rd</sup> century, necklaces of small, dark, globular glass beads were worn, which were decorated with light (bone and glass) beads. These necklaces were strung of seventy to eighty beads. The dark blue prismatic beads used in the Severan period were supplanted by cylindrical and lentil-shaped glass paste beads in the 4<sup>th</sup> century, which became the popular ornaments for gold and bronze jewellery. Simple necklaces strung of either

identical beads or of beads of different colours and diverse shapes occurred in both periods discussed here.

The material of the beads was more diverse in the late Roman period: while in the earlier period, bone was also used for making beads aside from glass and glass paste, the 3<sup>rd</sup> and 4<sup>th</sup> centuries saw the use of amber, bronze and gold beads too. The gold-in-glass beads, which can be regarded as a variant of glass beads, can also be assigned to this period (*Figures 5–6*).

Regarding manufacturing techniques, most beads were made using simpler procedures. Similarly to the glass vessels and mirrors, beads were almost exclusively local products made in the province. Only am-

ber beads were quite certainly imports, but all other pieces most likely have a Pannonian origin. There is no evidence for glass production in Budaörs, but the existence of smaller bone and bronze workshops can be assumed, and thus the simpler bronze and bone beads might have been made on the settlement. This is supported by the fact that the raw material – mainly the long bones of cattle or horses – used for making bone artefacts came from the refuse of everyday activities. At the same time, nearby Aquincum, where the production and/or repair of glass, bone, bronze and gold artefacts can be assumed, probably served both as a market and/or a production site for the *vicus* of Budaörs.

## IRODALOMJEGYZÉK

- R. ALFÖLDI, M.  
1957 Schmucksachen. In: R. Alföldi M.–Barkóczy L.–Fitz J.–Sz. Póczy K.–Radnóti A.–Salamon Á.–Sági K.–Szilágyi J.–B. Vágó E. (Hgst.): *Intercisa II. Geschichte der Stadt in der Römerzeit*. ArchHung XXXVI. Budapest, 399–476.
- BARKÓCZI, L.  
1988 Pannonische Glasfunde in Ungarn. *Studia Archaeologica IX*. Budapest.  
1990 Üvegművesség. In: Mócsy A.–Fitz J. (szerk.): *Pannonia régészeti kézikönyve*. Budapest. 151–166.
- BOON, G.  
1977 Gold-in-Glass Beads from the Ancient World. *Britannia* 8, 193–207.
- BORUZS K.  
2006 A Visegrád–Ipenicei római kori hamvasztásos temető. Szakdolgozat, ELTE–BTK. Budapest.
- BÓZSA A.–SZABÓ Á.  
2013 „Ajándék a Szépnek!” A Magyar Nemzeti Múzeum Római Gyűjteményének ’ólmütükrei’. *Libelli Archaeologica Ser. Nov. Suppl. I*. Budapest.  
2014 Tükör vagy nem tükör? Ólomkeretek a Magyar Nemzeti Múzeum gyűjteményében. In: Balázs Péter (szerk.): *FiRKák III. Fiatal Római Koros Kutatók III. Konferenciakötete*. Szombathely, 195–204.
- CHOYKE, A. M.  
2009 Cut to fit: comparing Roman Period and medieval bone workshop debris from urban areas – Méretre szabva: a római és középkori városi lelőhelyek csontműveshulladékának összehasonlítása. In: Bartosiewicz L.–Gál E.–Kováts I. (szerk.): *Csontvázak a szekrényből. Válogatott tanulmányok a Magyar Archaezoológusok Visegrádi Találkozóinak Anyagából 2002–2009*. Budapest, 235–250.
- CRONYN, J. M.  
1996 Régészeti leletek konzerválásának alapjai. Magyar Nemzeti Múzeum.
- DÉVAI K.  
2012a Késő római temetkezések üvegmellékletei Pannoniában. Üvegedények a mai Magyarország területéről. Doktori disszertáció, ELTE–BTK. Budapest.  
2012b A kúpostestű pohárforma funkcionalitásának kérdéséhez. In: Bíró Sz.–Vámos P. (szerk.): *FiRKák II. Fiatal Római Koros Kutatók II. Konferenciakötete*. Győr, 261–268.  
2013 Terminológiai alapfogalmak régészeti korú üvegtárgyak elemzéséhez. *DissArch Ser.3 No. 1*. Budapest, 85–112.
- DÉVAI K.–GELENCSÉR Á.  
2012 Római kori lakóház és üvegyártó műhely Brigetióban. In: Bíró Sz.–Vámos P. (szerk.): *FiRKák II. Fiatal Római Koros Kutatók II. Konferenciakötete*. Győr, 439–468.

- R. FACSÁDY A.  
2009 Aquincumi ékszerek. Az Aquincumi Múzeum Gyűjteménye 1. Budapest.
- FÉNYES G.  
1999 „Gagát”-karkötő Brigetioból. Lelőhely: Komárom/Szőny MOLAJ „A” út. Ókortudományi Értesítő 4, 32–34.
- FITZ, J.  
1957 Bleigegenstände. In: R. Alföldi M.–Barkóczi L.–Fitz J.–Sz. Póczy K.–Radnóti A.–Salamon Á.–Sági K.–Szilágyi J.–B. Vágó E. (Hgst.): Intercisa II. Geschichte der Stadt in der Römerzeit. ArchHung XXXVI. Budapest, 383–397.
- GABLER D.  
1990 Kereskedelem. In: Mócsy A.–Fitz J. (szerk.): Pannonia régészeti kézikönyve. Budapest, 185–209.
- ISINGS, C.  
1957 Roman glass from dated finds. Archaeologica Traiectina II. Groningen/Djakarta.
- KELBERT K.  
2007 Római tükrök Savariában. Savaria 31, 172–233.
- KELEMEN M.  
2008 Solva. Esztergom későrómai temetői. Libelli Archaeologica Ser. Nov. No. III. Budapest.
- LÁNYI, V.  
1972 Lányi, V.: Die spätrömische Gräberfelder von Pannonien. ActaArchHung 24, 53–213.
- 1990 Temetkezés. In: Mócsy A.–Fitz J. (szerk.): Pannonia régészeti kézikönyve. Budapest, 243–250.
- MIKLÓSITY SZÓKE M.  
1996–1997 Római kori üveggyöngyök Brigetioból. ArchÉrt 123–124, 169–177.
- OTTOMÁNYI K.  
2012 Római vicus Budaörsön. In: Ottományi K. (szerk.): Római vicus Budaörsön I. Régészeti tanulmányok. Budapest, 9–407.  
2014a Sírformák a budaörsi római temetőben. In: Ottományi K.–Mráv Zs.–Filipszky I.–Mester E.: Antik gyökereink. Budaörs múltja a régészeti leletek fényében. Budaörs, 52–78.  
2014b Ottományi K.: Újabb római vicusok Aquincum területén. DissArch Ser.3 No. 2. Budapest, 97–142.
- SÁGI, K.  
1981 Das römische Gräberfeld von Keszthely–Dobogó. Fontes Archaeologici Hungariae. Budapest.
- SCHMIDT, W.  
2000 Spätantike Gräberfelder in den Nordprovinzen des Römischen Reiches und das Aufkommen Christlichen Bestattungsbrauchtums. Tricciana (Ságvár) in der Provinz Valeria. SJ 50, 213–441.
- STERN, E. M.  
2001 Römische, byzantinische und frühmittelalterliche Glas. 10 v. Chr. – 700 n. Chr. Sammlung Ernesto Wolf. H.n. 2001.

## A BUDAÖRSI TEMETŐ KORA RÓMAI KERÁMIAANYAGA

Budaörs, Kamaraerdő--+dűlő területén (MRT 7., 5/2. lh.), a Hosszúréti-patak északi oldalán egy raktárbázis építését megelőzően a Pest Megyei Múzeumok Igazgatósága dr. Ottományi Katalin vezetésével végzett próbaásatást és megelőző feltárást 2002 tavasza és 2003 ősze között.<sup>1</sup> Az ásatás során egy őskori telep, valamint elszórt avar és Árpád-kori sírok mellett egy nagy kiterjedésű, római korban is továbbélő kelta települést, vicust és a hozzá tartozó temetőt is azonosítottak.

A temető a településtől észak-keletre – kb. 50 méter távolságban – egy dombtetőn feküdt, területén mintegy 450 római kori sírt tártak fel. Használata a korai római korban a terület keleti részén kezdődött, majd megszakítás nélkül terjedt tovább nyugat felé a késő római időszakban is. A temető északi, nyugati és déli oldalát sikerült lehatárolni, keleti irányban azonban tovább folytatódik a Seregély utca túloldalán, ahol a Hungarofruct hűtőház területén 1968-ban hamvasztásos sírok kerültek elő.

182 sír – hamvasztásos, csontvázás sírok, üres sírgödrök/jelképes sírok – 7 körárok és 2 négyszögletes árok tartozik a temető kora római (1. század – 3. század közepe) periódusához. A kora római sírok a temetkezés 40%-át alkotják. A korai temető szerkezete a későihez képest jóval ritkább. A település kora és középső császárkori lakosságának számát tekintve azonban feltételezhető, hogy az erre az időszakra eső temetkezések száma is nagyobb volt. A korai hamvasztásos sírok többségét azonban a mezőgazdasági munkák során elpusztíthatták.<sup>2</sup>

58 csontvázás és 20 hamvasztásos sír tartalmazott kerámiamellékletet. Ezek főként tálak, korsók, bögrék és poharak, az étel- és italmelléklet adásához használt szürkére, nyerssínűre égetett vagy festett edények. Itt kerülnek feldolgozásra a kerámiából

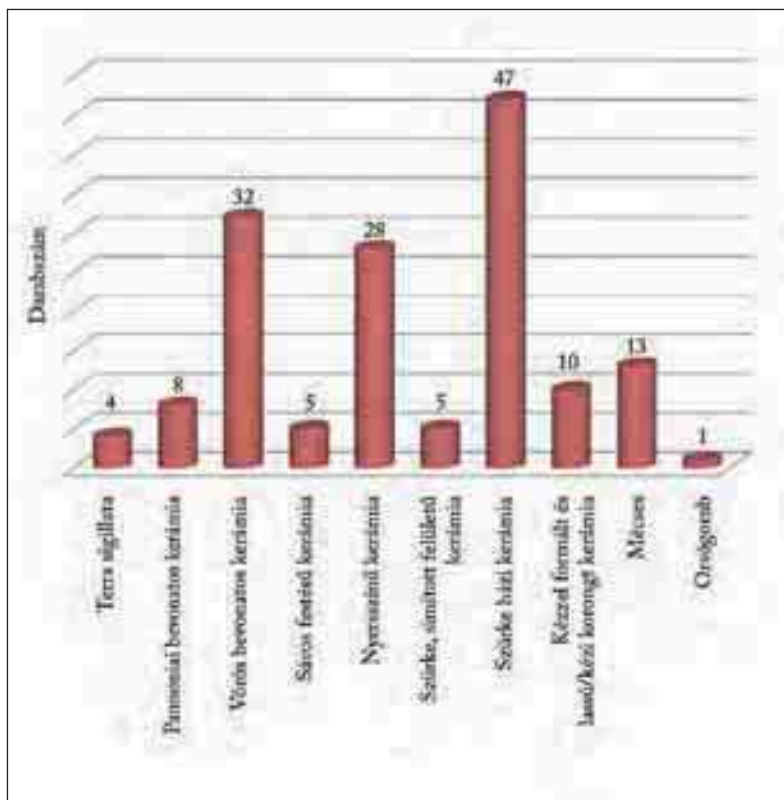

1. ábra: A kora római temető kerámiából készült mellékletei

készült mécsesek és orsókarikák is. A csontvázás és hamvasztásos sírok, valamint az árkok anyaga nem különül el egymástól, ezért tipológiai rendszerbe sorolva egyszerre kerülnek vizsgálat alá. A szórvány anyaggal együttesen összesen 153 kerámia, illetve kerámiából készült melléklet típusát és formáját lehetett meghatározni.<sup>3</sup> (1. ábra)

### 1. TERRA SIGILLATA<sup>4</sup>

A kora római temető nagyon szegény import kerámiában, mindössze négy terra sigillata került elő a sírok és árkok anyagából.

A 42. sír Consp. 39 formájú tálkája a legkorábbi, Domitianus–Traianus-korra keltezhető (1. kép 1). Peremét párosával felvitt barbotinos liliom- és sző-

<sup>1</sup> Ezúton szeretnék köszönetet mondani Dr. Ottományi Katalinnak, hogy a temető kora római anyagának feldolgozását és közlését lehetővé tette számomra. A rajzokat Sáfár Pál készítette.

<sup>2</sup> OTTOMÁNYI 2004, 62–64; MARÓTI 2004, 200; OTTOMÁNYI–MESTER–MRÁV 2005, 38; OTTOMÁNYI–MRÁV–FILIPSZKY–MESTER 2014, 52–53.

<sup>3</sup> A kerámiamellékletek feldolgozásánál azokat az edényeket vettem figyelembe, amelyeknek típusát és formáját is meg lehet határozni. Ezek adják a statisztikai számítások alapját is. A formailag nem meghatározható töredékek csak a katalógusban szerepelnek. A katalógust, ld. a DVD-n.

<sup>4</sup> A terra sigillaták meghatározása Gabler D. munkája: GABLER 2012, Kat. 31, 213, 2. kép 6, 14. kép 4.

lőmotívummal díszítették. Az észak-italiai relief díszes terra sigillaták B formacsoportjába tartozik. Elterjedési területe a Po folyótól északra eső területek, Noricum, Pannonia és Moesia, valamint kis mennyiségben Daciából is ismertek.<sup>5</sup> Pannoniai forgalmuk Domitianus uralkodása alatt indult meg, majd Traianus korától a dél-galliai manufaktúrák termékei szorították ki őket.<sup>6</sup> Nagy számban vannak jelen a budaörsi vicus területén is, ami a közelben fekvő Aquincummal, illetve a Domitianus korában Aquincumba helyezett legio jelenlétével magyarázható.<sup>7</sup> Gyakori még Aquincumban és annak környékén, valamint Pátyról is ismert egy töredék.<sup>8</sup>

Az 51. és 106a. sírok terra sigillatai rheinzaberni manufaktúrában készültek, a 2. század második felére–3. század elejére keltezhetőek.

Az 51. dupla hamvasztásos sírból egy Drag. 18/31 formájú tányér (catillus) aljtöredéke került elő, TOCCINVS °F bélyeggel.<sup>9</sup> A 106a. hamvasztásos sír mellékletei között egy díszetlen, ép Drag. 54 formájú, gömbhasú palack (olla) szerepel (1. kép 2). A Drag. 54 palackok lehetnek díszetlenek vagy barbotin, illetve vésett üvegtechnikát utánzó díszítésűek. A forma a késő Antoninus–Severus-korra datálható.<sup>10</sup> A budaörsi telepről 11 díszetlen gömbhasú palack került elő,<sup>11</sup> de ismertek még az albertfalvi vicusból,<sup>12</sup> az aquincumi canabaeból,<sup>13</sup> Gorsiumból,<sup>14</sup> a pátyi vicusból,<sup>15</sup> Balácáról,<sup>16</sup> Berhidáról (?),<sup>17</sup> Paloznokról.<sup>18</sup> Megtalálhatóak Niederbiberben<sup>19</sup> és a 170-es évek második felére keltezhető cambodunumi edénydepóban.<sup>20</sup> Valószínűleg szarmata objektumokhoz tartozhatott egy szórványként előkerült Drag. 54 formájú pohár Debrecen–Józsa Klastromparton.<sup>21</sup>

<sup>5</sup> GABLER 2007, 248.

<sup>6</sup> PALÁGYI 1981, 21, 23; PALÁGYI–NAGY 2000, 105; GABLER 2007, 248.

<sup>7</sup> GABLER 2012, 409–413, 1. kép 2–9, 2. kép

<sup>8</sup> GABLER 2007, 239.

<sup>9</sup> GABLER 2012, Kat. 213, 14. kép 4; elterjedéséhez lsd.: GABLER–MARTON 2005, 287.

<sup>10</sup> GABLER 2006, 83.

<sup>11</sup> GABLER 2012, 422.

<sup>12</sup> GABLER 2006, 83, 6. kép 7.

<sup>13</sup> GABLER 1976, Abb. 20, 15.

<sup>14</sup> GABLER 1974, 50, Kat. B. 162–164; FITZ–BÁNKI–LÁNYI 1980, 218, Kat. 277, Taf. LXIII. 277; FITZ–BÁNKI–LÁNYI 1990, 103, Kat. 105, Taf. III. 105; FITZ–BÁNKI–LÁNYI 1998, 270, Kat. 119, Taf. XI. 119.

<sup>15</sup> GABLER 2007, 247–248, Kat. 114, 116, 9. kép 11.

<sup>16</sup> GABLER 2001, 115, Kat. 233, 8. ábra 18; GABLER 2004, 13, Kat. 135–137, 6. ábra; CSIRKE 2006, Kat. 9.2.17, 9.2.35, 9.2.160 (GABLER 2001, 115, Nr. 233, 140, 8. ábra 18), 9.2.179 (GABLER–PALÁGYI 1989, 123), 9.2.289, 9.2.346, 9.2.372, 9.6 (GABLER 2004, 137, Nr. 136), 9.6.102 (GABLER 2004, 137, Nr. 135, 6. ábra 2.), 9.6.103. (GABLER 2004, 126, Nr. 27, 1. ábra 17.)

<sup>17</sup> CSIRKE 2006, 169, Kat. 10.3.

<sup>18</sup> CSIRKE 2006, 187, Kat. 34.4.

<sup>19</sup> OSWALD–PRYCE 1920, 224–225, PL. LXXIX/2–3.

<sup>20</sup> CZYSZ 1982, 288.

<sup>21</sup> NEPPER–MÁTHÉ 1993, 119, 6. kép

A 70. körárok betöltésében egy Severus-kori Drag. 37 tálperem volt, a tál rheinzaberni/westendorfi műhelyben készülhetett. A budaörsi vicus terra sigillatájának legnagyobb része, 505 edény, a teljes anyag 53%-a Rheinzabernben készült. Ezek 75%-a Drag. 37 formájú mély tál volt.<sup>22</sup> A telep 30 westerndorfi sigillatájából 90%, 27 darab tartozott Drag. 37 edényhez.<sup>23</sup>

## 2. MÉCSSES

A budaörsi temetőből összesen 13 mécses került elő, hamvasztásos és csontvázás sírokból egyaránt.<sup>24</sup> Az 51. dupla hamvasztásos sír kivételével egy-egy mécses található a melléletek között. Anyaguk leginkább téglaszínűre, ritkábban nyersszínűre vagy szürkére égetett. Többségüket vékony vörös, vörösbarna vagy barna bevonat fedi.

Volutás mécses öt objektum melléklete között szerepel, Iványi VIII. és XI. típusba sorolhatók. A 161. hamvasztásos sírból származó és egy szórvány mécses-töredék közös vonása a levél formájú fogó (2. kép 3), ami a Loeschcke III = Iványi III. típusú mécsesek,<sup>25</sup> valamint ezek provinciális változatainak megfelelő Iványi IV.<sup>26</sup> és Iványi VIII. típusok<sup>27</sup> sajátossága. A különbség közöttük, hogy az Iványi III. és IV. csoportnál a fogó a lámpatesttől elválasztott, míg az Iványi VIII. típusnál közvetlenül illeszkedik a lámpatesthez. Az Iványi VIII. típusú mécsesek kedvelt díszítő motívumai a bacchikus kultuszkörből származnak: a peremen futó szőlőfürt, szőlőlevél, a discusra applikált amphora, rozetta, futó állatok. A budaörsi szürke anyagú szórvány mécses-töredék fülkiképzése és a 161. sír téglaszínű töredéke a fülkiképzés, a discus díszítő rozetta és az ezt keretező fenyoágkoszorú alapján az Iványi VIII. típushoz sorolható. Két- vagy többlángú mécsesek lehetettek.

A 35 és 140. sír ép mécsesének, valamint a 133. sír mécses-töredékének discusát is relieves díszítéssel látták el. Anyaguk téglaszínűre égetett, jól iszapolt. A két ép mécses vörös, a töredéket aranybarnás, szürke bevonat borítja. Formájuk és motívumkincsük alapján Broneer XXVIII = Iványi XI. típusba tartoznak, melyre a tojásforma, a tömör korongfűl és a discus bacchikus ábrázolásai jellemzőek: szőlőlevelek, szőlőfürtök, amphora, kantharos, futó oroszlán, párdúc, különböző madarak és rozetták. Nagy számban a limes menti lelőhelyekről kerültek elő, főként Aquin-

<sup>22</sup> GABLER 2012, 422.

<sup>23</sup> GABLER 2012, 435.

<sup>24</sup> 35, 133, 140, 161, 152, 191, 43a, 51 (2db), 104, 106, 115. sír, 1 db szórvány

<sup>25</sup> IVÁNYI 1935, 11–12, Taf. XVII–XX.

<sup>26</sup> IVÁNYI 1935, 12, Taf. XXI–XXIII.

<sup>27</sup> IVÁNYI 1935, 13, Taf. XXIX–XXXI.

cumból és Intercisából, de ismeretek Ad Flexumból, Brigetióból, Arrabonából, Solvából is. Ritkábbak a provincia belsejében, pl. Scarbantiában.<sup>28</sup>

A 35. sír mécsesének (2. kép 1.) peremét oldalanként két-két, összesen négy indás szőlőlevél díszíti, a discuson futó madár-ábrázolás (kakas, griff?) látható, amit fenyőkoszorú övez. Az olajbeöntő nyílás az állatábrázolás felett helyezkedik el. A mécses orra kerek lezáródással kapcsolódik a lámpatestbe. Marcus Aurelius érme post quem keltezi a 2. század 2. felére, utolsó harmadára.

A 140. sír mécsesének (2. kép 2.) peremét két-két szőlőfürttel és indával díszítették, discusát fenyőkoszorúval vették körbe. Az olajbeöntő nyílás körül egymással szemben két fenyőág látható. A lángnyílást kerek lezárás választja el a mécsesestől. Perem- és discusdíszítésében azonos mécses Aquincumból került elő.<sup>29</sup> A két lámpás között az egyedüli különbség, hogy az aquincuminál a korongfület is fenyőággal díszítették.

A 133. sír mécses-töredéke alapján megállapítható, hogy a peremet apró pontokból álló stilizált szőlőfürtök és inda díszítette, a discust fenyőkoszorú vette körül, valamint, hogy a lángnyílást pontsor és barázdált vonalsor zárja le a lámpatesttől. Hasonlóképp barázdált vonalsorral zárták le egy óbudai mécses lámpatestét.<sup>30</sup> A budaörsi temető mécsese éremmeléket alapján a 3. század első felére keltezhető.

Az Iványi VIII. és XI. típusú mécsesek díszítésükben szorosan összekapcsolódnak. A bacchikus motívumok a 2. században jelentek meg a mécseseken, aminek hátterében a Bacchus-kultusz pannoniái virágzása állt.<sup>31</sup> Elterjedésük a katonasághoz köthető.<sup>32</sup> Az Iványi XI. típusú mécsesek legkorábbi példája Hadrianust és Sabinát ábázolta.<sup>33</sup> Az éremmel keltezhető darabok alapján a típus szórványosan jelen volt a 3. században is,<sup>34</sup> sőt, Intercisában 4. századi érem keltezi.<sup>35</sup> A budaörsi temető bacchikus mécseseit

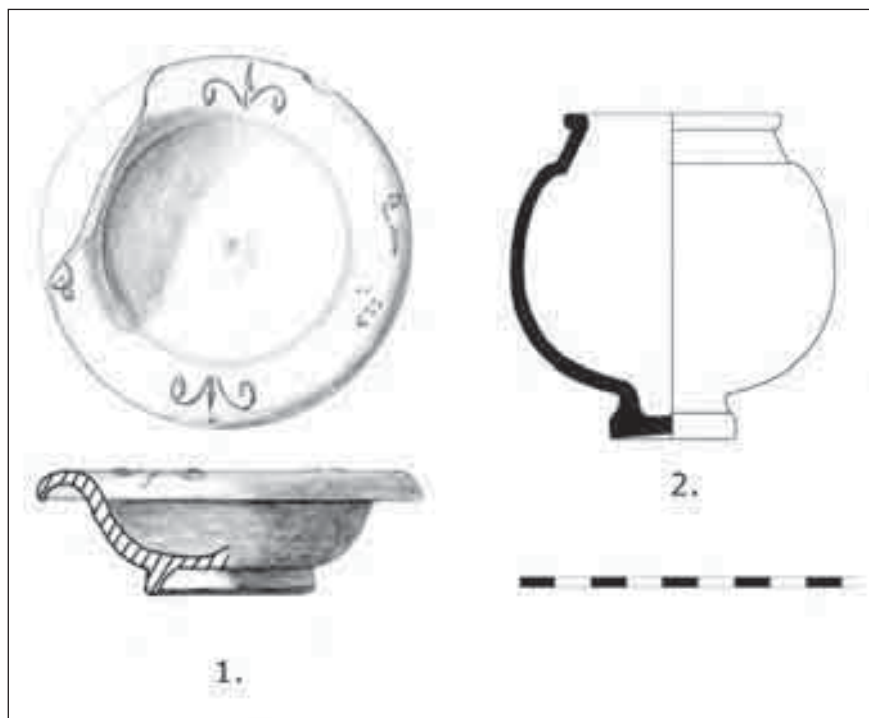

1. kép: Terra sigillata 1: 42. sír; 2: 106a. sír

a párhuzamok alapján Aquincumban készítették. Az éremmel keltezhető darabokat a 2. század második felében és a 3. század első felében helyezték a sírokba.

A temetőből hét firmamécses került elő, közülük két töredék formáját nem lehet pontosabban meghatározni (152, 106. sír; 2. kép 9–10). A típus elnevezését az aljrészen található, fazekasműhelyre utaló *firmajelzés*ről kapta. A firmamécsesek fő jellemzője a funkcionalitás. A korábbi volutás változatokhoz képest jóval egyszerűbbek, a formákon a díszítések lekoptak és felületüket csak funkcionális részek tagolják: a fedlap közepén található az olajbeöntő nyílás, amit perem vesz körbe, vállán a korábban felfüggesztést szolgáló két vagy három gyűrű helyett csupán azoknak csökevénye látható. Az aljrészen két-három körgyűrű jelenik meg, benne a mécses készítő mester nevével. A firmamécsesek gyártása Észak-Itáliában kezdődött az 1. század végén és a 2–3. század fordulójáig tartott.<sup>36</sup> Innen terjedtek el a Rajna-és a Duna-vidékre. Az import mellett Pannoniában helyi gyártásuk az 1. század végétől a 4. század közepéig figyelhető meg.<sup>37</sup>

A 191. sír mécses-töredékét (2. kép 4.) legömbölyített, volutákkal díszített lángnyílás jellemzi, az alján VICT felirat szerepel. A mécses anyaga téglaszínűre égetett, vörös bevonatán másodlagos égésnyomok láthatóak. A mécsesfogó törött, csak az alsó átfűrt része maradt meg. Az aljon olvasható bélyeg Victorialis, aquincumi mesterhez tartozik, akinek működése a

<sup>28</sup> IVÁNYI 1935, 14, Taf. XXXVI–XXXVII.

<sup>29</sup> IVÁNYI 1935, 101, Kat. Nr. 905, Taf. XXXVII. 8.

<sup>30</sup> IVÁNYI 1935, 99, Kat. 885, Taf. XXVI. 6.

<sup>31</sup> IVÁNYI 1935, 13.

<sup>32</sup> ÚJLAKI-PONGRÁCZ 2006, 14.

<sup>33</sup> IVÁNYI 1935, 99, Kat. Nr. 880, Taf. XXXVI. 5.

<sup>34</sup> IVÁNYI 1935, 13, Kat. 883; TOPÁL 1993, 20, Grave 28/10, Pl. 23; TOPÁL 1993, 16–17, Grave 20/13, Pl. 18.

<sup>35</sup> ÚJLAKI-PONGRÁCZ 2006, 15.

<sup>36</sup> BAILEY 1980, 275.

<sup>37</sup> FÉNYES 1996, 24–25; FÉNYES 2002, 59; ÚJLAKI-PONGRÁCZ 2006, 9.

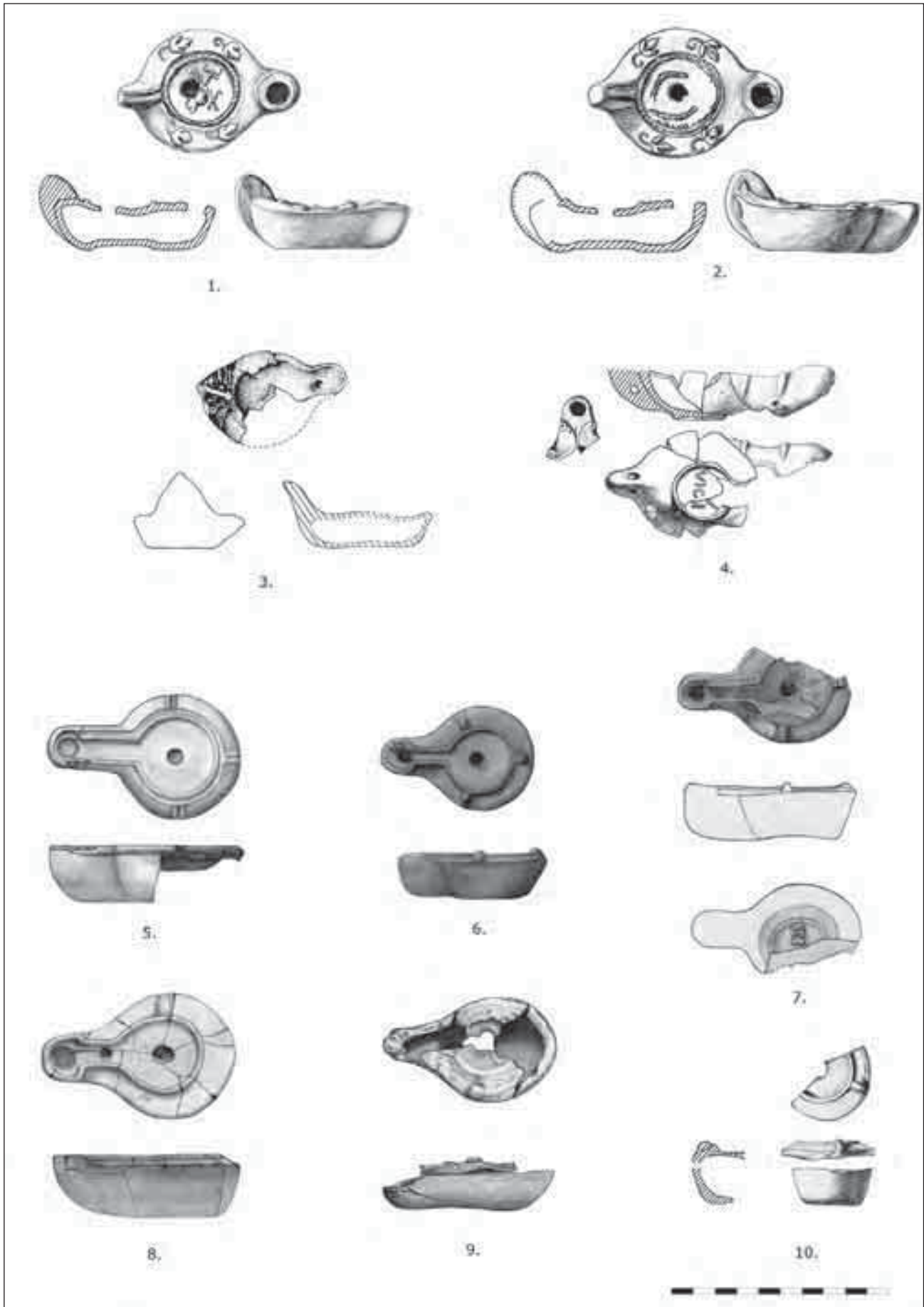

2. kép: Mécsek

1: 35. sír; 2: 140. sír; 3: szórvány; 4: 191. sír; 5: 43a. sír; 6–7: 51. sír; 8: 104. sír; 9: 152. sír; 10: 106. sír

Traianus-kortól a 2. század közepéig követhető.<sup>38</sup> Bélyegei VICTORIA, VICTORI, VICTO alakban is előfordulnak,<sup>39</sup> s valószínűleg a VIC FC, S(?) TORIA és a CTORIA bélyegek is az ő munkásságához köthetők.<sup>40</sup> A VICT bélyeges mécsesek egyik fő jellemzője a levél alakú, erősen kiemelkedő fül. Egy háromlángú Iványi IV. típusú és egy egylángú Iványi XVII. típusúhoz tartozó mécsesnegatívja az Aquincumi katonai anyagszertár melletti fazekastelepről került elő,<sup>41</sup> a gázgyári fazekastelepről egy háromlángú és egy kétlángú mécsesmintája ismert.<sup>42</sup> A gázgyári fazekastelep háromlángú mintájának füle a budaörsiéhez hasonlóan átfúrt.<sup>43</sup> Aquincumon kívül mécsesnegatívja Intercisában és Mursában található meg.<sup>44</sup> Feltételezhető, hogy a 191. sír mécsese is Victoralis többlángú mécseseihez tartozik.<sup>45</sup>

Négy mécses a Loeschke 10=Iványi XVII. típusú, nyitott orrcsatornás firmmécsesek közé tartozik. A 43a. sír ép mécsesének anyaga téglaszínű, felületét vörös bevonat fedi (2. kép 5). Az 51. hamvasztásos sír mellékleteihez két mécses is tartozott. A téglaszínű, vörösre festett töredék alján egy koncentrikus körbe foglalva ...SSI betűkre végződő névbélyeg olvasható (2. kép 7). A bélyeget kétféleképpen lehet kiegészíteni: CASSI<sup>46</sup> vagy CDESSI.<sup>47</sup> A másik ép, nyersszínű, barnabevonatos mécses alján két koncentrikus körben elmosódott IEGIDI bélyeg szerepel (2. kép 6). A mécseseket rheinzaberni terra sigillata keltezi a 3. század első felére. A 104. sír nyersszínű mécsesén FORTIS bélyeg található (2. kép 8). Fortis, Iegidius, Cassus és C. Dessius mindannyian észak-itáiai mesterek voltak.

Fortis személye talán Lucius Aemilius Fortisszal azonosítható, akinek műhelye Modenától, az ókori Mutinától kb. 20 km-re, Savignano sul Panaroban lokalizálható.<sup>48</sup> E. Alram–Stern leletstatistika alapján Aquileában és Padova környékén is feltételez egy hozzá kapcsolódó műhelyt.<sup>49</sup> Fortis az 1. század közepén kezdte meg működését, a nevével bélyegzett mécseseket a Severus-korig gyártották Itáliában.<sup>50</sup>

Iegidius itáliai tevékenysége Traianus-korra és a kora-Antoninus-korra tehető.<sup>51</sup>

C. Dessius működése a 2. század első felében kezdődött Észak-Itáliában, bélyegével ellátott import mécsesek 270-ig voltak jelen. A Gens Dessia Gallia Cisalpinában csak mécsesekről ismert.<sup>52</sup> Cassius mécsesei Észak-Itáliában a 2. század elejétől jelentek meg, gyártásuk is leginkább erre a századra volt jellemző, főként a dunai provinciákban terjedtek el. Szlovénia területén, Dolenjskoban a 3. század elejéig kimutathatóak, míg Noricumban 4. századi sír mellékletei között is szerepelt.<sup>53</sup>

Fortis és Iegidius bélyeges mécseseket Pannoniában is gyártottak. Fortis bélyegével ellátott negatív Aquincumból, Brigetióból, Intercisából, Mursából, Poetovióból, Savariából és Sisciából ismert.<sup>54</sup> Iegidius mécsesmintái Brigetióból, a 2. századi Kurucdombi<sup>55</sup> és a Hadrianus uralkodásától 230-ig működő Gerhát fazekastelepről<sup>56</sup> kerültek elő. A pannoniai lelőhelyű bélyeggel ellátott mécsesnegatívok alapján nem szabad elvetni annak a lehetőségét sem, hogy a budaörsi Fortis és Iegidius bélyeges mécsesek nem import áruk, hanem provinciális termékek.

### 3. PANNONIAI BEVONATOS KERÁMIA<sup>57</sup>

A budaörsi temetőből összesen nyolc pannoniai bevonatos kerámia került elő, amelyek közül négyet díszítettek pecsételéssel. Anyaguk világosszürkére égetett, jól iszapolt. Külső oldalukat fényes sötétszürke agyagmáz borítja, ami a rossz égetés következtében kopott, lepattogzott. Formájukat tekintve lapos és mély tálak, illetve egy esetben pohár.

A kerámiatípusnak a szakirodalomban több elnevezése él: pannoniai bevonatos, pannoniai szürke, pannoniai benyomott díszű vagy pannoniai pecsételt kerámia, agyagmázás kerámia és Pannonische Glanztonware. Gyártása az 1. század második felében kezdődött meg Pannoniában és a 3. század közepéig a provincia fazekasságának kiemelkedő termékei közé tartozott. Pannonia mellett Noricumban, Moesiában, Daciában, Thraciában és a Barbaricumban is gyártották.<sup>58</sup> Formái részint a kelta fazekashagyományban

<sup>38</sup> SZENTLÉLEKY 1959, 176.

<sup>39</sup> IVÁNYI 1935, Taf. XCVIII. 8–70, Taf. XCIX. 21.

<sup>40</sup> FÉNYES 2002, 60.

<sup>41</sup> SZENTLÉLEKY 1959, 172, 2. kép 1, 5.

<sup>42</sup> SZENTLÉLEKY 1959, 173, 3. kép 1, 7. kép 3, 3. kép 4, 7. kép 9.

<sup>43</sup> SZENTLÉLEKY 1959, 173.

<sup>44</sup> FÉNYES 2002, 69. – további irodalmat lsd. itt

<sup>45</sup> Victoralis bélyeges mécseseinek lelőhelyei Alcsút, Ad Flexum, Aquincum, Baden, Brigetio, Carnuntum, Gorsium, Intercisa, Mursa, Savaria, Sopianae, Lauriacum és Apulum. – lsd. további szakirodalommal: FÉNYES 2002, 69.

<sup>46</sup> IVÁNYI 1935, 143–145, Kat. Nr. 1586–1621, Taf. LXXX. 63, Taf. LXXXI. 1–36.

<sup>47</sup> IVÁNYI 1935, 161–164, Kat. Nr. 1914–1966, Taf. LXXXV. 4274, Taf. LXXXVI. 1–12.

<sup>48</sup> FÉNYES 2002, 62.

<sup>49</sup> ALRAM–STERN 1989, 72.

<sup>50</sup> BUCHI 1975, 65–71; BAILEY 1980, 96.

<sup>51</sup> BAILEY 1980, 96; ALRAM–STERN 1989, 73.

<sup>52</sup> LOESCHCKE 1919, 269; ALRAM–STERN 1989, 69.

<sup>53</sup> ALRAM–STERN 1989, 69; FÉNYES 2002, 64.

<sup>54</sup> FÉNYES 2002, 66–67. további szakirodalommal

<sup>55</sup> IVÁNYI 1935, Kat. Nr. 4561, Taf. LXXIV. 2, Taf. XCIX. 5; BÓNIS 1977, 108, Abb. 1:4, Abb. 4:1 a–b; FÉNYES 2002, 74, 81. sz.

<sup>56</sup> PÓCZY 1947, 23; BÓNIS 1979, 118, Abb. 11:3, Abb. 21:2 a–b; FÉNYES 2002, 74, 83. sz.

<sup>57</sup> A budaörsi temető pecsételt díszítésű edényeinek meghatározása Maróti É. munkája: MARÓTI 2004, 200, Kat. 5.1–5.4, II. t. 1–3, III. t. 2.

<sup>58</sup> MARÓTI 1991, 375–377; GASSNER 1993, 362; ADLER–WÖLFL 2004, 9–11.





3. kép: Pannoniai bevonatos kerámia  
 1: 121. sír; 2: 16. sír; 3: 38. sír; 4: 100. sír; pecsételt: 5: 59. sír; 6: 173. sír; 7: 63. sír; 8: 174. sír

gyökereznek, részint terra sigillatákat és fémedényeket utánoznak. Korai példái finoman soványított, jól iszapolt, szürkére égetett anyagúak, amelyek szürke, zöldes fekete, barnás fekete vagy fekete fényes bevonatukat redukciós égetés során, füstöléssel nyerték.<sup>59</sup> Az edények külső és belső oldala lehet sima, díszítés nélküli vagy fogaskarcolással, pecséttel, illetve ezek kombinációjával díszített. A szürke pecsételt típusokat az Antoninus-kortól vörössárga anyagúra égetett, vörös bevonatos darabok váltották fel. A pecsételt díszítésmód a markomann háborúkat követően szorult vissza.<sup>60</sup> Az edények formáit először Nagy L. gyűjtötte össze és Maróti É. közölte.<sup>61</sup> A carnuntumi anyagból kiindulva a kerámiatípus legutóbbi részletes feldolgozását Kr. Adler-Wölfl készítette el.<sup>62</sup>

A budaörsi temető díszítetlen pannoniai bevonatos kerámiáinak formái között nagyobb méretű, kelta eredetű S-profilú tálak (38, 100. sír; 3. kép 3–4) és közepes méretű, kihajló peremű Drag. 35/36 terra sigillata utánzatok (Bónis XXI/39. típus, NL 3, Sa 2.4.) jelennek meg (121, 16. sír; 3. kép 1–2).

A dél-galliai Drag. 35 és Drag. 36 terra sigillatákat a Flavius-kortól a Traianus–Hadrianus-korig gyártották.<sup>63</sup> Utánzataik a Kr. u. 1. század második felében, Domitianus korában jelentek meg, Vindobonából Flavius–Hadrianus-kori keltezéssel ismert.<sup>64</sup> Bónis É. szerint évszázadokon át jellemző forma volt.<sup>65</sup> Nyersszínű, vörös és márványozott festésű, valamint agyagmázás változatban is gyártották.<sup>66</sup> A márványozott festésűek az Antoninus-korig voltak jelen.<sup>67</sup> Az agyagmázás utánzatok az 1. század második felétől jelentek meg<sup>68</sup> és főként a 2. század első felére voltak jellemzőek. A pannoniai bevonatos kerámiák egyik legkedveltebb formája. A budaörsi temető 121. és 16. sírjának táljai díszítetlenek, de ismert tűzdelt és pecsételt díszítéssel egyaránt.<sup>69</sup>

<sup>59</sup> BARKÓCZI–BÓNIS 1954, 169.

<sup>60</sup> OTTOMÁNYI 2007, 148; OTTOMÁNYI 2012, 212–213, 216, 172–175. kép

<sup>61</sup> MARÓTI 1991, 415, 1. kép

<sup>62</sup> ADLER-WÖLFL 2004.

<sup>63</sup> OSWALD–PRYCE 1920, 193.

<sup>64</sup> ADLER-WÖLFL 2004, 33.

<sup>65</sup> BÓNIS 1942, 22, XXI. t. 39–40.

<sup>66</sup> PÓCZY 1957, 43.

<sup>67</sup> OTTOMÁNYI–GABLER 1985, 205; OTTOMÁNYI 2012, 228.

<sup>68</sup> Mautern: GROH–SEDLMEYER 2002, Abb. 131/975.

<sup>69</sup> Budaörs: OTTOMÁNYI 2012, 212, 169. kép; Páty: OTTOMÁNYI–GABLER 1985, 205, XX. t. 1. (2. század első fele, közepe); OTTOMÁNYI 2007, 148, 120. kép 1–6, 9; Pátka, 57. halom: PALÁGYI–NAGY 2000, 118, 10. kép 5. (2. század első fele); Aquincum, Bécsi úti temető: TOPÁL 2003, 77–78, Graveyard I, Grave 18, Pl. 85/5–6, Pl. 188/18/5–6. (2. század első negyede); Aquincum, Ganz utca 8.: BENDA–IABLE 2006, 130, 13–14. kép (2–3. század), Mány: PETRES 1965, 92–93, 28. ábra 2, 32. ábra 2, 4; Százhalombatta–Dunafüred: MARÓTI 1985, 119, Kat. 27.11; Savaria, Hámán Kató úti temető, 56. hamvasztásos sír: MARÓTI 1987, 86, Kat. 15.7, 5. kép 7; Vindobona: MARÓTI 1987, 87, Kat. 18.8–18.9; Sárvár: GABLER 1998, 240, Kat. 86 (2. század első fele), 95, 96, 57. kép 7, 52. kép 1, 9; Brigetio: BÓNIS 1975, 8. ábra 11=10. ábra 23.

Az S-profilú tálak ritkábbak a pannoniai szürke kerámiák között. A forma kelta eredetű,<sup>70</sup> a kelta alakosságú területeken már az 1. században is gyakoriak, a budaörsi vicus esetében is a legnagyobb számban jelen lévő tálforma.<sup>71</sup> A 2. században általánosak a telepek és halomsírok anyagában.<sup>72</sup> Agyagmázás és festett változatban is készültek, ezek a 2. századra jellemzőek,<sup>73</sup> majd a 4. században változatos méretben a házi kerámiák között találhatjuk meg, ritkán simított felülettel.<sup>74</sup> A temető táljainak legközelebbi párhuzamai a budaörsi telep 2. századi anyagában találhatóak meg. A markomann háborúkorán elpusztult objektumokban Antoninus-kori terra sigillatákkal együtt kerültek elő.<sup>75</sup> Agyagmázás S-profilú tál a pátyi telep-ről is ismert.<sup>76</sup>

### PECSÉTELT DÍSZÍTÉSŰ EDÉNYEK

Az 59. sír lapos táljának (Drag. 36, NL 3 típus) (3. kép 5.) belső oldalát két koncentrikus körrel tagolták, amik között három sor fogaskarcolás látható. Középen két bepecsételt, talppal szembeforduló, háromszög alakú levélmotívummal díszítették.<sup>77</sup>

A 63. sír Drag. 37 terra sigillata formát utánzó táljának (NL 21 típus, Sü. 5.2) (3. kép 7.) külső oldalát a pecsételt kerámiák között általánosnak tekinthető motívumokkal és díszítésrendszerrel látták el. A pecsételt sorminta függőleges és ívelt idomokból, az ívelt idomokon belül kerek rozettából és minden második függőleges tagnál elhelyezett, nagy, lefelé néző, ötrészes levélből áll. A függőleges és ívelt idomokat egy bélyegzővel készítették.<sup>78</sup> A pecsételt sávot felül három, alul két–három soros fogaskarcolással keretezték. A kerek rozetta párhuzamai Aquincumból,<sup>79</sup> Budakalász–Dolina,<sup>80</sup> Páty, Malom-dűlő,<sup>81</sup> Pomáz–Újdűlő<sup>82</sup> és Pomáz–Zdravlyák<sup>83</sup> lelőhelyről ismertek. Az ötrészes levél legközelebbi analógiája Esztergomban került elő.<sup>84</sup> A függőleges és ívelt tagból álló pecsétnek nem ismert pontos párhuzama, de a motívum

<sup>70</sup> HUNYADI 1944, 127–132, Form Abb. 14.1–11; BÓNIS 1969, 176.

<sup>71</sup> OTTOMÁNYI 2012, 206–208, 162–163. kép, 243. kép.

<sup>72</sup> OTTOMÁNYI–GABLER 1985, 209, XXIV. t.

<sup>73</sup> OTTOMÁNYI 2012, 208, 170. kép 10.

<sup>74</sup> OTTOMÁNYI 2012, 208.

<sup>75</sup> OTTOMÁNYI 2012, 208, 170. kép 10.

<sup>76</sup> OTTOMÁNYI 2007, 148.

<sup>77</sup> MARÓTI 2004, 200, Kat. 5.1, II. t. 1.

<sup>78</sup> MARÓTI 2004, 200, Kat. 5.2, II. t. 3.

<sup>79</sup> pl.: BTM AQ 34 066, 34 941, 34 950, 55.16.9, 55.16.68.– MARÓTI 2004, 219, 14. jegyzet

<sup>80</sup> MARÓTI 1985, 102, Kat. 7.1, IV. t. 4.

<sup>81</sup> MARÓTI 1985, 106, Kat. 15.10, VI. t. 10.

<sup>82</sup> MARÓTI 1985, 110, Kat. 19.5, 6, 11, IX. t. 1–4, VIII. t. 4.

<sup>83</sup> MARÓTI 1985, 113, Kat. 21.2, 6, IX. t. 11, 14.

<sup>84</sup> MARÓTI 1997, 293, Kat. 9.9, II. t. 8, 70. motívum

vumok felcserélt sorrendjével készített díszítőelemre Maróti É. több párhuzamot is ad.<sup>85</sup>

A 173. sír kisméretű tálkájának (Drag. 35, NL 11 típus) (3. kép 6.) belső oldalát a perem alatt és az aljrészen egy-egy árkolással tagolták, alsó részét közepesen erezett, talpas levélpecséttel díszítették. A levél pontos párhuzama Aquincumból került elő a Bécsi úti temető 84. sírjából, s valószínűleg a 30. sír töredékét is ezzel a pecsétlővel készítették.<sup>86</sup> A tálak formailag különbözik a budaörsitől. A sírokat Topál J. a Kr. u. 2. század közepére keltezte.<sup>87</sup> Maróti É. egy további aquincumi párhuzamot is említ, ahol a levél a tál alján egy rombusz alakú motívummal együtt jelenik meg.<sup>88</sup> A budaörsi tál formai analógiája, más levélpecséttel, ugyancsak Aquincumból ismert.<sup>89</sup>

A pecsételt kerámiák között formáját tekintve igen ritka a 174. sír 2. melléklete, egy kis talpon álló, függőleges falú, perem felé kissé szélesedő pohár (3. kép 8). Külső oldalát a középső sávban díszítették: a két kiálló borda által határolt mezőben két sorban, fekvő helyzetű talpas, erezett leveleket pecsételtek. Pecsételt pohártöredékek a budaörsi vicus területéről is ismertek, ahol egy vésett díszítésű üvegutánzatú formát<sup>90</sup> és egy kónikus falú peremtöredéket díszítették ezzel a technikával.<sup>91</sup> További párhuzamok Aquincumból<sup>92</sup> és a barbaricum Áporkáról kerültek elő.<sup>93</sup> A poharak formájukat és díszítésüket tekintve nem egyeznek meg a temető mellékletével. A budaörsi pohár levélmotívumának párhuzamát Maróti É. egy feltételezhetően Gorsiumból származó edény töredékein találta meg.<sup>94</sup>

A budaörsi temető edényei, hasonlóan a telep anyagához, a pecsételt kerámiák kelet–pannoniai csoportjához tartoznak. A csoport elterjedési területe Aquincum, a Civitas Eraviscorum területe, Gorsium és Brigetio környéke, illetve az ettől északra fekvő Barbaricum.<sup>95</sup>

A budaörsi temető pecsételt és sima oldalfalú pannoniai szürke kerámiái aquincumi műhelyben készülhettek a 2. század folyamán, s jól illenek a szomszédos telep Hadrianus–Antoninus-korban használt agyagmázás kerámiáinak spektrumába.

## 4. FESTETT KERÁMIÁK

A római kori festett edények is ötvözik a kelta előzményeket és a római fazekastechnológia újításait. A formák között a bikónikus edény vagy az S-profilú tál még a kelta hagyományokat követi, de már megjelennek mellettük a tipikus római formák, mint a behúzott peremű tálak, füles korsók, poharak. A pannoniai áruk készítésére az import kerámiák is hatással voltak. Hasonló kettősség jellemzi az edények díszítését is, a sávos festésű vagy mintásan festett edények előzményeit a kelta kerámiák között kell keresni, de új technikák és díszítómódok is kialakultak, mint a márványozott festés, a tűzdeléses vagy a hullámvonalas díszítés.<sup>96</sup>

### 4A. SÁVOS FESTÉSŰ EDÉNYEK

A budaörsi temetőből öt edény tartozik a sávos festésű kerámiák csoportjába, három egyfülű korsó, egy gömbtestű és s egy bikónikus edény.

A sávos festésű kerámiák formáikban és festésükben kelta hagyományokat követnek. Legkorábbi példák a Flavius-korban jelentek meg Poetovióban, s innen terjedtek el Dél- és Nyugat-Pannoniába, valamint a Noricummal határos területekre. A tartomány belsejében és a kelet–pannoniai limes mentén ritkábbak.<sup>97</sup> Carnuntum és Brigetio kerámiaanyagában magas, míg Aquincumban jóval kevesebb az aránya a leletanyag között. Műhelyei azonosíthatóak Brigetióban és Aquincumban, illetve a Fertő-tó környékén is koncentrálódik egy csoport.<sup>98</sup> Gyártása a brigetioi Gerhát fazekastelepen lendült fel és tartott legtovább, virágkorát a Kr. u. 2. század második felében, 3. század elején élte.<sup>99</sup> Aquincumban a Vespasianustól Antoninus Pius koráig működő katonai anyagszertár melletti fazekasműhelyben és a 3. század első felében fennálló Schütz-műhely fazekastelepen gyártották.<sup>100</sup> Forgalma a 3. század elejéig követhető.<sup>101</sup>

A csoportba tartozó edények közös jellemzője a világos barnássárgára, halvány sárgára vagy sárgászörszörsre égetett alapon az edény felső kétharmadában vagy közepén megjelenő narancssárga, vörös vagy barnászörszörs festés. A festés lehet díszítés nélküli vagy az alap színét szabadon hagyó karcolt vízszintes vonalakkal, hullámvonallal, illetve rovátkolásokkal tagolt. A nyakon jellemző még a plasztikus díszítetlen vagy

<sup>85</sup> MARÓTI 2004, 200, 19. jegyzet

<sup>86</sup> TOPÁL 1993, 40, Grave 84/11, Pl. 57; TOPÁL 1993, 22, Grave 30/1, Pl. 25.

<sup>87</sup> TOPÁL 1993, 22, 40.

<sup>88</sup> BTM AQ 47/13 490, MARÓTI 2004, 216, 20. jegyzet

<sup>89</sup> BTM AQ 32 559, MARÓTI 2004, 200, 216, 22. jegyzet

<sup>90</sup> Isings Form 21, Goethert-Polaschek Form 35, Eggers Typ 185b, Hamelin IG – FÉNYES 2003b, 153, Kat. 1/6, Abb. 1/4.

<sup>91</sup> OTTOMÁNYI 2012, 216, 220, 174. kép 2, 6, 247. kép 7.

<sup>92</sup> NAGY 2014, 123, Fig 3,2-4, 6, 9, 10.

<sup>93</sup> MARÓTI 2004, 201, Kat. B. 1. 1, III. t. 1.

<sup>94</sup> MARÓTI 2004, 200, 32. jegyzet

<sup>95</sup> MARÓTI 1987, 81; MARÓTI 1991, 378–380.

<sup>96</sup> OTTOMÁNYI 2012, 220.

<sup>97</sup> PÓCZY 1957, 41; BÓNIS 1970, 80.

<sup>98</sup> GABLER 1973, 158.

<sup>99</sup> BÓNIS 1970, 80.

<sup>100</sup> PÓCZY 1956, 115.

<sup>101</sup> BÓNIS 1970, 71; GRÜNEWALD 1979, 42; OTTOMÁNYI–GABLER 1985, 206–207, XXI. t. 1–8; GASSNER 1991, 133; OTTOMÁNYI 2007, 148, 172.

rovátkolt bordadíszítés.<sup>102</sup> A kerámia-típus feldolgozása Bónis É. nevéhez fűződik.<sup>103</sup>

### Korsók

A budaörsi temető egyfűlű sávos festésű korsói csontvázas sírok mellékletei voltak (4. kép 1–3). Vállban szélese-  
dő formák, perem alól induló két- és háromszögletű szalagfüllel, rövid vagy hosszú hengeres nyakkal. A peremkiképzés kettős korongos, galléros és háromszög keresztmetszetű. A 149. sír korsóján a fül alsó részén ujjtámasztó bütyök látható. A díszítetlen vörös festés a 107. sír nagyméretű edényét a váll és hasi részén, a 149. és 326. sír korsójánál az edény felső két harmadát borítja. A 107. sír korsóját a vállnál keskeny vízszintes hornyolattal tagolták. A sávos korsók különböző változatai főként a 2. századból ismertek Brigetióból,<sup>104</sup> Intercisából,<sup>105</sup> az arrabonai Kálvária utcai temetőből,<sup>106</sup> Aquincumban a papföldi szemétdöbörből<sup>107</sup> és a Bécsi úti temetőből.<sup>108</sup> Az aquincumi Bécsi úti temetőben a 3. század elején is megtalálhatóak.<sup>109</sup>

### Gömbtestű edény

A 47. sír kisméretű gömbtestű edényének (4. kép 5.) felső két harmadát borították vörös festéssel, amit két karcolt, vízszintes vonallal és közte többsoros fogazással tagoltak. Pereme kissé duzzadt, egyenes. Brigetióban az azonos díszítésű gömbtestű edényeket hengeres nyakkal gyártották,<sup>110</sup> a Gerhát temetőből a 3. század elejére keltezhető bordázott nyakú változat ismert.<sup>111</sup>

### Bikónikus edény

A 121. sír nagyméretű sávosan festett bikónikus edényét (4. kép 4.) is a felső két harmad részben borít-

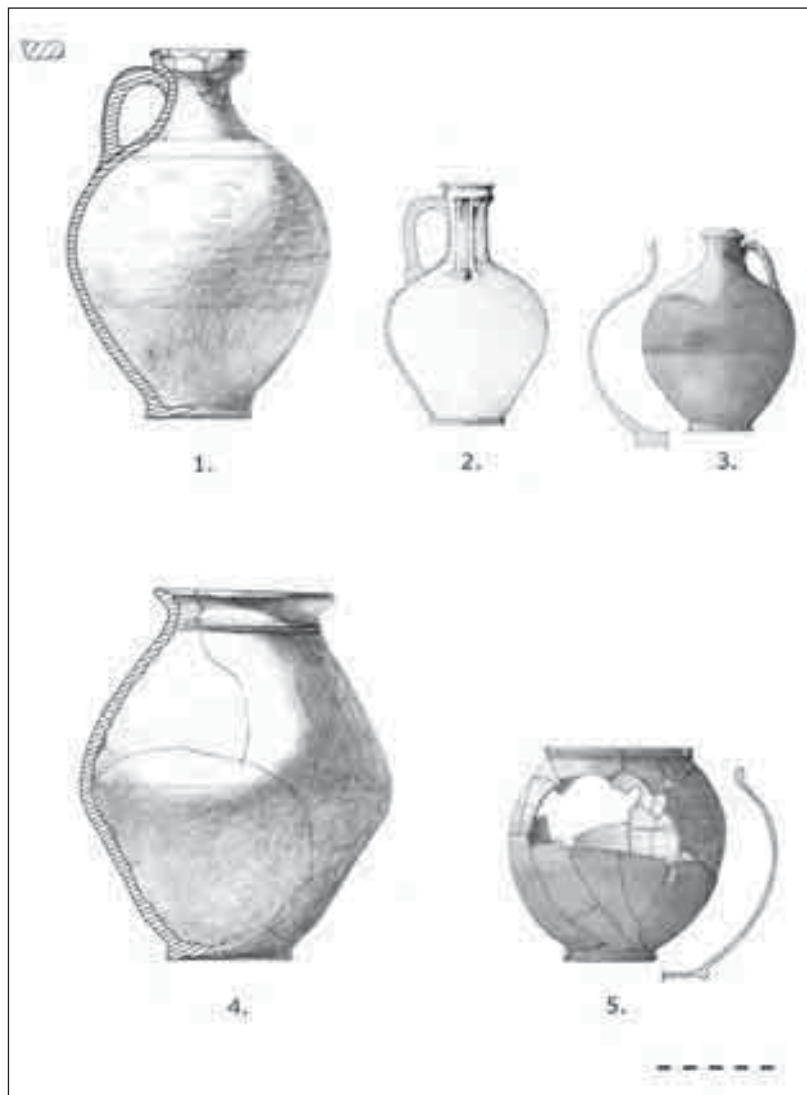

4. kép: Sávos festésű kerámia  
1: 107. sír; 2: 149. sír; 3: 326. sír; 4: 121. sír; 5: 47. sír

ja vörös festés. Pereme kihajló, belső oldalon tagolt, nyakát borda díszíti. Belsejébe kézzel formált, szürke bögrét helyeztek. A kelta eredetű bikónikus vázaformájú edények az 1. század végére és a 2. század első felére jellemzőek.<sup>112</sup> A sávos festésű edények között ritkább forma, inkább a vízszintes peremű, hasban kevésbé megtörő, tojásformájú fazekak a gyakoribbak.<sup>113</sup> Fogazással is díszített párhuzamai ismertek a budaörsi telepről<sup>114</sup> és Solymárról,<sup>115</sup> hasonló díszítéssel, de vízszintes peremmel Brigetióban került elő.<sup>116</sup> A forma a budaörsi temetőben és telepen az egész testet fedő

<sup>102</sup> BÓNIS 1970, 71.

<sup>103</sup> BÓNIS 1970, 71–85.

<sup>104</sup> BÓNIS 1970, 78, 5. ábra 7; BÓNIS 1979, 126, Abb. 14:4=Abb. 24:2.

<sup>105</sup> PÓCZY 1957, 58.

<sup>106</sup> SZŐNYI 1974, 11–12, 13. sír, III. kép 5–6; SZŐNYI 1974, 12–13, 15. sír, VI. kép 1–2; SZŐNYI 1974, VIII. kép 1; SZŐNYI 1973, 28, 38, XIX. kép 1.

<sup>107</sup> PÓCZY 1952, 99, 2. kép, 35. ábra.

<sup>108</sup> TOPÁL 1993, Grave 34/1–2, Pl. 30, Grave 36/1–2, Pl. 32, Grave 72/1, Pl. 50, Grave 74/1, Pl. 51, Grave 140/1–3, Pl. 79, Pl. 89/1–3, 6–7.

<sup>109</sup> TOPÁL 1993, Grave 13/1, Pl. 10, Grave 103/1–3, Pl. 65.

<sup>110</sup> BÓNIS 1970, 75, 3. ábra I = 4. ábra 7.

<sup>111</sup> BÓNIS 1970, 75, 85, 5. ábra 4.

<sup>112</sup> HUNYADI 1944, 144, LXXI/17. Tip; SCHINDLER-KAUDELKA 1989, Taf. 32/35, 41; KOCZTUR 2004, 158; OTTOMÁNYI 2005a, 84; OTTOMÁNYI 2012, 232.

<sup>113</sup> BÓNIS 1970, 74, 184. kép 3–4.

<sup>114</sup> OTTOMÁNYI 2012, 232.

<sup>115</sup> KOCZTUR 1991, 203, 148. sír, XXXVI. t. 15.

<sup>116</sup> BÓNIS 1970, 74, 4. ábra 10.

vörös festéssel is jelen van, sőt a telep anyagában mintásan festett változata is előfordult.<sup>117</sup>

#### 4B. VÖRÖS FESTÉSŰ KERÁMIÁK

##### *Tálak*

A budaörsi temető anyagában egy behúzott peremű, ívelt oldalfalú, enyhén felhúzott aljú tál került elő az 5. sírből (5. kép 1), aminek belső oldalán kopott piros festés nyomai láthatóak. Az elhunyt bal oldalán, a felkar magasságában elhelyezett edénybe egy Kr. u. 218–222-re keltezhető Julia Maesa érmet tettek. A forma igen kedvelt a római provinciális kerámiaanyagban, a festett, szürke és nyersszínű edények között is megtalálható.

Előzménye az Italiából származó pompeii vörös tálak,<sup>118</sup> melyek festett utánezatai (Ritterling 44/100; M. Vegas Tipo 15A) az import megszűnését követően a Flavius-korban jelentek meg Pannoniában és a Hadrianus-korig, helyenként az Antoninus-kor végéig voltak megtalálhatóak.<sup>119</sup> Az utánezatok általában kisebbek az eredetknél, peremük beszimított, behúzott vagy enyhén megvastagított. Az eredeti tálak mintájára leginkább az edény belső oldalát és külső peremsávját borítja vörös festés, de lehet mindkét vagy csak egyik oldalon festett. Pannoniában gyártották Brigetióban,<sup>120</sup> de biztos, hogy több műhellyel kell számolni a tartományban.<sup>121</sup> A Kr. u. 2. század közepétől a forma szürke variációi váltják fel őket, de a durvább kivitelezésű változatok a 4. századig éltek tovább.<sup>122</sup>

A budaörsi temető tájának legközelebbi analógiái a szomszédos telep anyagában találhatóak meg, ahol több külső peremsávjában és belső oldalon,<sup>123</sup> mindkét oldalon,<sup>124</sup> vagy csak a belső oldalon festett behúzott peremű tál is ismert. Utóbbi egy Severus-korban feltöltött házból (L/522. obj.) került elő,<sup>125</sup> így használatának ideje egybeesik a temető edényével.

A tálak között Drag. 35/36, Drag. 37 és Curle 15 formájú terra sigillata utánezatokat lehet meghatározni. Az terra sigillata utánezatok Pannoniában már az 1. század első felében megjelentek, de gyártásuk főként arra az időszakra esett, mikor az import nem

tudta a provincia igényeit kielégíteni. Műhelyeik az 1. század végén és a 2. század első felében működtek, a közép-galliai import megindulásáig. A Severus-kori konjunktúrával párhuzamosan megfigyelhető intenzív terra sigillata behozatal jórészt szükségtelessé tette az utánezatok készítését, s majd csak a 3. század második felében a nyugati import csökkenése ösztönzi újra a helyi fazekasipart a gyártásukra. A kora római időszakban néhány itáliai formát leszámítva leginkább a galliai, később rajnai műhelyek formáinak hatása figyelhető meg a pannoniái kerámiákon.<sup>126</sup>

A Drag. 35/36 terra sigillata forma utánezata a 29. objektumból került elő (5. kép 3).<sup>127</sup> A forma vörös festésű változatai is gyakoriak voltak Pannoniában. Legközelebbi analógiái a budaörsi vicusból ismertek,<sup>128</sup> de megtalálhatóak pl. a dunántúli halomsírok anyagában, a felsőcicolai 7. halomban, a mezőszilasi VI. halomban vagy a nagyrecsei 6. halomban,<sup>129</sup> Pátyon<sup>130</sup> és Brigetióban.<sup>131</sup>

A Drag. 37 formájú tálak utánezatai adják a római kori helyi készítésű terra sigillaták legnagyobb csoportját, a római telep- és temetőanyagok jellemző darabjai. A budaörsi temetőből két, egymás melletti sírből került elő ilyen formájú tál (5. kép 4–5). A 18. sír feletti szántásból származó töredéket három bemélyített, vízszintesen körbefutó vonallal díszítették, a 21. sír edénye díszítetlen. A formát Dél-Galliában, Germanus la graufesenque-i műhelyében kezdték gyártani a Kr. u. 60-as években.<sup>132</sup> A helyi fazekasok a Hadrianus–Antoninus-kori galliai változatot utánozták reliefes díszítéssel vagy díszítetlenül. A sárga agyagos, vörös bevonatos másolatok mellett márványozott festésű és szürke agyagmázás variációk is készültek, amiket pecsételt motívumokkal vagy karcolt fogazással díszítettek. A különböző változatok a budaörsi telep anyagában is megtalálhatóak.<sup>133</sup>

A 46. sír metszett, horgasperemű, konkáv oldalú tálja Curle 15 formájú terra sigillatát utánoz, csak a belső oldalát látták el vörös festéssel (5. kép 2). Az eredeti terra sigillatákat a Traianus-kortól gyártották, de Pannoniában kis mennyiségben voltak jelen.<sup>134</sup> Hasonlóképpen az utánezatok is nagyon ritkák, párhuzamok Brigetióból ismertek,<sup>135</sup> s talán egy szakályi

<sup>117</sup> Mintásan festett bikónikus edények párhuzamait ld: VÁGÓ 1960, 54; MARÓTI–VADAY 1980; KOCZTUR 2004, 158; OTTOMÁNYI 2005a.

<sup>118</sup> GABLER 1990, 188, 35. ábra

<sup>119</sup> BÓNIS 1942, 23, XXI. t. 52, XXII. t. 1–2; ETTLINGER–SIMONETT 1952, 389–392; GABLER 1973, 154; GABLER 1977, 163; GABLER 1989, 476; GRÜNEWALD 1979, 49; MIGLBAUER 1990, 20; GABLER–HORVÁTH 1996, 153.

<sup>120</sup> BÓNIS 1975, 4; BÓNIS 1976, 77.

<sup>121</sup> GABLER–HORVÁTH 1996, 153.

<sup>122</sup> GABLER 1977, 163; GABLER 1989, 476; GRÜNEWALD 1979, 41, Taf. 25. 4–5.

<sup>123</sup> Pl. L/76, L/590, L/671. obj. – OTTOMÁNYI 2012, 225, 177. kép 2, 4.

<sup>124</sup> Pl. L/480, L/561, V/90. obj. – OTTOMÁNYI 2012, 225, 177. kép 8–11.

<sup>125</sup> OTTOMÁNYI 2012, 228.

<sup>126</sup> GABLER 1976, 50; BÓNIS–GABLER 1990, 179; GABLER–HORVÁTH 1996, 152; OTTOMÁNYI 2007, 150.

<sup>127</sup> A formáról ld. részletesebben a pecsételt kerámiáknál.

<sup>128</sup> OTTOMÁNYI 2012, 228, 178. kép 6–7.

<sup>129</sup> PALÁGYI–NAGY 2000, 118.

<sup>130</sup> OTTOMÁNYI–GABLER 1985, Kat. 87, XX. t. 2, 205.

<sup>131</sup> FÉNYES 2003b, 127, Kat. 4/c/15, Abb. 25/1, Kat. 4/c/18, Abb. 25/4, Kat. 4/c/24, Abb. 25/10, Kat. 4/c/25, Abb. 25/11, Kat. 4/c/46, Abb. 27/6.

<sup>132</sup> PÓCZY 1957, 39; FÉNYES 2003b, 211.

<sup>133</sup> OTTOMÁNYI 2012, 228, 179. kép 5–6, 256. kép 1.

<sup>134</sup> OSWALD–PRYCE 1920, 197–198, 201; KELLNER 1973, 16–17; GABLER 2006, 80.

<sup>135</sup> FÉNYES 2003b, 127, Kat. 4/c/17, Abb. 25/3, Kat. 4/c/48, Abb. 27/8.

töredék is közéjük sorolható.<sup>136</sup> További analógiák a moesiai táborok anyagában jelennek meg.<sup>137</sup>

Az. 51. hamvasztásos sír nagyméretű galléros peremű tálját (5. kép 6.) a hamvak tárolására használták, tetejét szürke fedővel fedték be. A festett galléros peremű tálak egy csoportját Gabler D. a Drag. 36 terra sigillata forma 2. századi utánzatainak tartja, és a dörzstálakhoz sorolja.<sup>138</sup> A széles félgömb alakú, talpgyűrűs tálakat, amiket a szélén kis gallérral ellátott, vízszintesen kihajló perem jellemez a Rajna-vidékről eredezteteti.<sup>139</sup> Aquincumban, Carnuntumban, Fertőrákos–Golgota lelőhelyen az 1–2. század fordulójára keltezhetőek.<sup>140</sup> Galléros a Drag. 38 terra sigillata forma is, de ezeken a gallér az edény hasi részére esik. Utánzatai a pannoniai leletanyagban is megtalálhatóak.<sup>141</sup> A budaörsi temető edényét Severus-kori terra sigillata keltezi, legközelebbi analógiái a telepről kerültek elő.<sup>142</sup>

A 20. hamvasztásos sír nagyméretű tálja kétfülű lehetett (5. kép 7). A kihajló peremű, hengeres nyakú, vállban kiugró formájú, kétfülű tálak párhuzamai többféle változatban vannak jelen a dél-pannoniai leletanyagban az 1. és 3. század között. A budaörsi tál közvetlen analógiáit O. Brukner az 1. századra, 2. század közepére keltezte. Egy gyűrűs talpon álló, bordázott nyakú kétfülű tál a vicus területről is került elő egy Severus-kori objektumból.<sup>143</sup>

### **Bögrék, poharak**

A vörös festésű poharak között egyfülű és fül nélküli formák egyaránt előfordulnak.

Az 51. hamvasztásos duplasír poharának csak kihajló, belső oldalon két hornyolattal tagolt peremtöredéke és talpgyűrű töredéke maradt meg, a pohár felületét seprűzéssel díszítették (5. kép 10). Rheinzaberni, Severus-kori terra sigillata keltezi.

A 154. sír pohara formájában az ún. geomterisch verziert Glanztonkeramik vagy raetia kerámia hasas poharát utánozza (5. kép 8). Az utánzatokat Pannoniában, az eredeti import edények számának csökkenésével párhuzamosan, a 2. század végén, 3. század elején kezdték el gyártani.<sup>144</sup> Műhelyei Aquincumban, a Schütz-műhely fazekastelepen, Savariában, Vindobonában és talán Poetovióban lokalizálhatóak,<sup>145</sup> valamint Szőnyi E. Gorsiumban is feltételez-

te a gyártását.<sup>146</sup> A pohár tehát a temető anyagának Severus-kori periódusához tartozik.

Ehhez a Severus-kori fázishoz kapcsolódik a 210. sír kisméretű, behúzott talpon álló aljtöredéke is (5. kép 12), ami egy megnyúlt testű, szürke Faltenbecherrel együtt került elő.

Egy vörös bevonatos, fületlen pohár töredékeit a szórvány anyag között is el lehetett különíteni. Gömbös test és kihajló perem jellemzi (5. kép 13). Párhuzamai a temető nyersszínű poharai között is megtalálhatóak.<sup>147</sup>

A temetőből két kihajló peremű, füles bögre töredékei kerültek elő, a 140. és 148. sírből (5. kép 9, 11). Utóbbinál a szalagfüles peremtöredék maradt meg, formai szempontból pontosabban nem vizsgálható. A 140. sír kis pohara talpnál behúzott hasas forma, ami egy 2. század végére, 3. század elejére keltezhető bacchikus méccsessel együtt került elő.

### **Korsók**

A vörösre festett korsók között fül nélküli, egyfülű és kétfülű formák is megtalálhatóak. A 133. sír kis fületlen korsója Bónis XXV/2. típusához tartozik (6. kép 3). Hasnál megtörő, kihasasodó, tölcséres peremű, talpgyűrűs forma, a peremet három borda tagolja. Nyakát négy, hasát öt sor fogaskarcolás díszíti. A fül nélküli korsók La Tène előzményeket követnek, de a budaörsi korsó díszítésére már római technikát alkalmaztak. Érem keltezi a 3. század elejére. Szürke, vastagfalú párhuzama Poetovióból ismert,<sup>148</sup> magasabb, bordákkal tagolt nyakú változata ugyancsak szürke anyagból, szintén Poetovióból került elő.<sup>149</sup>

Az egyfülű korsók a nyersszínűeknél jellemző formákat követik. A Kr. u. 2–3. századi szoptatós– és illatszeres üveget is tartalmazó 64a. hamvasztásos sírban egy vállban szélesedő formájú, rövid, hengeres nyakú, galléros peremű korsót díszítettek vörös festéssel (6. kép 1). Háromosztatú szalagfüle a perem alól indul. A galléros peremű korsó korai itáliai forma. Igen gyakoriak a laibachi temető anyagában, ahol a legkésőbbiek Antoninus Pius éremmel datálva kerültek elő.<sup>150</sup> A típust gyártották Aquincumban a Gázgyári fazekastelepen a Kr. u. 2. század első felében,<sup>151</sup> duzzadtabb peremű változattal ugyancsak megjelenik az aquincumi Gázgyári fazekastelepen, a bicsérdi fazekastelepen<sup>152</sup> és Intercisában.<sup>153</sup> A galléros peremű korsók a nyugati provinciákban is gyakoriak,

<sup>136</sup> GABLER–HORVÁTH 1996, 152, 11. kép 7.

<sup>137</sup> JEVREMOVIC 1987, 63.

<sup>138</sup> GABLER 1973, 156–158, Abb. 12.8–11.

<sup>139</sup> GOSE 1975, 29, 334–335. típus

<sup>140</sup> GABLER 1973, 156, 158, Abb. 12.12–16.

<sup>141</sup> PÓCZY 1957, 39; FÉNYES 2003b, Kat. 4/c/50, Abb. 27/10, Kat. 4/c/57, Abb. 28/7.

<sup>142</sup> OTTOMÁNYI 2012, 225, 180. kép 7–8, 10.

<sup>143</sup> OTTOMÁNYI 2012, 228, 181. kép 1, 257. kép 1.

<sup>144</sup> GABLER 1989, 468; FÉNYES 2003a, 12.

<sup>145</sup> GABLER 1978, 124, VARGA 2009, 209–260.

<sup>146</sup> SZŐNYI 1973, 102.

<sup>147</sup> 7. kép 6–7.

<sup>148</sup> BÓNIS 1942, 25, 189, XXV. t. 2.

<sup>149</sup> BÓNIS 1942, 25, 189, XXV. t. 1.

<sup>150</sup> BÓNIS 1942, 25–26.

<sup>151</sup> KUZSINSZKY 1932, 228, 345. ábra 3; PÓCZY 1956, VIII. t. 10, 16–17.

<sup>152</sup> BARKÓCZI 1956, XX. t. 10.

<sup>153</sup> PÓCZY 1956, 43–44, Abb. 44.82–83.

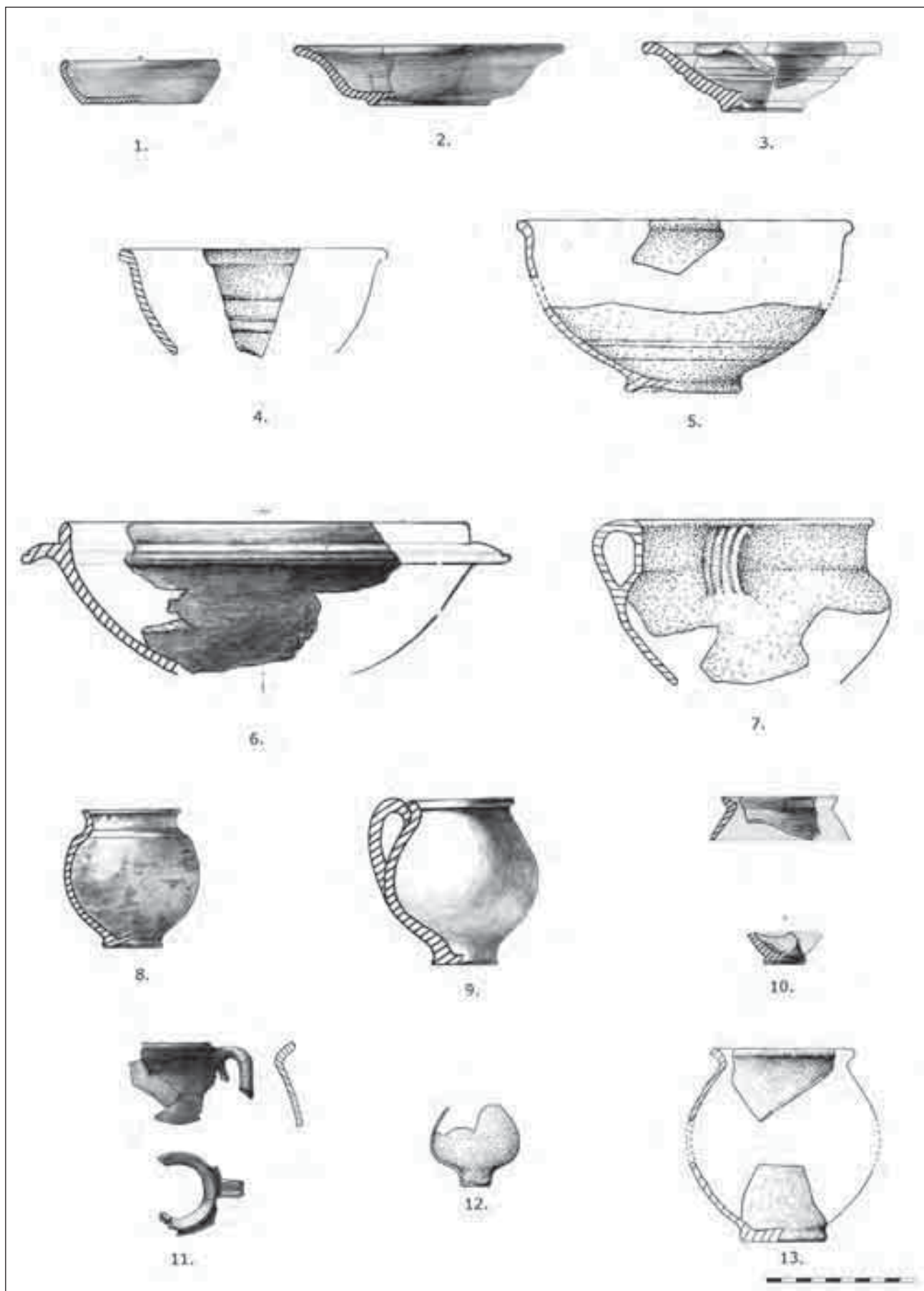

5. kép: Vörös bevonatos kerámia

1: 5. sír; 2: 46. sír; 3: 29. obj. (kőrárok); 4: 18. sír; 5: 21. sír; 6: 51. sír; 7: 20. sír;  
8: 154. sír; 9: 140. sír; 10: 51. sír; 11: 148. sír; 12: 210. sír; 13: szóróány

Carnuntumban a Kr. u. 2. század egyik legjellegzetesebb korszótípusa.<sup>154</sup> A budaörsi telepen is az 1–2. századi objektumokból kerültek elő.<sup>155</sup>

A 35. sírba egy alul szélesedő formájú, egyenes peremű, rövid hengeres nyakú korszót tettek, többszörösen szalagfüle a perem alól indul (6. kép 2). Anyaga téglaszínűre égetett, amit matt vörös festéssel fedtek és a vállnál két, a hason egy hornyolattal díszítettek. Marcus Aurelius sestertiusa keltezi a 2. század 2. felére.

Kihajló peremű, egyfülű korszót helyezhettek a 122, 51. és 43a. sírba (6. kép 4–5). Az 51. sír töredékeit rheinzaberni terra sigillata keltezi a 3. század első felére. További vörös festésű korszóhoz tartozható töredék még hét objektumból került elő.<sup>156</sup>

A budaörsi temető anyaga négy vörös bevonatos kétfülű korszót tartalmaz (6. kép 6–9). Mindegyik csontvázas sír melléklete volt. A kétfülű korszó az 1. és 3. század között kedvelt itáliai eredetű forma, amelyen vörös festés a peremen, vállon vagy az egész felületen is megjelenhet.<sup>157</sup> A temető anyagában két formaváltozatot lehet elkülöníteni.

A 9. és 57. sír edénye magasabb, has felső részénél vagy vállnál szélesedő forma, cilindrikus nyak, kihajló perem jellemzi őket. A 9. sír korszójának peremét alul hornyolattal tagolták. Kétoszlatú szalagfülűk a perem alatt, a nyaki részen indul. Az 57. sír korszójának vállát bordával és hasát a fültalálkozásnál két vízszintes hornyolatokkal díszítették. Bónis XXXI/1. típusához tartoznak, formájuk itáliai eredetű. Mindkét korszó Claudius–Flavius-kori egygombos erősprofilú fibulával együtt került elő. Párhuzamuk Pátyról, egy 2. században leégett gödörházából ismert.<sup>158</sup>

Az 151. és 90. sír korszói alacsonyabbak, testük hasi és nyaki része azonos arányú. Peremük duzzadt, vízszintes hornyolattal profilált. Aljuk talpgyűrűszerűen kiképzett. Nyakuk hengeres, a 90. sír edényénél három vízszintes hornyolattal díszített. A szalagfülek a peremből indulnak, a 90. sírnál a felső részen ujjtámasztó bütyökkel ellátottak, míg a 151. sír korszójánál a perem fölé húzottak. Magdalensbergben a nyersszínű változatokat E. Schindler-Kaudelka későközéptársaságkori, koracsászárkori formának tartja.<sup>159</sup> Párhuzamok ismertek Aquincumból, a Gázgyári fazekastelepről<sup>160</sup> és a Schütz műhely melletti fazekastelepről, ahol a kétfülű korszóknak egész sorozata került elő. Közöttük a budaörsiekhez hasonló arányú testfelépítést mutató analógiákkal és hosszabb,

ívesebb nyakú változatokkal, amik már a Drag 53. terra sigillata formákat idézik.<sup>161</sup> Utóbbi Intercisából,<sup>162</sup> Brigetióból is ismert Faustina Iunior éremmel keltezve, sőt a formát a Barbaricumban is utánozták.<sup>163</sup>

### **Bikónikus, vázaformájú edény**

Négy vörös festésű bikónikus edény került elő a budaörsi temetőből (6. kép 10–13). Anyaguk nyersszínű, felületüket kopott vörös festés borítja. A kihajló peremű változatokat éles hastörés jellemzi, a 38. sír edénye ezzel szemben vízszintes peremű, rövid, hengeres nyakú, vállnál megtörő, zömökebb, hasnál szélesedő forma. A 29. körárok peremtöredékén bordadíszítés látható. A 120 és 121. csontvázas sírban az edényeket fej fölött helyezték el, a 38. hamvasztásos sírban urnaként használták, amely a hamvak mellett egy arany-medált is tartalmazott. A 121. sírban sávós festésű változatban is előfordult a forma.

A bikónikus edények kelta eredetűek és a Kr. u. 1–2. század fordulójától a 2. század közepéig voltak jellemzőek<sup>164</sup> az edény teljes felületét borító vagy sávós festéssel, illetve a mintásan festett edények nagy része is hasonló forma. Kihajló és vízszintes peremű változat is jelen van a budaörsi telep anyagában.<sup>165</sup>

## **5. NYERSSZÍNŰ KERÁMIÁK**

A nyersszínű kerámia a szürke házi kerámia mellett a legnagyobb számban megjelenő típus. Az edények anyaga a sárga és a téglavörös különböző árnyalataira égetett, jól iszapolt. Leginkább a Kr. u. 2–3. századra jellemző és főként az étel- és italfogyasztáshoz használt formákat készítik ilyen anyagból. A temetőben főként tálak, korszók, bögrék és poharak jelentek meg nagyobb számban.

### **Tálak**

A nyersszínű tálak többsége a behúzott peremű tálak közé tartozik (7. kép 1–4). Előképüknek a pompeii vörös tálak tekinthetőek. Három töredék a 146., egy a 132. sírből került elő. Anyaguk sárgásbarna vagy téglaszínű, keményre égetett, kavicsot, homokot és vörös zárványokat tartalmaz. Lekerekített peremvég, meredek vagy íves oldalfal, vízszintes alj jellemzi őket. A pompeii vörös tálak utánzatai között ritkábbak a nyersszínűre égetett anyagúak. Az 1. század második felében jelentek meg és a 2–3. század folyamán a

<sup>154</sup> GOSE 1975, 33, Nr. 373–376.

<sup>155</sup> OTTOMÁNYI 2012, 228, 230, 182. kép 4–5, 11.

<sup>156</sup> 21, 38, 43, 50, 100 112, 134. objektum

<sup>157</sup> KELEMEN 1980, 60; OTTOMÁNYI 2007, 150, 122. kép 3.

<sup>158</sup> OTTOMÁNYI 2007, 106–107.

<sup>159</sup> SCHINDLER–KAUDELKA 1989, 38–39, Taf. 14/25.

<sup>160</sup> KUZSINSZKY 1942, Abb. 350.3; Póczy 1956, 107, VIII. kép 3. (1. periódus)

<sup>161</sup> Póczy 1956, 112, X. kép 1–5, 8.

<sup>162</sup> Póczy 1957, 40, Abb. 43. T. 72–74. (Taf. XVI. 18–21).

<sup>163</sup> Póczy 1957, 40.

<sup>164</sup> OTTOMÁNYI 2005a, 84.

<sup>165</sup> OTTOMÁNYI 2012, 232, 184. kép 3, 4, 6, 9.



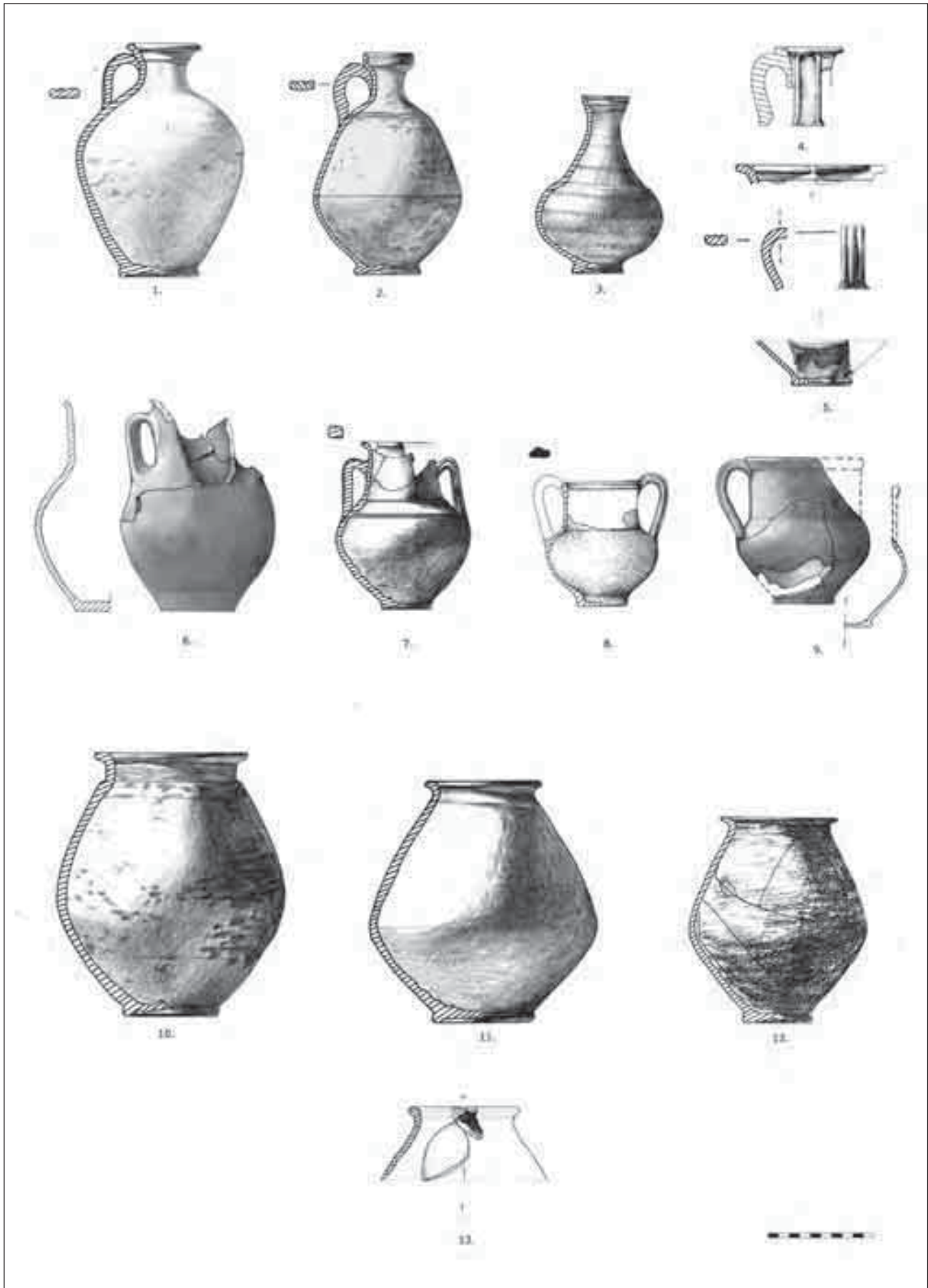

6. kép: Vörös bevonatos kerámia

1: 64a. sír; 2: 35. sír; 3: 133. sír; 4: 122. sír; 5: 51. sír; 6: 9. sír; 7: 57. sír; 8: 151. sír; 9: 90. sír; 10: 38. sír;  
 11: 120. sír; 12: 121. sír; 13: 29. obj. (kőrárok)

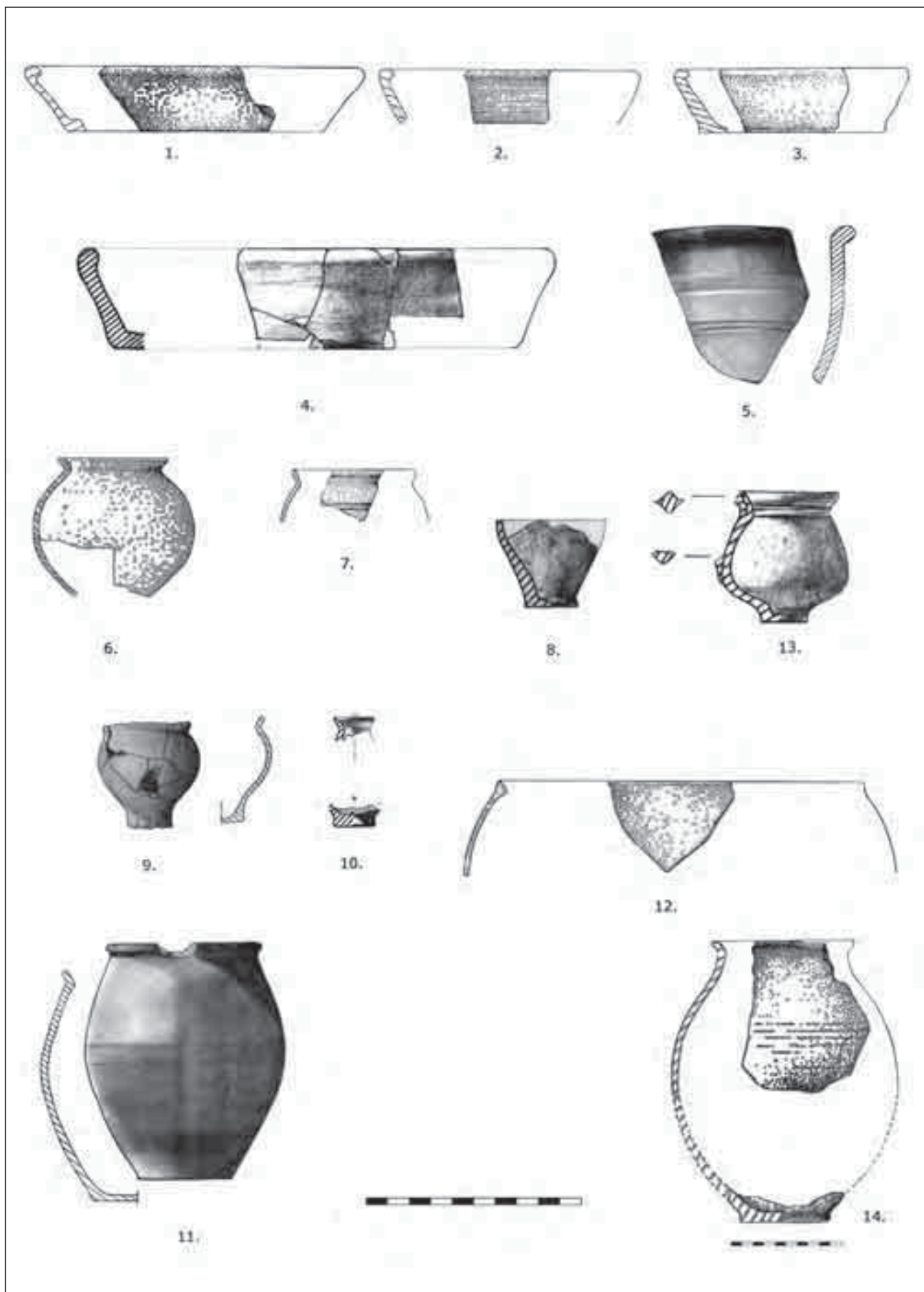

7. kép: Nyersszínű kerámia

1-3: 146. sír; 4: 132. sír; 5: szóróány (XXXV. árok melletti sír); 6: 149. sír; 7: 75. sír; 8: 51. sír;  
 9-10: 59. sír; 11: 63. sír; 12: 130. obj. (körárok); 13: 133. sír; 14: szóróány

szürke analógiákhoz képest kisebb arányban, de végig jellemzőek voltak.<sup>166</sup>

Egy szórvány téglaszínű töredéket félgömb alakú tálként lehet meghatározni, Drag. 37 formájú terra sigillata utánzat lehetett (7. kép 5). Külső oldalát hornyolások tagolják. A forma nyersszínű változatban ritka.

Szintén ritka a kelta formák utánzása a nyersszínű edények között. A 116. sír földjéből egy téglaszínű, kívül seprűs díszítésű S-profilú tálperem került elő. Párhuzamai a budaörsi telepen is ismertek.<sup>167</sup>

### **Bögrék, poharak**

A 149. és 75. sírban enyhén kihajló peremű pohártöredékek kerültek elő (7. kép 6, 7), utóbbit két vízszintesen körbefutó hornyolattal díszítették. A típus jellemző az 1–2. századi temetők anyagában,<sup>168</sup> meglétük a 3. század elejéig követhető.<sup>169</sup> A dél-pannoniai párhuzamokat felületkezeléssel látták el (simítás, vonalkázás).<sup>170</sup> A 75. sír pohara egy 1–2. századi üveggel, a 149. sír edénye pedig a 2. század 2. felére, 3. század elejére keltezhető mellékletekkel (szürke behúzott peremű tál, festett sávós korsó) együtt került elő. Analógiájuk Savariából ismert.<sup>171</sup>

A 63. hamvasztásos sír sárgásbarna színű, fazék formájú, kihajló peremű bögréje belül égett, valószínűleg ez tartalmazta a hamvakat (7. kép 11). Pecsélt díszítésű pannoniai szürke kerámiával és egy Drag. 37 formájú tállal együtt került elő.

Az 51. sír két kis nyersszínű, szemcsés anyagú poharat tartalmazott, amiknek csak a talp részei maradtak meg (7. kép 8). A poharak nyúlánkabb formához tartoztak, Severus-kori terra sigillata keltezi őket a 3. század első felére. Az 54. sír egy széles talpú, kicsi, keskeny, vízszintesen kihajló peremű bögrét tartalmazott.

A 133. sír kis füles poharát egy nyersszínű korsóval együtt helyezték az elhunyt lába mellé (7. kép 13). Kihajló perem, has felé szélesedő, talpnál behúzott forma jellemzi, nyakát bordával díszítették. Severus-kori érem keltezi a 3. század első felére.

### **Amphoradugók**

Az 59. sír mellékletei között két kisméretű, téglaszínű pohárka töredékeit lehetett elkülöníteni. Mindkettő tömör talpon áll, az egyik gömbölyded, a másik keskeny, kihajló peremtöredéke alapján vázaformájú lehetett (7. kép 9–10). Anyaguk téglaszínű. Funkciójukat

tekintve amphoradugókhöz tartozhattak, korsók és amphorák nyílásának elfedésére használták őket.<sup>172</sup> Az aquincumi Gázgyári fazekastelepen előkerült hasonló anyagú és formájú edénykéket Kuzsinszky B. még az italfogyasztáshoz kapcsolta,<sup>173</sup> mivel egy aquincumi sírban bornz dróttal a korsó nyakához rögzítve kerültek elő, valamint egy rheinzaberni sírlelet alapján, ahol két korsó mellé nyolc ilyen kis edényt helyeztek.<sup>174</sup> Az amphoradugók téglavagy nyersszínű anyagból készültek, gömbölyded, váza- és körteformájúak. Pannoniában főként temetőkből, ritkábban telepek anyagából ismertek.<sup>175</sup> Biztosan gyártották őket az aquincumi Gázgyári fazekastelepen<sup>176</sup> és Brigetióban a Gerhát fazekastelepen.<sup>177</sup> A. Schörgendorfer szerint a 2. századtól az 5. század közepéig keltezhetőek.<sup>178</sup>

### **Korsók**

A temetőben 11 nyersszínű korsót lehetett elkülöníteni.<sup>179</sup> Gömböstestű, vállban szélesedő és nyúltabb, ovális formát mutatnak. Peremük kihajló, tölcséres, a 38. sírnál a belső oldalon profilált, a 121. sír korsója kiöntős. Fülük kétosztatú szalagfűl, többségében perem alól indítva, a 89. sír korsójánál perem fölé húzott s derékszögben támaszkodnak a has felső részéhez.

A füles korsók itáliai eredetűek.<sup>180</sup> A nyersszínű, egyfülű korsóforma a római kori leletanyag egyik leggyakoribb típusa. A legkorábbi formák lapított testűek, amiket fokozatosan váltott fel a gömbhasú, majd ovális változat, de ezeken belül különböző méretben, peremkiképzéssel és fülelhelyezéssel jelentek meg.<sup>181</sup> Így a budaörsi kora római temető egyfülű korsóival megegyező formák csaknem az összes 1–2. századi lelőhelyről ismertek Pannoniában. A kutatástörténet a nyúlánk formát tekinti későbbinek (2. század).<sup>182</sup> Nemcsak a test- hanem az aljkiképzésben is figyelhető meg változás a századok során: kezdetben a fenék profilálatlan, vízszintes, ami a Severus-korra magas, talpgyűrűszerűvé válik.<sup>183</sup>

A gömbhasú korsóknak hosszabb és rövidebb tölcséres nyakú változata is jelen van a temetőben (8. kép 1–2). Bónis XXV/17. és 19. típusára hasonlít-

<sup>166</sup> OTTOMÁNYI 2007, 172; OTTOMÁNYI 2012, 236; GRÜNEWALD 1979, 40–41, Taf. 24, GASSNER 1991, Taf. 5/1–5.

<sup>167</sup> v/106, 115/a objektum – OTTOMÁNYI 2012, 236.

<sup>168</sup> BÓNIS 1942, 15–18, XVIII. t. 36.

<sup>169</sup> BRUKNER 1982, 103, T. 110/9.

<sup>170</sup> BÍRÓ 2004, 93.

<sup>171</sup> BÍRÓ 2004, 65, 93, Bagolyár 1. sír, 2. melléklet, 5. kép 2.

<sup>172</sup> PÓCZY 1957, 52; BÍRÓ 2004, 92.

<sup>173</sup> KUZSINSZKY 1932, 344–346, 353. kép

<sup>174</sup> KUZSINSZKY 1932, 345.

<sup>175</sup> Savaria: BÍRÓ 2004, 83, 22. kép 3; Arrabona: SZŐNYI 1973, 29, XIX. kép 4; SZŐNYI 1974, 18, VIII. kép 4–5; Solyvár: KOCSUR 1991, 189, XXI. t. 11; OTTOMÁNYI 2007, 96, 99, 85. kép/5; Intercisa: PÓCZY 1957, 52, Abb. 39. T. 54.

<sup>176</sup> KUZSINSZKY 1932, 344–345, 353. ábra; Zsidi 1984, 371, Abb. 24–25.

<sup>177</sup> BÓNIS 1979, 111, Abb. 7:19.

<sup>178</sup> SCHÖRGENDORFER 1942, 167.

<sup>179</sup> 26, 42, 43, 89, 38, 47, 76, 121, 130–139. obj.

<sup>180</sup> BÓNIS 1942, 25.

<sup>181</sup> SZŐNYI 1973, 38.

<sup>182</sup> SZŐNYI 1976, 28.

<sup>183</sup> PÓCZY 1957, 44.

nak, amiket Augustus és Claudius érmek kelteznek.<sup>184</sup> A budaörsi korszok közül a 42. sír edénye Pó vidéki terra sigillatával együtt került elő, a 64a. sír korszója 2–3. századi szoptatósüveggel.

A 26. és 121. sír korszói vállban szélesedő formájuk (8. kép 3, 6). Bónis XXVII/5. típusára emlékeztetnek. Igen gyakoriak a laibachi temető anyagában, ahol Vespasianus éremmel keltezett darab is került elő.<sup>185</sup> A 26. sír edényét Marcus Aurelius érem keltezi a 2. század 2. felére.

A 89. sír korszója oválisabb forma, Bónis XXVI/13. típusához tartozik (8. kép 5). Perem fölé húzott fül és szélesebb szájnnyílás jellemzi. A 38. sír korszója Bónis XXIX/1. típusába sorolható (8. kép 4), ami a 2. század gyakori formája.<sup>186</sup> Vállát vízszintes hornyolattal díszítették.

Szintén 1–2. századi keltezést mutat, ha a peremkiképzés szempontjából vizsgáljuk a korszokat. A carnuntumi anyag peremtipológiájában a sima, tölcselesen kihajló peremű korszok az 1. (Kr. u. 50–120) és 2. (Kr. u. 120–170/180) periódusban gyakoriak, a 3. periódusban (Severus-kor) már ritkák.<sup>187</sup> A 121. sír korszójához hasonló kiöntős változatok az 1–3. század folyamán általánosan jellemzőek voltak.<sup>188</sup>

Ha összehasonlítjuk a budaörsi temető és vicus nyersszínű kora római korszóit, megfigyelhető, hogy a peremkiképzés szempontjából eltérő típusok voltak jellemzőek. A telepen ugyanis a nyakán bordával tagolt, szűkebb és szélesebb szájátmérőjű, tölcselesen kihajló típus<sup>189</sup> a leggyakoribb, valamint a bemélyített barázdákkal tagolt peremű<sup>190</sup> és a lefelé szélesedő nyakú, vállban megtörő korszok<sup>191</sup> vannak jelen.<sup>192</sup> Ezek a temető anyagából hiányoznak.

### Fazekak

A temető anyagában négy nyersszínű fazék töredékei különíthetők el, ezek az 51. és 130. objektumból, valamint szórványból származnak. Fazekak ritkán készülnek nyersszínű anyagból.

Az egyik vízszintesen kihajló peremtöredék esetében nem lehet meghatározni az edény formáját. Feltehetőleg a szürke fazekaknál jellemző vállban szélesedő vagy körte formájú volt.<sup>193</sup>

A másik edénynek több töredéke maradt meg. A hasas fazekak közé tartozik, pereme ívesen kihajló, alja profilált (7. kép 14). A budaörsi telepen a kora római korban a forma szürke változatai voltak jelen rövid megvastagodó vagy ívelten kihajló peremmel.<sup>194</sup>

A 130. körárokából egy behúzott, egyenesre vágott peremű öblös fazék töredékei kerültek elő (7. kép 12). Az árkot Antoninus Pius Faustinának vert érme keltezi.

## 6. SZÜRKE, SIMÍTOTT FELÜLETŰ KERÁMIA

A budaörsi temető szürke, simított felületű kerámiái között három S-profilú tál, egy enyhén kihajló, duzzadt peremű, kisméretű tálka és egy korszó oldaltöredéke szerepel, hamvasztásos és csontvázas sírokból egyaránt jelentkeztek. Anyaguk világosszürkére égett, jól iszapolt.

A szürke, simított felületű kerámia a kelta fazekas hagyományt követve élt tovább a római korban. A bennszülött lakossághoz köthető kerámiatípus. Formái között tálak, fedők, korszok, poharak, bögrék, fazekak, hombárok szerepelnek. A 2. század közepére, második felére azonban a formaspektrum leszűkül, csak az S-profilú tálak, fazekak és hombárok jellemzőek, majd a 3. századra ezek is eltűnnek. A felületi simítás technikája később, a 4. században jelent meg újra és gyakran besimított mintákkal együtt használták.<sup>195</sup>

### Tálak

A budaörsi temető simított S-profilú táljai (9. kép 2–4.) nagyméretűek, peremátmérőjük 19,5–24 cm közé esik, talpgyűrűn állnak. A 10. sír edényét külső és belső oldalon egyaránt simították, az 1. század végére, 2. század elejére keltezhető szárnyas fibula keltezi. A 38. hamvasztásos sír edényét agyagmázás, formailag azonos tállal fedték le. A 111. és 38. sír táljain a külső oldalon sötétebb simítás látható.

A 138. sír kihajló peremű kis tálja/csészéje (9. kép 1.) gyakori forma a pannoniai szürke kerámiák között a 2. században, a Drag. 35. terra sigillata csészék helyi utánzatainak tekinthetőek.<sup>196</sup> A temető anyagában szürke, szemcsés anyagú változata is ismert. A kihajló peremű csészeforma a budaörsi telep szürke, simított felületű kerámiái között is megtalálható.<sup>197</sup>

<sup>184</sup> BÓNIS 1942, 26, XXV t. 17/6. Augustus és Claudius éremmel, XXV. t. 19/1. Claudius éremmel.

<sup>185</sup> BÓNIS 1942, 26, XXVII. t. 5/15.

<sup>186</sup> BÓNIS 1942, 26–27.

<sup>187</sup> GASSNER 1990, 138, Taf. 1. 6–7, 8–11.

<sup>188</sup> BÓNIS 1942, 27, XXIX. t. 7–13.

<sup>189</sup> GRÜNEWALD 1979, 44–45, Taf. 29; GASSNER 1991, Taf. 1/ 2–4. (Carnuntum 1–3. periódus: Kr. u. 50–230.); OTTOMÁNYI 2012, 236, 188. kép

<sup>190</sup> GRÜNEWALD 1979, Taf. 30.5.

<sup>191</sup> GRÜNEWALD 1979, Taf. 30.12.

<sup>192</sup> OTTOMÁNYI 2012, 236.

<sup>193</sup> Ltsz.: 2004.2.471.1.

<sup>194</sup> OTTOMÁNYI 2012, 248, 198. kép 1–3.

<sup>195</sup> OTTOMÁNYI 2005b, 97–105; OTTOMÁNYI 2007, 129, 132–134, 148, 110/1–4, 112, 118–119. kép; OTTOMÁNYI 2012, 204–212.

<sup>196</sup> A formáról ld. részletesebben a pannoniai bevonatos kerámiák alfejezetben.

<sup>197</sup> OTTOMÁNYI 2012, 210, 164. kép 10.

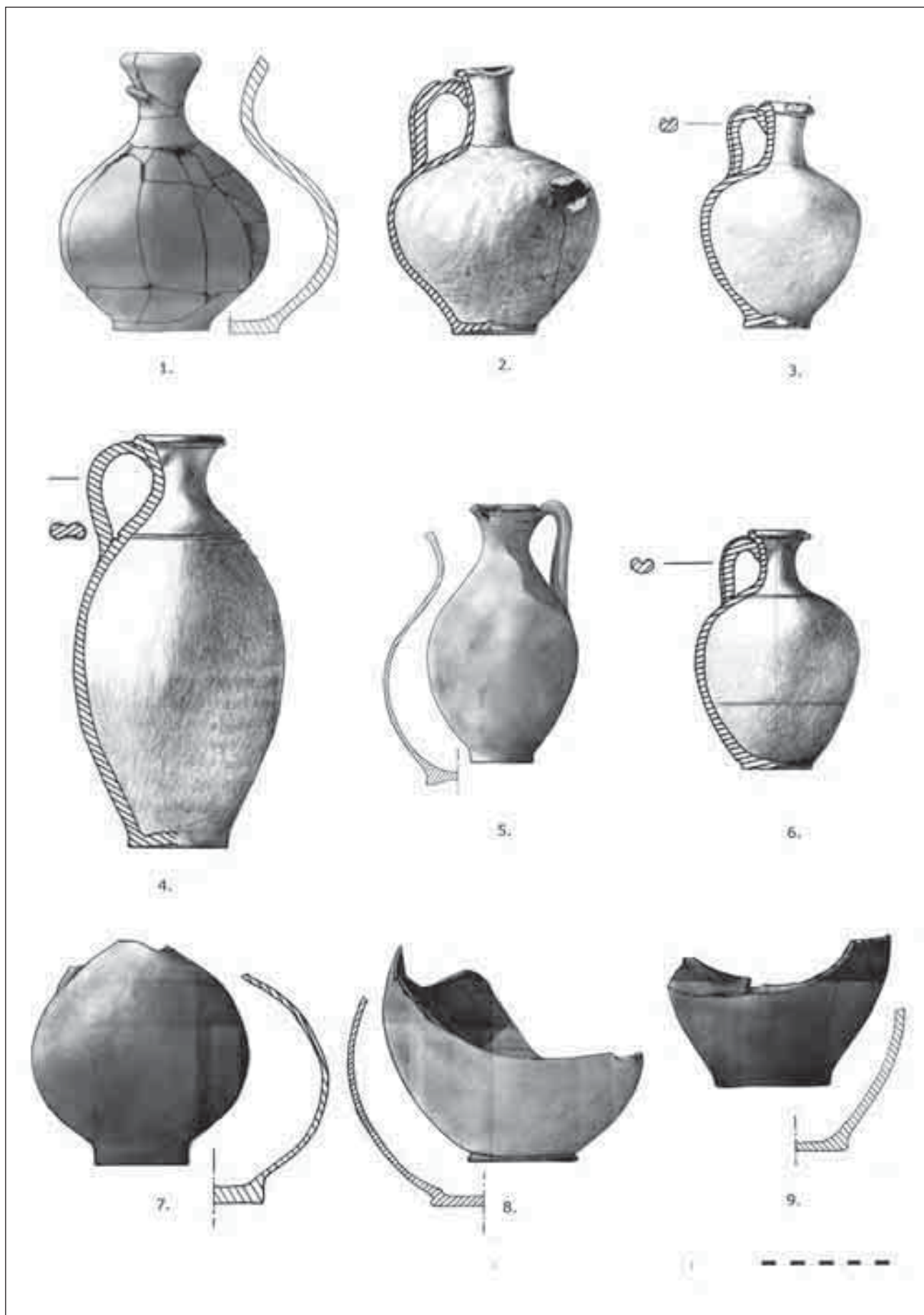

8. kép: Nyersszínű kerámia

1: 42. sír; 2: 64a. sír; 3: 26. sír; 4: 38. sír; 5: 89. sír; 6: 121. sír; 7: 43. sír; 8: 50. sír; 9: 47. sír



9. kép: Szürke, simított felületű kerámia  
1: 130 obj. (szabálytalan körárok);  
2: 10. sír; 3: 111. sír; 4: 38. sír

### Korsó

Az 59. hamvasztásos sír simított nagyméretű oldal-törredéke korsóhoz tartozhatott, formailag pontosabban nem meghatározható. A budaörsi telep 2. századi anyagában a késő kelta besimított díszítésű korsók felhúzott fülű, megnyúlt változata jellemző.<sup>198</sup>

## 7. SZÜRKE HÁZI KERÁMIA

A budaörsi temető szürke színű házi kerámiáit szemcsés, csillámos homokkal és apró kavicsal soványított, keményre égetett anyag jellemzi. Az 1. század végétől változatos formájú fazekak, korsók, tálak, bögrék, poharak s egy-egy bikónikus váza alakú edény és fedő egyaránt került a sírmellékletek közé, illetve az árkok anyagába.

### Tálak

A szürke házi kerámiák táljai között is megjelennek a kelta és itáliai eredetű formák.

Az anyagban hat behúzott peremű, lapos tálalt lehetett meghatározni,<sup>199</sup> azonban csak két esetben ismert az edények teljes profilja (10. kép 1–2). Az 50. sír nagyméretű tálja íves oldalfalú, enyhén behúzott perem és vízszintes alj jellemzi, míg a 149. objektum tálja kisebb méretű, oldalfala meredekebb, pereme jobban behúzott, alja enyhén felhúzott.

A szürke behúzott peremű tálak a pompeii vörös tálak festett és nyersszínű utánzatait a 2. század közepétől váltották fel,<sup>200</sup> a 2–3. században gyakoriak, de a 4. század végéig megtalálhatóak.<sup>201</sup> Az osztrák kutatás Soldatentellernek nevezi, mivel nagy számban jelentkeznek a katonai táborok környezetében,<sup>202</sup> de nemcsak a katonaság, hanem a polgári telepek házi kerámiaanyagának is általános darabjai.<sup>203</sup> A budaörsi telep szürke behúzott peremű táljainál kezdetben az alj vízszintes, az oldalfal ferde,<sup>204</sup> majd később íveltebb fal és felhúzott alj jellemzi, ritkán gyűrűs talpon is állhat.<sup>205</sup> A késő római korban peremük erősen behúzott.<sup>206</sup>

Funkciójukat tekintve a budaörsi temetőben nemcsak sírmellékletként jelennek meg. A 122. sírban a behúzott peremű tál tartalmazta a hamvakat,<sup>207</sup> hasonlóan az 50. sír nagyméretű, lefelé fordított edényéhez, amire nyersszínű korsót helyeztek.

Három S-profilú tálalt lehetett meghatározni a temető anyagában, mindegyik hamvasztásos sírből származik (10. kép 3–5). A 43a. sír nagyméretű edénye vörös bevonatos firmaméccsessel együtt került elő. A 69. objektumban a tálalt lefelé fordítva helyezték el. A 100. sír kisméretű, magas, felhúzott aljú tálja egy nagyméretű, agyagmázás S-profilú tálba helyezve került elő. A tálakat íveltebb peremkiképzés jellemzi, kézzel formált párhuzamuk a Pusztaszabolcs–Felsőcikolai 1. halomból,<sup>208</sup> korongolt analógiájuk

<sup>199</sup> 132, 149, 50, 102, 122. obj.

<sup>200</sup> PÓCZY 1957, 44, Abb. 38. T. 1; GABLER 1977, 163; OTTOMÁNYI 2012, 239.

<sup>201</sup> Rajna-vidék: GÖSE 1975, 40–41, Taf. 45/465 (1. század vége), Taf. 45/466–470 (2. század közepe, második fele), Taf. 45/471 (2. század vége–3. század eleje), Taf. 45/472 (3. század második fele), Taf. 45/473–476 (4. század); Carnuntum: GRÜNEWALD 1979, 63–64, Taf. 57/5–10 (2. század), Taf. 57/11–13 (2–3. század), Taf. 58/1–2 (3. század első fele), Taf. 58/3–13 (3. század vége–4. század); Mautern: GROH–SEDLMEYER 2006, 107–109, 203 (3. periódus: 130–170.), Taf. 275 (5. periódus: 270–370.); GASSNER 2000, Abb. 187 (2–3. század), Abb. 188. (késő római)

<sup>202</sup> MIGLBAUER 1990, 20.

<sup>203</sup> OTTOMÁNYI 2012, 239.

<sup>204</sup> PETZNEK 1999, 362, 364, Typ. 21.1–2, Taf. 49 (2. század), Typ. 21.3, Taf. 49.991. (2–3. század)

<sup>205</sup> OTTOMÁNYI 2012, 239, 189. kép 8.

<sup>206</sup> PETZNEK 1999, 364, 366, 368, 370, Typ. 21. 4–6, Taf. 50–51 (3–4. század).

<sup>207</sup> Ltsz: 2004.2.122.1.

<sup>208</sup> PALÁGYI–NAGY 2000, 115.

<sup>198</sup> OTTOMÁNYI 2012, 210, 165. kép 1.

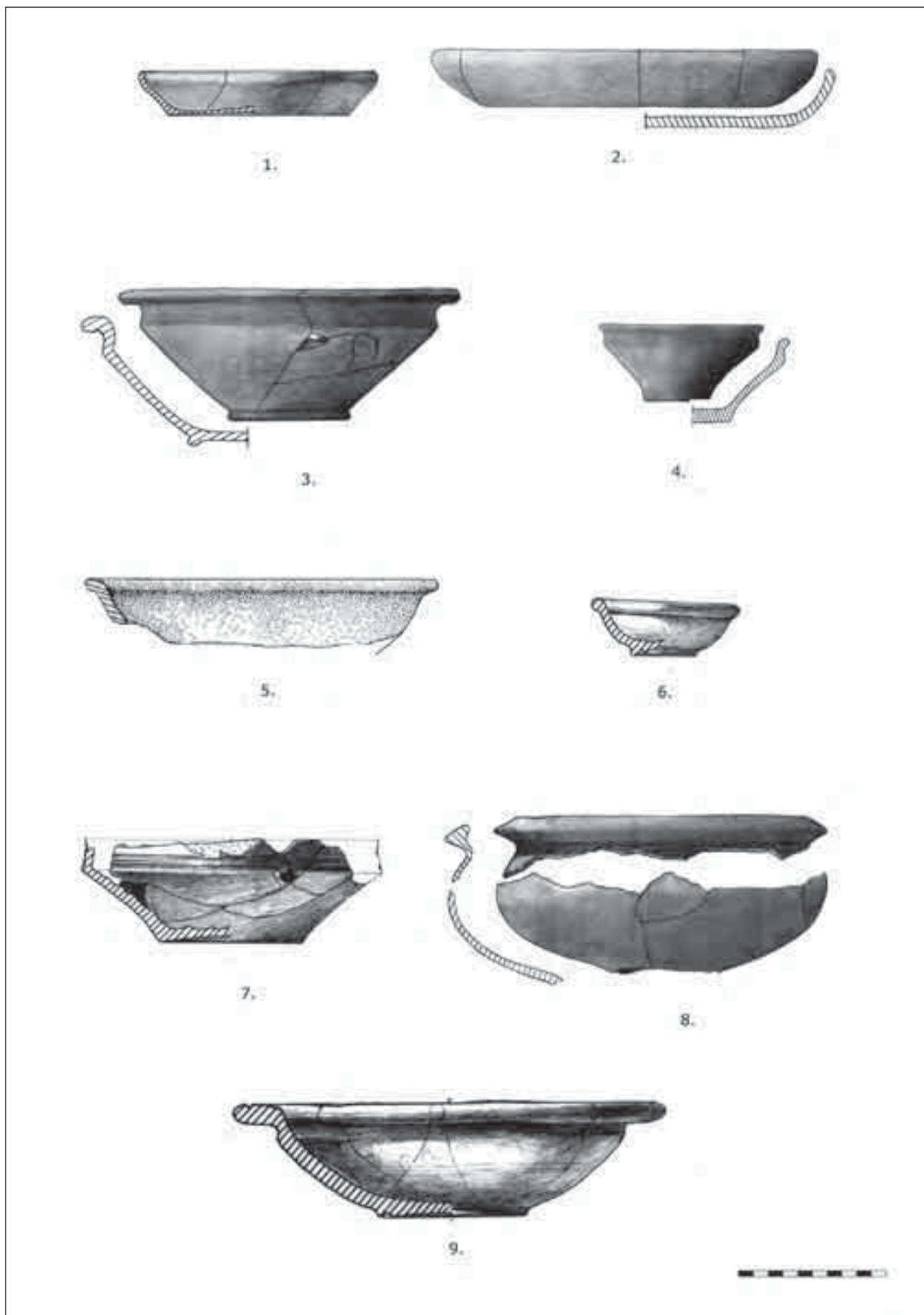

10. kép: Szürke házi kerámia  
 1: 149. sír; 2: 50. sír; 3: 43a. sír; 4: 100. sír; 5: 69. sír; 6: 64a. sír; 7: 46. sír; 8: 50. sír; 9: 47. sír

a szakályi telepről került elő,<sup>209</sup> Gorsiumból a Kr. u. 178–ra keltezhető depotlelet alatti rétegből ismert.<sup>210</sup> Meredekebb peremkiképzésű S-profilú tálak az inotai 1. halomból,<sup>211</sup> valamint az alsószentiváni 1. és 9. halomból ismertek.<sup>212</sup> Egy intercisai temetőből származó tál alapján a forma a 3. században is jelen van a szürke házi kerámiák között.<sup>213</sup>

A 46. sír vízszintes hornyolásokkal tagolt, élesen megtörő oldalfalú, nagyméretű táltöredéke Bónis XXII/13. típusát idézi, eredetileg caccabus lehetett (10. kép 7).<sup>214</sup> A caccabus itáliai eredetű mély tálforma, ami Claudius korában jelent meg a Rajna és a Duna menti táborok anyagában.<sup>215</sup> Két formaváltozatát lehet elkülöníteni. A korábbi lekerekített profil jellemezte, majd a Flavius-kortól a vállnál markáns, éles törés jelent meg (Knickwandschüssel). Ezt követően a két variáció gyártása párhuzamosan folyt egymás mellett, a vállnál élesen megtörő formaváltozat virágkorát a Traianus–Hadrianus-korban élte, de mindkét típus általánosan elterjedt a 2. században a Rajna- és Duna-vidéken.<sup>216</sup> A caccabusok megszűnése a Kr. u. 2. század végére, 3. század elejére tehető.<sup>217</sup> Helyi készítésük minden nagyobb fazekaskörzetben feltételezhető. *Aquincumban* a Bécsi úti, Kiscelli úti, Gázgyári és az ún. katonai raktár melletti műhelyben gyártották.<sup>218</sup> Megtalálhatóak az arrabonai Kálvária utcai temetőben,<sup>219</sup> a keszthely-újmajori temetőben<sup>220</sup> vagy az aquincumi Aranyhegyi-árok menti temetőben is.<sup>221</sup> A budaörsi temető töredéke a vállnál élesen megtörő Knickwandschüssel-típusú változathoz tartozik. Legközelebbi párhuzamai a budaörsi telepről ismertek, ahol a lekerekített és a markánsan megtörő profilú változat is jelen van Flavius–Hadrianus-kori terra sigillatákkal keltezve.<sup>222</sup>

Az 50. sír mély tálja kelta eredetre vezethető vissza (10. kép 8). Szív alakú profil jellemzi, vállban széleseődő, gömbölyűbb forma, háromszögletes keresztmetszetű peremmel. Perem alatt vízszintes hornyolások

tagolják. A vízszintes peremű tálak közé tartozik, a római birodalom fennállása alatt végig kedvelt típus volt. Egyszerűbb profilképzéssel a késő római durva házi kerámiák között is megtalálható.<sup>223</sup> Vörös bevonatos változata is ismert Intercisából.<sup>224</sup> A budaörsi tál belsejébe a 2. század középső harmadára, 3. század elejére keltezhető térdfibulát tettek. Párhuzamai megtalálhatóak a szomszédos telep objektumaiban, Antoninus–Severus-kori terra sigillatákkal keltezve.<sup>225</sup> Hasonló mély tálakat az aquincumi Schütz-műhelyben is gyártottak.<sup>226</sup>

A 47. hamvasztásos sírból egy nagyméretű, vízszintesen kihajló peremű, talpgyűrűs tál került elő, ami átmenetet képez a lapos és mély tálak között (10. kép 9). A pereme két hornyolattal tagolt. A forma agyagmázás változatban a budaörsi vicus<sup>227</sup> és az arrabonai Kálvária utcai temető hamvasztásos sírja-inak<sup>228</sup> anyagában található meg. Utóbbi Szőnyi E. Drag. 35 terra sigillata forma ügyetlen utánzatának véli. Azonos formájú és peremdíszítésű tálak vörös festéssel az aquincumi Bécsi úti temetőből is ismertek. Ezeket Topál J. Drag. 36 terra sigillata utánzatnak jelöli és a 2. század elejére keltezi.<sup>229</sup> Bár méretét tekintve a budaörsi szürke tál csaknem duplája párhuzamainak, formájában biztos, hogy Drag. 35/36 terra sigillata tálakat mintáz.

A 64a. sír kisméretű, duzzadt peremű tálkájának párhuzamai az agyagmázás tálak (Drag. 35 terra sigillata forma) között találhatóak meg (10. kép 6).<sup>230</sup> A budaörsi tálkát, a benne talált 2–3. századi szoptatósüveg keltezi.

### **Bögrék, poharak**

A különböző körte-, tojás- és urnaformájú bögrék változatos peremkiképzéssel állandó kísérői a kora római temetőknek, így szűkebb kormeghatározásra alkalmatlanok.

Egyszerű, kihajló peremű, tojásdad testű bögre a 62. és 121. sírből került elő, nyakukat vízszintes hornyolásokkal díszítették (11. kép 1–2). A 62. sír edényét hólyagosra égették, a 121. sír bögréje deformált. Utóbbi a sír leletegyüttesében szereplő vörös festésű, bikónikus edény, agyagmázás tál és sávós festésű edény alapján a 2. század 2. felére keltezhető. A kihaj-

<sup>209</sup> GABLER–HORVÁTH 1996, 155.

<sup>210</sup> BÁNKI 1987, 236, Taf. LIII. 453.

<sup>211</sup> PALÁGYI 1981, 23, Taf. I. 8.

<sup>212</sup> NAGY 1983, 2, 11. ábra

<sup>213</sup> PÓCZY 1957, 53–54, 111, Nr. 23, Abb. 38. T. 11, Taf. I. 19.

<sup>214</sup> HILGERS 1969, 40–41.

<sup>215</sup> BRUKNER 1981, 182; PETZNEK 1998, 238–241; VÁMOS 2006, 16.

<sup>216</sup> SCHÖRGENDORFER 1942, 133; PÓCZY 1957, 45, Abb. 38. T. 9; GRÜNEWALD 1979, 57, Taf. 47/10–15, 48/1–3; PETZNEK 1999, 334, 336, 338, Typ 17.2, Taf. 36; BRUKNER 1981, 182, T. 81/44, 82/56 (1–2. század); GROH–SEDLMAYER 2006, Taf. 12, 29, 80, 106, 188, 195, 202, 256, 286 – mauterni vicus 1–5. periódus: Kr. u. 70–370; GASSNER 2000, Abb. 183. (1–4. század)

<sup>217</sup> NAGY 1964, 29; TOPÁL 1981, 90; GABLER–HORVÁTH 1996, 155.

<sup>218</sup> VÁMOS 2002, 16.

<sup>219</sup> SZŐNYI 1973, 25, 35, XIII. kép 1–2.

<sup>220</sup> KUZSINSZKY 1920, 80, 106. kép 1.

<sup>221</sup> PÓCZY 1956, 101, IV. kép 1, 4, 6. kép

<sup>222</sup> OTTOMÁNYI 2012, 239, 190. kép 1–7.

<sup>223</sup> BÓNIS 1942, 23–24, XXII. t. 15, XXIII. t. 1; GRÜNEWALD 1979, 58, Taf. 50 (3. század); PETZNEK 1999, 356, Typ. 18. 1, Taf. 46. 918–919 (2. század második fele – 3. század eleje), Typ. 19, Taf. 47. 925–926. (3–4. század)

<sup>224</sup> PÓCZY 1957, 50, Abb. 38. T. 12.

<sup>225</sup> OTTOMÁNYI 2012, 239, 190. kép 9, 11–12, 15.

<sup>226</sup> PÓCZY 1957, 50.

<sup>227</sup> OTTOMÁNYI 2012, 212, 169. kép 8.

<sup>228</sup> SZŐNYI 1973, 25, 36, XIII. kép 3.

<sup>229</sup> TOPÁL 1993, 38, Grave 79/8–9, Pl. 54; TOPÁL 1993, 40, Grave 84/9–10, Pl. 57.

<sup>230</sup> OTTOMÁNYI 2012, 212, 169. kép 10–12.



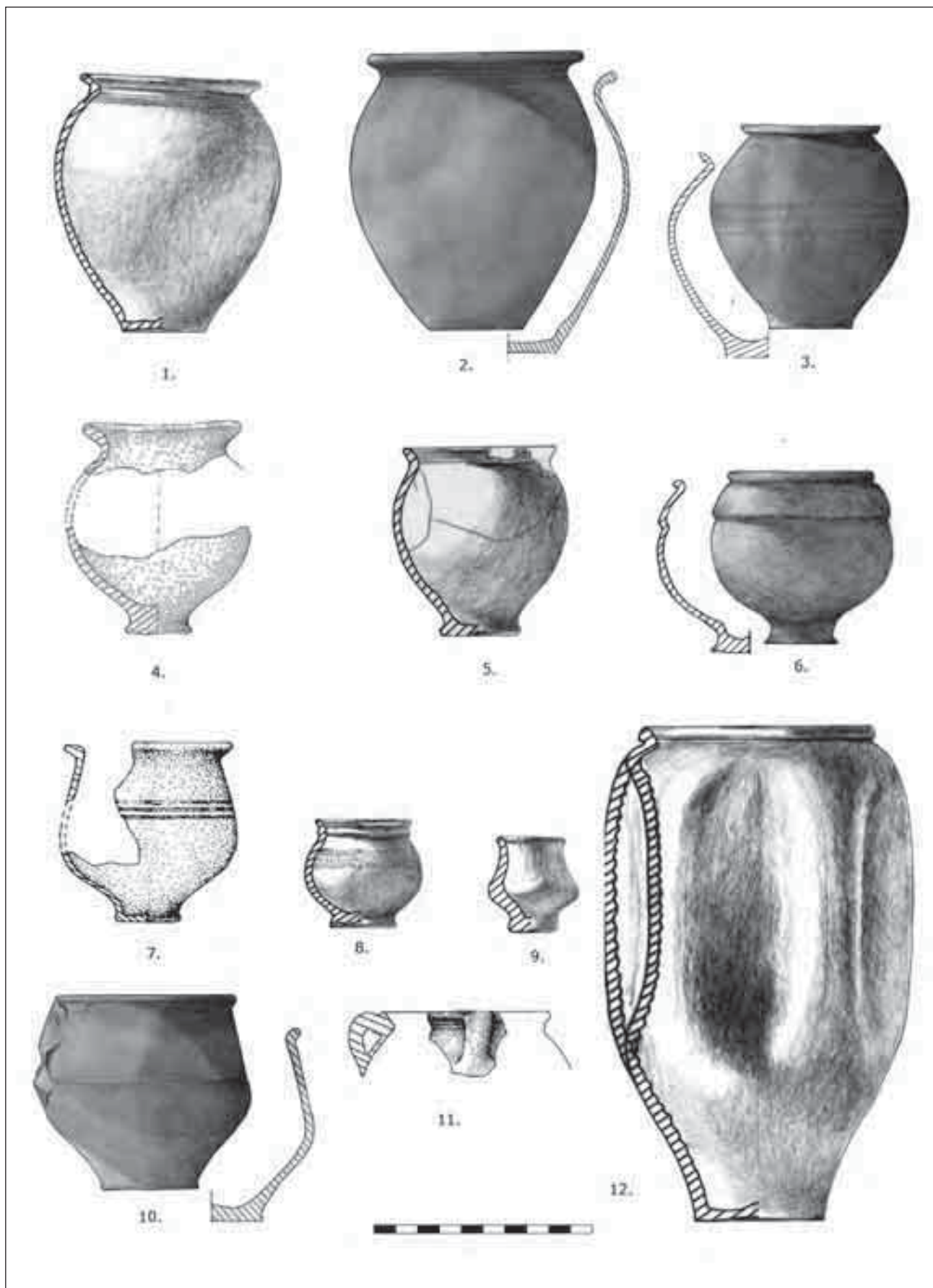

11. kép: Szürke házi kerámia

1: 121. sír; 2: 62. sír; 3: 152. sír; 4: 146. sír; 5: 69. sír; 6: 192. sír;  
7: 106. sír; 8-9: 16. sír; 10: 190. sír; 11: 148. sír; 12: 210. sír

ló peremű, tojás alakú bögrék a Kr. u. 1. és 2. század gyakori leletanyagai,<sup>231</sup> megtalálhatóak a szomszédos budaörsi telepen,<sup>232</sup> Carnuntumban,<sup>233</sup> Savariában,<sup>234</sup> Kékesden,<sup>235</sup> Arrabonában<sup>236</sup> vagy a söjtöri 10. halomban is.<sup>237</sup>

A 146. sír bögréje deformált, gömbformájú, behúzott profilált talpon áll, hosszú pereme ívesen kihajlik (11. kép. 4). A Schörgendorfer szerint a forma különböző variánsai a 2. században jelentek meg.<sup>238</sup> Nyerszínű és festett változata is ismert. Szürke analógia az aquincumi Bécsi úti temetőben a 2. század második feléből került elő.<sup>239</sup>

A 69. sír kihajló peremű bögréje Bónis XVIII/36. típusának felel meg, nyerszínű és festett változatban is gyártották (11. kép 5).<sup>240</sup> A. Schörgendorfer a forma megjelenését a 2. századra keltezte.<sup>241</sup> Párhuzama megtalálható Arrabonában a Kálvária utcai temető anyagában,<sup>242</sup> valamint az aquincumi Bécsi úti temetőben a 2. század második felére datálva.<sup>243</sup>

A 16. sír két kisméretű pohara egy agyagmázás tállal együtt került elő. A gömbölyű, enyhén kihajló peremű, nyakán körbefutó bordával és hasán öt sor fogaskarcolással díszített pohárka formai jegyekben és méretében Bónis XVIII/48. típusára emlékeztet, de annak anyaga világosbarna (11. kép 8).<sup>244</sup> Caligulakorára keltezett, hasának felső részén két sor cikkcakk motívummal díszített, szürke anyagú párhuzamát E. Gose közölte a Rajna-vidékről.<sup>245</sup> A kónikus formájú edényke, méretéhez képest aránylag magas, tömör talpon áll és enyhén kihajló perem jellemzi (11. kép 9). Formailag hasonló, pohárkák nyerszínű anyagból amphoradugóként szolgáltak.<sup>246</sup>

A 192. sír keskeny, behúzott talpon álló, duzzadt peremű, vállnál tagolt, gömbhasú poharát A. Schörgendorfer a 2. századra keltezte (11. kép 6).<sup>247</sup>

A 152. sír bögréje magasabb talpon álló, gömbölyded testű forma, vízszintesen kihajló, vágott perem-

mel (11. kép 3). Párhuzamok az aquincumi Bécsi úti temetőben 2–3. századi sírokból ismertek.<sup>248</sup>

A budaörsi temetőből egy nagyméretű, hosszúkás Faltenbecher, a szakirodalomban horpasztott vagy benyomott oldalú pohárnak nevezett forma került elő a 210. sírből (11. kép 12). A Faltenbecherek keltezésénél a méret és a felületkezelés az irányadó. Az alacsonyabb, zömök típusok a kora császárkorban jellemzőek, majd a Kr. u. 3. századra fokozatosan megnyúlnak, magas talp, hosszú ovális test és sokkal laposabb peremkiképzés jellemző rájuk. Külső oldalukat agyagszemcsézéssel díszítik, matt vörös festésű változatban is készítették. Pannoniában a koracsászárkortól kezdve gyártottak Faltenbechereket, szürke szemcsés, keményre égetett kivitelben a 2–4. századra jellemzőek.<sup>249</sup> Bár a budaörsi temető Faltenbecheréhez hasonló nyúltabb, magas talpú formák már 2. századi keltezéssel is ismertek az aquincumi Gázgyári fazekastelepről<sup>250</sup> vagy az arrabonai Kálvária utcai temető B10. sírjából,<sup>251</sup> és A. Schörgendorfer is keltezte erre az időszakra egy párhuzamot,<sup>252</sup> de ez a változat a 3–4. századi anyagcsoportok sajátossága. A budaörsi horpasztott falú pohár a temető 3. század eleji, Severus-kori periódusához tartozik.

A temető szürke bögréi között csak két füles forma jelentkezett. A 148. objektumból egy kislelű bögre kihajló peremtöredéke került elő (11. kép 11). Formája nem határozható meg. Peremből induló, rövid, vállban végződő bögrék egy vagy két füllel már a kora római időszakban is jellemzőek,<sup>253</sup> ezek anyaga azonban nyerszínű. A budaörsi edényhez hasonló szürke, szemcsés változatok Aquincumból, a Bécsi úti temetőből ismertek késő 2. századi, 3. századi keltezéssel.<sup>254</sup>

A 190. objektumból nagyobb méretű bikónikus, egyfülű bögre került elő, pereme rövid kihajló, talpa behúzott (11. kép 10). A sír elhelyezkedése alapján a temető Severus-kori anyagához tartozik. A. Schörgendorfer a formát a 4–5. századra keltezte.<sup>255</sup>

<sup>231</sup> BÓNIS 1942, 15–18, XVIII. t. 27.

<sup>232</sup> OTTOMÁNYI 2012, 248, 197. kép 3–6, 9, 265. kép 4.

<sup>233</sup> PETZNEK 1999, 284, Typ. 7.1, Taf. 14.196.

<sup>234</sup> BUOCZ 1961, 219, 221, 232, 235, I. sír/1, III. sír/2, VI. sír/3, VII. sír/1, X. sír/4, XVIII. sír/2, XXVII. kép/2, XXXI. sír/4, XXXIII. sír/3, 3–7, 9–11. kép; MÓCSY 1954, 186; BUOCZ 1963, 133, 146. V/2.

<sup>235</sup> BURGER 1966, 268.

<sup>236</sup> SZÖNYI 1973, 26, 37, XIV. kép 11, 12, XV. kép 1–6.

<sup>237</sup> PALÁGYI–NAGY 2000, 202, XII. kép 9.

<sup>238</sup> SCHÖRGENDORFER 1942, 142, Nr. 210.

<sup>239</sup> TOPÁL 1993, 25, Grave 40/1, Pl. 35. 53/1, Pl. 39; TOPÁL 1993, 29, Grave 53/1, Pl. 39.

<sup>240</sup> BÓNIS 1942, 122–123, XVIII. t. 36.

<sup>241</sup> SCHÖRGENDORFER 1942, 142, Nr. 210.

<sup>242</sup> SZÖNYI 1973, 26, 37, XIV. kép 10.

<sup>243</sup> TOPÁL 1993, 55, Grave 131/4, Pl. 77.

<sup>244</sup> BÓNIS 1942, 126.

<sup>245</sup> GOSE 1975, 30, Nr. 342.

<sup>246</sup> Ld. nyerszínű edényeknél

<sup>247</sup> SCHÖRGENDORFER 1942, 141, Nr. 205.

<sup>248</sup> TOPÁL 1993, 30, 64–65, Grave 56/3–4, Pl. 40, Grave 170/3, Pl. 85, Grave 175/5, Pl. 87.

<sup>249</sup> BÓNIS 1942, 17, XVII/17–19; PÓCZY 1957, 83, Abb. 42. T. 64, Taf. XIII. 18; GRÜNEWALD 1979, 63, Taf. 56–57; SZÖNYI 1986, 22; PETZNEK 1999, 358, 360, 362, Typ 20, Abb. 3.1–3, Taf. 48; GROH–SEDLMAYER 2006, Taf. 282, 288; OTTOMÁNYI 2012, 244, 248, 197. kép 16–17.

<sup>250</sup> PÓCZY 1956, VII. kép 14–18.

<sup>251</sup> SZÖNYI 1973, 38, VIII. kép 1.

<sup>252</sup> SCHÖRGENDORFER 1942, 147, Nr. 261.

<sup>253</sup> BÓNIS 1942, XIX. t. 24

<sup>254</sup> TOPÁL 1993, 23, 52, 58, Grave 34/5, Pl. 31, Grave 120/4, Pl. 30, Grave 146/3, Pl. 80.

<sup>255</sup> SCHÖRGENDORFER 1942, 145, Taf. 17, Nr. 242–243.

## Fazekak

A temetőben 13 objektumból<sup>256</sup> összesen 17 fazékhoz tartozó töredék került elő, amik közül formailag mindössze hét vizsgálható. Ezek leginkább vállban szélesedő fazekak háromszög átmetszetű vagy vízszintesen kihajló peremmel.

A szív alakú, háromszögletes peremű fazekak szűkebb<sup>257</sup> és szélesebb nyakú változatban<sup>258</sup> is előkerültek Budaörsön. A 44. sír szűkebb nyakú edényének peremét négy körbefutó barázda tagolja, nyakát sűrű vízszintes hornyolások díszítik (12. kép 7). Ehhez a változathoz tartozhatott a 138. árok töredéke is, aminek peremrésze hiányzik (12. kép 5). A 67. árok nagyobb átmérőjű peremtöredéke a szélesebb nyakú formát képviseli, nyakát vízszintes hornyolatokkal tagolták (12. kép 4). A 173. sír nagyméretű töredéke nyaknál törött, de a vízszintes hornyolások nyomai még jól láthatóak (12. kép 6). A háromszögletes peremű fazekak Pannoniában és Noricumban egyaránt kedveltek.<sup>259</sup> A budaörsi telepen változatos méretben és formával kerültek elő a Kr. u. 1. század második felétől a 2. század közepéig, de ritkán Severus-kori terra sigillata is keltezi.<sup>260</sup> A 44. sír edényéhez hasonlóan szűkebb nyakú és keskenyebb peremű fazekakat A. Schörgendorfer a Kr. u. 2. századra datálta.<sup>261</sup> A szélesebb nyakú formaváltozat gyakori Nyugat-Pannoniában, a Sopron környéki urnatemetőkben, Savariában<sup>262</sup> és Carnuntumban,<sup>263</sup> ismertek Szakályról,<sup>264</sup> valamint a tartomány keleti részén, Aquincumból, ahol nemcsak az 1–2. században,<sup>265</sup> hanem még a 3. század elején is megtalálhatóak.<sup>266</sup>

A 154. sírből egy vízszintesen kihajló peremű, nyakban szélesedő formájú fazék peremtöredéke került elő (12. kép 2). A forma a budaörsi telepen a szív alakú, háromszögletes peremű fazekakhoz képest később jelent meg és a Traianus-kortól a 3. század elejéig voltak jellemzőek.<sup>267</sup> Bónis É. kora császárkori anyaggyűjtésében savariai lelőhelyű párhuzamok szerepel-

nek, legtöbb esetben fésűs díszítéssel, ami a budaörsi fazéktöredékről már hiányzik.<sup>268</sup>

A budaörsi temető vállban szélesedő fazekainak közös jellemzője, hogy hiányzik róluk a fésűs díszítés és a bevészt hullámvonal. Erősebb eltávolodást mutatnak a La Tène-hagyományoktól. Ez azonban nem jelent kronológiai eltérést is, ugyanis pl. a savariai Hámán Kató úti temető anyagában a fésűs és díszítetlen változatok párhuzamosan vannak jelen.<sup>269</sup>

A149. sír fazeka a has alsó részénél szélesedő, talpnál összehúzott forma. Pereme vízszintesen kihajlik (12. kép 1). Párhuzamai ismertek Aquincumból<sup>270</sup> és Matricából<sup>271</sup> a Kr. u. 2. század 2. feléből.

A 130. körárból egy hullámos peremű fazék peremtöredéke került elő, perem alatt sűrű vízszintes fésüléssel (12. kép 3). Hullámos peremű edényt vörös bevonattal már Bónis É. is közölt a kora császárkori gyűjtésében.<sup>272</sup> Póczy K. szerint a szürke változat a Kr. u. 2–3. század fordulóján jelent meg.<sup>273</sup> Intercisában két formaváltozata különíthető el: a váll alatt tagolatlan, bikónikus és a váll alatt tagolt, hasban szélesedő fazekak.<sup>274</sup> Utóbbiak a Kr. u. 3. század közepére keltezhetőek,<sup>275</sup> de Brigetióban még egy 4. századi síregyüttesben is megtalálhatóak.<sup>276</sup> Figyelembe véve Póczy K. keltezését és a budaörsi töredék fésűs díszítését, ami a markomann háborúig jellemző a kora római időszakban, a 130. körárok edénye a 2. század utolsó harmadára keltezhető.

A budaörsi fazekakat többféleképpen díszítették. Megfigyelhető a perem körbefutó hornyolatokkal való tagolása (44. obj.), a nyak sűrű, vízszintes vonalkötegekkel való díszítése (44, 67, 173, 138. obj.), seprűs (46, 78, 130. obj.) és bevált hullámvonalas (146b. obj.) díszítés is. Az első kettő a római kori fazekaság jellemző technikája, a hombároknál, valamint a kisméretű bögrék nyakán is megfigyelhető.<sup>277</sup> A test seprűzése kelta eredetű díszítésmód és az 1–2. század jellemzője, a bevált hullámvonalak pedig a bronzkori előzményeket követően a kora római időszaktól válnak ismét kedvelt motívummá az edények felületén.<sup>278</sup>

<sup>256</sup> 44, 60, 149, 154.1, 173, 22, 43, 141,146, 43a, 46, 96. sír, 67. körárok, 78, 130–139. körárok

<sup>257</sup> BÓNIS 1942, 12, VII. t. 1.

<sup>258</sup> BÓNIS 1942, 11–12, IV. t. 2.

<sup>259</sup> MÓCSY 1954, 186.

<sup>260</sup> OTTOMÁNYI 2012, 248, 252, 198. kép 7–13.

<sup>261</sup> SCHÖRGENDORFER 1942, Taf. 25.

<sup>262</sup> MÓCSY 1954, 186, 3. kép 5, 6.1, 4. kép 10, 11.1, 5. kép 18.1, 6. kép 26.1, 29.1, 7. kép 32.2, 9. kép 39.3, 44.2, 10. kép 46.1, 11. kép 49.1, 51.2, 52.2, 12. kép 54.2, 55.1, 13. kép 59.1, 14. kép 63.1–2., 15. kép 66.1, 69.1.; MÁTYÁS 2007, 178. Kat. 71, 6. kép 1.

<sup>263</sup> GRÜNEWALD 1979, 55, Taf. 44, 49.

<sup>264</sup> GABLER–OTTOMÁNYI 1990, 8. kép 7, GABLER–HORVÁTH 1996, 155, 15. kép 7, 16. kép 3.

<sup>265</sup> BÓNIS 1947, 48, I. kép 13.

<sup>266</sup> TOPÁL 1993, 66, Grave 178/1, Pl. 87.

<sup>267</sup> OTTOMÁNYI 2012, 252, 198. kép 10, 12.

<sup>268</sup> BÓNIS 1942, 12, V. t. 4; MÓCSY 1954, 186, 6. kép 22, 7. kép 31.1, 8. kép 37.3, 10. kép 45.3.

<sup>269</sup> MÓCSY 1954.

<sup>270</sup> TOPÁL 2003, 75–76, Grave 17/5, Pl. 83.

<sup>271</sup> TOPÁL 1981, 42, Grave 110/1, Pl. XXVII.

<sup>272</sup> BÓNIS 1942, XVI. t. 3–4.

<sup>273</sup> PÓCZY 1957, 55, V. t. 2.

<sup>274</sup> PÓCZY 1957, 55, Abb. 40. T. 44–45.

<sup>275</sup> PÓCZY 1957, 55.

<sup>276</sup> PÓCZY 1957, 55.

<sup>277</sup> OTTOMÁNYI 2012, 248.

<sup>278</sup> A seprűs és bevált hullámvonalas díszítést ld. részletesebben a kézzel formált/lassú korongon készült edények c. fejezetben

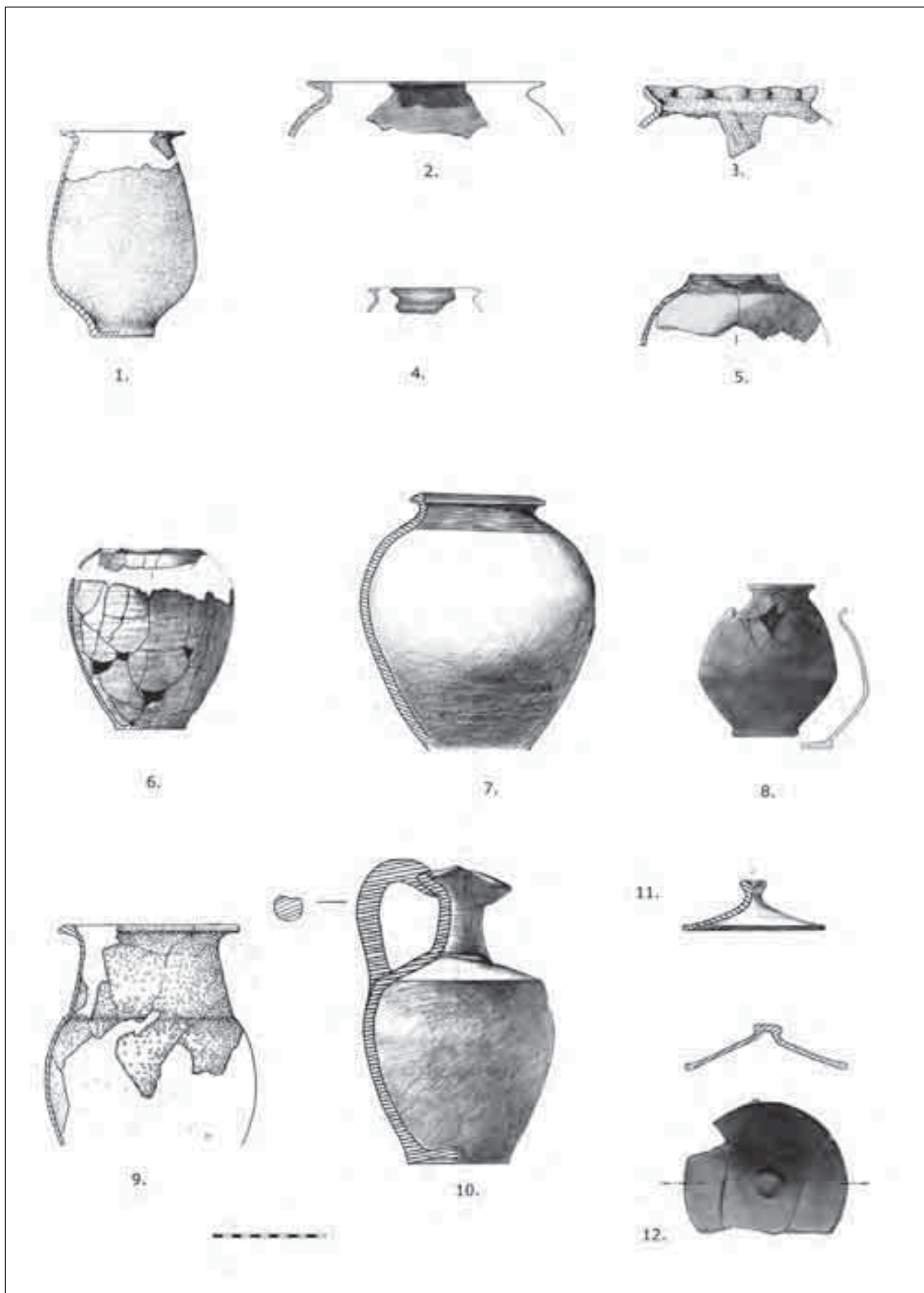

12. kép: Szürke házi kerámia

1: 149. sír; 2: 154. sír; 3: 130. obj. (szabálytalan körárok); 4: 67. sír; 5: 130. obj. (szabálytalan körárok);  
6: 173. sír; 7: 44. sír; 8: 60. sír; 9: 101. obj. (körárok); 10: 26. sír; 11: 121. sír; 12: 51. sír

### *Bikónikus, váza formájú edény*

A temetőből egy szürke anyagú, fényes fekete bevonattú bikónikus edény került elő a 60. sírből (12. kép 8). Egygombos erősprofilú fibula keltezi az 1. század második felére.

### *Korsó*

A budaörsi temetőben összesen öt szürke anyagú korsó került elő,<sup>279</sup> formai szempontból azonban csak a 26. sír ép edényét és a körárok egyik töredékét lehet vizsgálni.

A 26. sír korsója vállban szélesedő forma, amit szűk tölcserés nyak, lóherelevél alakú kiöntő és perem fölé felhúzott, osztott fül jellemzi (12. kép 10). Az éremmelléklet alapján a Kr. u. 2. század második felére keltezhető.

A 101. árokban két korsó töredékeit lehetett elkülöníteni, amik közül az egyik egy vízszintesen kihajló peremű, bőszejű, kiöntő nélküli, széles nyakú, vállban tagolt forma (12. kép 9). A szürke, kiöntő nélküli bőszejű kancsók is megjelentek már a kora római időkben, a formát hosszabb, hengeres test, kónikus nyak, perem fölé húzott fül jellemzi.<sup>280</sup> Van egy zömökebb, gömbölyded hasú változat is, ahol a fül a perem alól indul, de ezek anyaga nyersszínű.<sup>281</sup> A budaörsi temető töredékes korsója a hengeres testű formához tartozik, amelyek a 2. századtól a 4. századig voltak használatban.<sup>282</sup> A. Schörgendorfer a formát a 2–3. századra keltezi.<sup>283</sup> Póczy K. szerint a 2. század második felében jelentek meg Pannoniában és nagy számban gyártották Aquincumban a Gázgyári fazekatelepen, Brigetióban a Gerhát fazekatelepen, valamint Arrabonában.<sup>284</sup> A bőszejű, hengeres testű korsók azonban jelen vannak az 1–2. század fordulójára datált kékesdi<sup>285</sup> és a 2. század közepéig használt savariai Rumi úti temetőben,<sup>286</sup> így gyártásának kezdetét az 1. század végére kell helyezni.<sup>287</sup> A 2. századra keltezhetőek azok a párhuzamok, amelyek Intercisából<sup>288</sup> és az aquincumi Bécsi úti temetőből kerültek elő.<sup>289</sup> Az arrabonai Kálvária utcai temetőből kiöntős változatban ismertek.<sup>290</sup> Brigetióban a tábor területéről Severus-kori leletegyüttesből a polgár város I. számú temetőjében a 636. sír korsója a 3. század

első felére, közepére keltezhető antoninianusukból álló éremkincsletet tartalmazott.<sup>291</sup> Severus-kori az intercisai 1949-es ásatás során feltárt 19. sír korsója is.<sup>292</sup> Párhuzamok még a 4. században is ismertek, pannoniai és barbaricumai sírokból egyaránt.<sup>293</sup>

### *Fedő*

A temető anyagában három fedőt lehetett meghatározni. Ezek közül a 130. objektum egyenes végű fedőpereme formailag nem vizsgálható. Az 51. sír korong alakú fedőgombbal ellátott, egyenes oldalú, lekerekített, vízszintes peremű fedőjét az elhunyt hamvait tartalmazó festett, galléros peremű tál fedésére használták (12. kép 12). Rheinzaberni, Severus-kori terra sigillata keltezi.

A 121. sír fedője alágyúrt peremű, ívelt oldalfalú és korong alakú fedőgomb jellemzi (12. kép 11). Az alágyúrt peremű fedőket O. Brukner korai időszakra,<sup>294</sup> míg M. Grünwald a 3–4. századra keltezi.<sup>295</sup> A budaörsi fedő kora császárkori, 2. századi keltezését a többi sírmelléklet támasztja alá: festett bikónikus váza formájú edények, kézzel formált bögre, pannoniai bevonatos kerámia.

## 8. KÉZZEL FORMÁLT ÉS LASSÚ/KÉZI KORONGON KÉSZÜLT EDÉNYEK

A budaörsi temetőben 16 objektum tartalmazott kézzel formált kerámiát.<sup>296</sup> Anyaguk az égetéstől függően különböző színű, leginkább barna, vörösesbarna, felületük foltosan feketére égett, a 25. sír edénye fekete. Soványításnál a kavics használata jellemző, egy esetben kavics és csillám figyelhető meg (25. sír). Anyagukban megegyeznek a budaörsi telep azonos készítéstechnikájú kerámiáival.<sup>297</sup> A temető formailag vizsgálható edényei fazekak.

A kézzel formált kerámiák a telepek helyi, továbbélő népességéhez köthetőek. Főzőedényként funkcionáltak. Előállításuk gyors és egyszerű volt, ezzel magyarázható, hogy változatos formákban és díszítéssel évszázadokig fennmaradtak a római korban is. A budaörsi vicus kerámiaanyagában a késő kelta és 1–2. századi periódusban jellemzőek, a 2–3. században a számuk lecsökken, majd a késő római korban ismét nő. Főleg földbemélyített házakból és gödrökből kerültek elő, a középkorban ritkák.<sup>298</sup>

<sup>279</sup> 101, 46, 26, 60. obj.

<sup>280</sup> BÓNIS 1942, 27, XIX. t. 17, XXX. t. 1.

<sup>281</sup> BÓNIS 1942, 27, XXX. t. 2.

<sup>282</sup> BÓNIS 1942, 27; SZŐNYI 1973, 39.

<sup>283</sup> SCHÖRGENDORFER 1942, 50, Typ. 444–448.

<sup>284</sup> PÓCZY 1957, 68; KUZSINSZKY 1932, 88, 76/5. ábra– a 3. sz. kútból, 2–3. századra keltezve

<sup>285</sup> BURGER 1966, 254, 267, 1. sír, 2. kép 1, 8. kép 2.

<sup>286</sup> BUOCZ 1961, 234, 237, XXIV. sír, 8. kép

<sup>287</sup> SZŐNYI 1973, 39.

<sup>288</sup> PÓCZY 1957, 68, Abb. 44. 85/a, XIII. t. 12.

<sup>289</sup> TOPÁL 2003, 67, Pl. 74.3/1.

<sup>290</sup> SZŐNYI 1973, 29, 39, XX. kép 1.

<sup>291</sup> PÓCZY 1957, 68.

<sup>292</sup> PÓCZY 1957, 68.

<sup>293</sup> PÓCZY 1957, 68; PÁRDU CZ 1944, III. Taf. CXXXVIII.19, 23.

<sup>294</sup> BRUKNER 1981, T. 13, 22–29.

<sup>295</sup> GRÜN W ALD 1979, 64. T. 59, 21–23.

<sup>296</sup> 25, 42, 56, 64a, 174, 120, 21, 116, 121, 136, 52, 64. sír, 74, 98, 130–139. körárok

<sup>297</sup> OTTOMÁNYI 2012, 264.

<sup>298</sup> OTTOMÁNYI 2012, 264, 13–15, 17. táblázat, 210–217. kép

A budaörsi temető fazekainak két típusát lehet elkülöníteni. A 25, 42, 56, 64a. és 174. sírból rövid, kihajló peremű, alig hasasodó, szinte egyenes vonalvezetésű, illetve vállban erőteljesebben bővülő fazekak kerültek elő (13. kép 1–5).<sup>299</sup> Magasságuk 10–16,5 cm közé esik. Dísztetlenek. A budaörsi vicusban is ez a leggyakoribb forma, a késő kelta és 1. század fordulójára keltezhető fazekak plasztikus dísztetésűek, az 1–2. századiak dísztetés nélküliek.<sup>300</sup> Erre az időszakra esik a temető edényeinek is a keltezése, a 25. sír fazekát Flavius-kori egygombos, erősprofilú fibula, a 42. sír bögréjét Domitianus–Traianus-kori, Pó-vidéki terra sigillata datálja, a 174. sír fazeka 2. századi pecsételt kerámiával, a 64a. sír edénye 2–3. századi illatszeres üveggel együtt került elő.

A 120. sír fazekát hosszú, ívelten kihajló perem jellemzi (13. kép 6).<sup>301</sup> A hasi részen, az edény szerkezeti tagolódását hangsúlyozva, egy bemélyített hullámvonal fut körbe. A hosszú ívelten kihajló peremű fazekak is az 1–2. századra keltezhetőek, a budaörsi vicus anyagában főként dísztetlenek, ritkábban plasztikus bütyökkel vagy karcolt hullámvonallal dísztettek.<sup>302</sup>

Három objektumban került elő lassú/kézi korongolt kerámia. Ismertető jegyük, hogy az edény belső oldalán a korongolás nyomai helyett ujjenyomatos barázdák, bemélyedések láthatóak. Főző- és tárolóedények voltak. Az 1–2. században és a késő római korban jellemzőek.<sup>303</sup>

A 145. sír nagyméretű, sötétszürkére égetett fazeka a kézzel formált típusoknál jelen lévő hosszú, ívesen kihajló peremű formához tartozik (13. kép 7). Pereme alatt az edény teljes felületét fésüléssel, egymást szabálytalanul keresztező vonalkötegekkel dísztették. A budaörsi telepen is gyakori ez a lassú korongolt változat a kora és késő római korban egyaránt.<sup>304</sup>

A 29. körárok sötétszürke, magjában vöröses barnára égetett nyaktöredékét külső oldalán bemélyített hullámvonallal, belül fésüléssel dísztették (13. kép 8).

A temető egy-egy kézzel formált és lassú korongolt edényein fésűs és karcolt hullámvonalas dísztetés látható.

A fésülés technikáját a szakirodalom egységesen kelta eredetűnek tekinti.<sup>305</sup> Míg a kelta grafitos edényekre és azok utánzataira függőleges irányú fésülés jellemző, addig az 1–2. századi római kerámiákon, leginkább a vállon, ritkábban az edény teljes felületén sokkal sűrűbb, összefüggő vagy szabálytalan, vízszin-

tes és egymást keresztező sávokban is használják ezt a dísztéstechnikát.<sup>306</sup> Ezt a változatot seprűs dísztetésnek is nevezzük és a lassú korongolt és korongolt római fazekakon a markomann háborúig jellemző. A késő római korban ritka, főleg a lassú korongolt nagyméretű fazekakon és tároló edényeken jelenik meg, néha bütyökkel vagy plasztikus sordísszal variálva.<sup>307</sup> A minta készítéséhez többfajú eszközt használtak, amit még a kiégetlen, bőrkemény agyagba vájtak bele.<sup>308</sup> A 145. sír fazekához hasonló fésüléssel dísztett párhuzamok ismertek a gellérthegyi oppidum kora római anyagából,<sup>309</sup> a pátikai fazekakon és a budaörsi telepen.<sup>310</sup>

Az egy vagy többsoros bevájt hullámvonalakkal való dísztésmód a bronzkorban jelent meg a kerámiákon, a Hallstatt és a La Tène korban némileg háttérbe szorult,<sup>311</sup> így ritkán figyelhető meg a Dunakanyar területéről származó késő kelta edényeken is.<sup>312</sup> A Kr. e. 1. század végétől, Kr. u. 1. század elejétől ismét kedvelt motívummá vált,<sup>313</sup> főként a római kori korongolt és kézzel formált edények hasán és vállán, illetve a szomszédos dák fazekasok termékein<sup>314</sup> gyakori. Fésűszerű eszközzel vagy recézett végű fadarabbal készíthették.<sup>315</sup>

A 120. sír kézzel formált fazekát a hasi részen, a 29. körárok lassú korongolt töredékét a vállon dísztették bevájt hullámvonallal. Párhuzamai előkerültek a pátyi bennszülött telepen,<sup>316</sup> a budaörsi telep kelta fazekain, a 120. sír edényével megegyező, erősen kihajló peremű, 1–2. századi fazekain és a lassú korongolt áruin is.<sup>317</sup>

## 9. ORSÓKARIKA

Orsókarika a 11. sírből került elő. Szürke színű, lapos, négyszögletes alakú, középső részén lyukasztott. Kerámia oldaltöredékből vágta ki. A sír mellékletei között szereplő fibula alapján kora a Flavius-kor – 2. század első harmada. A telep anyagában, késő kelta és 1. századi objektumokban is megtalálhatóak az orsókarikák, amiket edényoldalból vagy talpból vágta ki

<sup>299</sup> HORVÁTH 2006, 308–309, V. típus, 2. kép 1–4.

<sup>300</sup> OTTOMÁNYI 2012, 267, 213. kép 1–2, 4, 6, 214. kép, 216. kép 5–6, 8–10, 215. kép 7.

<sup>301</sup> HORVÁTH 2006, 309, VI. típus, 2. kép 5–10.

<sup>302</sup> OTTOMÁNYI 2012, 267, 212. kép 4–6, 213. kép 3, 8, 215. kép 7.

<sup>303</sup> OTTOMÁNYI 2012, 270.

<sup>304</sup> OTTOMÁNYI 2012, 267, 215. kép 8–9, 12, 218. kép 1, 4, 6.

<sup>305</sup> MATTHES 2000, 381.

<sup>306</sup> MATTHES 2000, 381; HORVÁTH 2007, 320.

<sup>307</sup> BÓNIS 1942, 10–11; PALÁGYI 1995, 139; KELEMEN 1997, 108; HORVÁTH 2006, 37; HORVÁTH 2007, 320; OTTOMÁNYI 2012, 269.

<sup>308</sup> HORVÁTH 2006, 36; HORVÁTH 2007, 319.

<sup>309</sup> BÓNIS 1969, Abb. 47,3.

<sup>310</sup> OTTOMÁNYI 2012, 267, 215. kép 1–5.

<sup>311</sup> SCHÖRGENDORFER 1942, 113; HORVÁTH 2006, 37; HORVÁTH 2007, 318.

<sup>312</sup> OTTOMÁNYI 2012, 269.

<sup>313</sup> SCHÖRGENDORFER 1942, 113; HORVÁTH 2007, 318.

<sup>314</sup> OTTOMÁNYI 2012, 269–270; HORVÁTH 2006, 37.

<sup>315</sup> OTTOMÁNYI 2012, 270.

<sup>316</sup> HORVÁTH 2007, 318, 5. kép 8–10.

<sup>317</sup> OTTOMÁNYI 2012, 269.

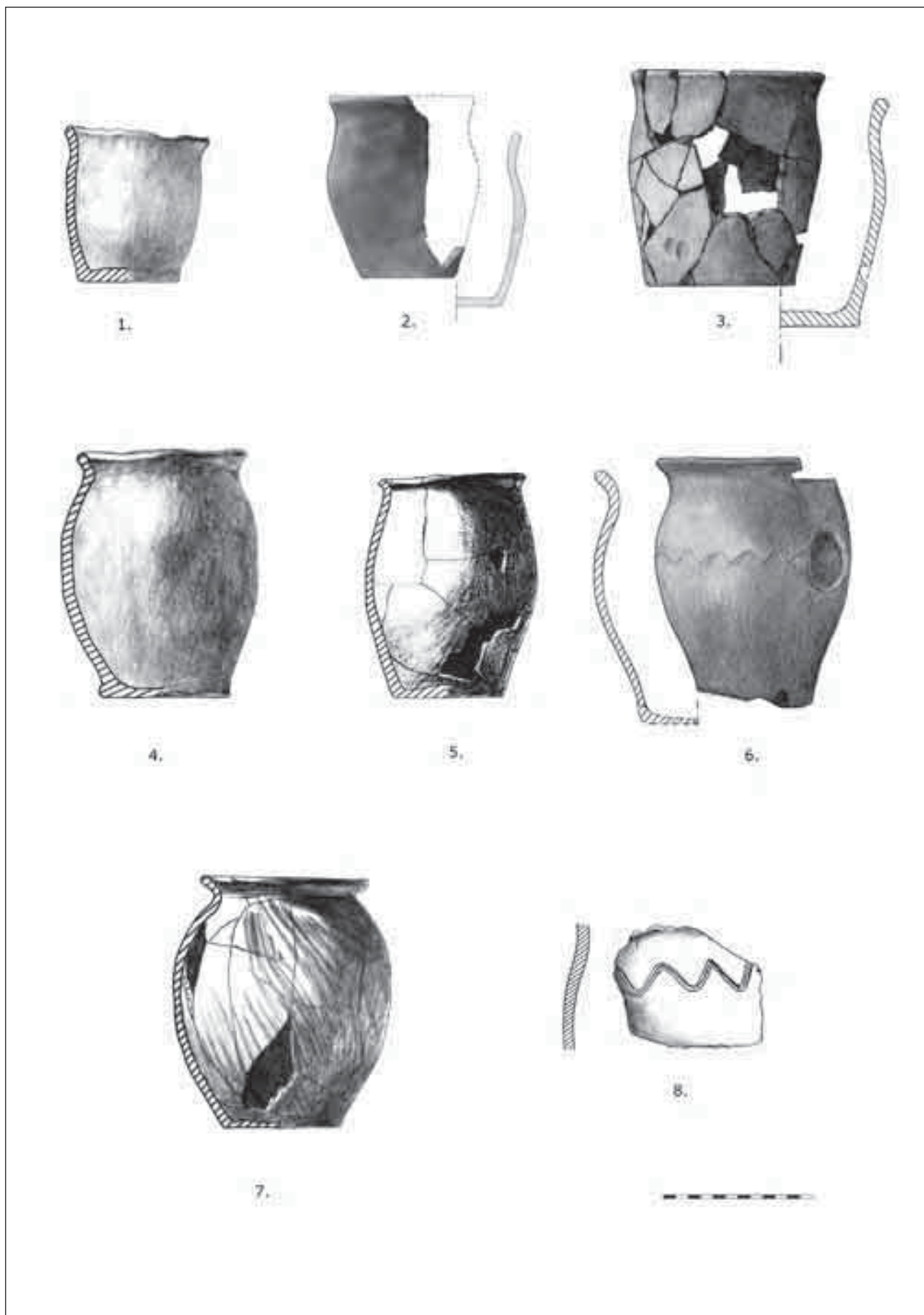

13. kép: Kézzel formált és lassú korongolt edények  
 1: 25. sír; 2: 42. sír; 3: 56. sír; 4: 64a. sír; 5: 174. sír; 6: 120. sír; 7: 145. sír; 8: 29. obj. (körárok)

és szürke, simított felülettel, besimított hullámvonalak díszítettek.<sup>318</sup>



14. kép: Orsókarika. 11. sír

## ÖSSZEGZÉS<sup>319</sup>

A budaörsi kora római temető anyagában a mécseseket és az orsógombot leszámítva 139 edény típusát és formáját lehetett meghatározni. Ezek százalékos megoszlását a 2. ábra mutatja. Az import kerámiatípusok közül csak a terra sigillaták képviseltetik magukat, azok is elenyésző számban. A temetőben csak négy edény, illetve edénytöredék került elő, holott a szomszédos telepen a korszakunkhoz tartozó sigillaták száma meghaladja a nyolcszázat.<sup>320</sup> A sírok mellékletei között és az árkok anyagában előkerülő töredékek az 1–2. század fordulójától a Severus-korig terjedő időszakot fedik le. Bár a vicus területéről ismertek, de a temetkezések mellékletei közé nem kerültek a korai észak-itáliai vékonyfalú csészék és poharak, és az ún. geometrisch verzierte Glanztonware („raetiai poharak”) poharai sem. A helyi kerámiatípusok közül legnagyobb mennyiségben a szürke házi kerámiák jelentkeztek, ezek adják a leletanyag 34%-át. A nyersszínű és vörös bevonatos kerámiák közel azonos arányban figyelhetők meg, a kerámiák 20, illetve 23%-át teszik ki. A pannoniai bevonatos kerámiák és a kézzel formált/kézi korongolt edények egyenlő számban kerültek elő, s az összanyag 6–6%-át képezik. Legkisebb mennyiségben a szürke, simított felületű kerámiák és a sávosan festett edények kerültek elő.

A pannoniai bevonatos kerámiák közül kiemelendő a pecséttel díszített pohárforma. Ennek párhuzamai Pannoniából csak néhány példányban ismertek.

A kézzel formált kerámiák, a szürke, nyersszínű, vörös bevonatos és sávosan festett edények jól tükrözik a kora római időszakra jellemző kettősséget, a továbbélő kelta hagyományok és a római újítások ötvöződését. A temető kerámiái anyag és kivitelezés szempontjából a telep anyagához illenek, de jóval kevesebb típus jelentkezik. Nincsenek jelen a márványozott festésű edények, a dörzstálak és a füstölőtálak sem, és a meglévő kerámiatípusok formai szempontból is jóval szegényesebbek. Általában egy-egy típuson belül minden forma egy példával képviselteti magát. Kivétel ez alól a vörösre festett bikónikus, váza formájú edények képeznek, amelyekből négy darab is előkerült a temetőben, bár méretben és kisebb formai jegyekben ezek is mutatnak különbséget. Hasonlóan a két-két vörös festésű kétfülű korsóhoz.

A kelta eredetű formák, pl. bikónikus, váza formájú edények, S-profilú tálak, szív alakú profilt mutató vízszintes peremű mély tálak mellett az itáliai formák is megjelentek, pl. pompeii vörös tálak utánzatai, a füles korsók vagy a caccabus. A formakincsre jelentős hatással voltak a terra sigillaták is. Drag. 35/36, Drag. 37 terra sigillata formát utánzó edények nyersszínű, szürke, agyagmázás és festett változatban is előkerültek. Pannoniában igen ritka a 46. sír Curle 15 terra sigillata formájú, horgas peremű, belső oldalán festett tálja. A vörös bevonatos poharak között egy az ún. geometrisch verzierte Glanztonware (raetiai kerámia) hasas poharának utánzata szerepel (154. sír).

A kézzel formált és korongolt fazekak, korsók díszítésén is megfigyelhető a kelta fazekasságtól örökölt fésűzés és sávos festés, de a karcolt hullámvonalak, a vonalkötegek vagy a fogaskarcolás már római technikával készül.

A kevés számban előforduló mécsesek többsége és a pannoniai bevonatos, pecséttel is díszített kerámiák aquincumi műhelyek termékei lehettek. A 191. sír bélyeges mécsese Victoralis aquincumi mesterhez köthető, akinek működése a 2. század első felére esik. Fortis bélyeges mécsesnegatív is ismert Aquincumból. A bacchikus díszítésű mécsesek legközelebbi párhuzamai is innen származnak. Budaörsön használatuk a 35. és 133. sír éremmellékletei alapján a 2. század második felére, 3. század elejére tehető.

A temető kora római kerámia anyagának többsége a 2. századra keltezhető. Ez alól kivételt az 1. századi fibulamellékletek alapján a 9. és 57. sír vörös bevonatos, kétfülű korsója, a 25. sír kézzel formált fazeka, a 60. sír fényes, fekete bikónikus edénye és az 54. sír vörös bevonatos poharának töredékei képeznek. A temető Severus-kori, 3. század első felére eső peri-

<sup>318</sup> OTTOMÁNYI 2012, 275, 220, 1–2.

<sup>319</sup> A katalógust és a táblázatokat, ld. a DVD-n.

<sup>320</sup> GABLER 2002, 409.



ókusához tartozik az érem-, fibula- és terra sigillata mellékletek, valamint a párhuzamok alapján a 210. sír Faltenbechere és vörös bevonatos pohártöredéke, a 70. körárok Drag. 37 formájú táljának peremtöredéke, a 106a. sír Drag. 54 formájú pohara, az 5. sír behúzott peremű, belső oldalán festett tálja, a 133. sír nyersszínű korsója, füles pohara, bacchikus mécsese, a 190. sír szürke, bikónikus bögréje és a 20. sír kétfülvű, vörös bevonatos tálja.

A temető kerámiamellékletadási szokásait vizsgálva megállapítható, hogy a csontvázas sírok közel felébe csak egy-egy edényt helyeztek, korsót vagy tálát, ritkábban bögrét, poharat vagy fazekat. A két-három edényt tartalmazó sírokban is többször azonos formák jelentkeznek. A kerámiamellékletek számát tekintve kiemelkedik a 121. sír, ami pannoniai bevonatos kerámiát, két festett, bikónikus edényt, nyersszínű korsót, szürke bögrét és fedőt is tartalmazott. (1. táblázat)

A hamvasztásos sírok kerámiamellékletben gazdagabbak. Általában 2–4 edényt helyeztek el a sírokba. Ez alól kivételt képez az 54. sír, ahol csak egy vörös bevonatos pohár töredékei kerültek elő, és a 38. sír, ami öt, valamint az 51. dupla sír, ami hat edényt is tartalmazott. A korsó-tál párosítás általánosnak tekinthető, amit még egy-egy bikónikus edénnyel, bögrével, pohárral vagy mécsessel egészítettek ki. Fazekak a hamvasztásos sírok mellékletei között nagyon ritkán szerepeltek. Hat esetben helyezték biztosan edénybe a hamvakat. A 38. sírban egy festett, bikónikus edény, a 43a. sírban egy festett egyfülvű korsó, az 50. és 122. sírban egy szürke, behúzott peremű tál, az 51. kettős sírban egy szürke fedővel lefedett, festett, galléros peremű tál és a 100. sírban egy korsó tartalmazott égett maradványokat.<sup>321</sup> (2. táblázat)

Az edényformák és a mécsesek százalékos megoszlását (3. ábra) vizsgálva megállapítható, hogy a temető anyagának mintegy kétharmadát a tálak, korsók és fazekak teszik ki. A poharak, bögrék azonos arányban jelentkeznek, míg nagyon ritka a fedő és az amphoradugó. A hamvasztásos és csontvázas sírokon belül az edényformák mennyiségi összehasonlításánál azonban kritikával kell élni (4. ábra). Figyelembe kell venni ugyanis, hogy a hamvasztásos sírok nagy részét a mezőgazdasági művelés során megbolygatták, melynek következtében azok vagy teljesen elpusztultak, vagy az anyag oly mértékben sérült, hogy sok töredék formai szempontból már nem volt vizsgálható. Összességében elmondható azonban, hogy mindkét rítusnál, más-más mennyiségben, de azonos formák tűnnek fel. A tálak és korsók aránya mindkét esetben kiugró. Amphoradugó csak hamvasztásos sírból ismert.

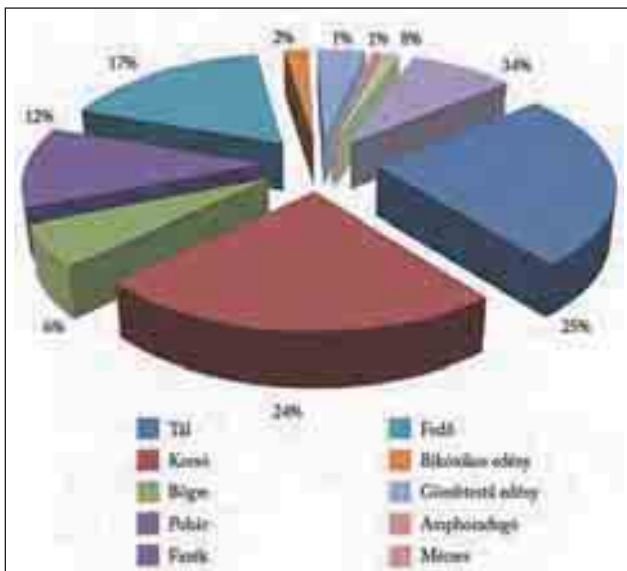

2. ábra. A kerámia típusok százalékos megoszlása

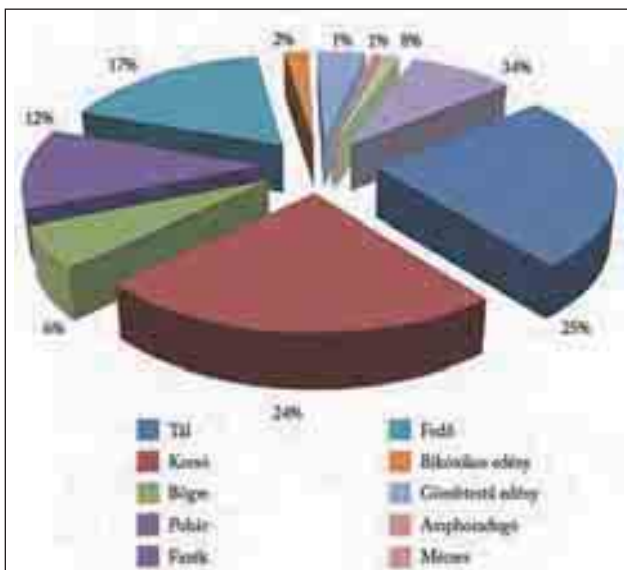

3. ábra. Az edényformák, mécsesek aránya

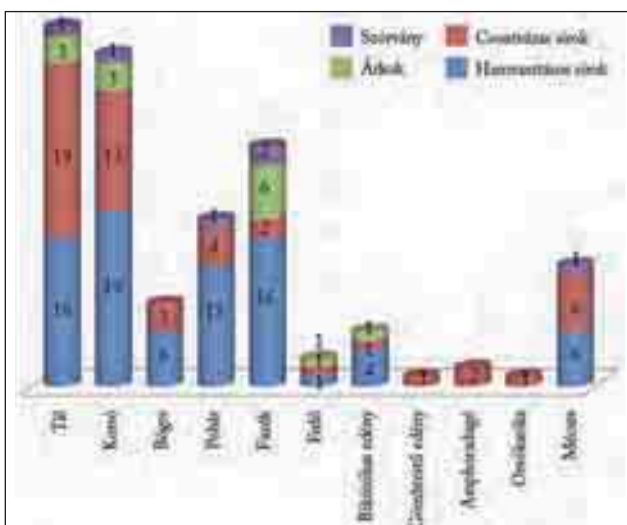

4. ábra. A kerámiamellékletek objektumok szerinti eloszlása

<sup>321</sup> OTTOMÁNYI-MRÁV-FILIPSZKY-MESTER 2014, 70.

# FRÜHRÖMISCHE KERAMISCHE BEIGABEN DES GRÄBERFELDES VON BUDAÖRS

In den Jahren 2002–2003 erschloss die Direktion der Museen des Komitats Pest Ausgrabungen in Budaörs, in der Flur von Kamaraerdő, an der nördlichen Seite des Hosszúrét-Baches. Im Laufe der Ausgrabungen kam auch ein römisches Gräberfeld, das zu einem römischen Vicus mit spätkeltischen Vorläufern gehörte, zum Vorschein. Das Gräberfeld befindet sich auf dem Hügel nordöstlich – ca. 50 m entfernt – von der Siedlung, auf ihrer Oberfläche wurden ca. 450 Gräbern freigelegt. Die Bestattungen begannen im östlichen Teil des Gebietes in der frühromischen Periode und breitete sich nach Westen ohne Unterbrechung in der spätrömischen Zeit aus. Die nördlichen, westlichen und südlichen Grenzen vom Gräberfeld sind bekannt, aber der Fundort fortsetzt sich nach Osten auf der gegenüberliegenden Seite der Str. Seregélyes, wo Äschergräber beim Bau des Kühlhauses von Hungarofruct ausgegraben wurden.

181 Gräber (Skelettbestattungen, Brandbestattungen und symbolische Gräber), 7 kreisförmige und 2 rechteckige Graben können mit frühromischer Periode (1. Jh. n. Chr. – Mitte des 3. Jh. n. Chr.) verknüpft werden. Diese Objekte bilden 40% aller Bestattungen. Die Struktur des frühen Gräberfeldes ist seltener als in der späteren Zeit, aber es ist wahrscheinlich, dass mehrere frühe Brandbestattungen während der landwirtschaftlichen Tätigkeit zerstört wurden.

58 Körpergräber und 20 Brandbestattungen enthielten keramische Beigaben. Zusammen 153 Gefäße und keramische Gegenstände (Spindelknopf, Öllampen) können typologisiert werden (*Figuren 1–2*). Die Mehrheit der Gefäße sind scheibengedrehte Keramiktypen; daneben sind wenige handgeformte Keramiken auch gut zu bestimmen, ihre Formen sind vor allem Schüsseln, Krüge, Becher.

Sehr wenige Importwaren wurden in den Gräbern gefunden. Nur vier Terra Sigillata-Fragmente in den Gräbern, während ca. 800 frühromische Fragmente dieser Gefäße sich im benachbarten vicus von Budaörs befinden. Der Teller des Grabes Nr. 42. mit Barbotin-Verzierungen (Traube, Lilie) gehört zur Formgruppe B von Consp. 39 und stammt aus Norditalien. Ein Tellerfragment der Form Drag. 18/37 (catillus) mit dem Stempel TOCCINVS °F (Grab Nr. 51.) und ein Becher der Form Drag. 54 Antoninus-Severus-Zeit (Grab Nr. 106a.) sind der Manufaktur von Rheinzabern zuzuordnen. Diese können auf die 2. Hälfte des 2. Jhr. – Beginn des 3. Jhr. datiert werden. Das Fragment eines Tellers der Form Drag. 37 (kreisförmige Graben Nr. 70.) wurde in der Manufaktur

von Rheinzabern oder Westerndorf gemacht. Obwohl das Fundmaterial von vicus frühe dünnwandige Keramik und raetischen Becherauch enthalten, fehlen diese Keramikarten in den Gräbern.

13 Öllampen kamen zum Vorschein, fünf davon sind frühe Volutenlampen mit bacchischen Motiven (Typ Iványi VIII, XI). Die mit den bacchischen Motiven verzierten Bildlampen erschienen im 2. Jahrhundert und standen im Zusammenhang mit der Verbreitung des Kultes von Bacchus. Aufgrund der Analogien wurden die Lampen von Budaörs in einer in Aquincum tätigen Werkstatt hergestellt und wurden in der zweiten Hälfte des 2. Jhr., ersten Hälfte des 3. Jhr. in den Gräbern gelegt. Vier von Firmalampen sind Typ. Loeschke 10=Iványi XVII. Auf vier Fragmenten befindet sich Bodenstempel: VICT(orialis), FORTIS, ... SSI (C. Dessius oder Cassus), IEGIDI (Iegidius). Victoralis arbeitete in Aquincum in der 1. Hälfte des 2. Jhr.. Fortis, C. Dessius, Cassus, Iegidius waren Meister in Italia, aber die Negativformen der Lampen mit die Stempel Fortis und Iegidius sind findbar auch in Pannonien, so wahrscheinlich diese Lampen können lokale Produkte werden.

Acht Gefäße gehören zum Keramiktyp Pannonischen Glanztonware, vier davon wurden gestempelt. Am meisten Gefäße sind Schüsseln (mit S-Profil, Drag 35/36, Drag 37) und in einem Fall die Form ist Becher, dessen Analogien sehr selten in Pannonien sind. Die mit den Stempel verzierten Gefäße von Budaörs gehörten zur ostpannonischen Gruppe der Pannonischen Glanzware und zusammen mit den unverzierten Schüsseln wurden in Aquincum im 2. Jhr. hergestellt.

Im Fundmaterial sind auch wenige bemalte, streifenverzierte Keramiken: Henkelkrüge, ein bikonischer Topf und ein kleines, kugelförmiges Gefäß mit Wulstrand. Diese Keramiken waren kennzeichnend von der zweiten Hälfte des 1. Jhr. bis der ersten Hälfte des 3. Jhr. und wurden auch in Aquincum produziert (Töpferwerkstatt neben dem Militärdepot, Schütz-Werkstätte).

Die Formen der rot bemalten Keramik sind Schüsseln (mit eingezogenem Rand und Kragenrand, Terra Sigillata-Nachahmungen der Form Drag. 35/36, Drag. 37 und Curle 15, doppelhenkeliger Schüssel), Bechern (Nachahmung der raetischen Keramik, Faltenbecher, Henkelbecher), Krüge (Typ. Bónis XXV/2), Henkelkrüge (mit Kragenrand und ausbiegendem Rand), Doppelhenkelkrüge (höhere Variante mit ausbiegendem Rand – Typ. Bónis XXXI/1 – und kleinere Variante mit Wulstrand) und bikonische Gefäße.

Zwischen den rohfarbenen Waren befinden sich Schüsseln (mit S-Profil, mit eingezogenem Rand, Terra Sigillata-Nachahmungen der Form Drag. 37), Bechern (kugelförmige, topfförmige und bauchige Gefässe), Stöpsel, Henkelkrüge mit wechselvollen Formen (Bónis XXV/17, 19., Bónis XXVII/5., Bónis XXVI/13., Bónis XXIX/1.) und Töpfe (bauchige Topf mit ausbiegendem Rand, eingezogenem und abgekantetem Rand).

Die grauen Keramik mit geglätteter Oberfläche ist typische frühromische Keramikart. Im Gräberfeld von Budaörs sind drei Schüssel mit S-Profil, ein kleiner Schüssel mit leichten ausbiegendem Wulstrand und ein Fragment eines Kruges mit dieser Technik ausgebildet.

Die grauen Haushaltkeramiken bilden die grössten Gruppe der Keramikbeigaben. Das Formenspektrum besteht aus Schüssel (mit eingezogenem Rand und Wulstrand, mit S-Profil, caccabus, tiefe Schüssel mit herzförmigen ausgebildeten Profil), Bechern (Eier-, Topf und Birnenform mit ausbiegendem oder wulstigem Rand) Henkelbecher, Töpfe (mit herzförmig ausgebildeten oder horizontal ausbiegendem Rand) Henkelkrüge (bei der Schulter verbreitende Form mit Ausguss, eine weitmundige Form mit horizontal ausbiegendem Rand) und Deckel.

Neben den scheibengedrehten Gefässe können handgeformte und langsam-gedrehte Keramiken beobachtet werden. Ihre Formen sind Töpfe, ein-ein davon wurden mit Kammstrichen und vertieften Wellenlinien verziert.

Die Keramikbeigaben des Gräberfeldes von Budaörs stehen im engen Zusammenhang mit dem Material des vicus, aber hier gibt es weniger Keramikarten mit wenigen Gefässen, marmorierte Keramik, Reibschüsseln oder Räuchergefässe wurden überhaupt nicht gefunden. Aber es ist gut wahrnehmbar, dass die keltischen Traditionen und die römischen Innovationen in der frühromischen Keramikindustrie zusammenleben. Die bikonischen Gefässe, die Schüsseln mit S-Profil, die tiefen Schüsseln mit herzförmig ausgebildetem Profil sind keltische Formen. Die Formen der flachen Schüsseln mit eingezogenem Rand, der Henkelkrüge und der caccabus stammen aus Italien. Die Nachahmungen der Terra Sigillata (Drag. 35/36, Drag. 37, Curle 15.) und die raetischen Becher (geometrisch verziert Glanztonkeramik) können beobachtet werden. Diese Zweifelt zwischen den Verzierungen ist auch bezeichnend. Der Kammstrich und die Bemalung im Streifen vererben sich von keltischen Keramiken, aber die Wellenlinie und die Rädchenverzierung sind römische Techniken helyett Verzierungstechniken.

Die Mehrheit der frühromischen Keramikbeigaben können auf das 2. Jhr. datiert werden. Aufgrund der Fibeln stammen der rot bemalten Doppelhenkelkrug des Grabes 9. und 57. der handgeformte Topf des Grabes 25., das glänzende, schwarze bikonische Gefäss des Grabes 60. und der rot bemalte Becher des Grabes 54. aus dem 1. Jhr.

Aufgrund der Fibeln, Terra Sigillata-Gefässe und Münzen gehören der Faltenbecher und der rot bemalten Becher des Grabes 210., das Fragment der Schüssel der Form. Drag. 37 aus der kreisförmigen Grube 70., der Becher von Form Drag. 54 des Grabes 106a., die bemalte Schüssel mit eingezogenem Rand aus dem Grab 5., der rohfarbige Krug, der Henkelbecher und die mit bacchischen Motiven verzierten Lampe des Grabes 133., der schwarze, bikonische Becher aus dem Grab 90. und die rotbemalte Schüssel mit zwei Henkel des Grabes 20. zur Periode der ersten Hälften des 3. Jhr.

Wenn wir die Beigabensitte des frühromischen Gräberfeldes von Budaörs untersuchen, ist es feststellbar, dass nur ein-ein Gefäss in der Hälfte der Körpergräber war: ein Krug oder eine Schüssel, selten ein Becher oder Topf. In denjenigen Gräbern, die mehrere Gefässe enthielten, waren gleiche Formen. Die meisten – sechs – keramischen Beigaben wurden in dem Grab 121. gefunden: zwei rot bemalte bikonische Gefässe, eine Pannonische Glanztonware-Schüssel, ein rohfarbiger Krug, ein grauer Becher und Deckel. (Tabelle 1.)

An Keramikbeigaben waren die Brandbestattungen reicher als die Körpergräber. Im Allgemeinen zwei-vier Gefässe wurden in diesen Gräbern gestellt. Wenige Ausnahmen kann man beobachten: im Grab 54. war nur die Fragmente eines rot bemalten Becher, das Grab 38. enthielten fünf, das Grab 51. sechs Gefässe. Der Krug und die Schüssel sind gewöhnlich in der Bestattungen, aber die Töpfe sind selten. Sechs Gefässe enthielten Asche: die rot bemalte bikonische Vase des Grabes 38., die rot bemalte Henkelkrug aus dem Grab 43.a, die graue Schüssel mit eingezogenem Rand der Gräber 50. und 122., eine bemalte Kragen-schüssel, ein Krug im Doppelgrab 51. und ein Krug im Grab 100. (Tabelle 2.)

Bestimmbar, dass an meisten – in verschiedener Menge – gleichen Formen in der Brand- und Körpergräber des frühromischen Gräberfeldes von Budaörs zum Vorschein kommen. Zwei Drittel des ganzen keramischen Fundmaterials sind Schüsseln, Krüge und Töpfe. Die Verhältnisse der Schüssel und Krüge sind hoch auf beide Bestattungsriten, der Stöpsel ist nur aus Brandgrab bekannt (Figuren 3-4).

## IRODALOMJEGYZÉK

- ADLER-WÖLFL, K.  
2004 Pannonische Glanztonware aus dem auxiliarkastell von Carnuntum. Ausgrabungen der Jahre 1977–1988. Ergänzungshefte zu den Jahresheften des Österr. Archäologischen Instituts 7, Wien.
- ALRAM-STERN, E.  
1989 Die römischen Lampen aus Carnuntum. RLÖ 35, Wien.
- BAILEY, D.  
1980 A Catalogue of the Lamps in the British Museum II. Roman Lamps made in Italy. London.
- BÁNKI, Zs.  
1987 Forschungen in Gorsium in den Jahren 1983/84. Alba Regia 23, 185–240.
- BARKÓCZI L.  
1956 Császárkori edényégető telep Bicsérdén. FolArch 8, 63–87.
- BARKÓCZI, L.–B. BÓNIS, É.  
1954 Das frühromische Lager und die Wohnsiedlung von Adony (Vetus Salina). ActaArchHung 4, 129–198.
- BENDA J.–HABLE T.  
2006 Római kori és középkori települési maradványok a Vízivárosban. AqFüz 12, 116–146.
- BÍRÓ SZ.  
2004 Savaria nyugati temetője. Savaria, 63–134.
- BÍRÓNÉ SEY K.–GABLER D.  
1992 A balácai római villagazdaság főépületének 10. helyisége, BalK 2, 219–281.
- B. BÓNIS, É.  
1942 A császárkori edényművesség termékei a terra sigillátákon kívül 1. A korai császárkor anyaga. DissPann 2.20, Budapest.  
1947 A Bécsi-úti korarómai temető agyagedényei. AntHung I, 43–48.  
1969 Die spätkeltische Siedlung Gellérthegy–Tabán in Budapest. ArchHung 47. Budapest.  
1970 A brigetioi sávós kerámia. FolArch 21, 71–86.  
1975 A brigetioi katonaváros fazekastelepei. FolArch 26, 71–89.  
1976 Edényraktár a brigetioi katonaváros fazekastelepén. FolArch 27, 73–87.
- 1979 Das Töpferviertel „Gerhát” von Brigetio. FolArch 30, 99–155.
- BRUKNER, O.  
1981 Rimska keramika u Jugoslovenskom delu provincije donje Panonije. DissMonSADJ 24. Beograd.
- BUCHI, E.  
1975 Lucerne del Museo di Aquileia I. Lucerne romane con marchio di fabbrica. Aquileia.
- P. BUOCZ T.  
1961 Korarómai sírok a szombathelyi Rumi úton. ArchÉrt 88, 219–239.  
1963 A Kertész utcai római temető. Savaria 1, 131–148.
- Sz. BURGER A.  
1966 A kékesdi koracsászárkori temető. ArchÉrt 93, 254–271.
- CZYSZ, W.  
1982 Der Sigillata Geschirrfund von Cambodunum–Kempten, BRGK 63, 281–346.
- CSIRKE O.  
2006 Terra sigillata edények a veszprémi Laczkó Dezső múzeum gyűjteményéből. Veszprém.
- EBNER, D.  
1997 Das römische Gräberfeld von Schwabmünchen Landkreis Augsburg. Materialhefte zur Bayer. Vorgeschichte. Reihe A. Bd. 73. Kallmünz/Opf.
- FÉNYES, G.  
1996 Római kori mécsesek a Vásártérről. In: Borhy L. (szerk.): Válogatása Szőny–Vásártéri ásatás leleteiből MCMXCII–MCMXCV. Komárom, 23–26.  
2002 Brigetioban előkerült bélyeges mécsesek. CommArchHung, 59–91.  
2003a Import kerámiák és helyi utánzataik Brigetioból. KMMK 10, 5–33.  
2003b Untersuchungen zur Keramikproduktion von Brigetio. ActaArchHung 54, 101–163.
- FITZ, J.–BÁNKI, Zs.–LÁNYI, V.  
1980 Forschungen in Gorsium im Jahre 1980. Alba Regia 20, 201–228. t. LII–LXXVII.  
1990 Forschungen in Gorsium in den Jahren 1985/86 Alba Regia 24, 93–136. t. I–XLVII.

- 1998 Forschungen in Gorsium in den Jahren 1990–1997. *Alba Regia* 27, 237–309. t. I–XXXIV.
- GABLER, D.  
 1964 Adatok az itáliai barbotinos sigillaták kérdéséhez. *Arrabona* 6, 5–18.  
 1973 Der römische Gusthof von Fertőrákos. *ActaArchHung* 25, 139–176.  
 1974 Sigillaten auf dem Gebiet des Palatiums von Gorsium. *Alba Regia* 13, 9–68.  
 1976 Importált reliefdíszű sigillaták és pannoniai utánzataik. *ArchÉrt* 103, 34–52.  
 1977 A dunai limes I–II. századi történetének néhány kérdése. *ArchÉrt* 104, 145–175.  
 1978 Die Sigillaten von Pfaffenhofen in Pannonien. *ActaArchHung* 30, 77–147.  
 1989 The Roman Fort at Ácsvaspuszta (Hungary) on the Danubian Limes, *BAR Int. Ser.* 531/1–2. Oxford.  
 1990 Kereskedelem. In: Mócsy A.–Fitz J. (szerk.): *Pannonia Régészeti Kézikönyve*. Budapest, 185–209.  
 1992 A balácai terra sigillaták 2. *BalK* 2, 293–317.  
 1998 A sárvári római útállomás és első századi előzményei. *Savaria* 23/3, 237–328.  
 2001 A balácai terra sigillaták 3. *BalK* 6, 97–141.  
 2004 A balácai II. épület sigillatái. *BalK* 8, 123–163.  
 2006 Terra sigillaták az albertfalvi vicus nyugati részén. *BudRég* 40, 71–344.  
 2007 Terra sigillaták a pátyi telepen. *StComit* 30, 239–271.  
 2012 A budaörsi terra sigillaták. In: Ottományi K. (szerk.): *Római vicus Budaörsön. Régészeti tanulmányok*. Budapest, 409–455.
- GABLER D.–HORVÁTH FR.  
 1996 A szakályi terra sigillaták és helyük a bennszülött telep kerámiáspektrumában. *WMMÉ* 19, 115–190.
- GABLER D. –MÁRTON A.  
 2005 Galliai–germaniai és Duna–vidéki terra sigillata bélyegek nem reliefdíszes edényeken. *CommArchHung* 2005, 227–307.
- GABLER D.–OTTOMÁNYI K.  
 1990 Késő római házak Szakályban. *ArchÉrt* 117, 161–188.
- GABLER D.–PALÁGYI S.  
 1989 A balácai terra sigillaták 1. *BalK* 1, 109–133.
- GASSNER, V.  
 1990 Gelbtonige Keramik aus datierten Fundkomplex in Carnuntum. *CarnJb* 1989 (1990) 133–161.
- 1991 Feinware aus Carnuntum. *CarnJb* 1990, 253–292.  
 1993 Pannonische Glanztonware mit Stempelverzierung aus Carnuntum. *Ptujski Archeološki Zbornik* 1, 359–383.  
 2000 Die Keramik mit Ausnahme der Terra Sigillata. In: Gassner, V.–Groh, S.–Jilek, S.–Kaltenberger, A.e –Pietsch, W.–Sauer, RR –Stieglitz, H.–Zabehlicky, H.: *Das Kastell Mautern–Favianis*. RLÖ 39. Wien, 184–314.
- GOSE, E.  
 1975 Gefässtypen der römischen Keramik im Rheinland. Beihefte der Bonner Jahrbucher 1. Köln – Bonn.
- GROH, S.–SEDLMAYER, H.  
 2006 Forschungen im Vicus Ost von Mautern–Favianis. Die Grabungen der Jahre 1997–1999. RLÖ 44. Wien.
- GRÜNEWALD, M.  
 1979 Die Gefässkeramik des Legionslagers von Carnuntum. (Grabungen 1968–1974). RLÖ 29. Wien.
- HILGERS, W.  
 1969 Lateinische Gefässnamen. Bezeichnungen, Funktion und Form römischer Gefäße nach den antiken Schriftquellen. *Bj–Bh* 31. Düsseldorf.
- HORVÁTH, FR.  
 2006 Római kori bennszülött kerámia. In: Holló Sz. A.–Szulovszky J. (szerk.): *Az agyagművesség évezredei a Kárpát-medencében*. Budapest–Veszprém, 33–46.  
 2007 Kézzel formált, bennszülött kerámia. *StComit* 30, 300–345.
- HUNYADI I.  
 1944 Kelták a Kárpát-medencében I–II. *DissPann* 2.18, Budapest.
- IVÁNYI, D.  
 1935 A pannoniai mécsesek – Die pannonischen Lampen. Typologische und chronologische Übersicht – Eine typologisch–chronologische Übersicht. *DissPann* 2.2, Budapest.
- H. KELEMEN M.  
 1980 Római kori fazekaskemencék Balatonfüzfőn. *WMMÉ* 15, 49–72.  
 1997 A legio I adiutrix téglavetője Dömösön. *ArchÉrt* 121–122, 97–114.
- V. KOCZTUR É.  
 1991 Kora császárkori temető Solymáron. *StComit* 21, 171–334.

- 2004 Kora császárkori temető Solymáron. StComit 28, 157–166.
- KUZSINSZKY B.  
1920 A Balaton környékének archaeológiája. A Balaton tudományos tanulmányozásának eredményei. Budapest.  
1932 A gázgyári római fazekastelep Aquincumban. BudRég 11, 5–423.
- T. MARÓTI É.  
1985 Római kori pecsételt díszű edénytöredékek Pest megyéből. StComit 17, 97–158.  
1987 Római kori pecsételt kerámia Nyugat-Pannóniában. Zalai Múzeum 1, 81–104.  
1991 A római kori pecsételt kerámia és a Resatus-kérdés. StComit 22, 365–427.  
2004 Újabb római kori pecsételt edénytöredékek Pest megyéből. StComit 28, 199–245.
- T. MARÓTI É.–H. VADAY A.  
1980 Koracsászárkori, figurális díszítésű festett kerámia Pannoniában és a szarmata barbaricumban. StComit 9, 79–94.
- MATTHES, A.  
2000 Studien zu Keramikgefäßen und ausgewählten Verzierungen der älteren römische Kaiserzeit in Norddeutschland. EAZ 41, 361–406.
- MÁTYÁS SZ.  
2007 Egy kora római település Savaria territóriumáról. Savaria 30, 159–197.
- MIGLBAUER, R.  
1990 Die Gefässkeramik der Grabung Wels Marktgelände. RCRF acta Suppl. 7, Augsburg–Kaiseraugst.
- MÓCSY A.  
1954 Korarómai sírok Szombathelyről. ArchÉrt 81, 167–191.
- NAGY A.  
2014 Forging Samian Ware in the Pannonian way: The case of Stamped Pottery. RCRF 43, 119–127.
- NAGY G.  
1983 Az alsó-szent-iványi sírdombok (Kunhalmok) Fehér megyében. ArchÉrt 13, 28–37.
- NAGY L.  
1942 A római kor. In: Alföldy A.–Nagy L. (szerk.): Budapest Története I. Budapest, 135–178.
- NAGY T.  
1964 Perióduskutatások az aquincumi polgárváros területén. BudRég 21, 9–54.
- M. NEPPER I.–SZ. MÁTHÉ M.  
1993 A Hajdú-Bihar megyei múzeumok régészeti tevékenysége 1986–1991. (Leletkataszter) DMÉ 1991, 109–140.
- OSWALD, F.–PRYCE, D.  
1920 An Introduction to the Study of Terra Sigillata treated from a chronological standpoint. London.
- OTTOMÁNYI, K.  
2005a Mintásan festett kora római kerámia a budaörsi és pátyi telepről. ArchÉrt 130, 53–103.  
2005b Die spätletztzeitlich-römische Siedlung von Budaörs. ActaArchHung 56, 67–132.  
2007 A pátyi római telep újabb kutatási eredményei. StComit 30, 7–237.  
2012 Római *vicus* Budaörsön. In: Ottományi K. (szerk.): Római *vicus* Budaörsön I. Régészeti tanulmányok. Budapest, 9–408.
- OTTOMÁNYI K.–GABLER D.  
1985 Római telepek Herceghalom és Páty határában (Gabler D.: A pátyi terra sigillata). StComit 17, 185–272.
- OTTOMÁNYI K.–MESTER E.–MRÁV Zs.  
2005 Antik Gyökereink. Budaörs múltja a régészeti leletek fényében. Budaörs.
- OTTOMÁNYI K.–MRÁV Zs.–FILIPSZKY I.–MESTER E.  
2014 Antik Gyökereink. Budaörs múltja a régészeti leletek fényében. Második, átdolgozott kiadás. Budaörs.
- K. PALÁGYI, Sz.  
1981 Die römischen Hügelgräber von Inota. Alba Regia 19, 7–94.  
1995 Einige Bemerkungen zu den sog. Pátkaer Töpfen. In: Tejral, J. (Hrsg.): Kelten, Germanen, Römer im Mitteldonaugebiet vom Ausklang der Latene-Zivilisation bis zum 2. Jahrhundert. Brno–Nitra, 139–143.
- K. PALÁGYI Sz.–NAGY L.  
2000 Római kori halomsírok a Dunántúlon. Veszprém.
- PÁRDU CZ M.  
1944 A szarmatakor emlékei Magyarországon 2. ArchHung 28, Budapest.

- PETRES É.  
1965 A mányi eraviscus temető. *FolArch* 17, 87–102.
- PETZNEK, B.  
1998 Römerzeitliche Gebrauchskeramik aus Carnuntum. Ausgrabungen des Bundesdenkmalamtes 1971 ud 1972. Teil 1. *CarnJb* 1997, 167–323.  
1999 Römerzeitliche Gebrauchskeramik aus Carnuntum. Ausgrabungen des Bundesdenkmalamtes 1971 ud 1972. Teil 2. *CarnJb* 1998, 261–404.
- PÓCZY, K.  
1947 Brigetioi kerámia. Doktori értekezés. (Kézirat). Budapest.  
1952 Festett állatalakos edények Aquincumban. *ArchÉrt* 79, 99–108.  
1956 Die Töpferwerkstätten von Aquincum. *ActaArchHung* 7, 73–136.  
1957 Keramik. In: Alföldi M.–Barkóczi L. (szerk.): *Intersica II*. Budapest, 37–38.
- SCHINDLER-KAUDELKA, E.  
1989 Die gewöhnliche Gebrauchskeramik vom Magdalensberg. Helltonige Krüge und Verwandtes. *Archäologische Forschungen zu den Grabungen auf dem Magdalensberg* 10. *Kärntner Museumsschriften* 7. Klagenfurt.
- SCHÖRGENDORFER, A.  
1942 Die römerzeitliche Keramik der Ostalpenländer. *Sonderschriften* herausgegeben von der zweigstelle Wien der Archäologischen Instituts des Deutschen Reiches 13. Brunn–München–Wien.
- B. SEY K.–GABLER D.  
1992 A balácai római villagazdaság főépületének 10. Helyisége. *Balk* 2, 219–281.
- SZENTLÉLEKY T.  
1959 Aquincumi mécskészítő műhelyek. *BudRég* 19 167–204.
- SZŐNYI E.  
1973 A győri Kálvária utcai római temető hamvasztásos sírjai. *Arrabona* 15, 5–67.  
1974 A győri Kálvária utcai római temető csontvázas sírjai. *Arrabona* 16, 5–44.  
1976 A győri „Homokgödri” római temető (I.). *Arrabona* 18, 5–47.  
1986 Arrabona késő római temetői – II., Nádorváros. *Arrabona* 22–23, 5–34.
- TOPÁL, J.  
1981 The Southern Cemetery of Matrica. *Százhalombatta–Dunafüred. FontArchHung*. Budapest.  
1993 Roman Cemeteries of Aquincum, Pannonia. The Western Cemetery, Bécsi Road 1. *Aquincum Nostrum*. Budapest.  
2003 Roman Cemeteries of Aquincum, Pannonia. The Western Cemetery, Bécsi Road 2. *Aquincum Nostrum*. Budapest.
- ÚJLAKI-PONGRÁCZ Zs.  
2006 Az Intercisa Múzeum római kori mécsesei. *Az Intercisa Múzeum kincsei* 3. Dunaújváros.
- B. VÁGÓ, E.  
1960 Kelten- und Eraviskengräber von Nagyvenyim und Sárkeszi. *Alba Regia* 1, 43–63.
- VÁMOS P.  
2002 Fazekasműhely az aquincumi canabae déli részén. *ArchÉrt* 127, 5–87.
- VARGA N.  
2009 Raetiai típusú kerámiát gyártó műhely Savariában. *CommArchHung*, 209–260.
- ZSIDI P.  
1984 Újabb kemencék az Aquincum-gázgyári fazekastelepről. *BudRég* 25, 367–391.

## A BUDAÖRS–KAMARAERDEI-DŰLŐBEN FELTÁRT RÓMAI TEMETŐ FIBULÁI

### BEVEZETÉS

A Budaörs–Kamaraerdei-dűlőben 2002–2003-ban Ottományi Katalin vezetésével feltárt, kelta előzményekre visszavezethető, nagy kiterjedésű római település<sup>1</sup> igen gazdag és sokrétű leletanyaga nagyszámú bronz- és vastárgyat, köztük 130 fibulát is tartalmazott.<sup>2</sup> A fibulák 15%-át (20/30=15,4%) a Kr. e. 1. század 2. felében létrejött késő kelta eraviscus telep lakosai viselték a római foglalatást megelőző időszakban.<sup>3</sup> Az ide sorolható típusok/változatok keletkezése alapján a fibulák a késő kelta lakosság viseletében Augustus uralkodásának idején, azaz a település virágkorának tekintett periódusban<sup>4</sup> kezdtek nagyobb szerepet játszani.<sup>5</sup> Az ezt megelőző időszakból ugyanis mindössze egyetlen fibula<sup>6</sup> származott. A késő kelta népeséghez köthető (legkorábbi egygombos, erősprofilú, noricum-pannoniai kétgombos, állatfejes, Idríja típusú, Almgren 2-es típusú) fibulákat<sup>7</sup> – egy szemes fibula<sup>8</sup> kivételével – az Alpok K-i, DK-i régiójában kialakult, Noricumban és Pannoniában elterjedt típusokba lehetett sorolni.<sup>9</sup>

A régészeti leletek tanúsága szerint a késő kelta népesség életében a római foglalás sem okozott törést, így az Aquincum territoriumához tartozó, Nero/Vespasianus korában induló római település lakosságának egy részét a továbbélő kelta eraviscusok alkották, de mellettük megjelentek a katonai szolgálati idejüket letöltött veteránok is.<sup>10</sup> A római foglalás idején és a római település legkorábbi, 1–2. század fordulójáig terjedő periódusában a fibulák mennyisége a késő kelta időszakhoz képest jelentősen megnövekedett. A leletek többsége (29/130=22,3%) az egygombos, erősprofilú fibulák közül került ki, de ekkor már újabb változatai terjedtek el.<sup>11</sup> Mellettük igen kis számban használatban maradtak a noricum-pannoniai kétgombos fibulák,<sup>12</sup> és erre az időszakra lehetett tenni a noricum-pannoniai szárnyas fibulák, valamint a pannoniai trombitafejes fibulák megjelenését is.<sup>13</sup> Idegen fibulátípusok (3/130=2,3%) ebben az időszakban a birodalmon belülről, annak Ny-i részéből, a Rajna-vidékről (esetleg Galliából) jutottak el a lelőhelyre.<sup>14</sup>

A település 2. századi (Hadrianus–Antoninus-kori), többnyire még mindig bennszülöttekhez köthető leletanyagában<sup>15</sup> továbbra is előfordultak az egygombos, erősprofilú fibulák, amelyek – a Kr.u. 1. századdal ellentétben – ebben az időszakban már nem egy- hanem kéttagúak voltak, de számuk jelentősen lecsökkent (6/130=4,6%).<sup>16</sup> Továbbra is a viselet részét képezték a noricum-pannoniai szárnyas és a pannoniai trombitafejes fibulák<sup>17</sup> (16/130=12,3%), a kétgombos fibulák viszont teljesen eltűntek. Új típusként jelentek meg a katonafibuláknak tekintett térdfibulák (9/130=6,9%).<sup>18</sup> A fibulák száma az előző időszakhoz képest csökkent, ami arra enged következtetni, hogy a helyi viselet háttérbe szorulása 2. században, azon belül is elsősorban annak 2. felében indult meg.

<sup>1</sup> A korábbi időszakok régészeti emlékeiről: OTTOMÁNYI–MESTER-MRÁV 2005, 9–14; OTTOMÁNYI 2014, 9–14. A római település történetéről, periodizációjáról: OTTOMÁNYI 2012, 289–387.

<sup>2</sup> MERCZI 2012, 473–528.

<sup>3</sup> A következő fibulák alapján számítva: Kat. Nr. 1, 2, 3, 4, 7, 9, 10, 11, 12, 13, 14, 15, 57, 58, 69, 70. A korábbi feldolgozással ellentétben ugyancsak ehhez a periódushoz számítottam az Almgren 68-as formával azonosított 18, 19, 20. számú, félköríves keresztmetszetű fejrészsel, ovális, tagolt, nagyobb részt a kengyel felső oldalára kiterjedő kengyelgombbal, hosszan elnyúló lábrészsel, tűtartóján három kerek átlukasztással díszített darabokat is: MERCZI 2012, 482. SEDLMAYER 2009, 149–150, Abb. 98: A magdalensbergi leletanyagban az ilyen felépítésű fibulákat a Tiberius-kori változatok közé sorolják, és Almgren 67-es és 68-as formák közötti átmenetnek tekintik. Mivel azonban ez a fejforma négyszögletes átlukasztású tűtartóval kombinálva már Almgren 67-es formánál is megtalálható, kerek átlukasztásokkal díszített tűtartó esetében ezeket a fibulákat a budaörsi leletanyag feldolgozása során már Almgren 68-as formával azonosítottam. A település leletanyagában még egy változatba tartozónak tekintetem a facettált fejjel, rövidebb, íveltebb lábrészsel, tűtartóján két kerek átlukasztással díszített darabokkal, de indokolt lett volna a két forma külön változatként tárgyalása! Hosszan elnyúló lábrésze alapján ugyancsak korábbi lehet a kétszeresen átlukasztott tűtartójú, 21. számú fibula is.

<sup>4</sup> OTTOMÁNYI 2012, 296; OTTOMÁNYI 2014, 15.

<sup>5</sup> MERCZI 2012, 504–506.

<sup>6</sup> MERCZI 2012, 473–474.

<sup>7</sup> MERCZI 2012, 474–476; 480–482, 487–488, 490–492, 504–506; OTTOMÁNYI 2012, 282–283.

<sup>8</sup> MERCZI 2012, 478.

<sup>9</sup> MERCZI 2012, 506.

<sup>10</sup> OTTOMÁNYI 2012, 298–306; OTTOMÁNYI 2014, 17–22; OTTOMÁNYI 2014a, 103–104.

<sup>11</sup> MERCZI 2012, 481–485.

<sup>12</sup> MERCZI 2012, 492; Kat. Nr. 71–72

<sup>13</sup> MERCZI 2012, 488–490, 492–493.

<sup>14</sup> MERCZI 2012, 476–479, Kat. Nr. 5–6, 8.

<sup>15</sup> OTTOMÁNYI 2012, 311–317; OTTOMÁNYI 2014, 22–23; OTTOMÁNYI 2014a, 105.

<sup>16</sup> MERCZI 2012, 485–487; Kat. Nr. 51–54. Továbbá ide számítottam a Kat. Nr. 49–50. számú darabokat is, amelyeknél a zárszerkezet nem volt vizsgálható.

<sup>17</sup> MERCZI 2012, 488–490, 493–494; OTTOMÁNYI 2012, 284.

<sup>18</sup> MERCZI 2012, 494–497; OTTOMÁNYI 2012, 284–286.



## A BUDAÖRSI RÓMAI TEMETŐ FIBULÁINAK TIPOLÓGIÁJA

A település virágkorát jelentő középső császárkorban (Kr.u. 2. század vége – 3. század közepe között) a lakosság jórészt katonacsaldokból állt.<sup>19</sup> A bennszülöttek arányának visszaszorulását és/vagy a római anyagi kultúra – köztük a római öltözködési szokások – teljes átvételét a fibulatípusok többségének eltűnése is jelzi. Legtovább a térdfibulák lehettek használatban, de mellettük – ugyan kis számban – megjelentek olyan fibulatípusok is (2/130=1,5%),<sup>20</sup> amelyeknél a csuklós zárszerkezet késői formáját (*Röbrenscharnier*) kezdték alkalmazni. A virágzásnak barbár betörések vetettek véget, amelyekre egy éremkincs alapján a 250-es évek közepe táján kerülhetett sor.<sup>21</sup>

A település késő római kori (3. század közepe – 4. század vége/5. század eleje közötti) leletanyagában<sup>22</sup> a fibulák száma ismét megemelkedett, de ekkor a római típusok közül már csak a férfiak által viselt, csuklós zárszerkezettel készült hagymafejes fibulák (28/130=21,5%)<sup>23</sup> voltak jelen. A rugós zárszerkezetet ebben az időszakban a birodalomban már igen ritkán alkalmazták, így a település leletanyagában is kimutatható késői egy- vagy kéttagú, rugós fibulák (6/130=4,6%)<sup>24</sup> többsége idegen elemnek tekinthető. Ezek a korábbi időszakokkal ellentétben már nem a birodalom területéről, hanem idegen betelepülőkkel (vagy a kereskedelem útján) a barbaricumból érkeztek Pannoniába, azon belül Budaörsre, amire a 3. század vége – 5. század 1. fele közötti időszakban kerülhetett sor.<sup>25</sup>

A budaörsi lelőhely jelentőségét tovább növeli, hogy a területen nemcsak a katonai táborok közelében létrejött, és a római uralom alatt folyamatosan lakott, késő kelta előzményekkel rendelkező civil települést lehetett feltárni, hanem a hozzá tartozó temető 449 sírját is. A sírok közül 82-t a település kora római, 100-at pedig a középső császárkori periódusához lehetett kötni, többségükbe (267 sír) viszont a késő római lakosság temetkezett. A temetőből ismertté vált 55, többnyire jó megtartású fibula nagy része sírmelléklet volt, 3 darab viszont szórványleletként került elő.<sup>26</sup>

### 1. TÍPUS:

EGYGOMBOS, ERŐSPROFILÚ FIBULÁK  
*Budaörs-telep, 8. típus* (Kat. Nr. 1–11; 1-2. kép)<sup>27</sup>

Az egygombos, erősprofilú fibulák<sup>28</sup> nemcsak a kora római korban, hanem a római kor teljes időszakát tekintve is a Budaörs–Kamaraerdei-dűlőben feltárt település legnépszerűbb, és egyben legnagyobb változatosságot mutató fibulatípusának bizonyultak (48/130=36,9%).<sup>29</sup> A telepen legkorábbi képviselőik Augustus uralkodása idején jelentek meg, majd a Kr.u. 1–2. században folyamatosan használatban voltak, de egyes késői formáiról feltételezik, hogy még a 3. század elején/1. felében is viselték. A fibulatípuson belül két eltérő eredetű fejlődési vonalat lehet elkülöníteni, ezek között a legnagyobb különbséget a támlap megléte (Almgren 67–73. formák), ill. hiánya (Almgren 74–84. formák) jelenti.<sup>30</sup> A település leletanyagában szinte kizárólag az Alpok K-i térségéből eredeztetett, támlappal ellátott formát találjuk meg, amelyen belül a fejrész, a kengyelgomb, a lábrész és a tűtartó alakítása alapján 14, többségében egytagú változatot lehetett elkülöníteni.<sup>31</sup> Ezzel szemben az eredetileg ÉNy, ill. ÉK-Európában kialakult támlap nélküli formát mindössze egy olyan kéttagú változat képviselte,<sup>32</sup> amelyet ugyancsak provinciális készítménynek tartanak.<sup>33</sup>

Az egygombos erősprofilú fibulák a temető leletanyagában is gyakoriak, de 20,0%-os részaránnyal (11/55) itt már csak a 3. legnépszerűbb fibulatípust jelentik. A temető 7 korai sírjából a típus 10 újabb képviselője vált ismertté, egy fibula (Kat. Nr. 7; 2. kép) pedig szórványleletként került elő a temető területén. A sírok közül a 9, 25, 60 és 136. számúakba egy-egy, a 13, 30 és 57. sírokba viszont két-két fibulát helyeztek. Fibulapár esetén mindkét darabot az egygombos erősprofilú fibulák közé lehetett sorolni. A kora római embercsontokat igen rossz megtartás és nagyfokú hiányosság jellemzi, így a halottak nemének megítélése és az elhalálozási életkor becslése sokszor nehézségekbe ütközött.<sup>34</sup> A sírok egy része (25, 57. sírok) emberi csontmaradványokat nem tartalmazott, de a sírgödörök mérete arra enged következtetni, hogy ezek

<sup>19</sup> OTTOMÁNYI 2012, 334–340; OTTOMÁNYI 2014, 23–24; OTTOMÁNYI 2014a, 106.

<sup>20</sup> MERCZI 2012, 499–500, 508.

<sup>21</sup> OTTOMÁNYI 2014a, 107.

<sup>22</sup> OTTOMÁNYI 2012, 353–360; OTTOMÁNYI 2014, 26–27.

<sup>23</sup> MERCZI 2012, 500–504, 508.

<sup>24</sup> MERCZI 2012, 497–499, 508.

<sup>25</sup> OTTOMÁNYI 2012, 369–372; OTTOMÁNYI 2014, 27–28: Ezeket a fibulákat a település legkésőbbi, 4. század vége – 5. század 1. fele közötti időszakához köti. OTTOMÁNYI 2014a, 108.

<sup>26</sup> Ezúton szeretném megköszönni Ottományi Katalinnak, hogy a település leletanyaga utána a sírokból előkerült fibulák feldolgozására is felkért, és a leletek keltezéséhez szükséges régészeti adatokat rendelkezésemre bocsátotta. Köszönöm neki továbbá, hogy a tanulmányom megírása során felmerülő kérdéseimmel bármikor fordulhattam hozzá.

<sup>27</sup> A képtáblákon belüli számozás megegyezik a katalógus számokkal. A katalógust a DVD-melléklet tartalmazza.

<sup>28</sup> A típus általános jellemzését bővebben lásd: MERCZI 2012, 479–480, 104. jegyzet.

<sup>29</sup> MERCZI 2012, 508, 1. táblázat.

<sup>30</sup> ALMGREN 1923, 34–35.

<sup>31</sup> MERCZI 2012, 480–486, 505–506.

<sup>32</sup> MERCZI 2012, 486–487.

<sup>33</sup> ALMGREN 1923, 43; DABROWSKA 1998, 149.

<sup>34</sup> Az embertani vizsgálat eredményeit lásd ugyanebben a kötetben.

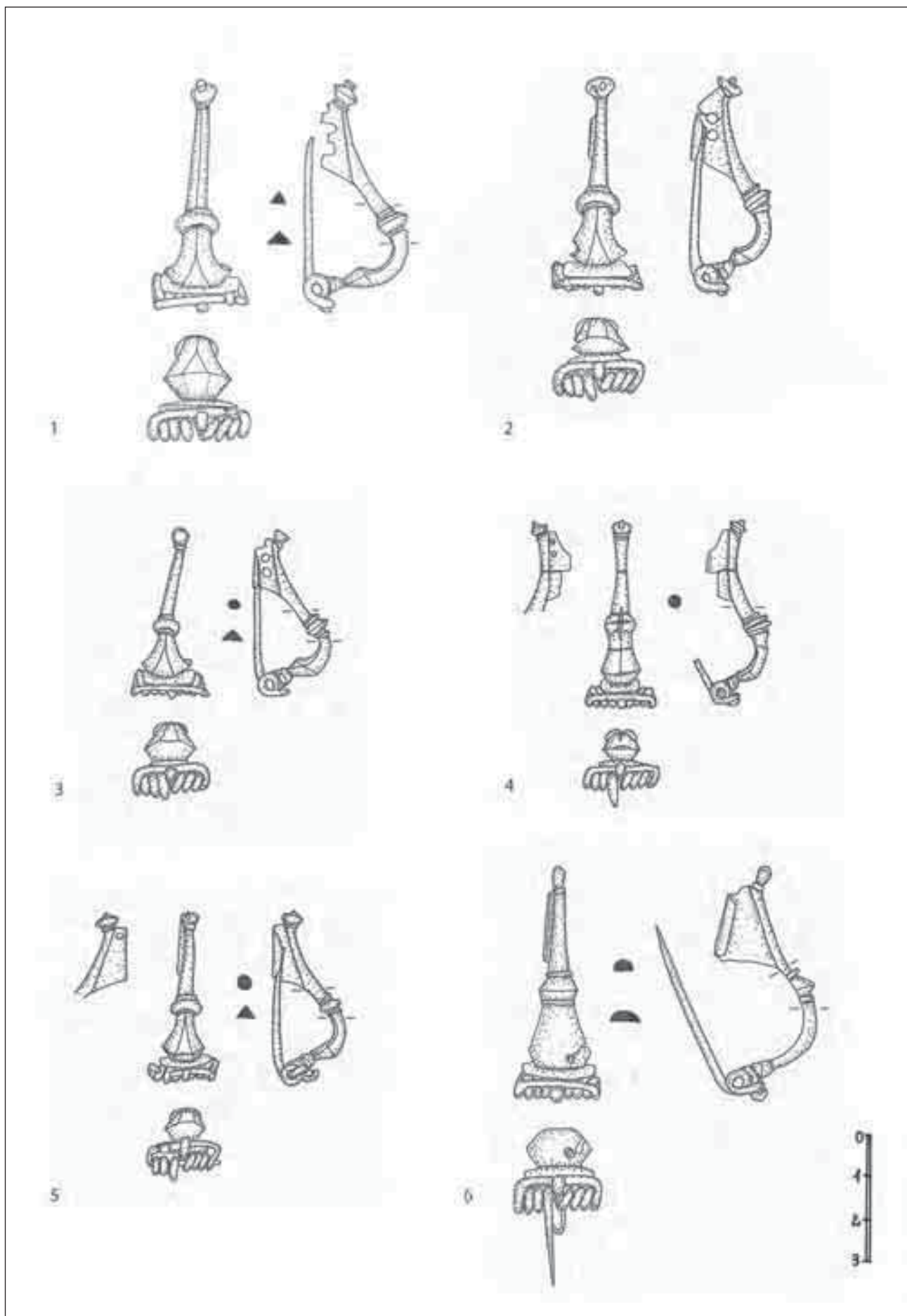

1. kép. Egygombos, erősprofilú fibulák. 1–2: 30. sír; 3: 25. sír; 4: 9. sír; 5–6: 57. sír

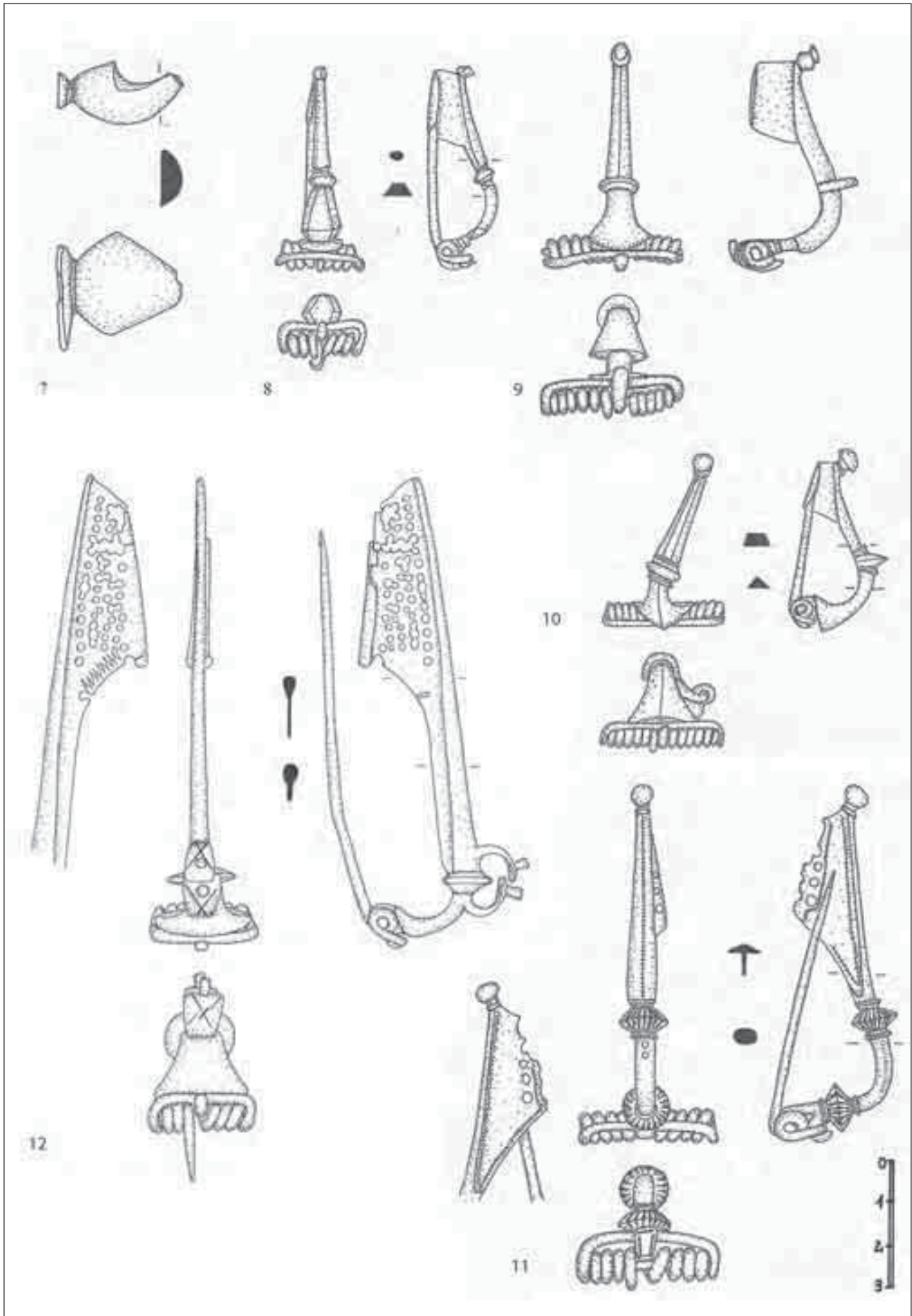

2. kép. Egygombos, erősprofilú fibulák. 7: szórvány; 8: 60. sír; 9: 136. sír; 10–11: 13. sír; Szárnyas fibula. 12: 11. sír

gyermeksírok voltak. A temető területén előkerült egygombos erősprofilú fibulák többsége jól illeszkedik a település leletanyaga alapján kidolgozott rendszerbe, két fibula viszont olyan változatot képvisel, melyek budaörsi jelenléte a település leletanyaga alapján nem volt igazolható.

### 1. változat

*Budaörs-telep, 8/7–8. változat (Kat. Nr. 1–5)*

A 30. sírba két csaknem teljesen azonos felépítésű és méretű (5,1 ill. 5,4 cm) fibulát helyeztek (Kat. Nr. 1–2). Mindkét fibula felső húrozású, rugójuk 2×4 csavarulatos, a húrt keskeny húrhorog tartja, a rugó védelmét téglalap alakú támlap látja el. A fej rombusz alakú, felső oldala facettált, hátoldala kismértékben kiugró. Ovális, ill. félköríves kengyelgombjuk tagolt, nagyobb részt a kengyel felső oldalára terjed ki. Kisebbségi eltérés mutatkozik az ívelt lábrész alakításában, amelynek felső oldalán az 1. számú fibulánál gerinc húzódik, így kezdeti szakasza háromszögletes keresztmetszettel jellemezhető. A 2. számú fibulánál viszont a felső oldalról hiányzik a gerinc, így kezdeti szakaszának keresztmetszete ovális. A láb mindkét fibula esetében rézsútos állású, bikonikus, tagolt gombban végződik. Trapéz alakú tűtartójuk díszítése két kerek átlukasztásból áll.

Kisebbségi méretű (3,9–4,3 cm) fibulák kerültek elő a 9, 25 és 57. számú sírokból (Kat. Nr. 3–5). Zárszerkezetük, fejrészük és kengyelgombjuk felépítése teljesen megegyezik az előző két fibuláéval, az ovális vagy kerekded keresztmetszetű, enyhén vagy erősebben ívelt lábrész felső oldaláról viszont minden esetben hiányzik a gerinc, a láb végét lezáró, rézsútos állású gomb pedig kúpos vagy kerekded-lapított is lehet. A trapéz alakú tűtartót csak a 25. sírből származó, 3. számú fibulánál díszítette két kerek átlukasztás, a 4. és 5. számú fibulák esetében (9. ill. 57. sírok) a tűtartó hátoldalán kettő, ill. egy kerekded bemélyedést lehet megfigyelni.

Az itt vázolt felépítés Almgren 68-as formájának legtipikusabb képviselőit jellemzi, amelyen belül a fibulák mérete alapján, a budaörsi település anyagában két változat különíthető el: a 7. változatba<sup>35</sup> a nagyobb, a 8. változatba<sup>36</sup> pedig kisebb méretű darabokat soroltam. A településen az egygombos erősprofilú fibulák csaknem felét (21/48=43,8%)<sup>37</sup> lehetett ebbe a két változatba besorolni, és ugyanilyen gyakoriak voltak a temető területén előkerült egygombos erősprofilú fibulák között is (5/11=45,45%). Különbség fedezhető fel viszont a nagyobb és kisebb méretű darabok egymáshoz viszonyított arányában, ugyanis a településen

csaknem kétszer annyi fibulát lehetett a 7. változatba sorolni, mint a 8. változatba, ezzel szemben a sírokból előkerült leletek között a kisebb méretűek aránya (8. változat) bizonyult magasabbnak. Almgren 68 klasszikus formáját 4 sírban találták meg, de közülük csak egybe, a 30. sírba helyeztek belőle két darabot. Ebbe az embertani vizsgálat eredményei szerint egy 23–40 év közötti nőt temettek. A sír egyéb mellékletei (fülszalag, gyöngyök) megerősítik, hogy a fibulákat nők viselték párosával. Ugyancsak két egygombos fibula volt az 57. sírban is, de ebben az esetben csak a fibulapár egyik tagja sorolható az egygombos erősprofilú fibulák 8. változatába. A sír emberi csontmaradványokat nem tartalmazott, de a sírgödör mérete alapján gyermeket, a két fibula alapján pedig kislányt temethettek bele. A sírban talált gyöngyszemek alapján kislány melléklete volt a mérete alapján ugyancsak gyermeksírnak tekintett 25. sírban páratlanul előkerült fibula is. A 9. sírban, noha egy fibula viselése általában férfiakra jellemző, a 30–60 év közötti halott rossz megtartású és igen hiányos csontmaradványai nőies jellegeket mutatnak.

Almgren 68 klasszikus formája elsősorban Noricumban és Pannoniában terjedt el,<sup>38</sup> de tőlük D-re, így Itáliában,<sup>39</sup> Dalmatiában,<sup>40</sup> és Felső-Moesiában<sup>41</sup> is gyakorinak tekinthető. Nagy számban fordul elő a Dunától É-re elterülő barbaricum területen is.<sup>42</sup> A változat megjelenését az újabb leletek alapján Tiberius korára teszik,<sup>43</sup> de leginkább a Claudius-Nero/kora Flavius-korban terjedt el.<sup>44</sup> Magdalensbergben a Tiberius és Claudius-kori változatok közé sorolják.<sup>45</sup> A budaörsi településen ezek a fibulák leginkább a római foglalkás idejéhez és a római település legkorábbi 1–2. század fordulójáig tartó periódusához köthetők.<sup>46</sup>

<sup>38</sup> MERCZI 2012, 482–483, 137–145. jegyzetek. További noricum leletek: SEDLMAYER 2009, 32–34, 2.55. típus, 270, Taf. 20, 391–413; 272, Taf. 21, 414–449; 276, Taf. 23, 478–484 (Magdalensberg). Közöttük a kisebb méretű darabok tekinthetők gyakoribbnak: SEDLMAYER 2009, 115. Pannoniában újabban közzétett leletek: SÁRÓ 2014, 301–302, 4.a változat, 309, Fig. 1, 3–5; Fig. 2, 3; Fig. 4, 1; Fig. 5, 3, 6. További Tolna megyei párhuzamokat is említ.

<sup>39</sup> GUGL 2008, 34, 117–118, Kat. Nr. 229–250.

<sup>40</sup> BUSULADŽIĆ 2010, 50–51, 157–161, Kat. Nr. 115–138.

<sup>41</sup> MERCZI 2012, 483, 146. ill. 160. jegyzetek.

<sup>42</sup> MERCZI 2012, 483, 147 és 164. jegyzetek. A barbaricum párhuzamok a következő leletekkel egészíthetők ki: HRNCIARIK 2013, 112–114, Taf. LIX, 108, 223, 226; Taf. LX, 227, 241, 319, 439, 440, 473, 514, 523; Taf. LXI, 531, 533, 541, 554, 559, 577, 579; Taf. LXII, 800, 818, 825, 854, 858, 873, 885, 901; Taf. LXIII, 1102, 1127, 1166, 1167, 1173, 1175, 1176; Taf. LXIV, 1185, 1193, 1194, 1199, 1205; Taf. LXVI, 2607.

<sup>43</sup> SEDLMAYER 2009, 33; SÁRÓ 2014, 301.

<sup>44</sup> JOBST 1975, 33; RIECKHOFF 1975, 43; GUGL 1995, 12.

<sup>45</sup> SEDLMAYER 2009, 149–150, Abb. 98; 157, Abb. 103.

<sup>46</sup> MERCZI 2012, 505–506; OTTOMÁNYI 2012, 283.

<sup>35</sup> MERCZI 2012, 482–483.

<sup>36</sup> MERCZI 2012, 483.

<sup>37</sup> MERCZI 2012, 482–483: a Kat. Nr. 22–42. darabokat figyelembe véve.

## 2. változat

*Budaörs-telep, 8/9. változat* (Kat. Nr. 6; 1. kép).

Az 57. sírban előkerült Almgren 68-as formájú fibula párját egy ugyancsak egytagú, felső húrozású, 2×4 csavarulatos rugójú, keskeny húrhoroggal ellátott egygombos, erősprofilú fibula alkotja (Kat. Nr. 6). A fibula fejrésze lapos, szalagszerű, hátoldala egyenesen elvágott, a rugóhoz téglalap alakú támlapon keresztül kapcsolódik. A tagolt, félköríves kengyelgomb csak a kengyel felső oldalára terjed ki. Lábrésze egyenes vonalú, kezdeti szakaszának keresztmetszete félköríves, a végét lezáró, kúpos gomb rézsútós állású. A trapéz alakú, magas, széles, kitöltött tűtartó közvetlenül a kengyelgomb mögül indul.

Az itt vázolt felépítés az egygombos erősprofilú fibulák raetiai változatát jellemzi, amelynek egy csaknem teljes (Kat. Nr. 43) és egy töredékes példánya (Kat. Nr. 44) a település leletanyagában is megtalálható.<sup>47</sup> Ez az igen egységes megjelenésű és méretű változat elsősorban Raetiában és Germania Superior K-i részében terjedt el,<sup>48</sup> de szórványosan a Birodalom más területein, köztük Pannoniában is feltűnt.<sup>49</sup> A pannoniai leletek közül egyedül egy sárbogárdi fibula<sup>50</sup> volt sírlelet. Almgren 68 klasszikus formájával egy időben (Claudius–Vespasianus korában,<sup>51</sup> más vélemények szerint a Kr.u. 1. század 2. felében<sup>52</sup>) elterjedt változatnak tekintik, amit Budaörsön a két változat egy sírban, fibulapárként való előfordulása is megerősít.

## 3. változat

*Budaörs-telep 8/10. változat* (Kat. Nr. 7; 2. kép).

A temető területén szórványleletként előkerült, nagyméretű, 7. számú fibula esetében csak kevés alkotóelem vizsgálható. A fejrész rombusz alakú, keresztmetszete félköríves, hátoldala kiugró, hozzá téglalap alakú, sérült támlap kapcsolódik. Rugója és húrhorogja hiányzik, helyükön egy kúpos bemélyedés található. A fibula kengyelgombja a lábrésszel együtt letört.

Noha a legtöbb, besoroláshoz nélkülözhetetlen alkotóelem hiányzik, a fibula a fejrész alakítása és mérete alapján a településen előkerült, ugyancsak töredé-

kes 45–46. számú fibulákkal<sup>53</sup> állítható párhuzamba, és így Almgren 69-es formájával<sup>54</sup> azonosítható. A telep leletei ovális, tagolt, nagyobb részt a kengyel felső oldalára kiterjedő kengyelgombbal készültek, de a lábrész ezeknél a fibuláknál sem volt vizsgálható.

Az Almgren 69-es formával azonosított, elsősorban Noricumban és Pannoniában elterjedt változatokba<sup>55</sup> igen változatos felépítésű fibulákat sorolnak. Köztük kis számban a budaörsi leletekhez hasonló, nagyobb méretű darabok is előfordulnak, ezek azonban a fő elterjedési területen kívül (D-Tirol, Alsó-Moesia, Dacia, Barbaricum) kerültek elő.<sup>56</sup> Az Almgren 69-es formát jellemző, széles, kitöltött, trapéz alakú tűtartó egyik leletnél sem maradt meg. A változat használati idejét az 1. század 2. felére – Traianus korára teszik,<sup>57</sup> ami alapján a budaörsi leletek a római település legkorábbi periódusához tartozhattak. A település leletein átalakítás figyelhető meg.<sup>58</sup> A temetőből származó fibula esetében a támlap alján lévő bemélyedés arra utalhat, hogy a hiányzó rugót valamilyen módon pótolni próbálták.

## 4. változat

*Budaörs-telep 8/11. változat* (Kat. Nr. 8; 2. kép).

A 60. sírban előkerült ép, jó megtartású fibula (Kat. Nr. 8) az előzőekhez hasonlóan egytagú, felső húrozású, rugója 2×4 csavarulatos, amit a kisméretű, téglalap alakú támlap alig fed el. A fibula szalagszerű fejrésze rombusz alakú, felső oldala facettált, hátoldala egyenesen elvágott. A bikonikus, ovális kengyelgomb tagolatlan és nagyobb részt a kengyel felső oldalára terjed ki. Lábrésze egyenes vonalú, kezdeti szakasza ovális keresztmetszettel jellemezhető, végéhez rézsútós állású, anyaghiányos, kúpos gomb kapcsolódik. Tűtartója középmagas, széles, téglalap alakú, kitöltött.

Felépítése alapján ez a fibula a telepről származó, Almgren 69-es és 70-es formák<sup>59</sup> közötti átmenetet megjelenítő, 47. és 48. számú darabok<sup>60</sup> párhuzamát képezi. A két egytagú fibula alapján felállított változatba – azonos alakítású fej-, lábrész, ill. tűtartó mellett – kéttagú leletek is tartozhatnak. Ez alapján ez az 1. század 2. felében induló változat még a 2. században is használatban volt. Az eddig közzétett leletek alapján fő elterjedési területének Pannonia tekinthető,<sup>61</sup> ahonnan nagyobb számban csak a tőle É-ra fekvő

<sup>47</sup> MERCZI 2012, 483, 3. kép 4.

<sup>48</sup> MERCZI 2012, 484, 165–167. jegyzetek.

<sup>49</sup> MERCZI 2012, 484, 170–175. jegyzetek. A település leletanyagának feldolgozása során összegyűjtött párhuzamokat a következő leletekkel egészíthetjük ki: Italia: GUGL 2008, 34, 118, Kat. Nr. 251; Moesia Superior: REDŽIĆ 2007, 20, T. VI, 43–44. A fibulák az V/2. változatban szerepelnek, melyet igen eltérő felépítésű, és így össze nem tartozó fibulákból állított össze. Moesia Inferior: HARALAMBIEVA 1996–1997, 94–97, 115, Tabl. II, 15, 17; Tabl. III, 18–23, 25. Esetleg ebbe a változatba sorolható egy nemrég közzétett paksi fibula is: SÁRÓ 2014, 302, 309, Cat. 14, Fig. 5, 2.

<sup>50</sup> BÁNKI 1998, 65, Abb. 2, 2/1 (a sír bolygatott volt).

<sup>51</sup> RIECKHOFF 1975, 43; RIECKHOFF-PAULI 1977, 8; RIHA 1979, 74–75; 1994, 69, Tab. 45.

<sup>52</sup> ORTISI 2002, 23; GUGL 2008, 34.

<sup>53</sup> MERCZI 2012, 484, 4. kép 1–2.

<sup>54</sup> ALMGREN 1923, 37.

<sup>55</sup> COCIŞ 2004, 49; MERCZI 2012, 484.

<sup>56</sup> MERCZI 2012, 484, 183–186. jegyzetek.

<sup>57</sup> COCIŞ 2004, 49.

<sup>58</sup> MERCZI 2012, 484.

<sup>59</sup> ALMGREN 1923, 37.

<sup>60</sup> MERCZI 2012, 484–485, 4. kép 3.

<sup>61</sup> MERCZI 2012, 485, 190–195. jegyzetek.

barbaricum területre jutott el.<sup>62</sup> A birodalom egyéb területein viszont csak kis számban fordul elő.<sup>63</sup>

A budaörsi fibula egy 30–60 év közötti férfi sírmellékletét képezte. További sírleleteket ismerünk Solymárról, ahol a 127. sírba<sup>64</sup> egy, a 149-be<sup>65</sup> pedig két ilyen fibulát helyeztek. Az embertani vizsgálat eredményei szerint mindkét sírba nőt temettek.<sup>66</sup> A budaörsi sír azonban arra szolgáltat bizonyítékot, hogy a változatba sorolható fibulákat nők és férfiak egyaránt viselhették.

### 5. változat

*Budaörs-telep 8/14. változat* (Kat. Nr. 9; 2. kép).

Az egyetlen kéttagú, támlappal ellátott egygombos, erősprofilú fibula a temető 136. sírjából származik. A fibulánál új elem továbbá a sokcsavarulatos (7 + 6) rugó, a támlap és a háromszögletesen kiszélesedő, félköríves keresztmetszetű fejrész közé ékelődő négyzetes összekötő elem; a tagolatlan, félköríves, csak a kengyel felső oldalára kiterjedő kengyelgomb. Lábrésze egyenes vonalú, felső oldalán gerinc húzódik, így kezdeti szakaszának keresztmetszete háromszögletes. Végét rézsútós állású, tagolt gomb zárja le, magas, széles, trapéz alakú tütartója kitöltött.

A fibula legszembetűnőbb szerkezeti elemének a támlap és fejrész közötti négyzetes összekötő tag tekinthető, amire már a telep egyik igen töredékes leleténél is volt példa.<sup>67</sup> A változat többnyire tagolt kengyelgombbal és ívelt vonalú lábrésszel készített képviselői elsősorban Pannonia D-i részéből,<sup>68</sup> Felső-Moesiából, Daciából<sup>69</sup> ismertek, de a leletek száma egyik tartományban sem túl magas. A budaörsi leletek jelzik, hogy a változat Pannonia É-i részén sem volt ismeretlen. A kéttagúság alapján ezek a fibulák már 2. századi készítmények, ezen belül a század 1. felére helyezik őket.<sup>70</sup> Az ugyancsak a 2. század 1. felére helyezett budaörsi sír, amelyben az igen töredékes és hiányos csontmaradványok nőies jellegeket mutatnak, megerősíti ezt a keltezt.

<sup>62</sup> MERCZI 2012, 485, 199. jegyzet. Újabbban közzétett barbaricum leletek: HRNCIARIK 2013, 115, Taf. LXI, 584; Taf. LXVI, 1252–1253; Taf. LXVII, 1803, 2007, 2203, 2209, 2232; Taf. LXVIII, 2233. Almgren 83–84-es formákkal azonosítva.

<sup>63</sup> MERCZI 2012, 485, 196–198. jegyzetek. Korábban nem említett, Pannoniától D-re ismertté vált leletek: REDŽIĆ 2007, 20, V. típus/3. változat, T. VII, 48. Az ugyanide sorolt 46–47. számú fibulák változathoz tartozása kérdéses.

<sup>64</sup> KOCZTUR 1991, 199, 127. sír, XXXIII. t. 9.

<sup>65</sup> KOCZTUR 1991, 204, 149. sír, XXXVII. t. 1–2.

<sup>66</sup> ZOFFMANN 1991, 341–342.

<sup>67</sup> MERCZI 2012, 486, 4. kép 7.

<sup>68</sup> MERCZI 2012, 486, 215–217. jegyzetek. Újabbban közzétett lelet: SÁRÓ 2014, 302, 4.b.2. változat, 310, Cat. Nr. 15, Fig. 5, 1. Munkájában további Tolna megyei leletekről is említést tesz.

<sup>69</sup> MERCZI 2012, 486, 218–219. jegyzetek. A változat előfordulása Dalmatiában: BUSULADŽIĆ 2010, 53, 169, Nr. 174.

<sup>70</sup> Cociş 2004, 58.

### 6. változat

*Almgren 83* (Kat. Nr. 10; 2. kép).

A 13. sír halottját egy olyan fibulapárral temették el, amelynek egyik tagja sem rendelkezik támlappal, így a rugó közvetlenül a fejrészhez kapcsolódik. Közülük a jobb vállon elhelyezett fibula kéttagú, felső húrozású, sokcsavarulatos (2×7) rugóját a háromszögletesen kiszélesedő fejrész csak részben fedi be. A fejrész felső oldalán gerinc húzódik, így keresztmetszete is háromszögletes. Kengyelgombja tagolt, félköríves, és csak a kengyel felső oldalára terjed ki, amire – a sokcsavarulatos rugóhoz hasonlóan – már a támlapos változatok között is volt példa. Lábrésze kismértékben ívelt, felső oldala facettált, így keresztmetszete trapéz alakú, végéhez rézsútós állású, rövid, hengeres nyélen ülő félgömb alakú gomb kapcsolódik. Magas, széles, téglalap alakú tütartója kitöltött.

A támlap nélküli egygombos erősprofilú fibulák közül a telep leletanyagában csak a hasonló, de egyszerűbb felépítésű és gyakoribb Almgren 84-es forma<sup>71</sup> volt jelen. A temetőből előkerült támlap nélküli egygombos, erősprofilú fibula viszont a robusztusabb kivétel, a sokcsavarulatos rugó, a tagolt kengyelgomb, és a láb végén lévő gomb alakítása alapján Almgren 83-as formájával<sup>72</sup> azonosítható.<sup>73</sup> Ez a változat Almgren 84-es formájához hasonlóan Noricumban és Pannoniában is elsősorban a határvidéken terjedt el, de legnagyobb számban Daciából ismert. Kisebb számban Dalmatiában, Felső-Moesiában is megtalálható.<sup>74</sup> A változatba sorolható fibulák többségénél a budaörsi fibulával ellentétben a lábrész ívelt, felső oldalán gerinc húzódik, így a fibulatest keresztmetszete annak teljes hosszában háromszögletes. A láb végén lévő gomb alakítása alapján a budaörsi fibula egy ÉK-pannoniai csoporthoz áll közel,<sup>75</sup> amelynél azonban a kengyelgomb megformálása eltér. A változatot a 2. századra helyezik, amit a kéttagúság is megerősít.<sup>76</sup> A budaörsi temető lelete – egy eltérő kidolgozású fibula párjaként – egy ugyancsak 2. századra keltezett temetkezésből került elő. A sírba más mellékletet nem helyeztek, így fibula a 2. századon belül pontosabban nem keltezhető. A sírból vizsgálható csontanyag sem állt rendelkezésre, így a sír csak a fibulapár jelenléte alapján határozható meg női temetkezésként.

### 7. változat

*Almgren 82* (Kat. Nr. 11; 2. kép).

A 13. sírban az előbb ismertett Almgren 83-as fibula párját egy másik támlap nélküli, de teljesen eltérő ala-

<sup>71</sup> MERCZI 2012, 486–487, 8/15. változat, Kat. Nr. 54; 2014, 17–19.

<sup>72</sup> ALMGREN 1923, 43.

<sup>73</sup> MERCZI 2014, 16.

<sup>74</sup> MERCZI 2014, 16, 21–33. jegyzetek.

<sup>75</sup> MERCZI 2014, 22–23, 1. tábla 2, 4–5, 7–9; 2. tábla 2–3.

<sup>76</sup> MERCZI 2014, 17, 35. jegyzet.

kítású fibula alkotja. Az egytagú, felső húrozású fibula rugója 2×5 csavarulatból áll, a húrhorog két V-alakban összefutó és egy vízszintes barázdával díszített. Testének elülső felén két azonos kidolgozású, bikonikus, rovátkolt díszítésű, a kengyelt teljesen körbevevő gombot alakítottak ki, amelyeket két oldalt 1–1 rovátkolt gyűrű szegélyez. A közvetlenül a rugó felett, a kengyel kezdeti szakaszán található gomb tulajdonképp a fejrészt helyettesíti, a másik maga a kengyelgomb. A két gomb közötti huzalszerű kengyelrész ovális keresztmetszetű, két oldala rovátkolt, felső oldalán két bepecsételt kör díszíti. A lábrész egyenes vonalú, felső oldalának középvonalában rovátkolt gerinc húzódik, végét rézsútos állású, gömbölyded gomb zárja le. Az eredetileg trapéz alakú, magas, széles tütartó közvetlenül a kengyelgomb mögül indul, peremeit mindkét oldalon cikcakkvonal szegélyezi, ezt egy (vagy esetleg két) sorban kerek átlukasztások egészítették ki.

A fibula a két gomb és azok elhelyezkedése alapján Almgren 82-es formájának felel meg, és így az egygombos, erősprofilú fibulák pontusi<sup>77</sup> változatába sorolható, amit a szerzők egy része külön típusként<sup>78</sup> kezel. Almgren 82-es formával azonosítható fibulák legnagyobb számban Felső-Moesiából,<sup>79</sup> valamint Daciából<sup>80</sup> ismertek, ez utóbbi területen azonban impornak tekintik.<sup>81</sup> Felső-Moesia esetében nagyszámú leletet tettek közzé Viminaciumból,<sup>82</sup> ahol gyártását is feltételezik.<sup>83</sup> Pannoniában a Moesiával határos déli területekről<sup>84</sup>, ill. a limes menti legiotáborokból<sup>85</sup> ismert néhány kengyelén két gombbal ellátott egygombos, erősprofilú fibula. Pannoniától Ny-ra<sup>86</sup> csak szórányosan lelhető fel.

A változatba sorolható fibulák a budaörsi lelethez hasonlóan egytagúak, felső húrozásúak,<sup>87</sup> a gömböly-

ded, vagy ritkán bikonikus gombok gyakran tagoltak. A budaörsihez hasonló rovátkolt díszítés különösen a felső-moesiai leleteknél gyakori. Általános az egyenes vonalú lábrész, amely vagy igen keskeny, vagy valamivel szélesebb lehetett, de falevélszerűen is alakíthatták. Díszítése a középvonalban végigfutó rovátkolásból vagy bepecsételt körökből áll. A tütartó vagy közvetlenül a kengyelgomb mögül indul, vagy csak a lábrész hátsó felére terjed ki, de mindkét esetben általános a kitöltött forma. Méretük 3–9 cm között változhat.<sup>88</sup> Tagolásuk vagy a méret ill. lábrész díszítése,<sup>89</sup> vagy a gombok száma ill. a lábrész szélessége alapján<sup>90</sup> történt. S. Redžić hosszú ideig, az 1. század végétől a 3. század közepéig használt típusnak tartja,<sup>91</sup> S. Cociş viszont az 1. század 2. felére – 2. század 1. felére keltezi.<sup>92</sup> A budaörsi fibula a vele párba állított Almgren 83-as fibula alapján a 2. században készülhetett. Noha a fibula egyértelműen Almgren 82-es formájának felel meg, párhuzamát egyetlen leletanyagban sem találtam meg, ami a gondosabb kidolgozásra, a láb felső oldalán húzódó gerincre, és tütartójának díszítésére vezethető vissza. Nem zárható ki annak lehetősége, hogy a fibula moesiai előképek alapján valahol Pannoniában készült.

## 2. TÍPUS:

### NORICUMI-PANNONIAI SZÁRNYAS FIBULÁK *Budaörsi-telep, 10. típus (Kat. Nr. 12–23; 2-7. kép)*

Az egygombos erősprofilú fibulákhoz hasonlóan a noricum-pannoniai női viselet szerves részének tekintett, egy- vagy kéttagú, többnyire támlap nélküli szárnyas fibulák<sup>93</sup> is megtalálhatók a település leletanyagában. Noha 7,7%-os részarányuk (10/130) alapján a 3. leggyakoribb fibulatípusnak bizonyultak, népszerűségük messze elmaradt az előző típusétól. A 10 darab, többségében töredékes, és ezért nehezen tipologizálható, egytagú, felső húrozású, húrhoroggal, különálló szárnyakkal jellemezhető fibulán belül a szárnyak díszítése, ill. a tütartó mérete és díszítése alapján két változat körvonalazódott, amelyeket Garbsch A 238c, ill. részlegesen J. Garbsch A 238v változataival lehetett azonosítani. Garbsch kutatásai alapján mindkét változat a Flaviusok korában és a 2.

<sup>77</sup> Cociş 2004, 42; Redžić 2007, 24; 2010, 120: Fekete-tengeri – Duna-vidéki változatnak nevezi.

<sup>78</sup> Koščević 1980, 24, 12. típus; Bojović 1983, 40, 11. típus; Cociş 2004, 42, 6. típus; Redžić 2007, 24, 9. típus.

<sup>79</sup> Bojović 1983, 111–115, T. XIII, 113–114; T. XIV, 115–123; T. XV, 124–135; T. XVI, 136–139. Alsó-moesiai előfordulás: GENČEVA 2004, 152, Tabl. VIII, 1–3.

<sup>80</sup> Cociş 2004, 165–166, Pl. II, 19–24; Pl. III, 25–39.

<sup>81</sup> Cociş 2004, 44.

<sup>82</sup> Redžić 2007, 24–28, T. VIII, 65–69; T. IX, 70–85; T. X, 86–97; T. XI, 98–110; Redžić 2010, 123–124, Fig. 1, 1–15; Fig. 2. 16–23.

<sup>83</sup> Redžić 2010, 120–121.

<sup>84</sup> Kovrig 1937, 39, T. III, 22 (lelőhelye Siscia); Koščević 1980, 53, T. XIX, 136–140. A Patek által bemutatott lelet lelőhelye ismeretlen (PATEK 1942, 40, Taf. XXII, 1). Egy ismeretlen lelőhelyű darabot Kovrig is említ a keszthelyi múzeumból (Kovrig 1937, 39).

<sup>85</sup> Kovrig 1937, 39, T. III, 23–24 (lelőhelyük Carnuntum, Brigetio, Aquincum); LAMIOVÁ-SCHMIEDLOVÁ 1961, 62–63, Tab. XII, 21. Lelőhelye Brigetio vagy Leányvár.

<sup>86</sup> Böhme 1972, 13, 72, Taf. II, 46; RIECKHOFF-PAULI 1977, 12, 25, Abb. 2, 22.

<sup>87</sup> Kengyelén két gombbal ellátott egygombos, erősprofilú fibulák sokcsavarulatós rugóval is készülhettek. Ezeket a karpokhoz kötött fibulákat vagy külön típusként tárgyalják Cociş 2004, 44–45, vagy egybevonják a rövidebb rugójú formával (Redžić 2010, 121, 5–6. változatok).

<sup>88</sup> Cociş 2004, 42; Redžić 2010, 120.

<sup>89</sup> Cociş 2004, 43. A típuson belül díszített lábú, hosszabb méretű (6a1); díszített lábú, kisebb méretű (6a2), díszítetlen lábú, hosszabb méretű (6b1); díszítetlen lábú, rövidebb méretű fibulákból (6b2) álló csoportokat különített el.

<sup>90</sup> Redžić 2010, 121. Vagy csak az elülső (2. változat), vagy mindkét gomb (1. változat) hiányzik, de a fibula egyéb szerkezeti elemei a kétgombos formával azonos módon alakítottak. Kétgombos forma esetén a láb vagy igen keskeny (4. változat), vagy valamivel szélesebb (3. változat).

<sup>91</sup> Redžić 2010, 121.

<sup>92</sup> Cociş 2004, 43–44.

<sup>93</sup> A típus általános jellemzését lásd: MERCZI 2012, 488–489, 268. jegyzet.

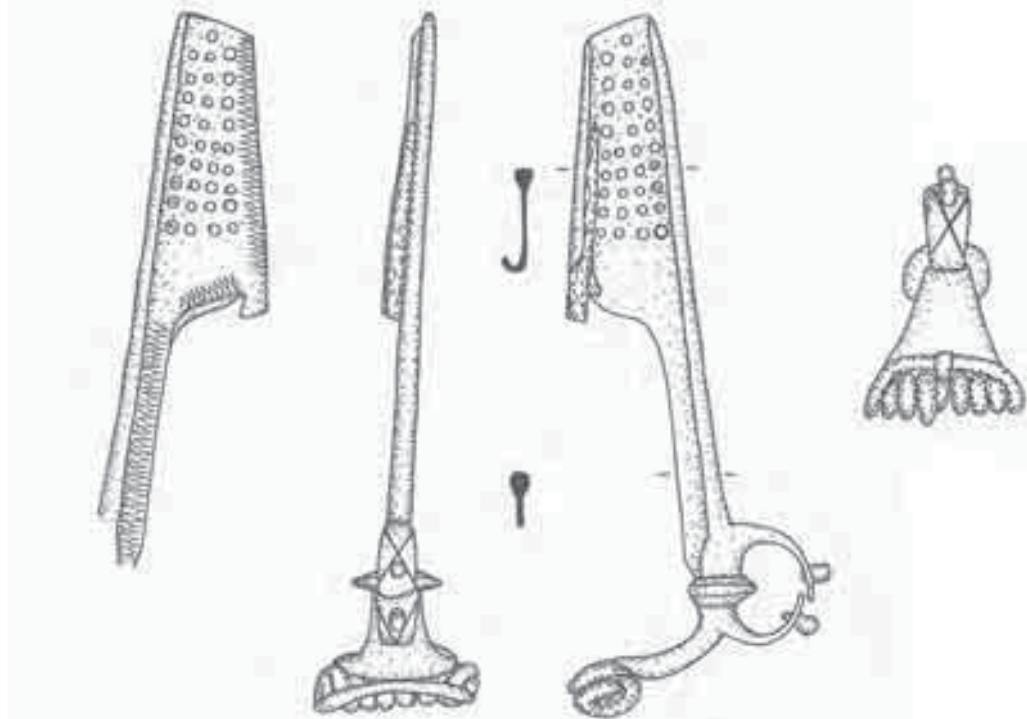

13

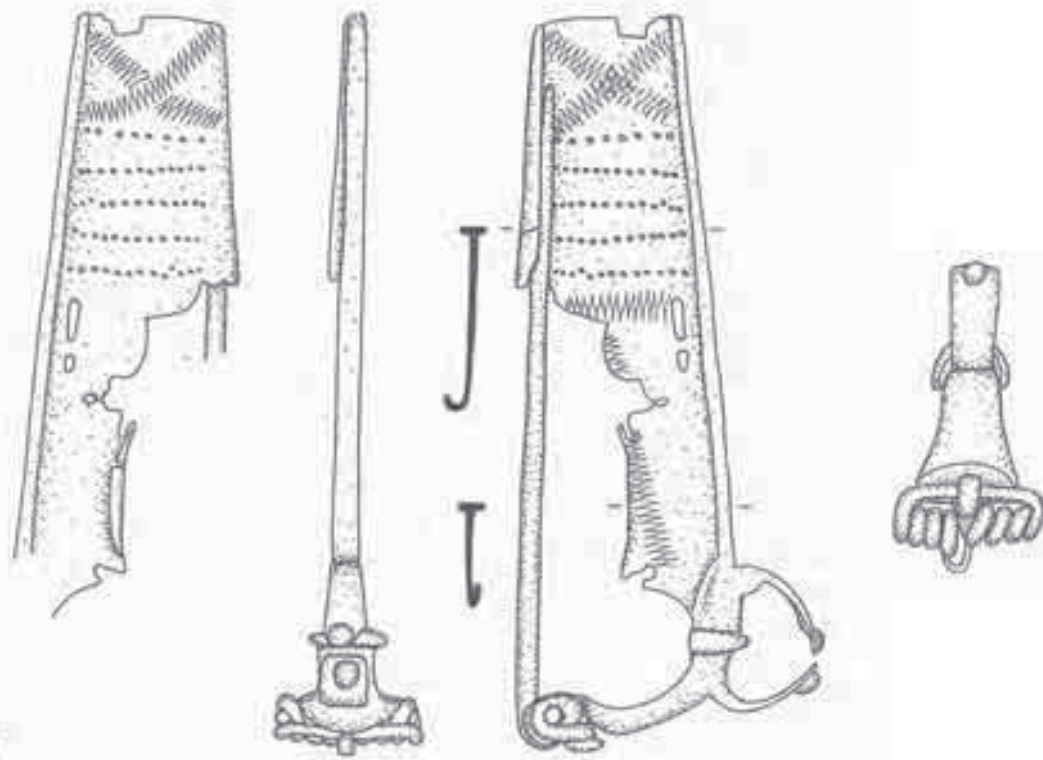

14

3. kép. Szárnyas fibulák. 13: 11. sír; 14: 61. sír



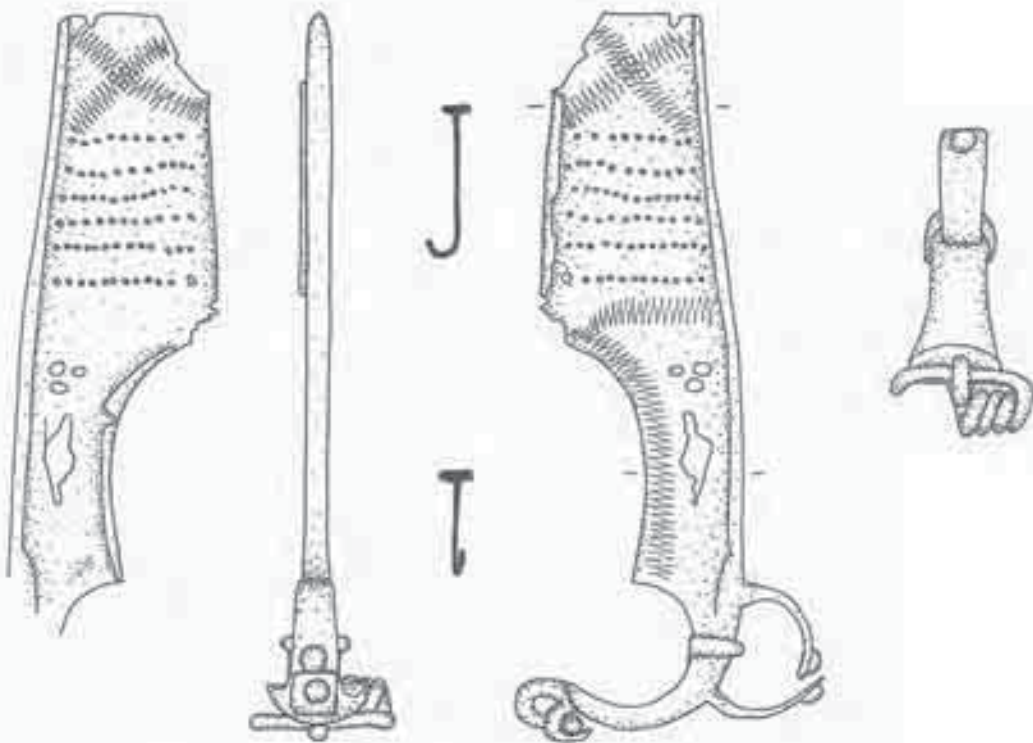

15

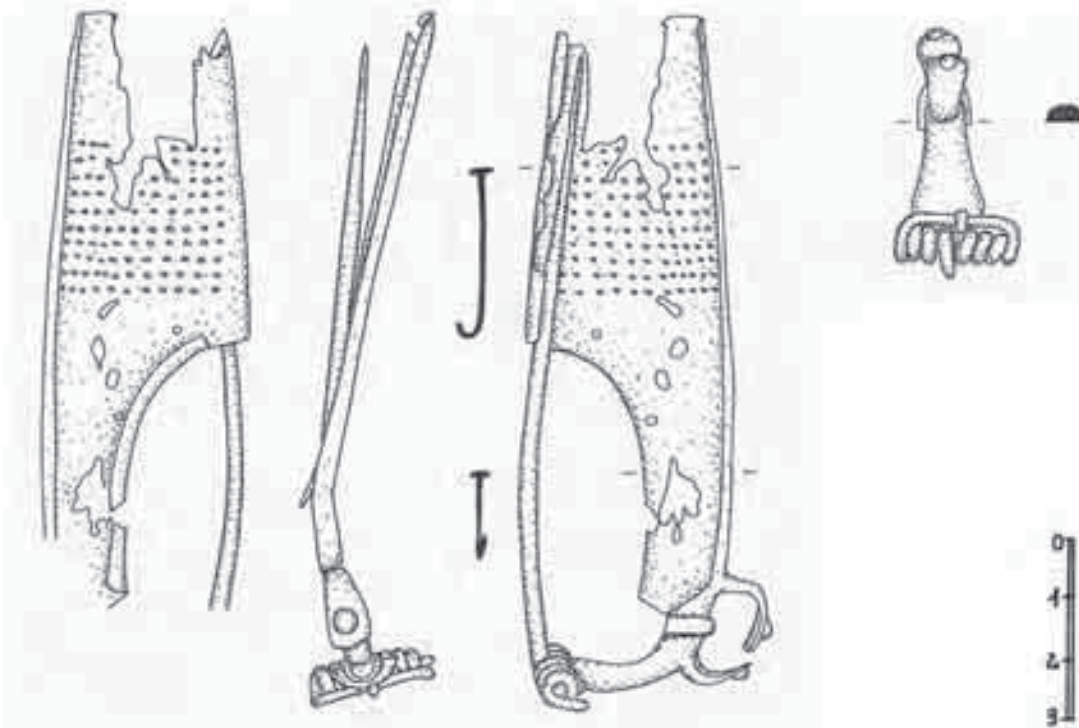

16

4. kép. Szárnyas fibulák. 15: 61. sír; 16: 137. sír

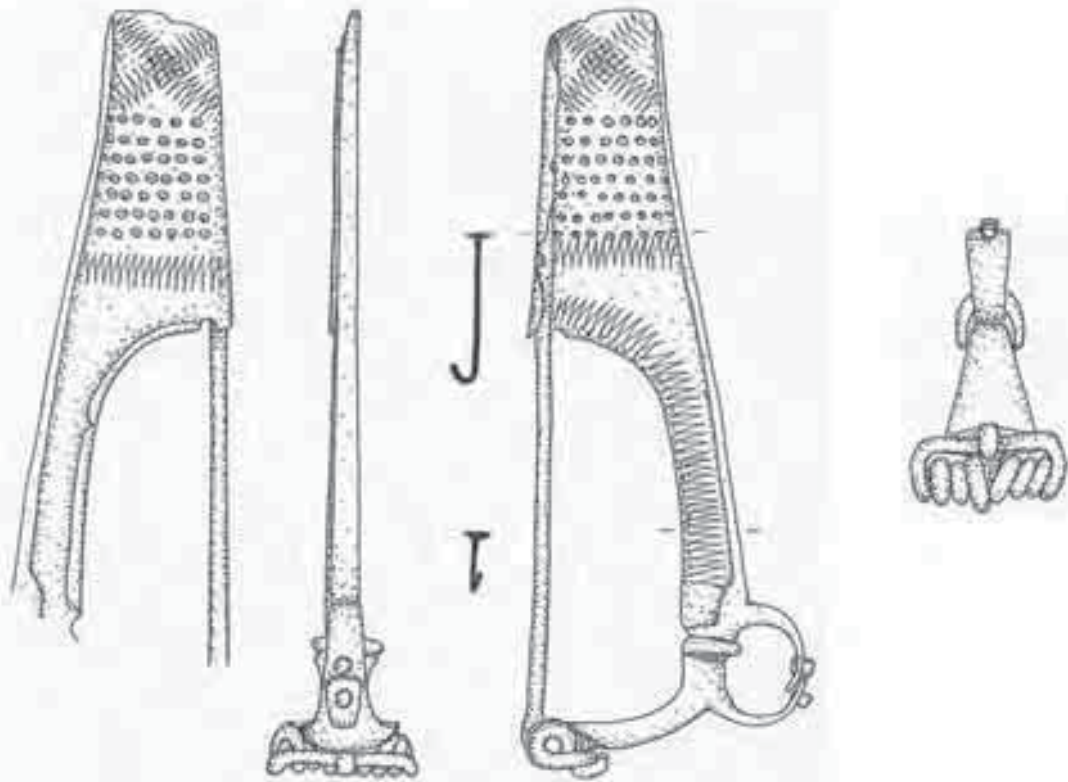

17

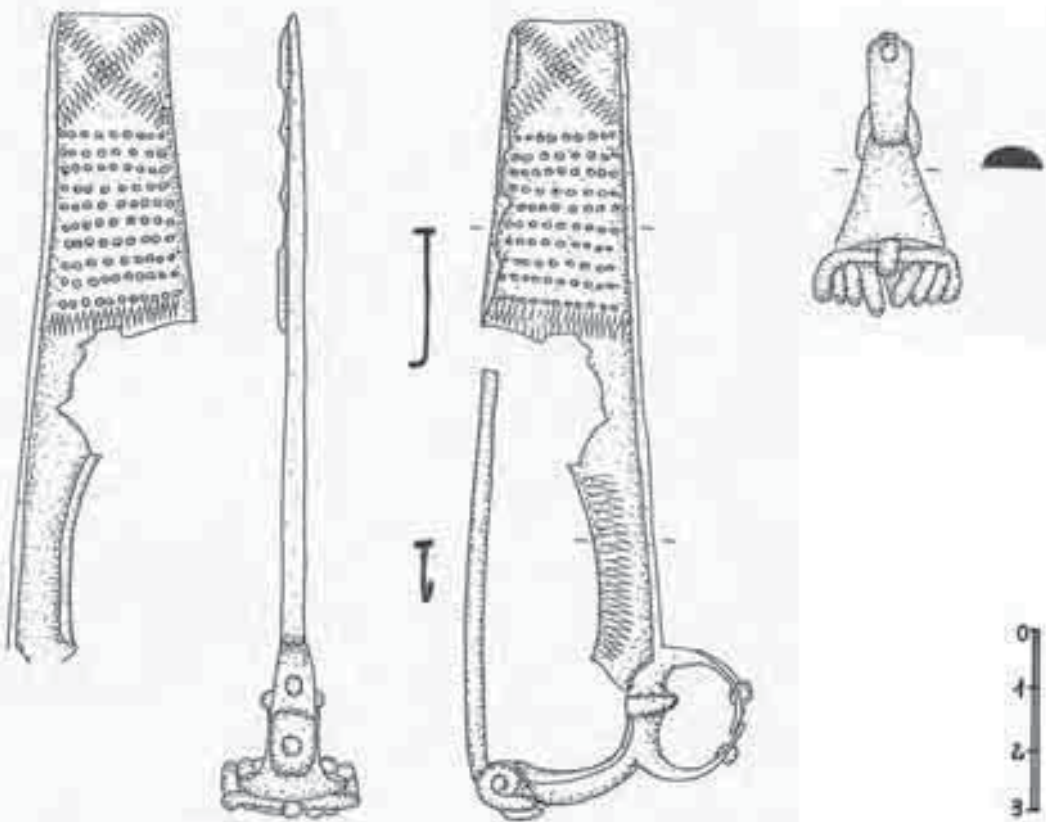

18

5. kép. Szárnyas fibulák. 17–18: 10. sír

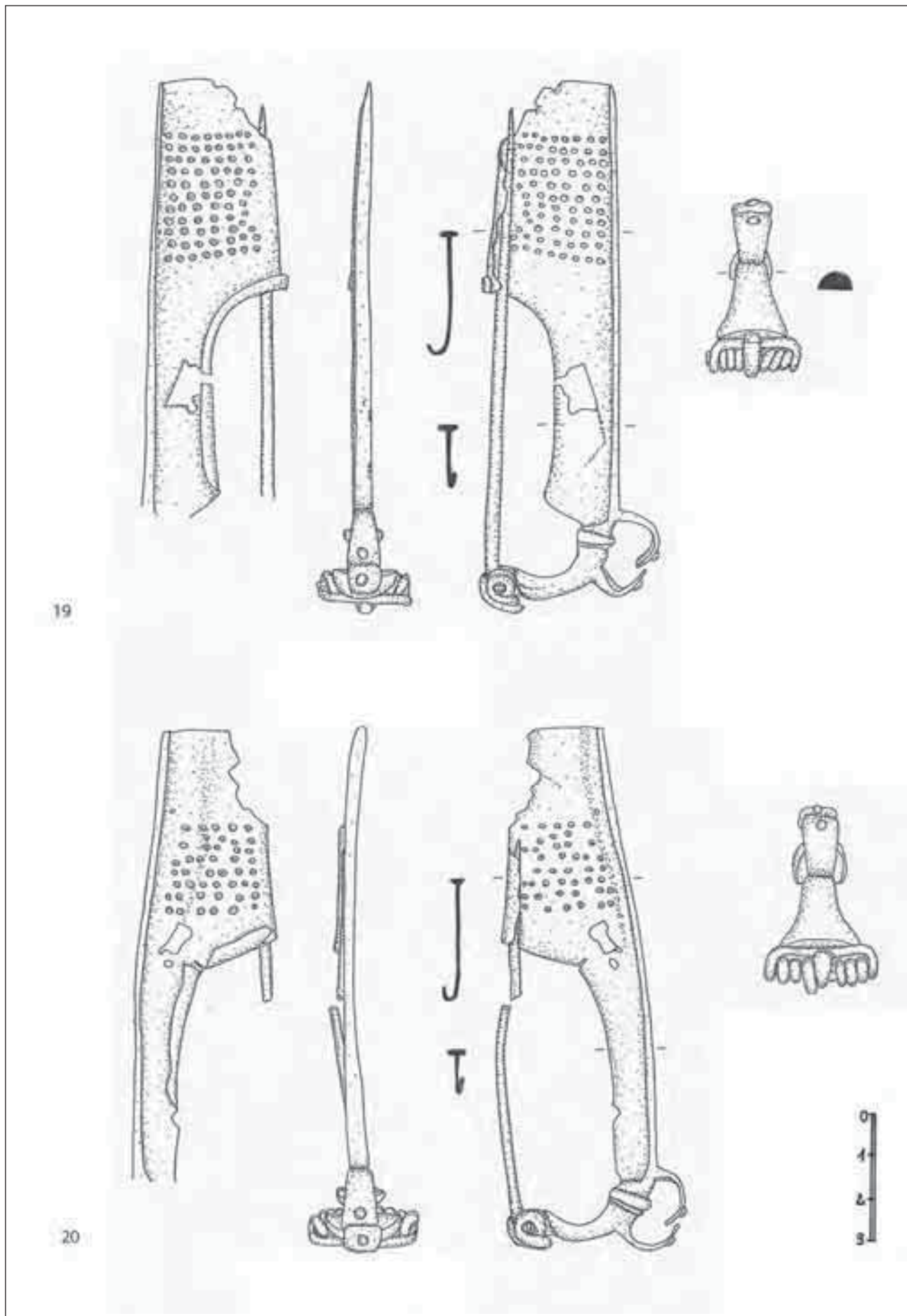

6. kép. Szárnyas fibulák. 19: 137. sír; 20: 93. sír

század 1. harmadában/1. felében volt használatban. A budaörsi fibulák<sup>94</sup> párhuzamai más ÉK-pannoniai temetőben is megtalálhatók voltak.

A településsel ellentétben a temető leletanyagában népszerűbbnek bizonyultak (12/55=21,8%), mint az egygombos erősprofilú fibulák. A 12 lelet közül egy (Kat. Nr. 22; 7. kép) a temető területén előkerült szórvány, 11 darab (Kat. Nr. 12–21, 23) viszont sírlelet volt. Közülük 10 fibula a temető 5 sírjában párosával, és viseletnek megfelelő helyzetben került elő. Hamvasztásos sír mellékleteként mindössze az 54. sírből vált ismertté egy kis tűtartótöredék (Kat. Nr. 23; 7. kép). Az embertani vizsgálat eredményei alapján a fibulapárok egy esetben egy 12–14 éves gyermek (11. sír), négy esetben (10, 61, 93, 137. sírok) pedig felnőtt nők viseletéhez tartoztak, ami ismételten megerősíti azokat a sírkőábrázolásokat, ill. sírleleteket alapján tett megfigyeléseket, amelyek szerint a típus a női, pontosabban bennszülött női viselet része volt. A fibulák egy része a település leletanyaga alapján felállított két változatba sorolható, több darab azonban lehetőséget kínált a szárnyas fibulák korábban kidolgozott tipológiai rendszerének finomítására, ill. kibővítésére.<sup>95</sup>

### 1. változat

*Budaörs-telep, 10. típus/1. változat* (Kat. Nr. 12–13)

A 11. számú gyermeksírban előkerült szárnyas fibulapárra (Kat. Nr. 12–13 ; 2–3. kép) egytagúság, a felső hűrt tartó húrhorog, 2×4, ill. 5+4 csavarulatos rugó, a támlap hiánya, a rugó felé háromszögletesen kiszélesedő, hátoldalán kismértékben visszahajló fejrész jellemző. A tagolatlan, félköríves, csak a kengyel felső oldalára kiterjedő kengyeltomb két oldaláról kiinduló szárnyak különállóak, félkör alakban íveltek, díszítésük X-alakú bekarcolásból és 1-1 felszegecselt, magas, hengeres gombból áll. A láb rész hosszan elnyúló, egyenes vonalú, a felső oldalán húzódo huzalszerű perem keresztmetszete ovális vagy csepp alakú. A láb hátsó felére kiterjedő tűtartó széles, de viszonylag alacsony; díszítését több, vízszintes sorban elhelyezett kerek átlukasztás alkotja. A fibula hátoldalán a láb és a tűtartó díszítése cikcakkvonallal egészülhet ki. A tűfészek egyszerűen visszahajtott, belső oldalán a 13. számú fibula esetében visszahajlítással erősítették meg. A tűfészek nyílása mindkét fibula esetében a jobb oldalon található, így a két fibula egymásnak nem tükröképi párja. 10,9–11,4 cm-es hosszúságuk alapján közepes mérettartományba<sup>96</sup> sorolhatók.

Az itt vázolt felépítés jellemezte a településen előkerült 59–61. számú fibulákat is, így a 11. sír fibulapárja a budaörsi szárnyas fibulák 1. változatába<sup>97</sup> sorolható. A fej szélessége a település és a temető leletei alapján 2,0–2,5 cm közötti értékeket mutatott. A fejrész mérete alapján az igen töredékes 62. számú fibulát is a változat képviselőjének tekintettem, amelynek besorolásához más támpont nem állt rendelkezésemre.<sup>98</sup> A csoportot Garbsch A 238c változatával lehetett azonosítani, amely a korábbi kutatások alapján a Flaviusok korában és a 2. század 1. harmadában<sup>99</sup> Pannonia DNy-i, ÉNy-i és É-i részén volt használatban.<sup>100</sup> Két újabban közzétett magdalensbergi lelet viszont Tiberius korának végére – Claudius korának elejére kelteztek, és a Claudius-kori fibulatípusok közé soroltak.<sup>101</sup> Az újabb keltezés alapján ez a változat az egygombos erősprofilú fibulák 7–9. változatával egyszerre, már a római foglалás idején megjelenhetett.

A település leletanyagának feldolgozásakor a láb rész felső peremének alakítását még nem vettem figyelembe, így minden olyan fibulát a változatba tartozónak, és a budaörsi leletek párhuzamának tekintettem,<sup>102</sup> amelyeknél a szárnyakat 1-1 felszegecselt gomb, a tűtartót pedig kerek átlukasztások, esetleg beböködött pontsorok díszítették. A temető fibuláinak vizsgálata azonban rávilágított arra, hogy a más lelőhelyeken előkerült fibulák közül csak azok tekinthetők a változat képviselőjének, amelyeknél a szárnyakat a felszegecselt, magas, hengeres gombon kívül X-alakú bekarcolás is díszíti, a láb rész felső pereme ovális keresztmetszetű, a viszonylag alacsony tűtartót pedig több, vízszintes sorban kerek átlukasztások törik át. Mindezek alapján teljes biztonsággal csak az 1–2. század fordulójára keltezett mányi sír fibulapárját,<sup>103</sup> és az 1. század utolsó harmada – 2. század 1. harmada közötti időszakra helyezett sárbogárdi temető 21. sírjában<sup>104</sup> előkerült fibulapárt tekinthetjük a budaörsi leletek alapján felállított változatba tartozónak. A 2. század 1. felére keltezett solymári temető nagyszámú lelete közül mindössze a 70. sírből származó fibulatöredék<sup>105</sup> tartozhat a változatba.<sup>106</sup> A változat jelenléte felvetette annak lehetőségét, hogy a

<sup>97</sup> MERCZI 2012, 489–490, 5. kép 1–2.

<sup>98</sup> MERCZI 2012, 490.

<sup>99</sup> GARBSCH 1965, 53, Abb. 21; GARBSCH 1974, 173, Abb. 5. A változat használati idejének végét ekkor már korábbra, Traianus korának elejére tette.

<sup>100</sup> MERCZI 2012, 489, 273–275. jegyzetek.

<sup>101</sup> SEDLMAYER 2009, 29, 155–162, Abb. 103, 258, Taf. 14, 305–306.

<sup>102</sup> MERCZI 2012, 489–490, 276–282. jegyzetek.

<sup>103</sup> PETRES 1965, 88–89, Abb. 22, 3–4, Abb. 33, 1.

<sup>104</sup> BÁNKI 1998, 75, 79, Abb. 10, 21/1–2.

<sup>105</sup> KOCSTUR 1991, 186, XVII. t. 4.

<sup>106</sup> A másik hasonló felépítésű sárbogárdi lelet (BÁNKI 1998, 75, Abb. 4, 16/1–2) és a többi solymári fibula (MERCZI 2012, 489–490, 277, 279–282. jegyzetek) besorolását lásd a 3. változatnál.

<sup>94</sup> MERCZI 2012, 489–490, 5. kép 1–2; 6. kép 1–3.

<sup>95</sup> A budaörsi noricum-pannoniai szárnyas fibulák egy még meg nem jelent tanulmányban már bemutatásra kerültek: MERCZI 2102a.

<sup>96</sup> GARBSCH 1965, 49.

sárbogárdi és solymári temetők használatának kezdete korábbra, az előbbi lelőhely esetében Claudius korára, az utóbbi esetében az 1. század utolsó harmadára tehető, amit Almgren 68 klasszikus formájának előfordulása is megerősített.<sup>107</sup>

## 2. változat

*Budaörs-telep, 10. típus/2. változat* (Kat. Nr. 14–16)

A 61. sír fibulapárja (Kat. Nr. 14–15; 3–4. kép) ugyancsak egytagú, a 2×4 csavarulatos rugó felső húrozású, a húrt húrhorog tartotta. Az előző változathoz hasonlóan alakított a tagolatlan, félköríves, csak a kengyel felső oldalára kiterjedő kengyelgomb is. Eltérés mutatkozik azonban a háromszögletesen kiszélesedő, hátoldalán nem vagy csak kismértékben visszahajló fejrész alakításában, amely az előző változaténál keskenyebb (1,55–1,65 cm), és az ugyancsak különálló szárnyak díszítésében, ezeken ugyanis a felszegecselt gombok helyett 1-1 jelzészerű, félgömb alakú kidomborítás figyelhető meg. A hosszan elnyúló lábrész egyenes vonalú, vagy kismértékben ívelt lehet, a felső oldalán húzóódó perem lécszerű. A láb hátsó felére kiterjedő tűtartó az előző változaténál jóval magasabb, díszítése pedig több, függőleges sorba rendezett poncolt pontsorból áll. A pontsorok a fibula elülső oldalán, kengyelgomb felé eső részen függőleges, a láb végénél pedig X-alakba rendezett cikcakkvonallal egészülnek ki. Ezen az oldalon a láb keskenyebb, elülső felének alsó peremét is cikcakkvonal szegélyezi. A fibula hátoldalának díszítése egyszerűbb, itt ugyanis cikcakkdísz csak a láb végénél lehet találni. A tűtartó elülső oldalát és a láb elülső keskenyebb részének alsó peremét visszahajtották, ami a fibula legsérülékenyebb részének megerősítésére szolgálhatott. Ugyanígy, de egyszerűbb felépítés jellemzi a 137. sír fibulapárjának egyik tagját is (Kat. Nr. 16; 4. kép). Ez, a 61. sír fibuláitól annyiban különbözik, hogy a fejrész még keskenyebb (1,1 cm), a tűtartó díszítését pedig kizárólag bebökődött, függőlegesen elrendezett pontsorok alkotják. Cikcakkdísz sem a fibula elülső, sem hátoldalán nem figyelhető meg, de a láb elülső, keskenyebb felének alsó peremét és a tűtartó belső oldalát ebben az esetben is visszahajlítással erősítették meg. 11,6 és 12,1 cm közötti hosszúságuk alapján ezek a fibulák is középhosszúnak tekinthetők.

Ez a három fibula a település leletanyaga alapján felállított 2. változat<sup>108</sup> újabb képviselője, amelyek egyben azt is megerősítik, hogy a telepen előkerült töredékek (Kat. Nr. 64–65, 67–68) valóban ebbe a változatba sorolhatók. A település egyik töredékes le-

leténél (Kat. Nr. 66)<sup>109</sup> három kidomborított gombot lehetett megfigyelni, amire sem a környékbeli lelőhelyek, de a budaörsi temető anyagában sem volt példa. Ennek ellenére ezt a darabot feltételelesen továbbra is ebbe a változatba soroljuk.

A budaörsi szárnyas fibulák 2. változatát csak részlegesen lehetett Garbsch 2. századra keltezett, igen heterogén összetételű, egy- és kéttagú, különálló vagy egybeöntött szárnyakkal készített fibulákat magába foglaló A 238v változatával<sup>110</sup> azonosítani. Az itt bemutatott leletek alapján csak azokat a fibulákat tekinthetjük a budaörsi változatba tartozónak, amelyek egytagúak, különálló szárnyaik 1-1 félgömb alakban kidomborított gombbal díszítettek, a lábrész felső pereme lécszerű, nagyméretű tűtartójuk pedig függőlegesen bebökődött pontsorokkal és cikcakkvonallal díszített. Ezt figyelembe véve korábban már felvetődött,<sup>111</sup> hogy Garbsch A 238v változatába csak a kéttagú, egybeöntött szárnyú, tűtartójukon csak cikcakkvonallal vagy bepecsételt pontkörökkel díszített fibulák<sup>112</sup> kerüljenek.

A budaörsi leletek párhuzamai<sup>113</sup> nagy számban fordulnak elő a solymári temetőben, ahol a 20,<sup>114</sup> 21,<sup>115</sup> 52,<sup>116</sup> 93,<sup>117</sup> 97,<sup>118</sup> 122.<sup>119</sup> számú sírokban a fibulapár mindkét (vagy nagy valószínűséggel mindkét) tagját, a 155. sírban<sup>120</sup> viszont csak az egyik darabot lehetett

<sup>109</sup> MERCZI 2012, 490, 6. kép 2. Itt említhető meg egy solymári szórványlelet (KOCZTUR 1991, 210, XLII. t. 33), amelynél ugyancsak három, de jóval kisebb méretű, félgömb alakban kidomborított gomb található a szárnyakon. A solymári fibula azonban a budaörsivel ellentétben kéttagú, de húrhorogja nem lévén, a rugó tengelyét egy különálló elemmel rögzítették, amelynek két vége sapkaszerűen borul a húrra és a fej alsó részére. Lábrészének felső pereme lécszerű, tűtartójának díszítése nem vizsgálható. A lelet pontos besorolása az egyedi zárszerkezeti megoldás és a lábrész töredékessége miatt egyelőre nem lehetséges.

<sup>110</sup> GARBSCH 1965, 75–76.

<sup>111</sup> MERCZI 2012a.

<sup>112</sup> GARBSCH 1965, 75, Abb. 40, 1, 3.

<sup>113</sup> MERCZI 2012, 490.

<sup>114</sup> KOCZTUR 1991, 177, IV. t. 8–9. Az 1. fibula esetében minden jelleg jól vizsgálható, ami alapján egyértelműen ebbe a változatba sorolható. A 2. fibulánál a szárnyak ugyan sérültek, de minden más szerkezeti eleme, azok mérete is megegyezik a párként szolgáló fibuláival, így teljes biztonsággal tekinthető a változat képviselőjének.

<sup>115</sup> KOCZTUR 1991, 177, IV. t. 10–11. A besorolás egyik fibulánál sem kétséges.

<sup>116</sup> KOCZTUR 1991, 183, XIII. t. 19. A fejrész és a szárnyak felépítése alapján besorolása nem ütközik nehézségbe. A vele összetartozónak rajzolt tűtartótöredék esetében elképzelhető, hogy az valójában a vele párt alkotó, és nagy valószínűséggel azonos kidolgozású másik fibula alkotórésze volt!

<sup>117</sup> KOCZTUR 1991, 191–192, XXV. t. 1, 20. A fejrész és szárnyak alapján, a tűtartó hiánya ellenére mindkét fibula ebbe a változatba sorolható.

<sup>118</sup> KOCZTUR 1991, 193, XXVI. t. 19–20. A besorolás egyik fibula esetében sem ütközik nehézségbe.

<sup>119</sup> KOCZTUR 1991, 198, XXXI. t. 10–11. A 2. fibulából csak a lábrész és a tűtartó maradt meg, amely azonban méretét és díszítését tekintve is teljesen azonos a csaknem teljes épségben előkerült 1. fibulával. Ez alapján a 2. fibula is nagy valószínűséggel ebbe a változatba tartozott.

<sup>120</sup> KOCZTUR 1991, 205, XXXVIII. t. 12. A csaknem teljesen ép fibula minden szerkezeti eleme jól vizsgálható.

<sup>107</sup> MERCZI 2012a.

<sup>108</sup> MERCZI 2012, 490, 6. kép 1, 3.

ebbe a változatba sorolni. A 41,<sup>121</sup> és 83.<sup>122</sup> sírokból, ill. a 7/b szelvényben<sup>123</sup> csak 1-1 fibulatöredék került elő. A 23,<sup>124</sup> 29,<sup>125</sup> 69,<sup>126</sup> és 79.<sup>127</sup> sírok, ill. a -10 szelvény<sup>128</sup> töredékes leleteit csak feltételesen – a tűtartó, ill. a fej mérete alapján – lehet a változatba sorolni. A solymári leletek többségénél a fej szélessége 1,3–1,6 cm közötti mérettartományba esik,<sup>129</sup> de előfordulnak közöttük a budaörsi 137. sír fibulájához hasonlóan kisméretű fejjel (1,0–1,2 cm) készített darabok is.<sup>130</sup> A lelőhelyen a fejrész maximális szélessége 1,9 cm<sup>131</sup> volt. A változat, ugyancsak keskeny fejrészsel, Sárbogárdon<sup>132</sup> és Veszprém megyében<sup>133</sup> is megtalálható. Feltételesen ide sorolható egy pátkai fibula,<sup>134</sup> és a nagyvenyimi 1. sír fibulapárja<sup>135</sup> is, amelyekről nem tudni, hogy egy- vagy kéttagúak voltak-e.

Noha egyetlen olyan fibulapár sem ismert, amelyeket az 1. és 2. változatba sorolható fibulákból állítottak össze, az egytagúság alapján a 2. változat kezdete is még az 1. századra helyezhető. A változatba sorolt leletek egyszerűbb kivitele alapján azonban feltételezhető, hogy Almgren 238c változatánál valamivel később jelentek meg. Ennek ideje a solymári temető alapján, ahol ezek a fibulák különösen nagy számban fordultak elő, az 1. század utolsó harmadára tehető. Egy 139-es Antoninus Pius érmet tartalmazó solymári sír alapján (155. sír) a változat még a 2. század közepe táján is használatban lehetett.<sup>136</sup> A 137. sír legegyszerűbb kidolgozású leletét (Kat. Nr. 16) egy kéttagú szárnyas fibulával (Kat. Nr. 19; 6. kép) való

együttes előfordulása alapján a változat egyik legkésőbbi darabjának kell tekinteni.

### 3. változat

(Kat. Nr. 17–18; 5. kép)

A 10. sír fibulapárját alkotó leletek az 1–2. változatokhoz hasonlóan egytagúak, rugójuk 2×4 csavarulat, felső húrjukat keskeny húrhorog tartja. A rugó felé háromszögletesen kiszélesedő fejrész szélességét tekintve (1,4–1,8 cm) a 2. változatra jellemző értékeket mutat. Félköríves, tagolatlan, csak a kengyel felső részére kiterjedő kengyelogombjuk két oldaláról különálló szárnyak indulnak, ezeket az 1. változathoz hasonlóan 1-1 felszegecselt, hengeres gombbal díszítettek. Ezek a gombok azonban alacsonyabbak, és a szárnyak díszítése – a 2. változathoz hasonlóan – nem egészül ki X-alakú bekarcolással. A fibulapárt a láb felső oldalának lécszerű pereme, elülső, keskenyebb részének visszahajlítással történő megerősítése, a tűtartó függőleges poncolt pontsorokkal és cikcakkvonalakkal történő díszítése ugyancsak a 2. változathoz köti. A cikcakkdísz az elülső oldal esetében a lábrész keskenyebb elülső részének alsó pereme mentén, a pontsorok előtt függőlegesen, és a pontsorok mögött X-alakban keresztezve helyezték el; a fibula hátoldalán csak a lábrész keskenyebb részéről hiányzik. A tűtartó az 1. változatánál magasabb, a 2. változatánál viszont alacsonyabb. A fibulák hossza (12,5–13,1 cm) meghaladja az 1–2. változatokban mért értékeket.

Ilyen felépítésű fibulák a típuson belül mindaddig nem kerültek bemutatásra, így J. Garbsch egyik változatával sem azonosíthatók. A fibulák szerkezeti elemeinek alakítása alapján ezt a változatot a budaörsi 1. és 2. változatok közötti átmenetnek kell tekinteni, amit a tűtartó magassága is megerősít.<sup>137</sup>

A település leletanyagában nem található olyan töredék, amelyet egyértelműen ebbe a változatba lehetne sorolni. Ésetleg a korábban az 1. változatba sorolt 63. számú, felső oldalán lécszerű peremmel ellátott tűtartótöredék utalhat arra, hogy a változat a település leletanyagában is jelen volt.<sup>138</sup> Ebbe a változatba kell sorolni a sárbogárdi temető 16. sírjában előkerült fibulapárt,<sup>139</sup> és több solymári leletet is, amelyeket korábban – a különálló, felszegecselt gombok alapján – még az 1. változat képviselőinek tekintettem.<sup>140</sup>

<sup>121</sup> KOCZTUR 1991, 181, XI. t. 12. A fejrész és a szárnyak felépítése alapján egyértelműen a változat képviselője.

<sup>122</sup> KOCZTUR 1991, 188, XX. t. 1. A fibula esetében minden szerkezeti elem jól vizsgálható.

<sup>123</sup> KOCZTUR 1991, 206, XXXIX. t. 9. A fejrész kifejezett keskenysége miatt csak ebbe a változatba tartozhatott.

<sup>124</sup> KOCZTUR 1991, 177, V. t. 1. A változatba tartozását a tűtartó mérete alapján lehet feltételezni. Hadrianus éremmel.

<sup>125</sup> KOCZTUR 1991, 179, VII. t. 4. A változatba tartozását ugyancsak a tűtartó mérete alapján lehet feltételezni.

<sup>126</sup> KOCZTUR 1991, 185–186, XVI. t. 10. A fej kifejezett keskenysége miatt egyedül ebbe a változatba sorolható, és nem tartozott össze a 147. jegyzetben említett, 3. változatba sorolható tűtartótöredékekkel.

<sup>127</sup> KOCZTUR 1991, 187–188, XIX. t. 4/a. A nagyfokú töredékesség ellenére legnagyobb valószínűséggel ebbe a változatba lehetne besorolni.

<sup>128</sup> KOCZTUR 1991, 208, XLI. t. 15. A fejrész szélessége alapján leginkább ebbe a változatba tartozhatott.

<sup>129</sup> Ebbe a mérettartományba sorolható a következő sírok egyik vagy mindkét fibulája: 20/1, 21/1–2, 41. 52, 83, 97/1–2, 122/1; továbbá a -10. szelvényben előkerült fibulatöredék.

<sup>130</sup> Ilyen szélességű fejfel készült a 20. sír második fibulája, a 69. sírban lévő töredék, a 93. sír fibulapárjának mindkét tagja, továbbá a 7/b szelvényben talált fibulatöredék.

<sup>131</sup> KOCZTUR 1991, 205, XXXVIII. t. 12, 155. sír.

<sup>132</sup> BÁNKI 1998, 75, Abb. 9, 17/1–2.

<sup>133</sup> CSIRKE–PALÁGYI 2005, 31 (Balatonszabadi), 108 (ismeretlen lelőhely).

<sup>134</sup> PALÁGYI–NAGY 2000, 139, Taf. XV, 7.

<sup>135</sup> VÁGÓ 1960, 46, Abb. 4, Taf. XXXV, 1–2; Taf. XXXVI, 3–6.

<sup>136</sup> MERCZI 2012, 490; MERCZI 2012a.

<sup>137</sup> MERCZI 2012a.

<sup>138</sup> MERCZI 2012, 490; MERCZI 2012a.

<sup>139</sup> BÁNKI 1998, 75, Abb. 4, 16/1–2.

<sup>140</sup> MERCZI 2012, 489–490.

Közülük a 61.<sup>141</sup> és a 111.<sup>142</sup> sírokban a fibulapár mindkét tagját az itt bemutatott sajátosságok jellemzik. Egy fibula került elő a 145.<sup>143</sup> sírban, valamint a 7/b<sup>144</sup> és 9/a<sup>145</sup> szelvényekben. A 155. sír<sup>146</sup> és feltehetően a 69.<sup>147</sup> esetében csak a fibulapár egyik tagját lehet ebbe a változatba sorolni, a másik viszont a budaörsi fibulák alapján felállított 2. változat képviselője volt. Ugyancsak ebbe a változatba sorolható két töredékes paksi fibula is.<sup>148</sup> A solymári és a sárbogárdi leletek alapján a lábrésze a cikcakkdísz hiányozhat is. A fejrész szélessége a solymári leletek esetében 1,5 és 2,1 cm között változott, ezen belül azonban a legtöbb lelet fejrész szélessége az 1,5–1,7 cm közötti mérettartományba esett. A solymári 155. sír (és feltehetően a 69. sír) 2. és 3. változatba sorolható darabokból összeállított fibulapárja arra engednek következtetni, hogy az itt bemutatott leletek a 2. változattal egy időben (Flavius kor – 2. század 1. fele) lehettek használatban.

#### 4. változat

(Kat. Nr. 19–21; 6–7. kép)

A 137. sírban előkerült fibulapár 2. változatba sorolt, egyszerűbb kivitelezésű tagját (Kat. Nr. 16) egy kéttagú, de egyéb szerkezeti elemeit tekintve azonos felépítésű fibulával (Kat. Nr. 19) állították párba. Így ez a lelet ugyancsak 2×4 csavarulatós, felső húrozású rugóval; háromszögletesen kiszélesedő és alul kismértékben visszahajló fejrészszel; félköríves, tagolatlan, csak a kengyel felső oldalára kiterjedő kengyelgombbal; különálló, ívelten meghajlított és 1-1 félgömb alakban kidomborított gombbal díszített szárnyakkal; hosszan elnyúló, felső oldalán lécszerű peremmel ellátott, elülső, keskenyebb szakaszán az alsó perem visszahajtásával megerősített lábrészszel jellemezhető. A 93. sírban már mindkét fibula kéttagú volt (Nr. 20–21). A 2. változathoz hasonlóan a magas és széles tűtartó díszítése függőleges sorokba rendezett, nagyobb méretű poncolt pontokból áll. Ez azonban sem a fibula elülső,

sem hátulso oldalán nem egészül ki cikcakkvonallal. A fibulák fejrész kéttagúság esetén is keskenyebb (1,7–1,85 cm), mint az 1. változatba sorolható leletek. Hosszúságuk (12,2–12,8 cm) alapján egyik korábban bemutatott változattól sem különböznek. Az itt vázolt felépítés alapján ez a csoport a 2. változat kéttagú és díszítését tekintve némiképp leegyszerűsödött formájának tekinthető.

A telep anyagában nincs példa előfordulására, de hiányzik a sárbogárdi és a solymári temetők leletanyagából is. A fibulák keltezéséhez – párhuzamok híján – nem sok támponttal rendelkezünk. A kéttagú zárszerkezet megjelenését az 1. század végére teszik, ami a változat kialakulásának legkorábbi időpontját jelentheti.<sup>149</sup> Mivel ilyen felépítésű kéttagú fibulák a 2. század 1. felére keltezett solymári temetőből teljesen hiányoznak, feltételezhető, hogy a változat leginkább a 2. század 2. felében volt használatban.

Az 54. sírból mindössze egy igen kisméretű tűtartó töredék vált ismertté (Kat. Nr. 23; 7. kép), amely pontosabb besorolásra nem alkalmas. Lécszerű felső pereme alapján a 2–4. változatokba tartozhatott.

#### 5. változat

(Kat. Nr. 22; 7. kép)

A temető területén szórványként került elő egy igen nagyméretű, egytagú, felső húrozású bronzfibula töredéke (Kat. Nr. 22). Rugója és húrhorogja is letört, így az utóbbi szélessége nem vizsgálható. A félköríves keresztmetszetű, igen széles (4,2 cm) fejrész alja erősen visszahajlik, hátsó pereme tagolt. Kengyelgombja ovális, tagolatlan, nagyobb részt a kengyel felső oldalára terjed ki. A trapéz alakban kismértékben kiszélesedő szárnyak különállóak, díszítésük eredetileg 2-2 felszegecselt gombból állhatott, amelyekből azonban csak a két bal oldali maradt meg. Az eredetileg vl. egyenes vonalú lábrész esetében csak a kezdeti szakasz vizsgálható, ennek felső pereme csepp alakú keresztmetszettel jellemezhető, a perem alatt benyomott pontsorrallal díszített. A lábrész hátsó 2/3-a a tűtartóval együtt letört.

A tűtartó hiányában a fibula pontos besorolása nem lehetséges. A fejrész szélessége alapján a lelet egy nagyobb méretű változat képviselője lehetett,<sup>150</sup> ezek közül négy gombbal Garbsch A 238f, i, n, o, s, t változatait<sup>151</sup> díszítették. Noha az s és t változatok elterjedési területe Pannoniára, ezen belül annak É-i illetve ÉK-i részére esik,<sup>152</sup> az A 238s (és talán a t) változatot jellemző kéttagúság miatt a budaörsi fibula valószínűleg egyik csoportba sem tartozhat. A felsorolt további négy változat közül a négyzetes csillagokkal díszített

<sup>141</sup> KOCZTUR 1991, 184, XIV. t. 9a–b. Teljesen azonos felépítésű, szélesebb fejrészű fibulapár, amelyeknél a tűtartó és lábrész díszítése nem egészül ki cikcakkdíszszel.

<sup>142</sup> KOCZTUR 1991, 195, XXVIII. t. 14–15. Az 1. fibula esetében aombok viszonylag magasak, de minden más sajátossága a változatra jellemző. A 2. fibula esetében csak a tűtartó maradt meg, ennek mérete és kidolgozása megegyezik az 1. fibuláéval.

<sup>143</sup> KOCZTUR 1991, 202, XXXV. t. 10. Az ép fibula párját egy trombitafejes fibula (Budaörs-telep, 12/1. változat, MERCZI 2012, 493) alkotta.

<sup>144</sup> KOCZTUR 1991, 206, XXXIX. t. 14. Csaknem ép fibula, besorolása nem kétséges.

<sup>145</sup> KOCZTUR 1991, 208, XL. t. 23. A tűtartó kidolgozása alapján feltehetően ebbe a változatba sorolható.

<sup>146</sup> KOCZTUR 1991, 205, XXXVIII. t. 13.

<sup>147</sup> KOCZTUR 1991, 186, XVI. t. 5. A fibulából csak a változatra jellemző kidolgozású tűtartó maradt meg. A sírban egy fejrész is volt, amely a kifejezett keskenysége miatt nem tartozhatott az előbbi töredékhez. Lásd. a 126. jegyzetet.

<sup>148</sup> SÁRÓ 2014, 300, 308, Cat. Nr. 3–4; Fig. 3, 1–2. A szerző Kovrig II, 11-es fibulájával ill. Garbsch A 238v változatával, vagyis a budaörsi szárnyas fibulák 2. változatával azonosítja.

<sup>149</sup> RIHA 1979, 14.

<sup>150</sup> GARBSCH 1965, 49.

<sup>151</sup> GARBSCH 1965, 57–58, 60, 64–68, 71–73; 1974, 164, Tab. 1.

<sup>152</sup> GARBSCH 1965, 71–73.

tűtartójú, 2. század 1. harmadára keltezett A 238n változat Noricum mellett Pannonia DNy-i részében is előfordult, a tűtartóján csepp- és csillag alakú átörésekkel díszített, 2. század 1–2. harmadában viselt A 238o változat pedig a tartomány É-i határvidékén bukkant fel.<sup>153</sup> A változatok egy- vagy kéttagúságáról nem rendelkezünk adatokkal, így a fibula besorolása ennél pontosabban egyelőre nem lehetséges.

### 3. TÍPUS:

#### TÉRDFIBULA?

(Kat. Nr. 24; 7. kép)

Az 50. számú, középső császárkorra helyezett hamvasztásos sír mellékleteihez egy igen rossz megtartású, vl. összeégett bronzfibula töredéke is tartozott (Kat. Nr. 24). A fibula elülső szakasza a zárszerkezettel együtt letört, de téglalap alakú keresztmetszete alapján szalagszerű lehetett, felülnézetben párhuzamos oldalakkal. A fibulatest hátsó fele felülnézetben beívelő formát mutat, keresztmetszete ovális, vége egyenesen elvágott. A test végén elhelyezett vízszintes állású tűtartóról csak annyi állapítható meg, hogy keskeny volt.

Hiányossága és rossz megtartása igen megnehezíti a fibula pontos besorolását. Kiindulópontot a tűtartó jelentheti, amelyről töredékessége ellenére feltételezhető, hogy a térdfibulákra jellemző módon alakított. A típuson belül a fibulatest elülső szakaszát ritkában szalagszerűen is alakíthatták, amit a település 87. számú fibulájánál<sup>154</sup> is meg lehetett figyelni. A változatra azonban a hátsó részen négyzetes keresztmetszetű fibulatest jellemező, így a temetőből származó töredék csak feltételesen sorolható ebbe az elsősorban Pannoniában elterjedt, de Noricumban is viszonylag gyakorinak tekinthető csoportba.<sup>155</sup> Ez a Severus-kori temetkezés épp illeszkedik abba az időszakba (2. század középső harmada – 3. század eleje)<sup>156</sup> amikor a térdfibulák használatban voltak.

### 4. TÍPUS:

#### VASFIBULÁK

(Kat. Nr. 25–29; 8. kép)

A vasból készült fibulák már a település leletanyagában (16. típus) is a legnehezebben tipologizálható csoportot képezték. Az igen rossz megtartási állapot és töredékesség miatt ugyanis épp a fibulák egyik legfontosabb szerkezeti sajátossága, az egy- illetve kéttagúság kérdése, és ezzel összefüggésben a húr elvezetésének módja nem tisztázható egyértelműen. A

településen előkerült, idegen elemnek tekintett vasfibulákat többnyire a 2. század 2. felében kialakult rugós T-fibulákat (más néven számszerűs fibulákat) jellemző félköríves kengyellel és vízszintes állású lábrésszel készítették (Kat. Nr. 92, 94–96). Ezek a keltezhető objektumok alapján a 3. század vége – 5. század eleje közötti időszakban voltak használatban.<sup>157</sup> Noha a fibulatest alakítása a 93. számú fibula esetében nem a rugós T-fibulákra jellemző módon történt (tagolatlan, középtájt derékszögben meghajlított), párhuzamok híján ugyancsak a rugós T-fibulák közé soroltuk.<sup>158</sup>

A temető területén további öt vasból készült fibula került elő. A település leletanyagával ellentétben azonban közülük mindössze egyetlen darab származott egy késő római temetkezésből (266. sír), de ezt sem lehetett a római uralom legkésőbbi időszakához kötni (3–4. század fordulója). A sírok többsége (44, 51, 112. sírok) a Severus-korban létesült, egy további temetkezést (56. sír) pedig még korábbra, a 2. századra lehetett helyezni. Vasfibulákat egyetlen sírba sem helyeztek párosával.

#### 1. változat

*Egytagú vasfibula, térdszerűen meghajlított testtel*  
(Kat. Nr. 25–26)

Egy Severus-kori hamvasztásos sír (51. sír) mellékletét egy alsó húrozású és feltehetően egytagú vasfibula képezte (Kat. Nr. 25). A teljes hosszában téglalap alakú keresztmetszettel jellemezhető, szalagszerű, tagolatlan fibulatestet az elülső és középső harmad határán derékszögben ívelten meghajlították. A hajlat mögötti szakasza vízszintes állású, és a végét lezáró, alig kiemelkedő, rézsútos gombig fokozatosan elkeskenyedik. Tűtartója magas, széles, téglalap alakú, kitöltött. Szalagszerű, feltehetően ugyancsak derékszögben meghajlított testtel készült az a felülnézetben kissé ívelt oldalú fibula is, amely az ugyancsak Severus-korra keltezett 112. sírban (Kat. Nr. 26) egy fiatal (23–40 év közötti) férfi ball válla melletti tálból került elő.

A két feltehetően azonos felépítésű és azonos korú fibula pontos párhuzama nem ismert. A fibulatest és a tűtartó alakítása alapján hasonlóságot mutatnak az elbai germánokhoz köthető, ún. térd alakban meghajlított fibulákhoz.<sup>159</sup> Ezeknél azonban ritkán alkalmaztak alsó húrt, és nem készítették felülnézetben elkeskenyedő testtel. A típus nagyobb számban az 1. század közepétől terjedt el, és még a késő római kort is megélte.<sup>160</sup> Keltezése alapján tehát nem zárható ki annak lehetősége, hogy hatással volt a budaörsi fibulák kialakulására.

<sup>153</sup> GARBSCH 1965, 64–68; 1974, 174, Abb. 5.

<sup>154</sup> MERCZI 2012, 496, 13/4. változat, 7. kép 8. Azonos az ÉK-pannoniai térdfibulák B/16-os változatával: MERCZI 2011, 44–45.

<sup>155</sup> MERCZI 2011, 44–45; MERCZI 2012, 496.

<sup>156</sup> MERCZI 2011, 7.

<sup>157</sup> MERCZI 2012, 498–499, 8. kép 3, 5–7.

<sup>158</sup> MERCZI 2012, 499, 8. kép 4.

<sup>159</sup> GUPTÉ 2004, 3–4.

<sup>160</sup> GUPTÉ 2004, 101–104.



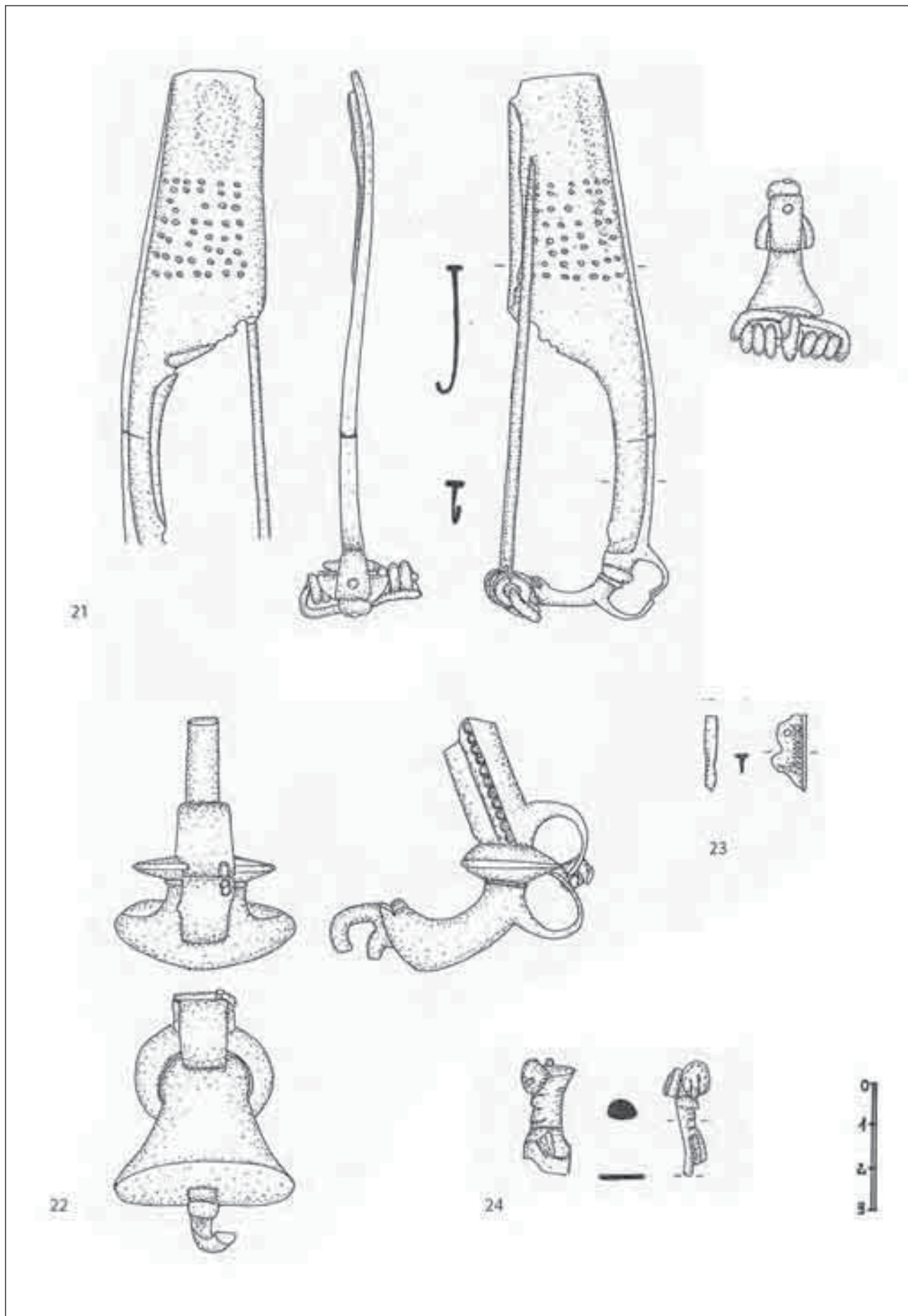

7. kép. Szárnyas fibulák. 21: 93. sír; 22: Szórvány; 23: 54. sír; 24: 50. sír (Térdfibula)

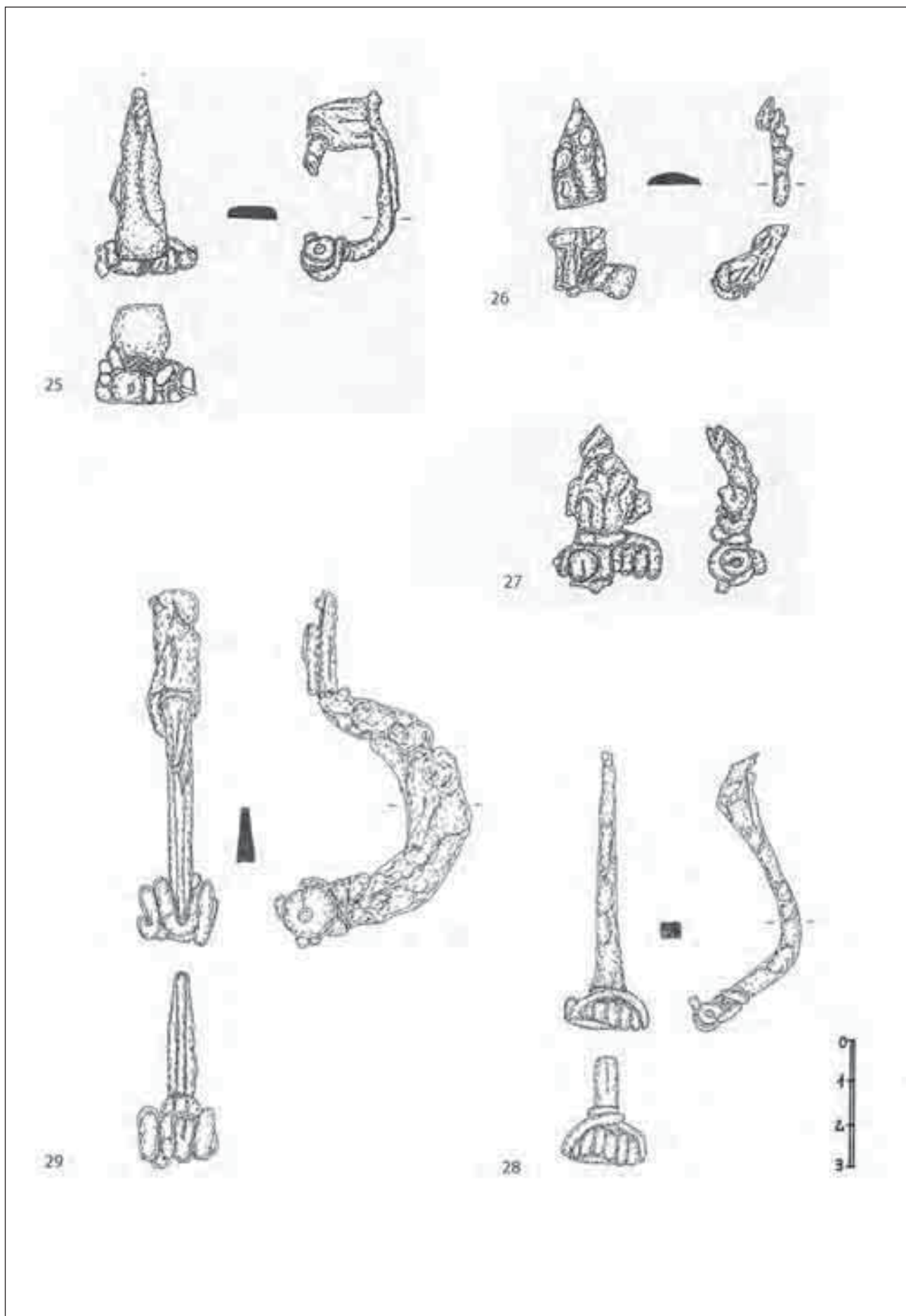

8. kép. Vasfibulák. 25: 51. sír; 26: 112. sír; 27: 56. sír; 28: 44. sír; 29: 266. sír

Az 56. sírban egy felnőtt férfi bal válla mellől került elő egy feltehetően egytagú, 2×4<sup>?</sup> csavarulatos rugójú vasfibula töredéke (Kat. Nr. 27), amelynél körültekert hűrt alkalmaztak, azaz a hűrt egyszeresen a fibulatest köré tekerve rögzítették. A 2. századra keltezett fibula esetében nem zárható ki, hogy a fibulatestet az előző darabokéhoz hasonlóan térszerűen meghajlították, de a fibulatest töredékessége és a tűtartó hiánya miatt besorolása egyelőre nem lehetséges.

## 2. változat

*Egytagú vasfibula, derékszögben meghajlított testtel*  
(Kat. Nr. 28)

Körültekert húrja alapján ugyancsak egytagú lehetett a 44. sír csaknem teljes vasfibulája, amely egy felnőtt férfi mellkasán a ruházatot vagy a halotti leplet foghatta össze. Rugója 2×4 csavarulatos, az elkeskenyedő, szögben megtörő fibulatest az előző változathoz hasonlóan tagolatlan, de azzal ellentétben a hajlat előtti és mögötti rész egyaránt rézsútos állású. Keresztmetszete kezdetben négyzetes, a hajlat mögötti részen viszont téglalap alakúvá válik. Végét alig elkülönülő, rézsútos állású gomb zárja le, viszonylag kisméretű tűtartója trapéz alakú lehetett.

Hasonló alakítású fibulatestet a település egyik leleténél is meg lehetett figyelni, amelyről alsó húrozása alapján feltételezem, hogy kéttagú volt.<sup>161</sup> Szögben megtörő fibulatesttel a bronzból készült kengyelfibulákat is csak ritkán készítették. Erre példát az egytagú huzalfibulák, azaz az ún. legiosfibulák egyik változata szolgáltat, <sup>162</sup> amelyeknél a tűtartó is a budaörsi fibulához hasonlóan alakított. Ez a változat azonban eltérő zárszerkezete (2×2 csavarulatos, alsó húrozású rugó), eltérő keresztmetszete és korábbi (Flavius-kori) keltezése miatt nem hozható kapcsolatba a budaörsi Severus-kori vasfibulával.

## 3. változat

*Egytagú, rugós T-fibula, téglalap alakú lábrésszel*  
(Kat. Nr. 29)

A késő római rugós T-fibulákra jellemző felépítést csak a 3–4 század fordulójára keltezhető, 266. sírból előkerült fibulánál lehetett megfigyelni, amely egy felnőtt férfi jobb vállán helyezkedett el. A fibula rugója 2×2 csavarulatos, húrja töredékes. A félkör alakban ívelt kengyel keskeny és magas, keresztmetszete trapéz alakú. Rövid lábrésze vízszintes állású, felületben téglalap alakú, a cső alakú tűtartó a lábbal azonos hosszúságú.

Hasonló keskeny, magas kengyel a település vasfibulái között nem fordult elő. Rövid, téglalap alakú

lábbal ellátott rugós T-fibulákat nagy számban tettek közzé Morvaország területéről, ahol a leletek többsége 2×2 csavarulatos, felső húrozású rugóval készült. Köztük ritkán keskeny, magas, de téglalap átmetszetű kengyelre is találni példát. A morva leletek alapján a budaörsi fibula esetében is egytagúság és felső húrozás valószínűsíthető. Használati idejüket a 3. század utolsó negyede – 4. század vége közötti időszakra tesszük,<sup>163</sup> így a budaörsi fibula a típus legkorábbi képviselői közé sorolható.

## 5. TÍPUS:

### ALÁHAJTOTT LÁBÚ FIBULÁK

*Budaörs-telep 15. típus* (Kat. Nr. 30–32; 9. kép)

A Pontus északi vidékén kialakult, és a Birodalom határain kívül elterjedt aláhajtott lábú fibulák legfőbb sajátosságának a lábrész aláhajlításával létrehozott tűtartó tekinthető, amelynek végét huzalszerűen elnyújtották és a kengyel láb felőli végére tekerték.<sup>164</sup> A teljes részletességgel mindeddig még nem elemzett típuson belül a zárszerkezet (egy- vagy kéttagú),<sup>165</sup> ill. a fibulatest alakítása (ívelt vonalú, vagy egymással szöveget bezáró kengyel-lábrész) alapján<sup>166</sup> is két fő formát lehet elkülöníteni.

A legkorábbi leleteknél a fibulatest ívelt vonalú, a kengyel és a lábrész határán szöglettörés nem figyelhető meg, a lábrész a tűtartóval és a tűtartó huzalszerű végével együtt háromszöget formáz (Almgren 156, 156a, 157). Keletkezési helyükön az ívelt vonalú aláhajtott lábú fibulák egy- és kéttagúak egyaránt lehetettek. Egytagúság esetén (A 156, 156a)<sup>167</sup> a rugó 2×2 csavarulatos, felső húrozású, húrhorog nélküli. A kéttagú daraboknál (A 157) a rugó ugyancsak 2×2 csavarulatos, de alsó húrozású,<sup>168</sup> a rugó tengelyét tartó tokot pedig a kengyel meghajlításával alakították ki.

Az aláhajtott lábú fibulák későbbi, 2. század utolsó harmada – 3. század eleje közötti időszakban<sup>169</sup> kialakult formáinál a félkör alakban vagy laposabban és aszimmetrikusan ívelt kengyel a lábrésszel szöveget zárt be, a lábrész és a tűtartó közötti rés egyre szűkülte. A közép-európai formáknál<sup>170</sup> (A 158, 159, 166)<sup>171</sup> továbbra is 2×2 csavarulatos, felső húrozású, húrhorog nélküli rugót alakítottak ki. A kéttagú, észak-európai formáknál<sup>172</sup> viszont a rugó csavarulatainak száma megnőtt, a hűrt pedig a fibulatest mögött ívelten ve-

<sup>163</sup> PEŠKAŘ 1972, 122–125, Taf. 42, 4, 7.

<sup>164</sup> ALMGREN 1923, 71–74; PATEK 1942, 62–63; IONIȚĂ 1998, 231–232.

<sup>165</sup> ALMGREN 1923, 74–79.

<sup>166</sup> IONIȚĂ 1998, 232.

<sup>167</sup> ALMGREN 1923, 74–75; IONIȚĂ 1998, 232–233.

<sup>168</sup> ALMGREN 1923, 76; IONIȚĂ 1998, 235.

<sup>169</sup> IONIȚĂ 1998, 238 (Egger C1a fázis).

<sup>170</sup> IONIȚĂ 1998, 234, 238.

<sup>171</sup> ALMGREN 1923, 75.

<sup>172</sup> IONIȚĂ 1998, 238.

<sup>161</sup> MERCZI 2012, 499, 8. kép 4.

<sup>162</sup> BÖHME 1972, 13–14, 14. típus, 72–77, Taf. 3, 49–101; Taf. 4, 155, 158, 185, 189, 221, 229; RIHA 1979, 59–61, 1.6.1. változat, Taf. 3, 92–106.

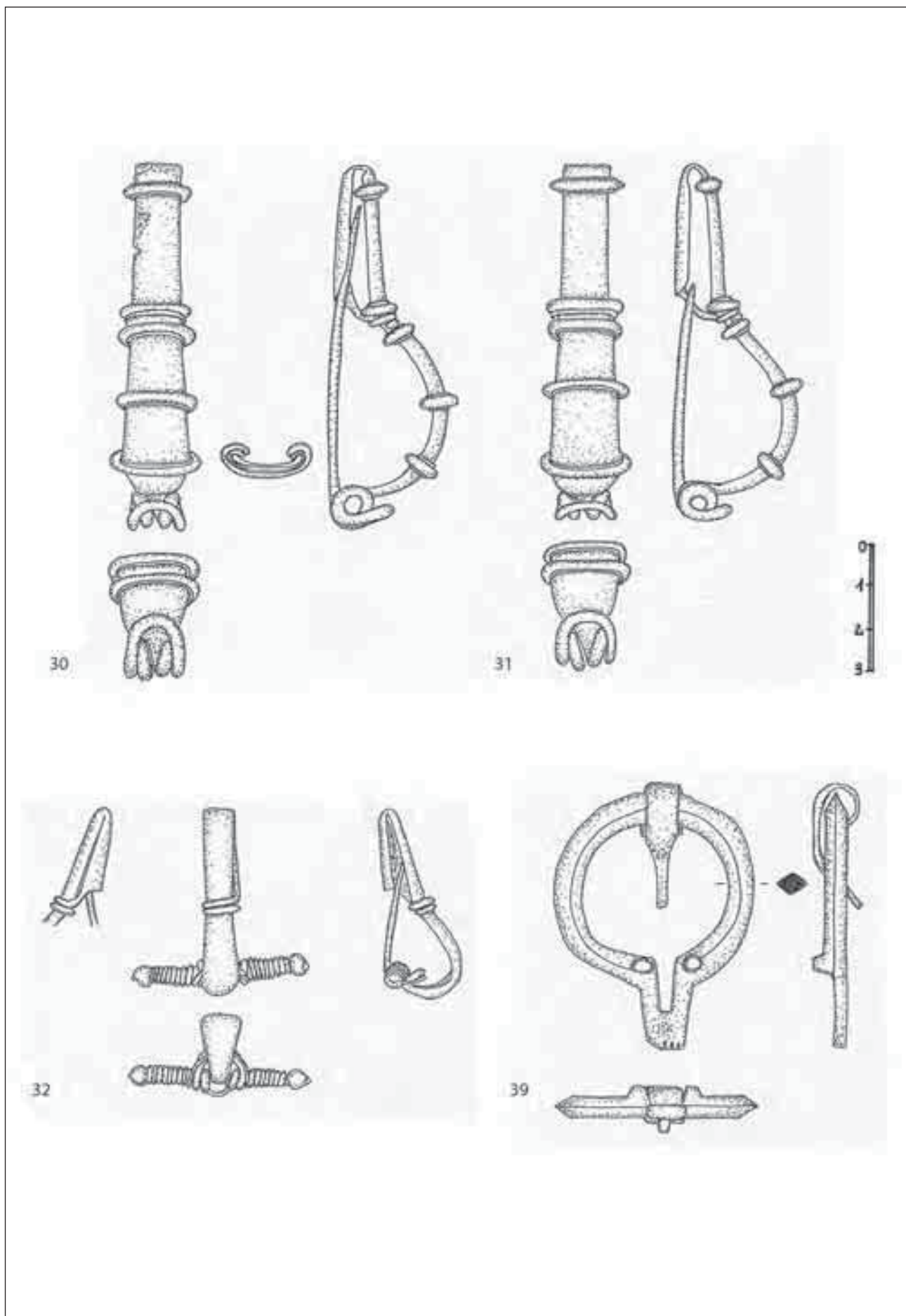

9. kép. Alábajtott lábú fibulák. 30–31: 163. sír; 32: 261. sír; 39: szórvány gyűrű fibula

zették el (A 161, 162).<sup>173</sup> Más későbbi kéttagú változatoknál viszont megmaradt a rövid rugó, de a jóval hosszabb tengelyre egy másik huzalt is tekertek (A 168).<sup>174</sup> Az aláhajtott lábú fibulák római formáinál a kengyel kezdeti szakaszán egy átlukasztott korong tartotta a külön darabból készült rugó tengelyét, de csuklós zárszerkezet alkalmazására is volt példa.<sup>175</sup> A későbbi formák egy része még a népvándorláskor korai időszakában is használatban volt.<sup>176</sup>

A Pannoniában többnyire női sírokból<sup>177</sup> előkerült aláhajtott lábú fibulákat a kutatók egy része a 380 utáni időszakra keltezte,<sup>178</sup> és megjelenésüket barbár betelepülőkkel hozta összefüggésbe.<sup>179</sup> Kovács P. viszont feltételezi, hogy a típus már 380 előtt is jelen volt a tartományban. Az aláhajtott lábú fibulák későbbi nagyobb számú elterjedését pedig a tartomány barbarizálódásával magyarázza, amit részben barbár elemek betelepülése, részben pedig a helyi provinciális lakosság által átvett barbár gyökerű új divatelemek (pl. új típusú fibulák) elterjedése eredményezett.<sup>180</sup>

A budaörsi település leletanyagában ritka fibulátípusnak bizonyult (1/130=0,8%), hiszen területén mindössze egyetlen hiányos, de jó megtartású, pontosabban nem keltezhető képviselője (Kat. Nr. 91)<sup>181</sup> vált ismertté. Ez a fibula a kengyel kezdeti szakaszán kialakított, átlukasztott korong alapján az elsősorban Daciában elterjedt római formák közé tartozik, amelyek használati idejét a 3. századra teszik.<sup>182</sup> A temetőben viszont két női sírból (163. és 261. sír) a típus három újabb, eltérő felépítésű képviselője került elő, így itt arányuk jóval magasabb (3/55=5,4%).

### 1. változat

*Huzalrátétellel díszített, egytagú, aláhajtott lábú fibula*  
(Kat. Nr. 30–31; 9. kép)

A temető 163. sírjában egy középkorú (42–48 éves) nőt két azonos kidolgozású és méretű fibulából összeállított fibulapárral temettek el, amelyek a nő vállain viseletnek megfelelő helyzetben feküdtek. Mindkét fibula egytagú, rugója 2×2 csavarulatos, felső húrozású, húrhorog nélküli. A vékony bronzlemezből készített, domborúan meghajlított, viszonylag széles fibulatest a vége felé kismértékben elkeskenyedik. Kengyelrése félköríves, a vízszintes állású lábrész szöveget zár

be vele. A kengyel két végére és középtájt, valamint a lábrész két végére 1-1 keskeny és vékony bronzlemez hajlítottak, amelyeket még 1-1 rövid bronzhuzallal is rögzítettek. Az aláhajtott tűtartó huzalszerűen elnyújtott végét egyszeresen a kengyel végére tekerték, ami így a kengyel végén és a lábrész kezdeti szakaszán lévő díszítőelemek közé esik. A két fibula között különbség mindössze a tű hosszában mutatkozik, ez az egyik fibulánál épp, hogy csak a tűtartó elejéig ér. A tűtartó nyílása mindkét darabnál a jobb oldalon található, így a két fibula egymásnak nem tükörképi párja.

A fibulák az egytagúság és a kengyel-lábrész alakítása alapján az aláhajtott lábú fibulák közép Duna-vidéki csoportjába sorolhatók, amely a Przeworsk-kultúra területén, a Duna középső vidékén (morva, szlovák és alsó-ausztriai területeken) és az alföldi szarmaták körében volt elterjedt a késő római korban, de van példa 5. századi előfordulásukra is.<sup>183</sup> A huzalrátétellel díszített darabokat (Amgren 166)<sup>184</sup> magyar típusú aláhajtott lábú fibuláknak is nevezik, mert elsősorban az alföldi szarmaták körében terjedtek el,<sup>185</sup> de megtalálhatók a Pannoniától É-ra fekvő barbaricum területeken (Szlovákia, Morvaország, Przeworsk-kultúra területén és a Visztula alsó folyásától Ny-ra) is.<sup>186</sup> Pannoniában elsősorban a határvidékről (Brigetio) és a határhoz közeli lelőhelyekről ismert,<sup>187</sup> de belsőbb területekre is eljutott.<sup>188</sup> A budaörsi fibulák a határhoz közeli leletek számát növelik.

A kengyel alakítása alapján M. Maćczyńska egy szélesebb, szalagszerű és domborúan meghajlított, felső oldalán sűrűn facettált (síkozott) kengyelű és egy keskenyebb, facettálás nélküli kengyelű csoportot különített el.<sup>189</sup> Az 1. csoportba sorolható budaörsi fibulapár és a vele párhuzamba állítható szarmata leletek alapján azonban a kengyel felső oldala az 1. csoportban sem volt minden esetben facettált. A második csoport fibuláit félköríves, háromszögletes vagy trapéz alakú keresztmetszet jellemezheti. A díszítőelemként alkalmazott rövid huzalok felülete sima vagy rovátkolt lehetett, de gyöngyfüzérszerűen is kidolgozhatták őket. A változatot a korábbi kutatások alapján a 3. századra, ill. 2. század utolsó évtizedeire – 3. század

<sup>183</sup> FIBEL UND FIBELTRACHT 2000, 77, IONIȚĂ 1998, 234.

<sup>184</sup> ALMGREN 1923, 75.

<sup>185</sup> Almgren 166-os formával azonosítható leletek listáját összeállította: MAĆCZYŃSKA 2001, 85–89. Ebben VADAY 1988–1989, 87, Abb. 15, 1–3 ábrán bemutatott leletek is szerepelnek (lelőhelyük Törökszentmiklós, a budaörsi leletekével azonos keresztmetszettel); továbbá: Abb. 15, 6–7 (lelőhelyük Kisújszállás, Mezőtúr, félköríves kengyelkeresztmetszettel).

<sup>186</sup> PEŠKAŘ 1972, 112–113, Tf. 30, 1–8. Közülük a 3. és 6. számú leletek keresztmetszete egyezik meg a budaörsi fibulákéval; MAĆCZYŃSKA 2001, 81, 87–89, Abb. 2, 2–10, 13–14.

<sup>187</sup> KOVRIG 1937, 22, 67, 89, XII. t. 122; XXV. t. 3–6; = PATEK 1942, 64, 247, XXVI. t. 3: Barbaricum területekről eredezteteti őket.

<sup>188</sup> A veszprémi Laczkó Dezső Múzeum gyűjteményében, ismeretlen lelőhelyről: CSIRKE–PALÁGYI 2005, 85, 53.54; 53.56.

<sup>189</sup> MAĆCZYŃSKA 2001, 81.

<sup>173</sup> ALMGREN 1923, 76.

<sup>174</sup> ALMGREN 1923, 76.

<sup>175</sup> IONIȚĂ 1998, 234–236; COCIȘ 2004, 146–147.

<sup>176</sup> FIBEL UND FIBELTRACHT 2000, 77 (Egger C3–D fázis).

<sup>177</sup> SALAMON–BARKÓCZI 1978, 190; OTTOMÁNYI 2001, 59; KOVÁCS 2004, 129–130.

<sup>178</sup> SALAMON–BARKÓCZI 1978, 190.

<sup>179</sup> SALAMON–BARKÓCZI 1978, 198–199: Alatheus és Saphrax népéhez kötik. GRÓF 1987–1989, 132–133; OTTOMÁNYI 2001, 59–60.

<sup>180</sup> KOVÁCS 2004, 138.

<sup>181</sup> MERCZI 2012, 497–498, 8. kép 1.

<sup>182</sup> COCIȘ 2004, 147

1. felére helyezték,<sup>190</sup> M. Maćczyńska viszont ennél hosszabb, 3. század 1. fele – 5. század 1. fele közötti használati időt ad meg,<sup>191</sup> amibe a 3–4. század fordulójára keltezett budaörsi sír is illeszkedik.

## 2. változat

*Két huzalból hajlított rugójú, kéttagú, aláhajtott lábú fibula* (Kat. Nr. 32)

A 261. sírban egy igen töredékes csontváz (nő?) mellkasrészén az előző leletektől eltérő felépítésű aláhajtott lábú fibula került elő. A fibula kéttagú, a 2×2 csavarulat, de alsó húrozású rugó tengelyét tartó tokot a kengyel kezdeti szakaszának hátrahajlításával alakították ki. A rugó kúpos gombban végződő tengelye a szükségesnél jóval hosszabb. A rugó és a gombok közötti részekre vékonyabb huzalból 7, ill. 8 csavarulatot tekercseltek, ezt középen a fibulatest mögött mintegy második húrként vezették el. A fibulatest az előző változathoz hasonlóan vékony bronzlemezről készült és domborúan meghajlított, kengyelrésze aszimmetrikusan ívelt. A részsütös állású lábrész és a tűtartó között már csak egy igen szűk rés maradt. A tűtartó elnyújtott végét kétszeresen tekerték a kengyel végére. A fibula eredetileg félköríves, vagy kevésbé aszimmetrikus kengyelrésze megnyomódott, emiatt a fibulaté nem illeszkedik a tűtartóba.

Két huzalszálból készített rugót a Ny- és K-Porosországban előforduló Almgren 168-as formánál alakították ki. Ennél a rugó tengelyét tartó koronghoz egy gömbölyded gomb is kapcsolódik.<sup>192</sup> A budaörsi fibulánál viszont a rugó tengelyét ettől eltérő módon rögzítették, így az Almgren 168-as forma nem tekinthető közvetlen párhuzamának. A hasonló felépítésű, gomb nélküli fibulákat gót típusú aláhajtott lábú fibuláknak is nevezik, amelyek a Wielbark kultúra területén, a Baltikum Ny-i részén és a Csernjahov kultúra területén terjedtek el.<sup>193</sup> A változat a birodalmon belül Moesia<sup>194</sup> területéről ismert. Pannoniában Kovrig I. és Patek E.<sup>195</sup> csak néhány két huzalból hajlított rugójú aláhajtott lábú fibulát talált (Baláca, Savaria, Siscia). Ezek azonban a budaörsi fibulánál keskenyebbek és hosszabbak.

<sup>190</sup> PATEK 1942, 66; PEŠKAR 1972, 113.

<sup>191</sup> MAĆCZYŃSKA 2001, 81 (Egger C2–D1 fázisok).

<sup>192</sup> ALMGREN 1923, 76.

<sup>193</sup> GENCSEVA 2004, 111. A Csernjahov-kultúra területén való elterjedéshez: ŠOVAN 1999, 11–14, Fig. 2, 3–4, 7–9. Ezek a fibulák a budaörsi lelettől eltérően facettált díszítésű kengyel-lábrésszel készültek, és más volt a kengyel keresztmetszete is.

<sup>194</sup> Moesia Superior: BOJOVIĆ 1983, 72–73, 143, T. XXXIII, 319. A 32. típus 3. változatába azonban nemcsak két huzalból készített rugójú darabokat sorolt. Facettált kengyel-lábrésze alapján a 319-es számú fibula sem tekinthető a budaörsi fibula közvetlen párhuzamának. Moesia Inferior: GENCSEVA 2004, 111, 19c típus; 168, Tabl. XVI, 10–12.

<sup>195</sup> Baláca: KOVRIG 1937, 22, 68, XII. t. 127 = PATEK 1942, 65, XXVI. t. 13. Siscia: PATEK 1942, 64, XXVI. t. 4. Szombathely: KOVRIG 1937, 22, 68, XII. t. 128.

Legújabban N. Doneus tett közzé egy halbtorni sírt, amelyben a 2–3 éves gyermek<sup>196</sup> mellkasának jobb oldalán előkerült fibulapár egyik tagját egy kéttagú aláhajtott lábú fibula képezte. Ez a lelet a hosszabb kengyel és rövidebb lábrész ellenére a budaörsi fibula legközelebbi párhuzamának tekinthető. Kis eltérés a zárszerkezetenél is megfigyelhető, ugyanis a rugó külső csavarulatait alkotó második drótszál húrját a fibula előtt vezették el, de a rugó szükségesnél jóval hosszabb tengelyét a budaörsi leletéhez hasonlóan 1-1 gömbölyded gomb zárja le.<sup>197</sup>

A változat használati idejét a 3. század 2. felére – 4. századra teszik,<sup>198</sup> aminek a 3–4. század fordulójára helyezett budaörsi sír sem mond ellent. A halbtorni fibulát a sírban lévő 313/315-ös Licinius érem<sup>199</sup> alapján a budaörsi fibulával egy időben viselték.

A két huzalból hajlított rugójú aláhajtott lábú fibulák későbbi pannoniai képviselői a somogyiszi temető 75. sírjából ismertek, ahol a fiatal (juvenilis korú) nő jobb lábszárának külső oldalán két vl. azonos kidolgozású aláhajtott lábú fibula feküdt.<sup>200</sup> A két fibula a láb vége felé teljesen elkeskenyedő, téglalap átmetszetű, szalagszerű, de nem domborított fibulatest miatt azonban nem tekinthető a budaörsi és a halbtorni fibula párhuzamának. A sír egy I. Valentinianus érmet is tartalmazott,<sup>201</sup> de a mellékletek között szereplő kónikus fejű tűk<sup>202</sup> nemcsak Valentinianus kori, hanem 5. század 1. felében létesített sírokban is megtalálhatók.<sup>203</sup>

## 6. TÍPUS:

OMEGAFIBULA<sup>204</sup>

(Kat. Nr. 33; 10. kép)

A budaörsi leletanyaghoz hasonlóan a római fibula-típusok többsége rugós vagy csuklós zárszerkezettel készült. Ettől eltérő megoldást csak ritkán alkalmaztak, amire példát a gyűrű alakú fibulatesttel,

<sup>196</sup> BERNER 2014, 417.

<sup>197</sup> DONEUS 2014, 119, 8. sír, Taf. 560, 2.

<sup>198</sup> GENCSEVA 2004, 111. ŠOVAN 1999, 20–22: A két huzalból hajlított rugójú aláhajtott lábú fibulákat a Mihálășeni lelőhelyen a temető I–II. fázisához sorolta, amelyek végét a hun megszállás, ill. a keleti gótok vereségének idejére tette.

<sup>199</sup> VONDROVEC–WINTER 2014, 246, Kat. Nr. 24.

<sup>200</sup> BURGER 1979, 41, Taf. 14, 75/1–2. A 2. fibula zárszerkezetéből a 2×2 csavarulatost tulajdonképpen rugó és a hosszú tengely maradt meg, de erről a második huzalszál már hiányzik. Az 1. fibula esetében viszont a tengely sem maradt meg. A két fibula testének azonos alakítása, díszítése alapján azonban zárszerkezetük is azonos lehetett.

<sup>201</sup> BURGER 1979, 134, Nr. 193.

<sup>202</sup> BURGER 1979, 41, Taf. 14, 75/3a–b.

<sup>203</sup> KELEMEN 2008, 115.

<sup>204</sup> BÖHME 1972, 46, 50. típus; JOBST 1975, 124, 35. típus; RIHA 1979, 205, 8.1. típus; BOJOVIĆ 1983, 70, 30. típus; BEREZ 1991, 166, 12. típus; REY–VODOZ 1998, 36, 8.1. típus (Riha rendszerét átvéve); BOELICKE 2002, 131, 8.1. típus (Riha rendszerét átvéve); ORTISI 2002, 45, 24. típus; GENCSEVA 2004, 122, 34. típus; REDŽIĆ 2007, 54, XXVII. típus.

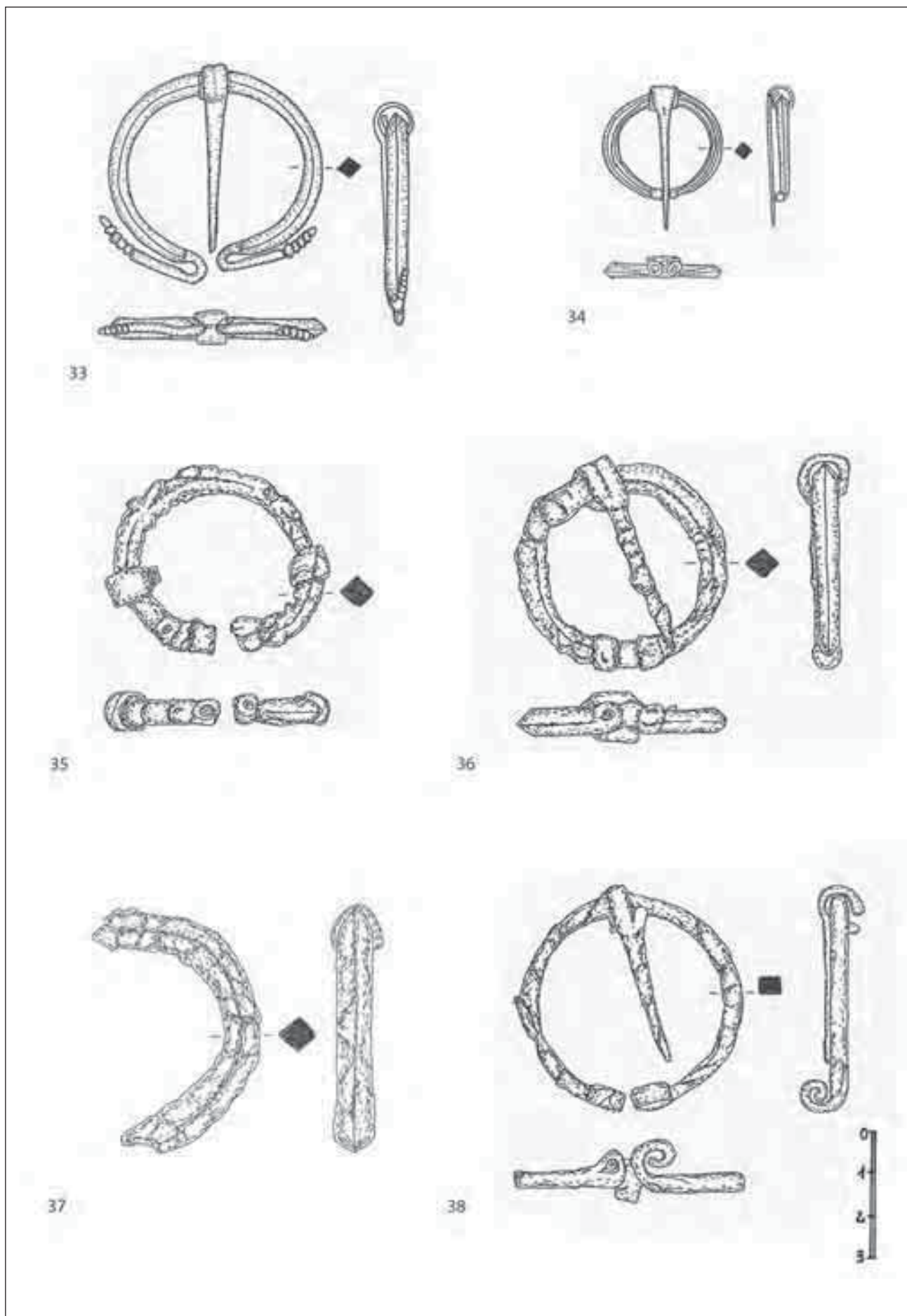

10. kép. Omega és gyűrű fibulák. 33: 103. sír; 34: 242. sír; 35: 254. sír; 36: 337. sír; 37: 216. sír; 38: 442. sír

mozgatható tűvel készített omega- és gyűrűfibulák szolgáltatóknak.<sup>205</sup> Ezek a fibulatípusok eltérő működésük ellenére ugyanazt a szerepet töltötték be, mint a hagyományosnak tekinthető zárszerkezettel ellátott társaik. Használatuk módja a következőképp foglalható össze: Miután az anyagot a tűvel összefogták, és a tűt egy nyíláson át a fibulatest fölé emelték, a gyűrűt eredeti helyzetéhez képest 90 fokkal elfordítva „záródott” a fibula. A fibulatestnél hosszabb tűt az anyag feszülése szorította a gyűrűhöz, de elmozdulását és így a fibula „kinyílását” a gyűrű végeinek alakítása is megakadályozta.<sup>206</sup> Összefoglaló német elnevezésükben – *Fibeln mit Drehverschluss*<sup>207</sup> – ez a működési elv jut kifejeződésre. A település leletanyagából mind az omega-, mind a gyűrűfibulák hiányoznak, a temetőben viszont együttesen a leletanyag több mint 10%-át teszik ki (7/55=12,7%).

Az omegafibulák alakjukat tekintve a görög  $\Omega$  betűhöz hasonlíthatók, amit a fibulatestet alkotó gyűrű végeinek – a test síkjában történő – lefelé, majd kifelé hajlításával értek el. A zárszerkezet kinyílását a hajlatokba illesztett kettős vagy egyszerű, kúpos gombokkal, illetve a végek megvastagításával, profilálásával akadályozták meg. A típuson belüli változatok elkülönítése többnyire a végek alakítása, a hajlatban lévő gombok alakja, a gyűrű keresztmetszete alapján történt.<sup>208</sup> Viselőik között katonákat és civileket egyaránt találunk.<sup>209</sup>

A budaörsi lelőhely egyetlen omegafibulája a temető 103. sírjában nyugvó 15–18 éves fiú (?) jobb vállán került elő. Előkerülési helye megerősíti azt, hogy ezeket a csatokra emlékeztető tárgyakat a ruhadarabok összetűzésére szolgáló fibulaként alkalmazták. A fibula kivitele egyszerű, a díszítetlen felszínű fibulatestet rombusz keresztmetszetű huzal alkotja. A hosszán visszahajtott végek viszont keskenyebbek és kör keresztmetszetűek, díszítésük többszörös tagolással történt, emiatt gyöngyfüzérre emlékeztetnek. Mivel a végek a testnél jóval vékonyabbak, eredetileg gombok akadályozhatták meg azt, hogy a tű visszacsússzon a gyűrű nyílásába. A tű a hegyes vég letörése miatt a gyűrűnél rövidebb, másik végét viszont szalagszerűen ellapítva a gyűrű körül karikába hajlították.

Az omegafibulákat gyakran kör-, vagy a budaörsi fibulához hasonlóan rombusz keresztmetszetű huzalból hajlították. A gyűrű felszínét többnyire díszítet-

lenül hagyták, de vannak közöttük egyenes és hullámos lefutású lécekkel gazdagon díszített darabok is.<sup>210</sup> Ezeknél a fibuláknál a végek is díszesebbek, a tű kicsúsását pedig kettős gombok akadályozták meg. Díszített fibulatesttel a kígyófejes végű omegafibulák<sup>211</sup> is készülhettek. A típuson belül leggyakoribbnak a limes-menti változatnak is tekintett, díszítetlen fibulatesttel és gomba vagy makk alakú gombokban végződő darabok tekinthetők,<sup>212</sup> de megvastagodó, tagolt<sup>213</sup> vagy gombok nélküli, karikába hajtott,<sup>214</sup> ill. S-alakban meghajlított<sup>215</sup> végeket is kialakíthattak. A tűt nemcsak a budaörsi fibulánál látott módon rögzíthették a gyűrűhöz, sok esetben ugyanis karikában végződő tűt lehet megfigyelni, amit ráhúztak a gyűrűre.<sup>216</sup>

Az omegafibulák a birodalom Ny-i felében terjedtek el, ezen belül a legtöbb lelet három területről, Hispaniából, Britanniából és a Rajna-vidékről ismert.<sup>217</sup> A birodalom K-felében ritkának tekintik,<sup>218</sup> de az utóbbi években nagyszámú leletet tettek közzé Dalmatiából,<sup>219</sup> ahol egy szalagszerű, felső oldalán gyakran díszített gyűrűvel készített változatot is el lehetett különíteni.<sup>220</sup> Az eddig közzétett pannoniai leletek száma ugyancsak alacsony.<sup>221</sup>

<sup>210</sup> BÖHME 1972, 46, 50a változat; ETTLINGER 1973, 131–132; RIECKHOFF 1975, 75, 4.16.5. változat; RIHA 1979, 205–206, 8.1.1. változat; ORTISI 2002, 45, 24.1. változat.

<sup>211</sup> RIHA 1979, 207, 8.1.3. változat; SEDLMAYER 1995, 73, 181, Taf. 20, 148: a végeket kígyófej helyett növényi motívumként (fenyőtoboz) értelmezi.

<sup>212</sup> BÖHME 1972, 46, 50b változat; RIECKHOFF 1975, 74, 4.16.1. változat; RIHA 1979, 206, 8.1.2. változat; FEUGÈRE 1985, 416, 30c változat; ERICE LACADE 1995, 207, 209, 35.1a.1 és 35.1b.1 változatok; BOELICKE 2002, 131–132, 8.1.2. változat; ORTISI 2002, 45, 24.2. változat; COCIŞ 2004, 131, 28a2 változat.

<sup>213</sup> JOBST 1975, 216, Taf. 49, 356; RIECKHOFF 1975, 74, 4.16.2. változat; ERICE LACADE 1995, 207–210, 35.1a.2 és 35.1b.2 változatok; ORTISI 2002, 45, 24.3. változat.

<sup>214</sup> BÖHME 1972, 46, 50c változat; JOBST 1975, 216, Taf. 49, 357; RIECKHOFF 1975, 75, 4.16.4. változat; RIHA 1979, 208, 8.1.4. változat; FEUGÈRE 1985, 416, 30e változat; COCIŞ 2004, 131, 28a4 típus.

<sup>215</sup> ETTLINGER 1973, 132; RIHA 1979, 208, 8.1.5. változat.

<sup>216</sup> BÖHME 1972, 112, Taf. 31, 1219; FEUGÈRE 1985, 417, Pl. 158, 1991, 1995, 1999; REY-VODOZ 1998, 37, Pl. 17, 301; ORTISI 2002, 45, Taf. 24, 429, 432–433; REDŽIĆ 2007, 54, T. XXV, 281; SEDLMAYER 2009, 276, Taf. 23, 495, 497.

<sup>217</sup> RIHA 1979, 205.

<sup>218</sup> Noricum: SEDLMAYER 1995, 73, 181, Taf. 20, 148; 2009, 276, Taf. 23, 495–498; Moesia Superior: BOJOVIĆ 1983, 70, 141, T. XXXI, 303–307; Moesia Inferior: GENČEVA 2004, 122, 192, 34. típus, Tabl. XXVIII, 5.

<sup>219</sup> BUSULADŽIĆ 2010, 88–90, 192–198, Kat. Nr. 262–303.

<sup>220</sup> BUSULADŽIĆ 2010, 90, 198–200, Kat. Nr. 292–303.

<sup>221</sup> BERCZ 1991, 172, Kat. Nr. 45, 5. kép 5. (Zala megye); CSIRKE-PALÁGYI 2005, 19, 1.1. (Adorjánháza); 24, 8.2.1.10. (Balatonalmádi); 39, 14.2.41. (Balácsa); 51, 14.11.6. (Balácsa); 80, 53.13 (ismeretlen lelőhely); 94, 53.125. (ismeretlen lelőhely); HUMER 2006, 220, Abb. 300, 770–771 (Carnuntum); SCHMID 2010, 51, 121, Taf. 38, 292 (Vindobona, 1. század utolsó negyede – 2. század vége). Siciiai leleteket említ: BUSULADŽIĆ 2010, 88, 471. jegyzet. Egyedi felépítésű leletnek tekinthető egy brigetioi fibula, amelynél az egyik végét az omegafibulákra, a másikat viszont a nyitott gyűrűfibulákra jellemző módon alakították: MERCZI 2000, 254, 259, Kat. Nr. 1, 1. tábla 1.

<sup>205</sup> Egy típusként vagy a gyűrűfibulák egyik változataként tárgyalják: FOWLER 1960, B, B1–3 változatok; ETTLINGER 1973, 131, 51. típus; RIECKHOFF 1975, 74, 12. típus; SNAPE 1993, 9, 11, 16.2. változat; LACABE 1995, 207, 35. típus; COCIŞ 2004, 130, 28. típus (elkülönített gyűrűfibulákat is, de egy részüket az omegafibulák közé sorolta).

<sup>206</sup> RIHA 1979, 16, Abb. 1, 8; MERCZI 2000, 253.

<sup>207</sup> RIHA 1979, 16.

<sup>208</sup> JOBST 1975, 124; RIHA 1979, 205; 1994, 177; ERICE LACADE 1995, 207.

<sup>209</sup> COCIŞ 2004, 131.



A díszes és kevésbé díszes változatokat egyaránt hosszú ideig, az 1. század 1. fele – 3. század 1. fele közötti időszakban viselték.<sup>222</sup> Megjelenésüket legkorábban a késő Augustus-korra<sup>223</sup> vagy Tiberius-Claudius korára<sup>224</sup> teszik. A hosszú használati időn belül a Birodalom Ny-i felében leginkább az 1. században,<sup>225</sup> a K-i felében viszont a 2–3. században elterjedt típusnak tekintik.<sup>226</sup> A fibulán kívül más mellékletet nem tartalmazó budaörsi sírt helyzete alapján a Severus-korra keltezték, így ez a fibula ugyancsak a típus későbbi képviselőihez tartozik. Tagolt végű darabokat a Birodalom Ny-i és K-i felében egyaránt találni, de a nyugati leletek esetében a végeket két gömbölyded vagy gyűrűszerű elem közé ékelődő, hosszabb orsó alakú középrész tagolja. A budaörsi fibulához a gyöngyfüzérszerűen alakított végek alapján leginkább a környező tartományokban találni párhuzamot.<sup>227</sup>

## 7. TÍPUS: GYŰRŰFIBULÁK<sup>228</sup>

Kat. Nr. 34–39; 9–10. kép)

Az azonos módon használatos gyűrűfibulák az omegafibulákkal ellentétben pannoniai viszonylatban is jól kutatott fibulatípusnak tekinthetők.<sup>229</sup> Egy részük az omegafibulákhoz hasonlóan egy nyitott, körvagy négyszögletes keresztmetszetű gyűrűből áll, de eltérő alakítású végeik miatt már nem emlékeztetnek az előző típusnak nevet adó görög Ω betűre. A gyűrűfibulákon belül – a fibulatest két végéhez kapcsolt változatos alakítású toldalék révén – egy zárt forma is létrejött. A zárt gyűrűfibulák egy kis esetszámú csoportjában a gyűrű külső oldalához, annak teljes hosszában többnyire áttört díszű „gallér” kapcsolódik, amely magába foglalja a fibulatest nyílását lezáró toldalékot is.<sup>230</sup>

Ez a hosszú életű fibulatípus É-Németország területén már a bronzkor végén/vaskor elején feltűnt.<sup>231</sup> A legkorábbi római – nyitott, kígyófejes,<sup>232</sup> ill. bordákkal tagolt végű, díszített gyűrűjű<sup>233</sup> – változatok a Kr. u. 1. században jelentek meg, így ezeket a fent bemutatott omegafibulákkal párhuzamosan viselték.<sup>234</sup> A típus a Birodalmon belül azonban a legnagyobb népszerűsége a késő római időszakban tett szert, amikor a feltekert végű nyitott forma mellett zárt formákat is kialakítottak. A gyűrűfibulák használata túlnyúlt a római koron.<sup>235</sup> A típus késő római változatainak elkülönítései – nyitott forma esetében – a keresztmetszetet és a fibulák anyagát veszik figyelembe,<sup>236</sup> zárt forma esetében pedig a toldalék alakításának<sup>237</sup> jut fontos szerep.

A vállrégióban (többnyire a jobb oldalon) előkerült leletek a velük egy időben elterjedt, de népszerűbb hagymafejes fibulákhoz<sup>238</sup> hasonlóan a köpeny összetűzésére szolgáltak.<sup>239</sup> A deréktájon elhelyezkedő darabokat viszont öv- vagy tarsolycsatoknak tartják,<sup>240</sup> az ezektől eltérő helyzetű fibulák pedig a halotti leplet foghatták össze.<sup>241</sup> A gyűrűfibulák elsősorban a férfiak viseletéhez tartoztak, de női és gyereksírokban is van példa előfordulásukra,<sup>242</sup> sőt pl. DK-Pannoniában leggyakrabban gyermekkorú halottak mellékletét képezték.<sup>243</sup>

A budaörsi temető területén öt halott mellékletei között fordult elő késői gyűrűfibula (216, 242, 254, 337, 442. sírok), egy darab pedig szórványleletként vált ismertté (Kat. Nr. 39). Az eddigi megfigyelésekkel összhangban a sírokból minden esetben 1-1 fibula került elő.<sup>244</sup> A sírleletek több mint fele (3/5=60,0%) a fej jobb (216. sír) vagy bal oldalán (337. sír), valamint a váll alatt (442. sír) helyezkedett el, ami alapján ezek a leletek az elhunyt köpenyét (ruházatát) összefogó fibulaként értelmezhetők. A 254. sír lábánál elhelyezett lelete viszont inkább a halotti leplet foghatta össze, de nem zárható ki annak lehetősége sem, hogy övcsat-

<sup>222</sup> BÖHME 1972, 46; RIECKHOFF 1975, 74; RIHA 1979, 206–208; 1994, 178; ORTISI 2002, 45.

<sup>223</sup> ORTISI 2002, 45; ETTLINGER 1973, 132: Augustus kortól használatos típusnak tekinti.

<sup>224</sup> RIHA 1994, 178. Magdalensbergen a profilált végű darabokat a Claudius-kori változatokhoz sorolják: SEDLMAYER 2009, 157, Abb. 103.

<sup>225</sup> RIECKHOFF 1975, 74; SNAPE 1993, 28; RIHA 1994, 177–178, Tab. 237; ERICE LACADE 1995, 213.

<sup>226</sup> BOJOVIĆ 1983, 70; COCIŞ 2004, 131; BUSULADŽIĆ 2010, 88.

<sup>227</sup> BUSULADŽIĆ 2010, 193, Kat. Nr. 266; 196, Kat. Nr. 283, 285; 197, Kat. Nr. 286, 290; 198, Kat. Nr. 291. Ezek a fibulák ugyancsak rombusz keresztmetszetű huzalból készültek. Esetleg ide sorolható még: BOJOVIĆ 1983, 141, T. XXXI, 303.

<sup>228</sup> FOWLER 1960, A, C–H típusok; BÖHME 1972, 46, 51. típus; JOBST 1975, 125, 36. típus; RIECKHOFF 1975, 74, 4.16.3. változat; RIHA 1979, 208, 8.2. típus; BOJOVIĆ 1983, 70, 31. típus; ERICE LACADE 1995, 210, 35.2. típus; REY-VODOZ 1998, 37, 8.2. típus; BOELICKE 2002, 132, 8.2. típus; COCIŞ 2004, 129, 27. típus; GENČEVA 2004, 123, 35. típus; REDŽIĆ 2007, 54, XXVIII. típus.

<sup>229</sup> SELLYE 1990, 17–102; MERCZI 2000, 260–278; FAZEKAS 2008, 323–344.

<sup>230</sup> JOBST 1975, 126, 36C változat; SELLYE 1990, 82–85, XV–XVII, és részben XVIII. típusok.

<sup>231</sup> TEEGEN 1998, 345; HÖCK 2013, 337.

<sup>232</sup> ETTLINGER 1973, 132; RIHA 1979, 208–209, 8.2.1. változat.

<sup>233</sup> Német elnevezése: Ringfibeln mit Stollenenden: ETTLINGER 1973, 132; RIECKHOFF 1975, 74–75, 4.16.3. változat; RIHA 1979, 209, 8.2.2. változat; BOELICKE 2002, 132–133, 8.2.2. változat.

<sup>234</sup> RIHA 1979, 208; 1994, 180.

<sup>235</sup> TEEGEN 1998, 341; HÖCK 2013, 353–358.

<sup>236</sup> FAZEKAS 2008, 324–327; BUSULADŽIĆ 2010, 92; HÖCK 2013, 338.

<sup>237</sup> SELLYE 1990, 30–35.

<sup>238</sup> KELLER 1971, 55.

<sup>239</sup> FAZEKAS 2008, 328–329.

<sup>240</sup> TEEGEN 1998, 342; 2013, 323–324; HÖCK 2013, 345–350.

<sup>241</sup> MERCZI 2000, 261; TEEGEN 2013, 324.

<sup>242</sup> TEEGEN 1998, 342–343; HÖCK 2013, 351.

<sup>243</sup> FAZEKAS 2008, 329.

<sup>244</sup> TEEGEN 1998, 342; Párban használt gyűrűfibulákat említ: HÖCK 2013, 345.

ként viselték, és az övet a halott mellé helyezték.<sup>245</sup> A sírokba a csontmaradványok embertani vizsgálata alapján két felnőtt férfit (216, 254. sírok) és egy gyermeket (337. sír) temettek. A 242. sírt kirabolták, emberi csontmaradványokat sem tartalmazott, de mérete és az egyéb mellékletek (fülbevalópár) alapján, a sírgödör közepén, valószínűleg másodlagos helyzetben előkerült fibula ugyancsak egy gyermek (leány) ruházatához tartozott. A 442. számú kettős temetkezésben pedig egy nő viselte a fibulát.

### 1. változat

*Nyitott gyűrűfibulák, feltekereselt végekkel és rombusz alakú keresztmetszettel*<sup>246</sup> (Kat. Nr. 34–37; 10. kép)

A temetőben ismertté vált gyűrűfibulák többségét egy nyitott gyűrű alkotja, amelynek ellapított, feltekereselt végei – az omegafibulákkal ellentétben – kiemelkednek a fibula síkjából, így akadályozva meg azt, hogy a tű visszacsússzon a gyűrű nyílásába. Közülük egy egészen kicsi és két nagyobb méretű lelet rombusz alakú keresztmetszettel jellemezhető. (A 337. sír fibulájánál két vég közötti nyílást a restaurálás során töltötték ki valamilyen anyaggal.) Helyzete, rombusz alakú keresztmetszete alapján gyűrűfibula lehetett a 216. sír ívelten meghajlított, töredékes vastárgya is.

Az eddig közzétett, nyitott, feltekereselt végű, rombusz átmetszetű gyűrűfibulák között a bronzból és vasból készült leletek azonos arányban fordulnak elő.<sup>247</sup> Ezzel szemben a budaörsi leletek többségének alapanyaga vas volt. Noha a változat képviselőinél díszítést ritkán alkalmaztak,<sup>248</sup> a 242. sír kisméretű bronzfibulája esetében a gyűrű oldalainak középvonalában 1-1 keskeny barázda húzódik. A vasból készült darabokon a díszítés megléte vagy hiánya a rossz megtartási állapot miatt nem vizsgálható.

A nyitott gyűrűfibulák rombusz alakú keresztmetszettel jellemezhető változata A. Höck kutatásai alapján a Római Birodalmon belül, Felső-Germániában, Raetiában, Noricumban és Pannoniában terjedt el,<sup>249</sup> ami Dalmatiával egészíthető ki.<sup>250</sup> A változatot Fazekas F. a pannoniai leletanyag alapján a 4. század 1. felére keltezi.<sup>251</sup> A változat teljes elterjedési területét tekintve A. Höck szerint az ilyen felépítésű fibulák már a 3. században feltűntek, de leginkább a 4. században

– az 5. század 1. felében voltak használatban.<sup>252</sup> A sírok helyzete alapján a változatba sorolható budaörsi fibulák fele-fele arányban oszlanak meg a 4. század 1. felére (216, 254. sírok), ill. a század 2. felére (242, 337. sírok) keltezett temetkezések között.

A 242. sír már említett fibulája nemcsak anyagában, de méretében is különbözik a vasból készült daraboktól. A gyűrűfibulák között az ilyen kisméretű, 2,5 cm-es átmérőjű darabok csak kis számban fordulnak elő, és ezeket minden esetben bronzból készítették.<sup>253</sup>

### 2. változat

*Nyitott gyűrűfibula, feltekereselt végekkel és négyszögletes keresztmetszettel*<sup>254</sup> (Kat. Nr. 38; 10. kép)

A 442. sírban nyugvó két halott közül a felnőtt nő mellékletét egy viseletnek megfelelő helyzetben talált nyitott gyűrűfibula képezte. A fibula végei az előző változathoz hasonlóan alakítottak, a gyűrű keresztmetszete azonban téglalap alakú. Anyaga vas, így A. Höck 2b formájának legújabb, ÉK-pannoniai képviselőjét jelenti. A változatba sorolható leletek döntő többsége (122/157) azonban bronzból készült, vasat jóval ritkábban alkalmaztak alapanyagként (34/157).<sup>255</sup> Az előző változattal összevetve a díszítés (rovátkolás, körök, cikcakkvonal) is gyakoribb.<sup>256</sup>

A rajnai és dunai tartományokban,<sup>257</sup> ill. Dalmatiában<sup>258</sup> a nyitott gyűrűfibulák nemcsak rombusz alakú, hanem négyszögletes (négyzet vagy téglalap alakú) keresztmetszetűek is lehetettek. Észak-Galliából viszont csak négyszögletes keresztmetszetű gyűrűvel rendelkező leleteket tettek közzé.<sup>259</sup> A nyitott gyűrűfibulák A. Höck kutatásai alapján leginkább a 4. század 2. fele – 5. század 1. fele közötti időszakban készültek négyzetes vagy téglalap alakú keresztmetszettel, de néhány 4. század 1. felére keltezhető darab is ismert. A változat használata túlnyúlt a római koron, amit nagyszámú 7. századi lelet bizonyít.<sup>260</sup> A pannoniai leletanyagot a 4. század középső harmada – 5. század eleje közötti időszakra helyezik.<sup>261</sup> A budaörsi sír helyzetét tekintve a 4. század 2. felére – végére keltezhető.

<sup>245</sup> Höck 2013, 352.

<sup>246</sup> Höck 2013, 359361, Kat. Nr. 4, 10a, 13a, 21, 38, 40f. Közülük a 4. számú lelet ugyancsak ÉK-Pannoniában, Bajóton került elő (MERCZI 2000, 255, Kat. Nr. 3, I. tábla 3).

<sup>247</sup> FAZEKAS 2008, 326–327, 1.2. változat; BUSULADŽIĆ 2010, 92, (29. típus), 2. változat; Höck 2013, 338, 2a-b-c formák (anyaguk szerint / bronz, vas és ezüst/ tagolva).

<sup>248</sup> Höck 2013, 338.

<sup>249</sup> Höck 2013, 339–341.

<sup>250</sup> Höck 2013, 340–341, 365–370, Fundliste 2a–2b–2c.

<sup>251</sup> BUSULADŽIĆ 2010, 204–206, Kat. Nr. 318–328.

<sup>252</sup> Höck 2013, 340.

<sup>253</sup> Höck 2013, 352–353, 355–358.

<sup>254</sup> FAZEKAS 2008, 326–327.

<sup>245</sup> Az övcsatok egy része az Esztergom–Bánomi dűlői temetőben vagy a deréktájon (felővezett halott), vagy a lábszárak mellett helyezkedett el (halott mellé temetett övként értelmezve): KELEMEN 2008, 100.

<sup>246</sup> FAZEKAS 2008, 325, 1.1. változat; BUSULADŽIĆ 2010, 92, (29. típus), 1. változat; Höck 2013, 338, 1a–b formák (1a: bronzból készült, 1b: azonos felépítés, de anyaguk vas).

<sup>247</sup> Höck 2013, 338.

<sup>248</sup> Höck 2013, 339.

<sup>249</sup> Höck 2013, 342–344, 359–365, Fundliste 1a–1b.

<sup>250</sup> BUSULADŽIĆ 2010, 91, 201–203, Kat. Nr. 304–317.

<sup>251</sup> FAZEKAS 2008, 326.

### 3. változat

Zárt gyűrűfibula, téglalap alakú toldalékkal (Kat. Nr. 39)  
A lelőhely egyetlen zárt gyűrűfibulája szórványként került elő a temető területén (9. kép). A fibulatestet a nyitott gyűrűfibulák 1. változatához hasonlóan egy rombusz keresztmetszetű gyűrű alkotja, amelynek végeihez egy trapéz alakban kismértékben elkeskenyedő toldalék kapcsolódik. A gyűrű végeinek felső oldalán kialakított 1-1 csonkakúp alakú kiemelkedés a gyűrű síkja fölé magasodva a nyitott gyűrűfibulák feltekert végeihez hasonlóan a fibula „kinyílását” akadályozta meg. A gyűrűnél hosszabb tűt pedig a toldalék belső oldalán megfigyelhető hosszúkás hasítékon keresztül lehetett a gyűrű fölé emelni. A fibula csaknem teljesen díszítetlen, csak a toldalék rövidebb oldalán fedezhető fel rovátkolás nyomai. Tűjét a nyitott gyűrűfibulákéhoz hasonlóan az ellapított vég gyűrűre hajlításával rögzítették.

A zárt gyűrűfibulák változatos alakítású (téglalap alakú, kettős T-alakú, pelta alakú motívumokkal át-tört) toldalékkal készülhettek.<sup>262</sup> Közülük legegyszerűbbek a téglalap vagy trapéz alakú toldalékkal rendelkező, ún. sisciai típusú zárt gyűrűfibulák voltak,<sup>263</sup> ahova a budaörsi fibula is besorolható. A változatba sorolható fibuláknál a gyűrű csak ritkán díszített, keresztmetszete félköríves, háromszögletes, rombusz vagy trapéz alakú lehet, alja gyakran lapos.<sup>264</sup>

Zárt gyűrűfibulákat legnagyobb számban Pannoniából tettek közzé, ahol a határvidéken és a belsőbb területeken egyaránt előfordultak. A tartományon belül gyártásuk Savariában<sup>265</sup> és Poetovióban<sup>266</sup> igazolható. A szomszédos Noricumban, Felső-Moesiában, Dalmatiában, valamint Daciában kisebb számban találhatók meg, a birodalom egyéb területein előfordulásuk szórványos.<sup>267</sup> A Pannoniával határos barbaricum területekről nem ismert, egy trapéz alakban kiszélesedő toldalékkal ellátott, későbbi változata<sup>268</sup> viszont germán területekhez (a mai Németország ÉNy-i része) köthető. A zárt gyűrűfibulákat a kutatók egy része a 3. század 2. fele – 4. század közepe közötti időszakra keltezi,<sup>269</sup> más vélemények szerint 4. század 1. felében és a század közepe táján voltak használatban.<sup>270</sup> Keltezésük alapján a korábbi hagymafejes

fibulákkal párhuzamosan viselték őket, és azokhoz hasonlóan a férfiak (katonák, hivatalnokok) köpenyét fogták össze, amit számos sírlelet előkerülési helye (vállrégió) is alátámaszt.<sup>271</sup>

### 8. TÍPUS:

#### HAGYMAFEJES FIBULÁK

Budaörs–telep 19. típus (Kat. Nr. 40–55; 11–14. kép)

A település leletanyaga alapján Budaörs lakossága a késő római korban szinte kizárólag a csuklós zár-szerkezet késői formájával (Röhrenscharnier) ellátott hagymafejes fibulákat viselte.<sup>272</sup> A teljes leletanyagot tekintve<sup>273</sup> a település 2. legnépszerűbb fibulatípusának bizonyultak, amelybe a fibulák ötödrészét (28/130=21,5%) lehetett sorolni.<sup>274</sup> A korábbi kutatások alapján a típuson belül a gombok, a kereszttrúd, a kengyel- és lábrész alakítása,<sup>275</sup> a két alkotórész egymáshoz viszonyított hossza, ill. a lábrész díszítése alapján hat fő forma különíthető el,<sup>276</sup> ezekbe a 28 többnyire igen hiányos, töredékes, budaörsi fibula is jól illeszkedett. Közülük legnagyobb arányban a 330–400 közé keltezhető, hagymafejre emlékeztető gombokkal ellátott, lábrészen többnyire pontkörpárokkal díszített, Keller–Pröttel 3–4. típus volt jelen, de viszonylag gyakorinak tekinthető a legkorábbi, 260 és 320 közé keltezett, kereszttrúdján rátét nélküli vagy rövid rátéttel díszített Keller–Pröttel 1. típus is. A szintén korai, de díszesebb és többnyire facettált gombokkal készített, 300 és 340 közé keltezett Keller–Pröttel 2. típus jelenlétét mindössze két kisméretű töredék alapján lehetett feltételezni. A késői Keller–Pröttel 5–6. típusokba viszont egyetlen töredéket sem lehetett besorolni.<sup>277</sup>

A temető területén 16 sírból került elő 1-1, többnyire ép és jó megtartású, bronzból készült hagymafejes fibula. Ez 29,1%-os részarányt jelent, ami alapján népszerűbbek voltak, mint a noricum-pannoniai szárnyas és az egygombos, erősprofilú fibulák. A leletek többsége a jobb (166, 172, 204, 205, 215, 230, 300, 371, 422. sírok) vagy ritkábban a bal vállon (169, 345. sírok) viseletnek megfelelő helyzetben feküdt (11/16=68,8%), de a fej jobb oldalán (188. sír) megtalált fibula is rögzíthette a köpenyt. Két esetben a fibulát az alsó végtag mellé helyezték: a 2. sírban egy a türe fűzött D-alakú csatkarikával együtt a bal térd-

<sup>262</sup> SELLYE 1990, 33–34.

<sup>263</sup> SELLYE 1990, 54–57, Karte 1, 2–12; I. típus TEEGEN 2013, 318.

<sup>264</sup> SELLYE 1990, 33; MERCZI 2000, 263.

<sup>265</sup> SELLYE 1990, 28, 32, Karte 1, 1a-b.

<sup>266</sup> MERCZI 2000, 263, 272, Kat. Nr. 76; SCHMID 2010, 53.

<sup>267</sup> SELLYE 1990, 18–19, 21, Karte I (teljes elterjedés), 25, Taf. 1 (sisciai típusú zárt gyűrűfibulák elterjedése); PRÖTTEL 2002, 102, Abb. 4 (sisciai típus elterjedése); TEEGEN 2013, 321, Abb. 5–7. A dalmatiai leletek többsége nem szerepel még a térképeken: BUSULADŽIĆ 2010, 93–94, 207–208, Kat. Nr. 331–337.

<sup>268</sup> SELLYE 1990, 27; TEEGEN 1998, 345; PRÖTTEL 2002, 102.

<sup>269</sup> SELLYE 1990, 26; BUSULADŽIĆ 2010, 93; TEEGEN 2013, 321.

<sup>270</sup> PRÖTTEL 2002, 102–103 (a 300 előtti használatot nem tekinti bizonyítottnak); FAZEKAS 2008, 328; SCHMID 2010, 53: éremleletek alapján

a 4. század középső harmadában még használatban voltak.

<sup>271</sup> PRÖTTEL 2002, 101, 103; TEEGEN 2013, 323–324.

<sup>272</sup> PATEK 1950, 502–504.

<sup>273</sup> Általános jellemzésüket lásd: MERCZI 2012, 501 (a korábbi irodalommal); Továbbá: PAUL 2011, 34–55.

<sup>274</sup> MERCZI 2012, 508, 1. táblázat.

<sup>275</sup> MATOUSCHEK–NOWAK 2000–2001, 58–59.

<sup>276</sup> KELLER 1971, 26–55; PRÖTTEL 1988, 347–372.

<sup>277</sup> MERCZI 2012, 501–504.

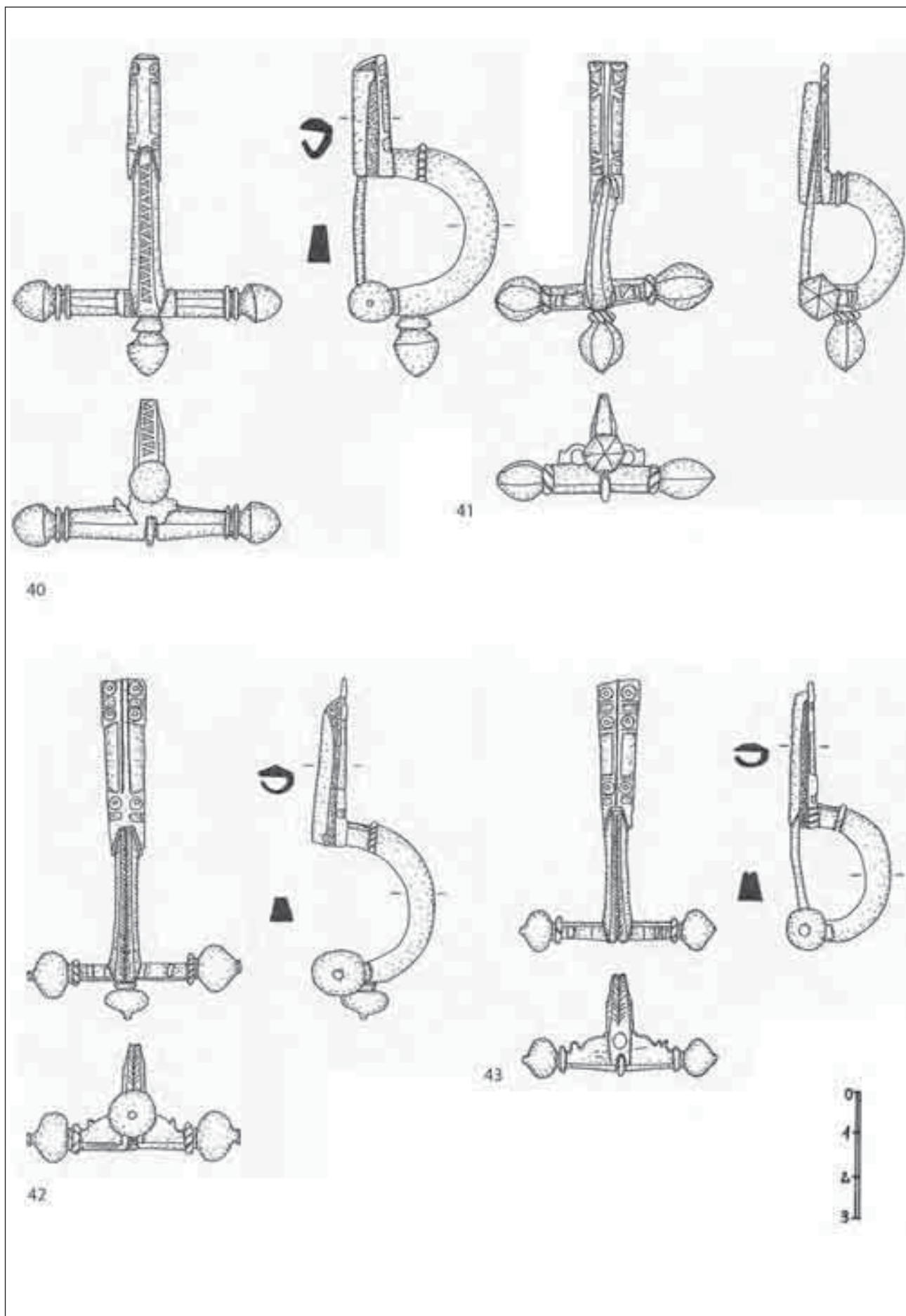

11. kép. Hagymafejes fibulák. 40: 172. sír; 41: 215. sír; 42: 165. sír; 43: 166. sír

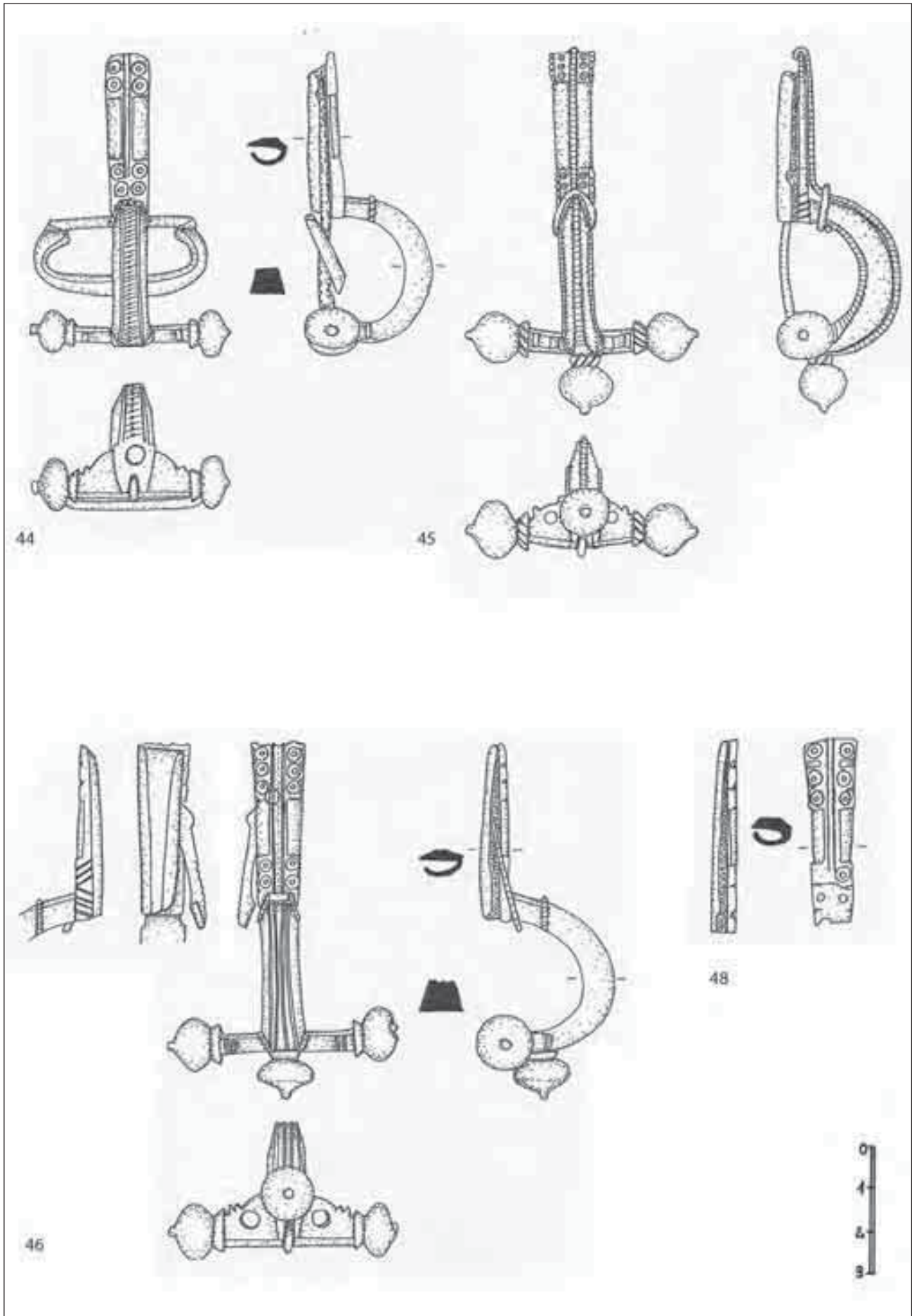

12. kép. Hagymafejes fibulák. 44: 2. sír; 45: 204. sír; 46: 300b sír; 48: 188. sír

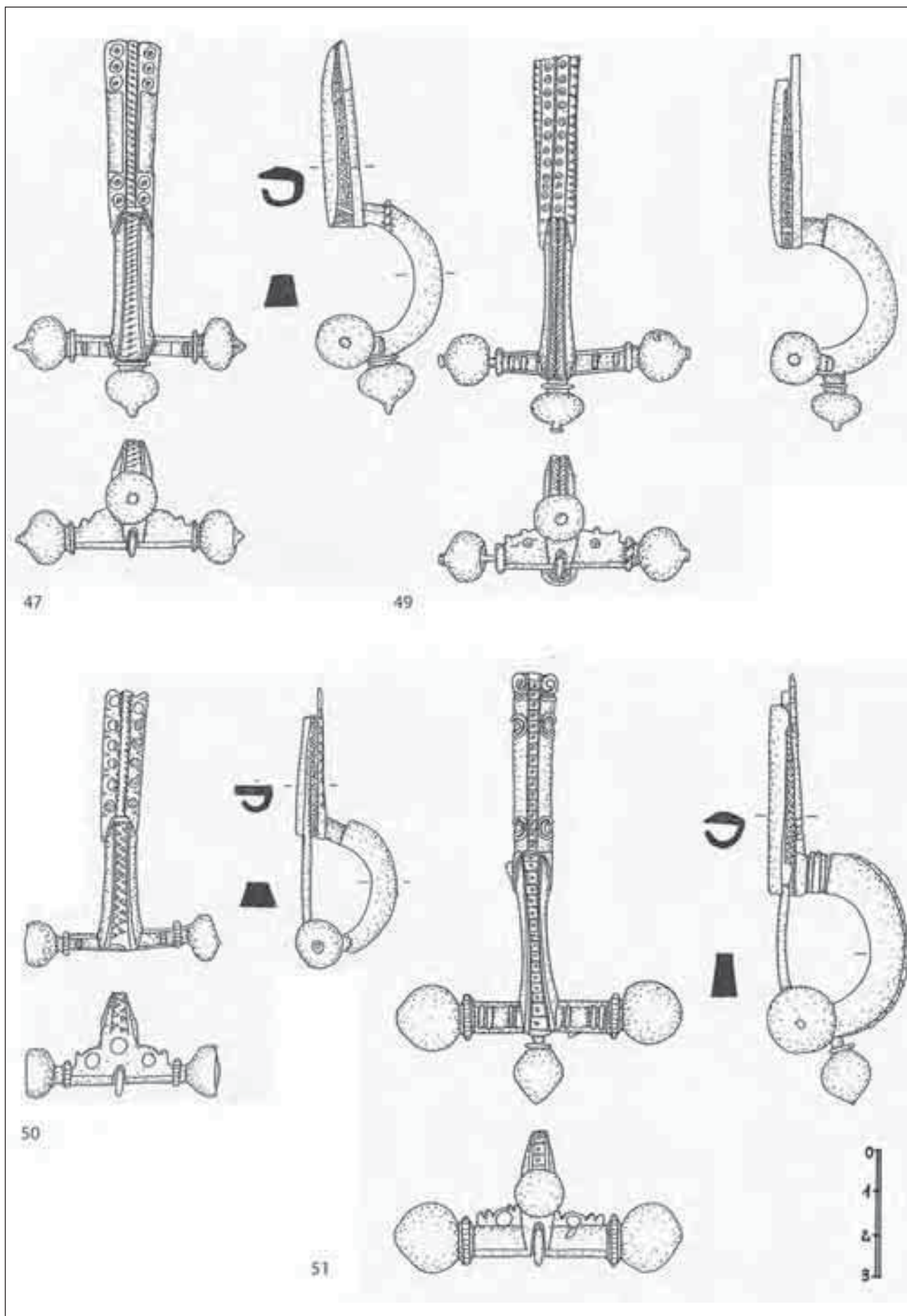

13. kép. Hagymafejes fibulák. 47: 371. sír; 49: 345. sír; 50: 169. sír; 51: 205. sír

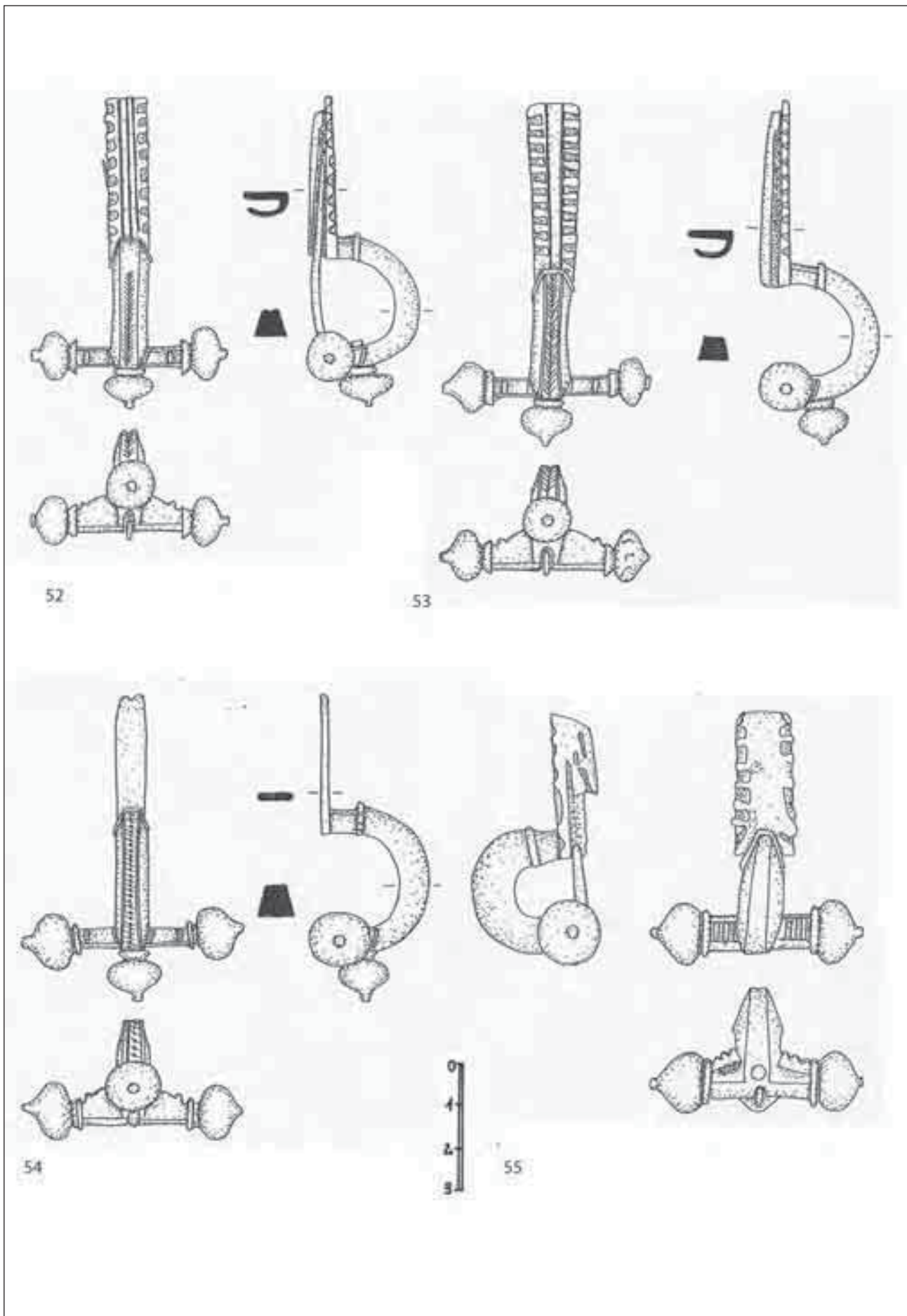

14. kép. Hagymafejes fibulák. 52: 280. sír; 53: 230. sír; 54: 422. sír; 55: 284. sír

hez, a 165. sírban pedig a jobb bokához. Két másik esetben a fibula másodlagosnak tekinthető helyzetben, a sír sarkában (280. sír), ill. a sírgödör betöltéséből (284. sír) került elő. A temetőben a hagymafejes fibulák minden esetben férfiak viseletéhez tartoztak, akik az embertani vizsgálatok eredményei szerint 25–50 éves kor között haltak meg. Ez az eredmény megerősíti azt, hogy a hagymafejes fibulák elsősorban a férfiak (katonák és hivatalnokok) viseletének részét képezték.<sup>278</sup>

### 1. változat

*Budaörs–telep 19/2. változat* (Kat. Nr. 40; 11. kép)

A 172. sírban eltemetett fiatal férfi hagymafejes fibulája még kúpos gombokkal és hatszögletes keresztmetszetű, hosszú kereszttrúddal készült. Az oldalsó gombok két gyűrű közbeiktatásával kapcsolódnak a kereszttrúddal, amelynek felső oldalát – közvetlenül a kengyel mellett – 1-1 rövid rátéttel díszítették. A kengyel félkör alakban ívelt, keresztmetszete trapéz alakú, felső oldala egymással szembeforduló háromszögek sorával díszített, végének három oldalát rovátkolt borda zárja le. A felülnézetben téglalap alakú lábrész a kengyelnél jóval rövidebb, felső oldala lineáris díszítésű. A lábrésznél valamivel rövidebb, nyitott végű tűtartó a késői csuklós fibulákra jellemző módon alakított (cső alakú).<sup>279</sup>

A gondosan, plasztikusan kidolgozott középső, ill. a kereszttrúdtól határozottan elkülönülő oldalsó gombok, a trapéz keresztmetszetű, félköríves kengyel, és a láb végét lezáró függőleges állású korong hiánya alapján a fibula már nem a csuklós T és a hagymafejes fibulák közötti átmenetet képviseli,<sup>280</sup> hanem egyértelműen a hagymafejes fibulák legkorábbi, Keller–Pröttel 1. típusába sorolható. Ezen belül a kereszttrúd rátét nélküli (Keller–Pröttel 1/A típus) vagy rövid rátéttel díszített lehetett (Keller–Pröttel 1/B típus).<sup>281</sup> Közülük a település leletanyagában az utóbbi forma volt gyakoribb. A település leleteit ugyancsak gondosan kidolgozott és jól elkülönülő, gömbölyded, kúpos vagy bikonikus gombok, hosszú, de nyolcszögletes keresztmetszetű kereszttrúd, továbbá trapéz keresztmetszetű kengyel- és rövid lábrész jellemezték.<sup>282</sup> A viszonylag hosszú kereszttrúd következtében a fibulák szélessége és hosszúsága csaknem megegyezik. Erre más leletegyüttesekben is találni példát,<sup>283</sup> de a válto-

zatba sorolható fibulák többségére a budaörsinél valamivel rövidebb karok jellemzőek.

Ph. M. Pröttel kutatásai alapján ez a 260-as években megjelent típus a 280–320 között volt kedvelt.<sup>284</sup> M. Paul szerint viszont abban az időszakban, amelyre Ph. M. Pröttel az első hagymafejes fibulák megjelenését tette, részben még az átmeneti formákat viselték, így a típus használati idejének csak a 280 és 320 közötti időszakot fogadja el.<sup>285</sup> Az ÉK-pannoniai, rövidebb kereszttrúddal készített leleteket többnyire a 300–310-es évekre keltezhető érmekkel helyezték a sírokba.<sup>286</sup> Egy a budaörsi fibulához hasonlóan hosszú karokkal és rövid lábbal készített pécsi fibulát Probus és Carinus érmei alapján a változat korábbi képviselői közé lehet sorolni.<sup>287</sup>

### 2. változat

*Keller–Pröttel 2/A típus* (Kat. Nr. 41; 11. kép)

A 215. sír hagymafejes fibulájánál a rovátkolt gyűrűre illeszkedő, hosszúkás gombok hatszorosan facettáltak, a hatszögletes keresztmetszetű, rövidebb kereszttrúddal pedig már csaknem teljes hosszában rátéttel díszítették. Ezt az ívelt felső oldalú rátétet a kengyel mindkét oldalán 1-1 kerek átlukasztás tagolja. A fibula félkör alakban ívelt, trapéz keresztmetszetű kengyele teljesen díszítetlen, keskenyebb alsó szakaszára egyszerűen drótszálat hajlítottak. A trapéz alakban kismértékben kiszélesedő lábrész a kengyellel azonos hosszúságú, felső oldalának két végét V-alakban összefutó bordák díszítik. A tűtartó a lábrésznél rövidebb, vége nyitott. A sírt a helyzete alapján a 4. század 1. felére helyezik.

A kereszttrúd teljes vagy csaknem teljes hosszára kiterjedő, tagolt rátét Keller–Pröttel 2. típusánál jelenik meg,<sup>288</sup> amelyre ezen kívül többnyire facettált gombok és a kengyelnél rövidebb, felső oldalán gyakran lineáris díszítésű lábrész jellemző. A budaörsi fibula és a vele párhuzamba állítható leletek<sup>289</sup> egy része azonban azt mutatja, hogy a lábrész gyakran a kengyellel azonos hosszúságú is lehetett. A szerzők többsége egyetért abban, hogy az ilyen felépítésű hagymafejes fibulák a 300–340 közé eső időszakban<sup>290</sup> készültek.<sup>291</sup> A

<sup>284</sup> PRÖTTEL 1988, 350–353.

<sup>285</sup> PAUL 2011, 27–28, 43.

<sup>286</sup> MERCZI 2012, 502, 485. jegyzet. További, éremmel keltezhető sírokat sorol fel: KELLER 1971, 33.

<sup>287</sup> FÜLEP 1977, 32, R/170. sír, Pl. 17, 2.

<sup>288</sup> A típus részletesebb jellemzését lásd: MERCZI 2012, 502 (további irodalommal).

<sup>289</sup> PEŠKAŘ 1972, 137, Tf. 48, 2–3; JOBST 1975, 185–186, Taf. 33, 241–243; BOJOVIĆ 1983, 84, 37. típus/3. változat, 156, T. XLIV, 401–404; SEDLMAYER 1995, 174, Taf. 17, 130; REDŽIĆ 2007, 67, XXXVI/2. változat, T. XXXV, 359–362; SCHMID 2010, 48, 116, Taf. 28, 243–244 (az itt felsorolt leletek gyakran azonos hosszúságú kengyel-lábrésszel, hosszúkás vagy gömbölyded, facettált gombokkal, lineáris díszítésű (V-alakban összefutó bordákkal vagy bordakötegekkel díszített) lábrésszel jellemezhetők).

<sup>290</sup> PRÖTTEL 1988, 353–357; PAUL 2011, 44–45.

<sup>291</sup> 350-ben vert érmével: BURGER 1972, 65–67, 24. kép, 1; 89, 35. kép, Nr. 30: II. Constantius érem. Ennél a leletnél a gombok már hagymafej

<sup>278</sup> MERCZI 2012, 501, 470. jegyzet. Továbbá: PAUL 2011, 39.

<sup>279</sup> PATEK 1950, 504.

<sup>280</sup> PAUL 2011, 26.

<sup>281</sup> KELLER 1971, 32–33; PRÖTTEL 1988, 349–350.

<sup>282</sup> MERCZI 2012, 501–502, Kat. Nr. 100–103, 9. kép 3–5.

<sup>283</sup> BOJOVIĆ 1983, 155, T. XLIII, 398 (díszesebb gombokkal); REDŽIĆ 2007, 66, T. 34, 357; BUSULADŽIĆ 2010, 106, 213, Kat. Nr. 353 (Keller–Pröttel 1/A típusba sorolja, de a kengyel mellett kivethető a rövid rátét). Rátét nélküli: JOBST 1975, 183, Taf. 31, 233–234.



pannoniai temetőket tekintve ez a változat a 3. század utolsó harmada – 4. század vége közötti időszakban használt Esztergom-Kossuth utcai temetőben<sup>292</sup> volt gyakoribb lelet (5/15=33,3%; 6, 12, 19, 33, 34. sírok), ezek egy része 310–320 között vert érmekkel került a sírba.<sup>293</sup> A budaörsi sír keltezését a 4. század 1. felén belül nem lehet pontosítani.

Pannoniában a Keller–Pröttel 1. és 2. típusok keltezésében nemcsak az éremleletekre támaszkodhatunk. A budaörsi fibulákkal párhuzamba állítható leletek vizsgálata során ugyanis több olyan sír is felbukkant, amelyekbe a fibulák mellett üvegmellékletet is helyeztek. A sírok egy részében a Keller–Pröttel 1/A–B<sup>294</sup> ill. 2/A<sup>295</sup> változatú fibulák olyan elsősorban Pannoniából ismert, magas, ívelt oldalú talpas pohár-típussal<sup>296</sup> együtt kerültek elő, amely a 3. század végén – 4. század elején (első évtizedeiben) volt elterjedt.<sup>297</sup> Más sírokba<sup>298</sup> viszont ugyancsak a 3. század utolsó harmada – 4. század 1. évtizedei közötti időszakra jellemző, hosszú hengeres nyakú, gömbhasú palack<sup>299</sup> került.<sup>300</sup> Az Esztergom-Kossuth utcai temetőből pedig egy olyan temetkezés is ismert (6. sír), amelyben – egy Keller–Pröttel 2. típusú fibula kísérőleleteként

alakúak!

<sup>292</sup> KELEMEN 2008, 198–199.

<sup>293</sup> MERCZI 2012, 502, 492. jegyzet. A lelőhelyen 2005–2007-ben végzett feltárások során a változatba sorolható fibulák száma egy újabb, egyelőre még közöletlen lelettel bővült (86. sír). A sír nagyszámú érmét (Maximinus Thrax /236–238/; Gallienus /259–268/; II. Claudius /268–270/) tartalmazott. Ezek egy része kopottságuk alapján hosszú ideig, akár évtizedekig használatban lehetett. Az érmek alapján a fibula leginkább a 3. század végére – 4. század elejére keltezhető. (Az érmek meghatározásáért Torbágyi Melindának tartozom köszönettel.) Más lelőhelyeken való azonos korú előfordulás: KRASKOVSKÁ 1974, 18–19, Tab. XVII, 1 (Gerulata–Rusovce 10. sír, Maximianus Herculus éremmel); 54, Tab. XL, 1. (84. sír, Licinius éremmel); BURGER 1974, 89, 7. kép 104 (Somodorpuszta, 39. sír, I. Constantinus 321-es érme); TOPÁL 2003, 44, Pl. 50, 4 (Aquincum–Bécsi út, 17. sír, Maximinus Daia 310–311-es érmével). A szerző a sírt egy töredékes agyagkorsó alapján azonban későbbre, a 4. század középső harmadára helyezte.

<sup>294</sup> BURGER 1962, 116, 24. kép. 9/1 = VI. t. 3 (Bogád, 9. sír, Florianus és Maximinus Daza éremmel); KRASKOVSKÁ 1974, 17–18, Tab. XVI, 2 (Rusovce, 9. sír). A sírt Galerius Maximianus érme is keltezi. TOPÁL 2003, 43–44, Pl. 48, 10 (Aquincum–Bécsi út, 16. sír, éremmelléklet nélkül). A fibulát a szerző az 1/B változatba sorolja, kereszttrúdja azonban rátét nélküli.

<sup>295</sup> TOPÁL 2003, 44, Pl. 50, 4 (Aquincum–Bécsi út, 17. sír, Maximinus Daia éremmel). A szerző a sírt későbbre, a 4. század középső harmadára helyezte. TOPÁL 2003, 47, Pl. 55, 6 (Aquincum–Bécsi út 24. sír, érem nélkül). A fibula Keller–Pröttel 2/A változatába tartozik.

<sup>296</sup> BARKÓCZI 1988, 79–80, 45. típus. Újabb: DÉVAI 2012, 135–137, Kat. Nr. 24–63.

<sup>297</sup> KELEMEN 2008, 188–189; DÉVAI 2012, 136: a szerző a 4. század 1. felére keltezi, de talált példát későbbi előfordulásra is. A katalógusban ismertetett leletek többségénél 3. század vége – 4. század 1. harmada közötti használati időt ad meg.

<sup>298</sup> ZSIDI 1987, 58, 13. kép 103/1 (Budapest–Gazdagrét, 103. sír, érmek: Maximianus Herculus /301/, I. Constantinus /309–310/, Galerius Maximianus /309–310/). A fibula Keller–Pröttel 1/B változatába sorolható. TOPÁL 1993, 49–50, Pl. 70, 4 (Aquincum–Bécsi út, 113. sír). A szerző a keltezésnél egy vaskést vett figyelembe, ami alapján ezt a sírt is későbbre, a 4. század 2. felére helyezte.

<sup>299</sup> BARKÓCZI 1988, 144–146, 123. típus. Újabb: DÉVAI 2012, 185.

<sup>300</sup> KELEMEN 2008, 189.

– egyszerre mindkét üvegtípus megtalálható. A sírt Maximinus Daia 311-es érme is keltezi.<sup>301</sup> Használati idejük alapján ezek az egy időben elterjedt poharak és palackok nagy segítséget nyújthatnak a két korai hagymafejes fibulatípus pannoniai képviselőinek keltezésében. Éremmel nem keltezhető Keller–Pröttel 2. típusú fibulák esetében ezek az üvegleletek annak lehetőségét is felvetik, hogy kereszttrúd teljes hosszában rátéttel díszített hagymafejes fibulák esetleg már a 3. század végén megjelentek.<sup>302</sup>

#### *Keller–Pröttel 3–4. típus* (Kat. Nr. 42–54)

A budaörsi hagymafejes fibulák döntő többsége (14/16=87,5%) – más lelőhelyek anyagához hasonlóan – hagymafejre emlékeztető, szélesebb, lapított gömb alakú vagy ritkábban gömbölyded, csúcsos végű, (sima vagy rovátkolt) gallérra vagy gyűrűre illeszkedő gombokkal készült (Kat. Nr. 42–55). A 48. számú fibula (12. kép) esetében a megmaradt lábrész alakítása jelzi, hogy ez a lelet is ilyen alakítású gombokkal rendelkezett. A hagymafej alakú gombok először Keller–Pröttel 2. típusánál tűntek fel, de általánossá a Keller-nél még külön csoportonként szereplő, majd Pröttel által összevont 3–4. típusoknál váltak. Hagymafejes gombokat alakítottak ki a tipológiailag későbbi Keller–Pröttel 5, és részben a 6. típusnál is.

A Keller–Pröttel 3–4. típusába sorolható fibulákat az előző két változattól eltérően rövidebb oldalára állított téglalap vagy trapéz alakú keresztmetszettel jellemezhető kereszttrúddal készítették, de új vonás volt a kengyelnél hosszabb lábrész is. A kengyel Keller 3. típusánál többnyire még keskenyebb, mint a lábrész, Keller 4. típusánál viszont a két alkotóelem azonos szélességű. A csoporton belüli változatokat elsősorban a lábrész díszítése (lineáris, pontkör- vagy kör-árok-párok, voluták, álvoluták, stilizált voluták) alapján különítik el. A tűtartó többnyire rövidebb, mint a lábrész, de azzal azonos hosszúságú is lehetett.<sup>303</sup>

A csoportba sorolható fibulákat Ph. M. Pröttel a 330 és 400 közé eső időszakra helyezte.<sup>304</sup> A lábrész díszítését tekintve legkorábbinak a lineáris díszítésű változatot (Keller–Pröttel 3–4/A) tekintik, amely leginkább a 4. század 2. negyedében terjedt el, de még a század középső harmadában is használatban volt.<sup>305</sup> A teljes budaörsi leletanyagot tekintve ezt a változatot csak a településen lehetett kimutatni,<sup>306</sup> a temetőből viszont hiányzik.

<sup>301</sup> KELEMEN 2008, 174, 88. t. 1–3, 6.

<sup>302</sup> Ezt sugallja a 293. jegyzetben megemlített Esztergom-Kossuth utcai közöletlen lelet is.

<sup>303</sup> MERCZI 2012, 503 (a korábbi irodalommal). Továbbá: PAUL 2011, 45.

<sup>304</sup> PRÖTTEL 1988, 357, 359–364; TÓTH 1994, 142: ugyancsak a csoport 5. század elejéig tartó használatát valószínűsítette.

<sup>305</sup> PRÖTTEL 1988, 363; PAUL 2011, 45–46.

<sup>306</sup> MERCZI 2012, 503, Kat. Nr. 106, 10. kép 1.

### 3. változat

*Keller–Pröttel 3–4/B típus* (Kat. Nr. 42–50; 11–13. kép)  
A Keller–Pröttel 3–4. csoportjába tartozó fibulák közül a 42–50. számú darabok trapéz alakban kiszélesedő lábészét pontkör- vagy körárok-párokkal díszítették, ami alapján a 3–4/B változatba sorolhatók. Ezeknél a fibuláknál a gombokat és a kereszttrudat az előbb ismertetett módon alakították. A gombokhoz kapcsolódó gallért, vagy gyűrűt gyakran rovátkolással díszítették (Kat. Nr. 42–43, 45, 49–50). A kereszttrúd felső oldala a kengyel irányába ívelten emelkedik, két végét pedig 1-1 borda határolja, amelyek rovátkoltak is lehettek (Kat. Nr. 46–47, 50). Elülső oldalát 1-1 kör alakú átlukasztás (Kat. Nr. 45–46, 50) vagy körárok (Kat. Nr. 49) tagolhatta, de gyakran hagyták díszítetlenül is. A félkör alakban meghajlított, trapéz keresztmetszetű kengyel a 42–43. számú fibuláknál – Keller 3. típusára jellemző módon – keskenyebb a lábánál, a 44, 46–47 és 50. számú fibuláknál viszont Keller 4. típusának megfelelően robusztusabb, és a lábbal azonos szélességű. A kettő közötti átmenet a 45 és 49. számú fibuláknál figyelhető meg.

A kengyel felső oldala szinte minden esetben díszített: a 42–43 és 49. számú fibuláknál V-alakban összefutó rovátkákkal,<sup>307</sup> a 44. és 47. számú fibuláknál ferde vonallal áthúzott pontsorrall.<sup>308</sup> Az utóbbi esetben a ferde, de ellentétes irányú vonalakkal áthúzott pontsor a lábész középvezetében is folytatódik. A 46. számú fibula kengyelének felső oldalát három hosszanti barázda<sup>309</sup> tagolja, az 50. számúén pedig egymással szembe forduló háromszögek sora fut végig. Egyedi megoldást alkalmaztak a 45. számú fibulánál (12. kép), amelynél a fibulatest középvezetében egy rovátkolt vörösréz drót húzódik. A drót elülső, átlukasztott karikában végződő részét a középső gombbal rögzítették a fibulához, középtájt pedig egy másik drótszál fogja a kengyel elkeskenyedő végéhez, majd a lábész végén a huzalt a láb alá hajlították. A kengyel két alsó éle ugyancsak rovátkolt, ami révén ezek is huzalszerűnek hatnak. Több fibulánál (Kat. Nr. 42–44, 46–47) a kengyel láb felőli végét három oldalról rovátkolt borda zárja le, az alatta lévő rövid kengyelszakasz keskenyebbé, és a felső élek lesarkítása révén hatszögletes keresztmetszetűvé vált. Más esetekben (Kat. Nr. 45, 49–50) a borda hiányzik, de a kengyel vége ebben az esetben is elkeskenyedik.

A trapéz alakban kiszélesedő lábészét díszítő pontkör- vagy körárok-párokat annak két végén helyezték el: 1 + 2 pontkörpárt<sup>310</sup> alkalmaztak a 42–43. számú fibuláknál (11. kép), amelyeknél a láb végén lévő két pontkörpárt egy szélesebb téglalap alakú barázda vá-

lasztja el egymástól. Egy fibulánál (Kat. Nr. 44) 2+2,<sup>311</sup> a 46–48. számú leleteknél pedig 2 + 3 pontkörpárból<sup>312</sup> áll a díszítés. A 48. számú fibula esetében a lábész végén lévő legutolsó pontkörpárt barázda választja el a másik két pártól. A már kiemelt 45. számú fibulánál 2 + 3 körárokpárt alakítottak ki. A 49–50. számú fibulák esetében a körárok-párok a lábész teljes felületét beborítják (13. kép).<sup>313</sup> A tűtartó a leletek többségénél a lábésznél rövidebb, azzal azonos hosszúságot csak a 46–48. számú fibuláknál lehetett megfigyelni.

Tűbiztosító szerkezet öt esetben mutatkozott: a 42–43, 47 és 49. számú fibuláknál a lábész elején, a kengyel illeszkedésénél egy mozgatható szegecs akadályozta meg a zárszerkezet kinyílását.<sup>314</sup> J. Matouschek és H. Nowak a hagymafejes fibulák legelterjedtebb tűbiztosító szerkezetének tekinti,<sup>315</sup> amit korábban már Keller–Pröttel 1–2. típusainál is alkalmaztak. A budaörsi temető hagymafejes fibuláinál is legtöbbször ezt a megoldást lehetett megfigyelni. A 46. számú fibulánál szegeccsel egy forgatható, ívelt belső, és rovátkolt külső oldalú, vékony lemezt rögzítettek a fibula lábészének végéhez, ami a tűtartó nyílásába csúsztatva akadályozta meg a fibula „kinyílását”.<sup>316</sup> A tűbiztosító szerkezeteken belül Patek E. ezt az elsősorban tipológiailag fejlettebb hagymafejes fibulákra jellemző típust tekintette legnépszerűbbnek.<sup>317</sup> J. Matouschek és H. Nowak szerint viszont közel sem volt olyan gyakori, mint az előző, jóval egyszerűbb megoldás.<sup>318</sup>

A 3–4. csoporton belül a legelterjedtebbnek a lábészén pontkör- és körárok-párokkal díszített 3–4/B változat bizonyult. Ph. M. Pröttel szerint ezeket a fibulákat főleg a 4. század közepe után viselték, és közöttük nagy számban fordultak elő Valentinianus-kori érmekkel keltezhető darabok.<sup>319</sup> M. Paul kutatásai viszont azt mutatják, hogy a változatba sorolható fibulák század 1. és 2. felében azonos arányban fordultak elő, és közöttük igen gyakoriak voltak a Constantinus dinasztia érmeivel keltezhető leletek. A változat használatának kezdetét Pröttelhez hasonlóan 330-ra teszi, és elfogadja azt is, noha ezek a fibulák éremmel mindössze 380-ig keltezhetőek, hogy egészen a 4. század végéig – 5. század elejéig használatban maradtak.<sup>320</sup>

<sup>311</sup> PATEK 1942, 71, XXX. t. 4; LÁNYI 1972, 80, Abb. 50, 16.

<sup>312</sup> PATEK 1942, 71, XXX. t. 3; LÁNYI 1972, 80, Abb. 50, 17.

<sup>313</sup> PATEK 1942, 71, XXX. t. 2, 15; LÁNYI 1972, 80, Abb. 50, 21.

<sup>314</sup> PATEK 1950, 506, 3. kép; RIHA 1979, 174, Abb. 30; MATOUSCHEK–NOWAK 2000–2001, 60: 1. változat.

<sup>315</sup> MATOUSCHEK–NOWAK 2000–2001, 63–85, Kat. Nr. 3–48; PATEK 1950, 511, Kat. Nr. III, 1–11.

<sup>316</sup> PATEK 1950, 505, 2. kép; DOMBAY 1957, 223, 264, 32. kép: az alkotóelemek rajzával. MATOUSCHEK–NOWAK 2000–2001, 61, 3. típus.

<sup>317</sup> PATEK 1950, 505, 507, 509–511, Kat. Nr. II, 1–120.

<sup>318</sup> MATOUSCHEK–NOWAK 2000–2001, 85–90, Kat. Nr. 50–58.

<sup>319</sup> PRÖTTEL 1988, 361–364.

<sup>320</sup> PAUL 2011, 47–49.

<sup>307</sup> PATEK 1942, 71, XXIX. t. c.

<sup>308</sup> PATEK 1942, 71, XXIX. t. f.

<sup>309</sup> PATEK 1942, 71, XXIX. t. zs.

<sup>310</sup> PATEK 1942, 71, XXX. t. 5; LÁNYI 1972, 80, Abb. 50, 15.

A fibulák keltezése és a pontkör-/körárokpárok számának alakulását E. Keller és M. Paul egyaránt tanulmányozta. Eredményeik azt mutatták, hogy a hagymafejes fibulák tipológiai fejlődése együtt járt a pontkör-/körárokpárok számának növekedésével. M. Paul vizsgálatai alapján a 346-nál korábbra keltezhető leletek lábrészén leggyakrabban 3 pontkörpár figyelhető meg, de ez a díszítés még 378 után is előfordult.<sup>321</sup> A két 3 pontkörpárral díszített budaörsi lelet közül a 43. sír fibulája 336–346 közé keltezhető éremmel került elő, a másik temetkezést viszont a 4. század közepére – 2. felére helyezték. Öt pár pontkörből vagy körárokból álló díszítést többnyire a 4. század közepe táján és a Valentinianus-korban alkalmaztak.<sup>322</sup> Ezt a díszítést Budaörsön is többnyire a 4. század közepére – 2. felére keltezett sírokból előkerült fibulákon lehet megfigyelni (Kat. Nr. 46–48). Egyedül a 45. számú, 2+3 körárokpárral díszített fibula keltezhető II. Constantius 335–337-es érme alapján ennél korábbra.

Alábrészen annak teljes hosszában körárokpárokkal díszített fibulákat tartalmazó 49–50. sírokat csak a helyzetük alapján lehetett a 4. század közepére – 2. felére keltezni. A velük párhuzamba állítható, többnyire ugyancsak körárokpárokkal díszített leletek viszont éremmellékletek alapján leginkább a 4. század közepén – középső harmadában terjedtek el.<sup>323</sup> Viszonylag korai keltezésük miatt nem illeszkednek a fejlődési sémába, ezért M. Paul annak lehetőségét is felvetette, hogy egy részüket ennél később helyezték a sírokba.<sup>324</sup> A budaörsi leletanyagban a kevesebb számú, csak a lábrész két végén elhelyezett körárokpárt szintén a változat egy korábbi képviselőjénél (Kat. Nr. 45) lehet megfigyelni.

#### 4. változat

*Keller–Pröttel 3–4/C változat* (Kat. Nr. 51; 13. kép)

A 205. sírból előkerült fibula hatszögletes keresztmetszetű, felső oldalának teljes hosszában tagolt rátéttel díszített kereszttrúddal készült. Az oldalsó gombok gömbölydedek, elhegyesedő végűek, szélességük és hosszúságuk azonos. A kereszttrúddal kettős gyűrűvel kapcsolódnak, a gyűrűk közötti barázdába rovátkolt huzalt hajlítottak. A fibula középső gombja a korai típusokéhoz hasonlóan hosszúkás, alakja bikonikus. Eredetileg ez is rovátkolt gyűrű közbeiktatásával kap-

csolódhatott a félkör alakban ívelt, trapéz keresztmetszetű kengyelhez. Ennek felső oldalán bekarolt vonalalkból álló, négyzetes mezőbe foglalt pontsor<sup>325</sup> fut végig. Ez a díszítés a lábrész középvonalában is folytatódik. A téglalap alakú, kengyelnél hosszabb lábrészt két volutapár díszíti, végét csigavonalszerű borda zárja le.<sup>326</sup> A tűtartó a lábrészénél rövidebb, benne a tűbiztosító szerkezet is megőrződött. Mivel a lábrész végén szegecsnek nincs nyoma, a tű elmozdulását leginkább egy tolózárszerű, ki-be húzogatható ívelten meghajlított, csőszerű lemez alkothatta.<sup>327</sup>

A Keller<sup>328</sup> és Pröttel 2. típusába<sup>329</sup> sorolható fibulák lábrészét igen ritkán már volutapárokkal is díszíthették (2/C változat). Ezeket a fibulákat a típus többi változatához hasonlóan hatszögletes keresztmetszetű, teljes hosszában tagolt rátéttel díszített kereszttrúddal és hosszúkás, facettált gombokkal készítették. Volutapárokat díszítőelemként a keskenyebb kengyelű Keller 3/C<sup>330</sup> és a vastosabb, azonos kengyel-lábszélességű 4/B<sup>331</sup> változatnál is alkalmaztak, ezeket összevonva hozta létre Pröttel a 3–4/C változatot.<sup>332</sup> Keller–Pröttel 2. és Keller 3/C változatánál a lábrészt 2 volutapár díszítette, a szélesebb kengyelű 4/B változatnál viszont 3 pár voluta is megjelenhetett.<sup>333</sup> Noha a Keller–Pröttel 3–4. típust téglalap vagy trapéz keresztmetszetű kereszttrúd jellemzi, a volutapárokkal díszített változatnál viszont továbbra is hatszögletes (vagy nyújtottabb, de ugyancsak sokszögű)<sup>334</sup> keresztmetszetű kereszttrudat alakítottak ki. A gombok általában már szélesebbek, hagymafejre emlékeztetnek, és a lábrész is hosszabb, mint a fibulák kengyelrésze.

A volutapárokkal díszített fibulák besorolása nem egyértelmű. E. Keller a hosszú lábrésszel, facettált gombokkal készített fibulákat már a 3/C változatba sorolta, Ph. M. Pröttel viszont ugyanazt a fibulát még a 2. típusba tartozónak tekintette.<sup>335</sup> E. Keller kritériumait szem előtt tartva, a 2 típusba a rövid lábrésszel jellemezhető darabok sorolhatók, azok viszont, amelyeknél a facettált gombokhoz hosszú lábrész társul, már a 3–4/C változat képviselőinek tekinthetők.<sup>336</sup> A budaörsi fibula gombjai már nem facettáltak, de a kö-

<sup>321</sup> PAUL 2011, 49–50, Abb. 13.

<sup>322</sup> PAUL 2011, 49–50, Abb. 13.

<sup>323</sup> PAUL 2011, 50, Anhang 2. Az általa összegyűjtött leletanyag a következőkkel egészíthető ki: BURGER 1972, 67, 24. kép 9/1 (Majs, 9. sír, Constans /341–346, II. Constantius /346–350, 351–354, 335–361); KRASKOVSKÁ 1974, 77–78, Tab. LV, 1 (Gerulata–Rusovce, 144. sír, I. Constantinus, Constans, II. Constantius érmekkel).

<sup>324</sup> PAUL 2011, 49–50. Nyergesújfalun egy, a lábrész teljes hosszában körárokpárokkal díszített fibula, a temetőrész keltezése alapján a 4. század végén – 5. században kerülhetett a 16. sírba: KELEMEN 1992, 404, 409, 10. kép 4.

<sup>325</sup> PATEK 1942, 71, XXIX. t. t.

<sup>326</sup> LÁNYI 1972, 80, Abb. 50, 28.

<sup>327</sup> PATEK 1950, 504, 1. és 6. kép. Elterjedés: 509, Kat. Nr. 1/1–5; MATOUSCHEK–NOWAK 2000–2001, 61, 5. típus, 91, Kat. Nr. 60; 94, Kat. Nr. 64. Ilyen biztosító szerkezettel készült a változat egy másik, dél-pannoniai képviselője is: DOMBAY 1957, 245–247, 51. kép.

<sup>328</sup> KELLER 1971, 35.

<sup>329</sup> PRÖTTEL 1988, 353.

<sup>330</sup> KELLER 1971, 37.

<sup>331</sup> KELLER 1971, 39.

<sup>332</sup> PRÖTTEL 1988, 359.

<sup>333</sup> KELLER 1971, 42–44.

<sup>334</sup> PAUL 2011, 51.

<sup>335</sup> KELLER 1971, Abb. 11, 8 = PRÖTTEL 1988, Abb. 2, 5.

<sup>336</sup> BOJOVIĆ 1983, 86: ugyancsak egy változatba (37/7. változat) tartozónak tekinti őket.

zépső még hosszúkás, az oldalsók gömbölydedek, és még ezek sem igazán emlékeztetnek hagymafejre. A hosszú lábrész alapján azonban a 3–4/C változatba sorolható.

A változat használati idejét a pontkörpárokkal díszített 3–4/B változathoz hasonlóan 330 és az 5. század eleje közötti időszakra teszik, ezen belül igen gyakoriak a Constantius dinasztia érmeivel előkerült leletek.<sup>337</sup> A budaörsi fibula egy 330–336 között vert érme alapján a változat legkorábbi képviselői közé sorolható, amit a gombok alakítása is megerősít. A változaton belül a budaörsi fibuláéval azonos módon díszített lábrész néhány ÉK-pannoniai leletnél is meg lehet figyelni,<sup>338</sup> de a fibula párhuzamai egyelőre legnagyobb számban a tartomány D-i feléből ismertek.<sup>339</sup> A díszítésmód elterjedési területe Felső-Moesiával,<sup>340</sup> Noricummal<sup>341</sup> és Felső-Germaniával<sup>342</sup> egészíthető ki.

### 5. változat

*Keller–Pröttel 3–4/D változat* (Kat. Nr. 52–53; 14. kép)

Az 52–53. számú fibulák szélesebb, hagymafej alakú, galléros gombokkal készültek. Keresztrúdjuk trapéz alakú keresztmetszettel jellemezhető, felső oldala tagolt. A félkör alakban ívelt, trapéz keresztmetszetű kengyel a lábbal azonos szélességű, felső oldala V-alakú rovátkasorral díszített.<sup>343</sup> Végét három oldalról sima borda zárja le, az alatta lévő rövid szakasz a felső élek lesarkítása révén hatszögletes keresztmetszetűvé vált. A lábrész az 52. számú fibulánál téglalap alakú, az 53. számúnál viszont trapéz alakban kiszélesedik, de mindkét esetben hosszabb, mint a kengyel. Felső oldalát az 53. számú leletnél trapéz alakú bemélyedések sora<sup>344</sup> tagolja. A mélyedések az 52. számú fibula

esetében két felső sarkán lekerekített négyzetekre<sup>345</sup> emlékeztetnek, ezeket keskeny bordák választják el egymástól. A tütartó mindkét fibulánál rövidebb, mint a lábrész, vége a lábrészhez simul. A túbiztosító szerkezetet csak az 52. számú fibulánál lehetett vizsgálni, amit a 3–4/B változatnál már bemutatott, kengyel-lábrész találkozásánál elhelyezett mozgatható szegecs alkotott.

A lábrészen változatos alakítású (négyzetes, trapéz alakú, háromszögletes, levélszerű, vese alakú) bemélyedések sorával díszített fibulák a 3–4. típuson belül különálló változatot alkotnak.<sup>346</sup> A Keller–Pröttel 3–4/D változatába sorolható fibulák további jellegzetességei közé tartozik a téglalap/trapéz keresztmetszetű keresztrúd, a széles kengyel, és a hosszú lábrész. A különböző alakú bemélyedéseket igen stilizált volutaként értelmezik, amelyek az előző, 3–4/C változat volutáinak teljes leegyszerűsödésével jöttek létre.<sup>347</sup> Emiatt Ph. M. Pröttel a stilizált volutákkal díszített változatba sorolható fibulákat tipológiai és kronológiai is későbbinek tekinti.<sup>348</sup> Az éremmel keltezhető leletek azonban azt mutatják, hogy ezekre a fibulákra is – az előző két változathoz hasonlóan – a 3–4. típusra megadott (330 – 5. század eleje közötti) használati idő érvényes.<sup>349</sup> A budaörsi leletek a 4. század közepén – a század 2. felében létesített sírokból származnak. Közülük ennél szűkebben csak az 53. számú lelet használati ideje adható meg, amely II. Constantius 355–367-ös érme alapján a változat későbbi, 4. század utolsó harmadára keltezhető képviselői közé sorolható. Az igen stilizált voluták megjelenítési formái közül a pannoniai leletanyagban a trapéz alakú bemélyedéseket alkalmazták gyakrabban,<sup>350</sup> de az 52. fibula díszítéséhez<sup>351</sup> is találni párhuzamokat.<sup>352</sup>

<sup>337</sup> PAUL 2011, 52, 127–128, Anhang 2, Tabelle 3.

<sup>338</sup> BARKÓCZI 1960, 114, 31. ábra 2 (Pilismarót, 5. sír, facettált gombokkal); BURGER 1974, 90, 10. kép 59/131 (Somodor-pusztá, 59. sír); KELEMEN 2008, 176–177, 92. t. 17/1 (Esztergom–Kossuth utca, 17. sír). A kengyel felső oldalát és a lábrész középvonalát ezüstlemezrel díszítették. A gombok mindkét fibulánál hagymafej alakúak. ÉNy-pannoniai előfordulás: SCHMIDT 2010, 48, 116, Taf. 28, 245 (facettált gombokkal); 119, Taf. 34, 271 (hagymafej alakú gombokkal).

<sup>339</sup> DOMBAY 1957, 204–207, XIV. t. 28 (Zengővárkony II, 10. sír, érmek: Constans, Constantinus jun.); 213–216, XIX. t. 1 (Zengővárkony II, 17. sír, érmek: II. Constantius, Julianus caesar); 243–247, XXXVI. t. 3 (Birján, érmek: Crispus, II. Constantinus); BURGER 1966, 102, Fig. 95, 26/5 (Ságvár, 26. sír, érmek: I. Valentinianus, Valens /364–375/) = SCHMIDT 2000, 361; BURGER 1966, 106, Fig. 98, 63/1 (Ságvár, 63. sír) = SCHMIDT 2000, 364; PÉTERFI 1993, 70, XVI. t. 114/1 (Bátaszék, 114. sír /a szerző pontkörös díszítésének írja/); BURGER 1979, 28–29, Taf. 6, 33/6 (Somogyzil, 33. sír, érmek: II. Constantius /351–354, 355–361/; Constantinus Gallus /351–354/). A fibulák közül csak a bátaszékinél található facettált gombokat, a többinél hagymafejre emlékeztetnek.

<sup>340</sup> BOJOVIĆ 1983, 162, T. LI, 435 (facettált gombok); LII, 437 (hagymafejes gombok); REDŽIĆ 2007, 68, 71, T. 45, 408 (hagymafejes gombok).

<sup>341</sup> JOBST 1975, 102, 193–194, Taf. 39, 272 (hagymafejes gombok).

<sup>342</sup> RIHA 1979, 174, Taf. 55, 1486.

<sup>343</sup> PATEK 1942, 71, XXIX. t. c.

<sup>344</sup> PATEK 1942, 71, XXX. t. 20 = Lányi 1972, 80, Abb. 50, 24 (a bemélyedések azonban sűrűbben fedik a lábrészt, és méretük is kisebb).

<sup>345</sup> PATEK 1942, XXX. t. 19 = Lányi 1972, Abb. 50, 23 (a díszítés leginkább ehhez a változathoz áll közel).

<sup>346</sup> KELLER 1971, 39, 4C változat.

<sup>347</sup> PRÖTTEL 1988, 359.

<sup>348</sup> PRÖTTEL 1988, 364.

<sup>349</sup> PAUL 2011, 53, 129, Anhang 2, Tabelle 4.

<sup>350</sup> BURGER 1966, 123, Fig. 112, 233/14 (Ságvár, 233. sír) = SCHMIDT 2000, 377; KRASKOVSKÁ 1974, 63–64, Obr. 84, 2 = Tab. XLV, 9 (Gerulata–Rusovce, 103. sír); BURGER 1979, 31, Taf. 9, 39/1 (Somogyzil, 39. sír, érem: II. Constantius /351–354/); 35–36, Taf. 12, 60/2 (Somogyzil, 60. sír, érem: II. Constantius, Iulianus /361–363; 355–361/; Valens /367–375/); 37, Taf. 12, 64–65/1 (Somogyzil, 64–65. sír); SCHMIDT 2010, 119, Taf. 34, 272.

<sup>351</sup> BURGER 1966, 101, Fig. 94, 11/1 (Ságvár, 11. sír) = SCHMIDT 2000, 360; ebbe a sírba helyezi azt a lábrész teljes hosszában körárokpárokkal díszített fibulát, amely Burger közleményében a 18. sír leleteként szerepel. A 3–4/D változatba sorolható fibula pedig eredetileg a 18. sír mellélete volt: SCHMIDT 2000, 400; FÜLEP 1977, 44, Pl. 43, R/230 (Sopianae, R/230. sír); VÁGÓ–BÓNA 1976, 60, Taf. 15, 1042 (Intercisa, 1042. sír); KOŠČEVIĆ 1980, 57, T. XXX, 268; KELEMEN 2008, 41, 98, 35. t. 1 (Esztergom–Bánomi dűlő, 163. sír).

<sup>352</sup> A tartomány Fertő-tótól Ny-ra eső területéről a következő leletek állíthatók párhuzamba a budaörsi fibulákkal: MATOUSCHEK–NOWAK 2000–2001, 72–73, Kat. Nr. 23; 75–76, Kat. Nr. 28–29; 80, Kat. Nr. 38; 82–84, Kat. Nr. 42–46.

A változat minden határtartományban előfordul,<sup>353</sup> de eljutott a barbaricumba is.<sup>354</sup>

Az 54. számú fibula hagymafej alakú gombjai, trapéz keresztmetszetű keresztrúdja, széles kengyele alapján ugyancsak a 3–4. típus jellegzetességeit mutatja, de azon belül pontosabb besorolása másodlagosan díszítetlen lábrésze miatt nem lehetséges. A lábrészről mind a díszítést, mind a tűtartót eltávolították. A fibulát a sírban – noha rendeltetészerűen már semmiképp sem használhatták – a halott jobb vállára helyezték, akit egy 351–354-es érem alapján legkorábban a 4. század közepe táján temethettek el el (14. kép).

### 6. változat

Keller-Pröttel 5. típus (Kat. Nr. 55; 14. kép)

A 284. sír földjéből előkerült, öntött, megégett, zömök hagymafejes fibula keresztrúdja hatszögletes keresztmetszetű, erre a kengyel felé lépcsőzetesen emelkedő rátét illeszkedik. Középső gombja hiányzik, a két oldalsó hagymafej alakú, a keresztrúdhöz egyszerű gyűrű közbeiktatásával kapcsolódnak. A félkör alakban ívelt, trapéz keresztmetszetű, rövid, vaskos kengyelt sem a felső oldalán, sem az oldallapon nem díszítették, végét három oldalon ugyancsak díszítetlen borda határolja. A kengyelnél hosszabb lábrész trapéz alakban kismértékben elkeskenyedik, felső oldala közepén egy szélesebb sávban díszítetlen, ezt kétoldalt 3–3 stilizált voluta szegélyezi. A tűtartó a lábnál valamivel rövidebb, végén kerek átlukasztás figyelhető meg. Az eddig bemutatott hagymafejes fibuláktól eltérően a sérült tűtartó nyílását – viselési helyzetet tekintve – a bal oldalon alakították ki.

A budaörsi fibulához hasonló zömökebb fibulatest, a rövidebb és szélesebb kengyel, a vele azonos hosszúságú és szélességű lábrész Keller-Pröttel 5. típusát jellemzi. A fibulák anyaga arany vagy bronz lehetett, az utóbbi esetben teljes felületen aranyozták. A kengyel felső oldalát és a lábrész középvezetét ezüst vagy niello-berakással díszítették, amit a lábrész peremén 3–5 pár voluta egészített ki,<sup>355</sup> a tűtartó zárólemezen pedig gyakran Krisztusmonogram található.<sup>356</sup> A típusba sorolható fibulák esetében a szerzők többsége csak a lemezből készítés technikáját említi,<sup>357</sup>

a budaörsi fibula viszont öntéssel készült.<sup>358</sup> A típuson belül mindeddig a bronzlemezről készített példányok összegyűjtésére és részletes tipológiai elemzésére került sor.<sup>359</sup> A budaörsi fibula pontos párhuzamai egyelőre nem ismertek.

A típust a hatszögletes keresztmetszetű, teljes hosszában rátéttel díszített keresztrúd és a lábrész volutás díszítése alapján a budaörsi leletanyagban is jelen lévő 2. típusból vezetik le.<sup>360</sup> Használati idejét a 4. század közepe – 5. század eleje közötti időszakra teszik, ami azt jelenti, hogy hosszú ideig az előző, 3–4. típusal párhuzamosan viselték.<sup>361</sup> A másodlagos helyzetű budaörsi fibula a 4. század utolsó harmadára keltezett temetkezésből származik. Ezek a fibulák rangjelző szerepet tölthettek be, viselőik magasabb rangú katonák vagy hivatalnokok közül kerültek ki.<sup>362</sup>

## A BUDAÖRSI TELEP ÉS TEMETŐ LELETANYAGÁNAK ÉRTÉKELÉSE

A Budaörs–Kamaraerdei-dűlőben feltárt lelőhely legnagyobb jelentőségét az adja, hogy itt nemcsak egy nagyterjedésű, hosszú életű római település, hanem egyidejűleg a hozzá tartozó temető vizsgálatára is lehetőség nyílt. A településről származó 130 fibula korábban már bemutatásra került, aminek folytatásaként ez a tanulmány a temető 4 sírjából (40 csontvázas és 3 hamvasztásos) ismertté vált 52, valamint 3 szórványként előkerült, összesen 55 fibula vizsgálatának eredményeit tartalmazza. A település leletanyaga egy ÉK-pannoniai fibulákra érvényes tipológiai rendszer kidolgozására kínált lehetőséget, amit aztán a temető leleteinek segítségével lehetett tovább árnyalni, ill. bővíteni. A telepen előkerült fibulák kronológiai kérdések tisztázására nem voltak alkalmasak, ezért keltezésük többnyire a korábban közzétett párhuzamok alapján történt. A sírleletek esetében viszont a sírok helyzete, a sírok egyéb mellékletei (elsősorban érmék) is segítséget nyújthattak az egyes típusok/változatok időbeli besorolásánál.

A település és a temető fibuláinak típusösszetételét összevetve (1. táblázat) szembevetjük, hogy a település leletanyagában azonosítható 19 típus közül a sírokba mindössze 6 (köztük a három legnépszerűbb) típus képviselői kerültek. A két leletcsoport azonban megegyezik abban, hogy a három legnépszerűbb fibulatípus (egygombo, erősprofilú fibulák, noricum-pannoniai szárnyas fibulák, hagymafejes fibulák) mind a településen (86/130=66,2%), mind a temetőben (39/55=70,9%) a leletanyag kb. 2/3-át tette ki.

<sup>353</sup> RIHA 1979, 176, 171, Taf. 56, 1489; 1994, 147, 149, Taf. 38, 2738–2739; JOBST 1975, 102–103, 194–196, Taf. 40, 275–280; BOJOVIĆ 1983, 86–87, 163–165, T. LII, 440; T. LIII, 441–445; T. LIV, 446–451 (közülük a 446-os számú II. Constantius éremmel); REDŽIĆ 2007, 71–72, T. 46, 410; 47, 414; GENČEVA 2004, 182, Tab. XXIII, 2.

<sup>354</sup> PEŠKAŘ 1972, 138, Tf. 50, 1–3.

<sup>355</sup> KELLER 1971, 41, 44; PRÖTTEL 1988, 364; PAUL 2011, 54. A változatba sorolható fibulák leírásánál figyelembe veendő szempontok: TÓTH 1994, 137–138.

<sup>356</sup> PRÖTTEL 1988, 364; TÓTH 1994, 139–140.

<sup>357</sup> KELLER 1971, 41; PRÖTTEL 1988, 364; PAUL 2011, 54.

<sup>358</sup> A típuson belül a készítési technikákat tekintve öntésről is említett tesz: TÓTH 1994, 142.

<sup>359</sup> TÓTH 1994, 142–162.

<sup>360</sup> PRÖTTEL 1988, 367, 371, Abb. 10.

<sup>361</sup> PRÖTTEL 1988, 365–369; TÓTH 1994, 140–142; PAUL 2011, 55.

<sup>362</sup> KELLER 1971, 44; TÓTH 1994, 139; PAUL 2011, 55.

1. táblázat: A telep és a temető fibuláinak típusonkénti megoszlása

Fibulatípusok Fibeltypen		Együtt Zusammen		Telep Siedlung		Temető Gräberfeld	
		N	%	N	%	N	%
1	Kengyelgombos fibula <i>Bügelknopffibel</i>	1	0,5	1	0,8	–	–
2	Idrija típusú fibula <i>Fibel Typ Idrija</i>	1	0,5	1	0,8	–	–
3	Almgren 2. típusú fibulák <i>Fibeln Typ Almgren 2</i>	2	1,1	2	1,5	–	–
4–5	Csuklós kengyelfibulák <i>Bügelfibeln mit Scharnier</i>	2	1,1	2	1,5	–	–
6	Szemesfibula – <i>Augenfibel</i>	1	0,5	1	0,8	–	–
7	Enyhén meghajlított kengyelű fibula <i>Knickfibel</i>	1	0,5	1	0,8	–	–
8	Egygombos, erősprofilú fibulák <i>Kräftig profilierte Fibeln</i>	59	31,9	48	36,9	11	20,0
9	Állatfejes fibulák <i>Tierknopffibeln</i>	2	1,1	2	1,5	–	–
10	Noricumi-pannoniai szárnyas fibulák <i>Norisch-pannonische Flügelfibeln</i>	22	11,9	10	7,7	12	21,8
11	Noricumi-pannoniai kétgombos fibulák <i>Norisch-pannonische Doppelknopffibeln</i>	6	3,3	6	4,6	–	–
12	Pannoniai trombitafejes fibulák <i>Pannonische Trompetenfibeln</i>	6	3,3	6	4,6	–	–
13	Térdfibulák <i>Kniefibeln</i>	10	5,4	9	6,9	1?	1,8
14	Préselt lemez rátéttel díszített fibulák <i>Scheibenfibeln mit Pressblechauflage</i>	2	1,1	2	1,5	–	–
15	Aláhajtott lábú fibulák <i>Fibeln mit umgeschlagenen Fuß</i>	4	2,2	1	0,8	3	5,5
16	Vasfibulák – <i>Eisenfibeln</i>	10	5,4	5	3,8	5	9,1
17	Csuklós T-fibula, magas tűtartóval <i>Scharnierarmfibel mit hohem Nadelhalter</i>	1	0,5	1	0,8	–	–
18	Csuklós T-fibula <i>Scharnierarmfibel</i>	1	0,5	1	0,8	–	–
19	Hagymafejes fibulák <i>Zwiebelknopffibeln</i>	44	23,8	28	21,5	16	29,1
20	Omegafibula <i>Omegafibel</i>	1	0,5	–	–	1	1,8
21	Gyűrűfibulák <i>Ringfibeln</i>	6	3,3	–	–	6	10,9
	Nem tipologizálható <i>Unbestimmbar</i>	3	1,6	3	2,4	–	–
	Együtt <i>Zusammen</i>	185	100,0	130	100,0	55	100,0

2. táblázat: A fibula típusok korszakonkénti megoszlása

Fibulatípusok	Összes temetkezés <i>Alle Bestattungen</i>		Kora római sírok <i>Frühromische Gräber</i>		Középső császárkori sírok <i>Mittlere Kaiserzeit</i>		Késő római sírok <i>Spätromische Gräber</i>	
	N	%	N	%	N	%	N	%
Egygombos, erősprofilú fibulák	7	16,3	7	50,0	–	–	–	–
Nor-pann. szárnyas fibulák	6	14,0	6	42,9	–	–	–	–
Térdfibulák	1	2,3	–	–	1	20	–	–
Vasfibulák	5	11,6	1	7,1	3	60	1	4,2
Aláhajtott lábú fibulák	2	4,7	–	–	–	–	2	8,3
Hagymafejes fibulák	16	37,2	–	–	–	–	16	66,7
Omegafibula	1	2,3	–	–	1	20	–	–
Gyűrűfibulák	5	11,6	–	–	–	–	5	20,8
	43	100,0	14	100,0	5	100	24	100,0

3. táblázat: Az egyes fibula típusok nemek szerinti megoszlása <sup>363</sup>

Fibulatípusok – Fibeltypen	Férfiak – Männer		Nők – Frauen		Gyermekek – Kinder	
	N	%	N	%	N	%
Egygombos, erősprofilú fibulák	1	14,3	4	57,1	2	28,6
Noricumi-pannoniai szárnyas fibulák	–	–	4	80,0	1	20,0
Vasfibulák	4	100,0	–	–	–	–
Aláhajtott lábú fibulák	–	–	3	100,0	–	–
Hagymafejes fibulák	16	100,0	–	–	–	–
Omega fibula	1	100,0	–	–	–	–
Gyűrűfibulák	2	40,0	1	20,0	2	40,0
	24		12		5	

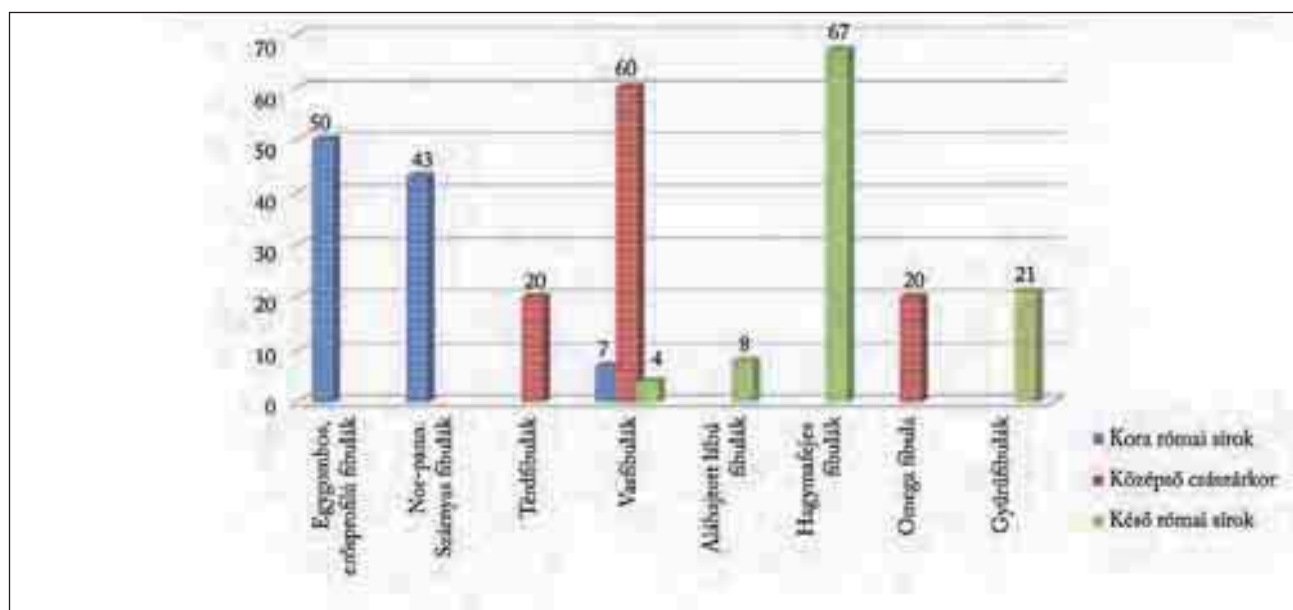

1. ábra: A fibula típusok korszakokénti megoszlása (százalék)

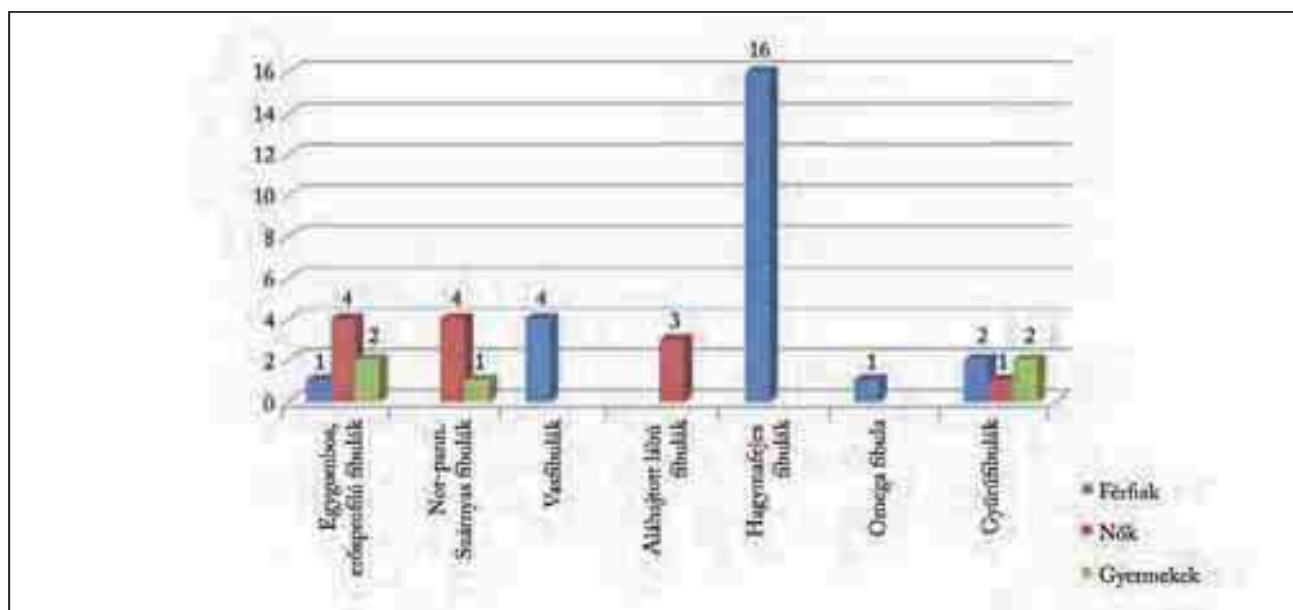

2. ábra: Az egyes fibula típusok nemek szerinti megoszlása (sírszám)

<sup>363</sup> N = Sírok száma (N = Zahl der Gräber).

A leletanyag egészét tekintve a lelőhelyen a római kor legnépszerűbb fibulatípusának a leletek egyharmadát kitevő egygombos, erősprofilú fibulák bizonyultak (59/185=31,9%). A típus aránya a településen ennél valamivel magasabb volt (36,9%). A kora római korban az egygombos, erősprofilú fibulák mellett csak a 3. helyre sorolható noricum-pannoniai szárnyas fibulák fordultak elő nagyobb számban, de ezek népszerűsége jóval elmaradt az előző típusétól: A leletanyag egészét tekintve ugyanis 4 fibula közül 3-at lehetett az egygombos, erősprofilú fibulák és 1-et a noricum-pannoniai szárnyas fibulák közé sorolni (1:3), a településen arányuk még alacsonyabb volt (1:4). A leletanyag egészét és a település fibuláit tekintve is a 2. leggyakoribb fibulatípusnak a késő római korban egyeduralmú hagymafejes fibulák bizonyultak, ezek a leletek negyedét-ötödét (23,8 ill. 21,5%) tették ki.

A temetőben viszont a 3 típus egymáshoz viszonyított gyakoriságában jóval kisebb eltérés mutatkozott, és eltérően alakult a sorrendjük is (1. táblázat). Itt ugyanis a legtöbb sírba hagymafejes fibulát helyeztek (29,1%), a két kora római fibulatípust tekintve pedig a szárnyas fibulák bizonyultak népszerűbbnek (21,8%). Ezeket azonban csaknem azonos arányban követték a 3. helyre visszaszorult egygombos, erősprofilú fibulák is (20,0%).

A késő kelta-kora római korra keltezhető fibulák a település leletanyagának több mint felét tették ki (80/130=61,5%; 1–12. típusok).<sup>364</sup> Ezen belül magas volt a település késő kelta periódusához köthető leletek aránya (20/80=25%).<sup>365</sup> A temető leletanyagában viszont a korai fibulák jóval alacsonyabb arányban fordultak elő (24/55=43,6%),<sup>366</sup> és közülük teljesen hiányoztak a késő kelta időszak lakosai által viselt típusok/változatok. A római foglалás idején, ill. a markomann háborúk előtti időszakban a halottakat egygombos, erősprofilú vagy noricum-pannoniai szárnyas fibulákkal temették el, a település leletanyagában kimutatható noricum-pannoniai kétgombos, ill. a pannoniai trombitafejes fibulákat viszont nem helyeztek a sírokba.

A település leletanyagában a nagy változatosságot mutató **egy-gombos, erősprofilú fibulák**on belül 10 változatot (6–15. változatok) lehetett a római foglалás idejére, ill. a kora római korra keltezni. Közülük 6 változat (8/7–11, 14. változatok) a temető területén is előfordult. A sírleletek többsége (9/11=81,8%) a birodalmon belül kialakult támlapos fejlődési vonalhoz tartozik. Ezek aránya a település leletanyagában még magasabb volt (47/48=97,9%). A sírleletek között – a településhez hasonlóan – az elsősorban Noricumban

és Pannoniában elterjedt, nagyobb (Budaörs-telep 8/7. változat) és kisebb (Budaörs-telep 8/8. változat) méretben egyaránt készített Almgren 68 klasszikus formája bizonyult a legnépszerűbbnek, amelyeket itt összevonva tárgyaltam (1. típus/1. változat, Kat. Nr. 1–5). Az előző változathoz hasonlóan Almgren 69-es formája is elsősorban Noricumra és Pannoniára volt jellemző, de a jóval nagyobb méretű, töredékes budaörsi leletekhez (I/3. változat, Kat. Nr. 7 = Budaörs-telep 8/10. változat) egyelőre csak a fő elterjedési területen kívül lehetett párhuzamokat találni. Főként Pannoniában és a vele határos barbaricum területén terjedtek el azok az egygombos, erősprofilú fibulák, amelyek Almgren 69-es és 70-es formák között képeznek átmenetet (I/4. változat, Kat. Nr. 8 = Budaörs-telep 8/11. változat). Noha a 2. változat (Kat. Nr. 6; = Budaörs-telep 8/9. változat) Raetiában alakult ki, képviselői Budaörshez hasonlóan Pannonia egész területén fellelhetők.

Ez a négy egygombos, erősprofilú fibula változat, amelyeket az egytagúság, a felső húr és a rugó felső oldalát részlegesen vagy teljesen befedő, téglalap alakú támlap köt össze egymással, a római foglалás idején és a település legkorábbi, 1–2. század fordulójáig terjedő periódusa alatt volt használatban. Közülük legkorábban (Claudius-kor) Almgren 68 klasszikus formája és a vele párhuzamosan használt raetiai változat jelentek meg. Egyidejű használatukat az 57. sír fibulapárja (Kat. Nr. 5–6) is alátámasztja.

Az egytagú egygombos, erősprofilú fibulák alkotóelemeinek fejlődési fázisai<sup>367</sup> a budaörsi leletanyag alapján is jól nyomon követhetők. A típusba sorolható fibulákat kezdetben (Augustus uralkodásának korai és középső szakaszában)<sup>368</sup> félköríves keresztmetszetű, hátoldalán erősen visszahajló, zsákszerű fejrész jellemezte (Budaörs-telep, 8/1. változat),<sup>369</sup> amely a fejlődés következő lépcsőjében (Augustus korának késői szakaszában)<sup>370</sup> – az alsó és középső harmad határán kiszélesedve – elvesztette zsákszerű jellegét. Ez a rombusz alakú, de még mindig félköríves keresztmetszetű fejforma már Almgren 67-es formájánál megjelent (Budaörs-telep, 8/2. változat),<sup>371</sup> és eleinte így alakították az Almgren 68-as formájú fibulák fejrészét is (Budaörs-telep, 8/7. változat, Kat. Nr. 18–21). Tipológiailag még fejlettebbnek tekinthetők azok az Almgren 68-as fibulák, amelyeknél már facettált felső oldalú (keresztmetszetben trapéz alakú) fejrészt alakítottak ki (Budaörs-telep, 8/7–8. változatok, Kat. Nr. 22–42). A temető leletanyagában kizárólag facettált fejrészsel jellemezhető Almgren 68-as

<sup>364</sup> Budaörs-telep: Kat. Nr. 1–80.

<sup>365</sup> Budaörs-telep: Kat. Nr. 1–4, 7, 9–15, 18–21, 57–58, 69–70.

<sup>366</sup> Budaörs-temető: Kat. Nr. 1–23, 27.

<sup>367</sup> ALMGREN 1923, 36.

<sup>368</sup> SEDLMAYER 2009, 31–32; 128–130, Abb. 83; 136–138, Abb. 88.

<sup>369</sup> MERCZI 2012, 480.

<sup>370</sup> SEDLMAYER 2009, 142–145, Abb. 93.

<sup>371</sup> MERCZI 2012, 480–481.



fibulák fordultak elő, a fejlődés korábbi fázisait mutató, római foglalás előtti fibulákat egyetlen sírba sem helyeztek.

Almgren 69-es formájánál továbbra is megőrződött a félköríves keresztmetszetű fejforma. Az Almgren 69–70-es formák közötti átmenetnek tekintett változatnál (1/4. változat) viszont ugyancsak felső oldalán facettált fejformát alakították ki, ez azonban egyenesen elvágott hátoldala miatt szalagszerűvé vált. A budaörsi telep leletei azt mutatták, hogy szalagszerű fejrészt már Almgren 68-as formánál is kialakíthattak (Budaörs-telep, 8/6. változat).<sup>372</sup> Szalagszerű fejrész jellemezte az Almgren 68-as fibulákkal egy időben viselt raetiai változatot is (1/2. változat).

Az Almgren 67-es formával azonosítható egygombos, erősprofilú fibulák kengyelgombja kezdetben tagolt, kerekded volt, és a kengyelt teljesen körbevette (Budaörs-telep, 8/1. változat), majd oválissá válva nagyobb részt már csak a kengyel felső oldalára terjedt ki (Budaörs-telep, 8/2. változat). Ez utóbbi forma jellemezte az Almgren 68-as és 69-es fibulákat is. Az Almgren 69–70-es formák között átmenetet mutató fibuláknál viszont megjelent a tagolatlan, de továbbra is nagyobb részt a kengyel felső oldalára kiterjedő kengyelgomb. Teljesen eltérő alakítású a kengyelgomb a raetiai változatnál, mely ugyan tagolt volt, de a Pannoniában otthonos változatoktól eltérően már csak a kengyel felső oldalára terjedt ki.

Az egygombos, erősprofilú fibulák legkorábbi darabjainál (Almgren 67-es és kezdetben Almgren 68-as formánál is) a lábrész hosszan elnyúló, alig ívelt, a végén lévő gomb vízszintes állású volt, az alacsony, háromszögletes tűtartó díszítése több négyzetes vagy (Almgren 68 esetében) három, ritkábban két kerek átlukasztásból állt. A tipológiailag fejlettebb, facettált fejrésű Almgren 68-as fibuláknál viszont a lábrész megrövidült és íveltebb lett, a végén lévő gomb rézsútos állásúvá, a tűtartó magasabbá és trapéz alakúvá vált, a kerek átlukasztások/bemélyedések száma lecsökkent (1–2). Almgren 69-es, ill. 69/70-es formáknál és a raetiai változatnál a láb végén lévő gomb már minden esetben rézsútos állású, a tűtartó trapéz alakú és kitöltött volt.

Az egygombos, erősprofilú fibulák fejlődésének következő nagy állomását – a rugó külön darabból készítése révén – a kéttagúvá válás jelentette, amit az 1. század végére tesznek. Az 1. században kialakult budaörsi változatok közül az Almgren 69–70-es formák közötti átmenetet képező, valamint a trapéz alakban kiszélesedő lábrésszel ellátott fibulákról (Budaörs-telep, 8/13. változat)<sup>373</sup> tudjuk, hogy egy- és kéttagúak egyaránt lehettek. A lelőhelyen azonban az előbbi vál-

tozatba sorolható fibulák kizárólag egytagúak voltak, a trapéz alakban kiszélesedő lábúakat viszont kéttagúság jellemezte, de az utóbbi változat nem fordult elő a temetőben. A kéttagúság megjelenése egyben új változatok kialakulását is eredményezte. Ezek a továbbélő 1. századi változatokkal együtt már a település 2. századi periódusába illeszthetők. A temető egyetlen kéttagú, támlappal ellátott egygombos, erősprofilú fibulájánál a háromszögletes fejrész és a sokcsavarulatos rugót fedő téglalap alakú támlap közé ékelődő négyzetes összekötő tag egy déli, eddig elsősorban Dél-Pannoniából, Felső-Moesiából, Daciából közzétett kéttagú változat jellegzetes alkotóeleme volt (1/5. változat, Kat. Nr. 9 = Budaörs-telep 8/14. változat). A budaörsi leletek jelzik, hogy a változat képviselői Pannonia É-i határvidékének térségébe is eljutottak. A változatba sorolható fibulák további sajátosságai közé tartozik a tagolt vagy tagolatlan, csak a kengyel felső oldalára kiterjedő kengyelgomb, az ívelt vonalú lábrész, a trapéz alakú, kitöltött tűtartó. Használati idejét a 2. század 1. felére teszik.

Budaörsön a birodalmon kívüli területekről eredtetett támlap nélküli egygombos, erősprofilú fibulákat két olyan kéttagú változat is képviselte, amelyek a fejlődési vonalba illeszthető fibulák többségével ellentétben a Középső Duna-vidéken alakultak ki, és így ugyanúgy provinciális készítménynek tekinthetők, mint az előbb bemutatott támlapos változatok. Csak a temető leletanyagában volt jelen a sokcsavarulatos rugóval, ehhez közvetlenül kapcsolódó, háromszögletesen kiszélesedő és háromszögletes keresztmetszetű fejrésszel, egyenes vonalú, többnyire ugyancsak háromszögletes keresztmetszetű lábrésszel, ennek végén rövid hengeres nyélen ülő félgömb alakú gombbal, trapéz alakú, kitöltött tűtartóval rendelkező Almgren 83-as forma (1/6. változat, Kat. Nr. 10). A település leletanyagából viszont a hasonló, de sok tekintetben egyszerűbb felépítésű, kevésbé robusztus és népszerűbb Almgren 84-es forma került elő (Budaörs-telep, 8/15. változat). Mindkét változat a birodalom K-i felében terjedt el, Pannoniát tekintve az eddig közzétett leletek többsége a határvidékről származik. Keltezésük alapján ugyancsak a település 2. századi periódusához tartoznak. Almgren 83–84-es formák egygombos, erősprofilú fibulákon belüli valós arányát a temetőn belüli gyakoriság (1/11) tükrözheti (kb. 10%).

Az egygombos, erősprofilú fibulákon belül sajátos csoportot képeznek azok az egytagú leletek, amelyeknél a fejrészt egy a kengyelgombbal azonos felépítésű gomb helyettesítette, és ezeket egy huzalszerű kengyelrész kötötte össze egymással. Ezek a pontusi eredetű, egytagú, felső húrozású fibulák nagyobb számban Daciában és Felső-Moesiában fordultak elő, de kerek átlukasztásokkal és cikcakkvonallal díszített

<sup>372</sup> MERCZI 2012, 481–482.

<sup>373</sup> MERCZI 2012, 485–486.

tűtartója alapján (noricumi-pannoniai szárnyas, ill. kétgombos fibulák hatása ?) a budaörsi sírlelet (1/7. változat, Kat. Nr. 11) inkább pannoniai készítmény lehetett. A változat az 1. század 2. fele – 2. század 1. fele közötti időszakban lehetett használatban. A budaörsi fibula a vele párba állított Almgren 83-as fibula alapján (Kat. Nr. 10) csak a 2. században kerülhetett a sírba.

A **noricumi-pannoniai szárnyas fibulák** a kora római idők egyik legjellegzetesebb fibulatípusát képezik. Az egygombos, erősprofilú fibulákhoz hasonlóan felső húrozású rugóval készültek, de ennek felső oldalát támlap helyett többnyire a háromszögletesen kiszélesedő, félköríves keresztmetszetű fejrész fedte. A telep két változatra bontható, töredékes leletei után a temetőből ismertté vált jó megtartású példányok elemzése rámutatott arra, hogy a változatok elkülönítésénél a húr rögzítésének módja, a szárnyak és a rajta lévő gombok száma és alakítása, a tűtartó díszítése mellett annak magasságát és a lábrész felső peremének megformálását is figyelembe kell venni. Mindezek alapján a sírleletek elemzése és ezek más ÉK-pannoniai lelőhelyekkel való összevetése négy változat elkülönítését tette lehetővé. Ezek közül három (2/1–3. változatok) egytagú, egy pedig (2/4. változat) kéttagú volt. A változatok közös sajátosságai közé tartoznak a húrtartó keskenyebb húrhorog, a különálló szárnyak, a fibulatest elülső keskenyebb felén az alsó perem visszahajlításal történő megerősítése, és a közepes hosszúság (10–13 cm). Eltérések mutathatók ki közöttük a fej szélességében, a szárnyak díszítésében, fibulatest felső peremének alakításában, a tűtartó magasságában és díszítésében.

A telep és a temető leletanyagában egyaránt jelen lévő, Pannonia teljes területén megtalálható Garbsch A 238c változat (2/1. változat, Kat. Nr. 12–13 = Budaörs-telep 10/1. változat) szárnyait az 1–1 magas, hengeres, felszegecsett gomb mellett X-alakú bekarcolással díszítették. A lábrész felső pereme huzalszerű, keresztmetszete leginkább csepp alakú volt. A viszonylag alacsony tűtartó díszítése vízszintes sorokban elhelyezett kerek átlukasztásokból állt, ami cikcakkvonallal egészülhetett ki. Fejrészének szélessége 2,0–2,5 cm közötti értékeket mutatott. Már a telep leletei alapján is kirajzolódott az a csoport (2/2. változat, Kat. Nr. 14–16 = Budaörs-telep 10/2. változat), amelyet J. Garbsch egy későbbi, teljesen eltérő felépítésű fibulákat is tartalmazó csoportba (Garbsch A 238v) helyezett. Ennél az egyelőre csak ÉK-Pannoniából ismert változatnál a szárnyakat 1–1 félgömb alakban kidomborított gombbal díszítették, a lábrész felső peremét lécszerűen alakították, a jóval magasabb tűtartó díszítése függőleges pontsorokból állt, ami változatosabb elrendezésű cikcakkvonallakkal

egészülhetett ki. A fejrész az előző változaténál keskenyebb volt (1,0–1,9 cm).

A temető leletei alapján a szárnyas fibulák rendszerre két újabb, J. Garbschnál nem szereplő változattal bővíthetett. A sírleletek egy része arról tanúskodott, hogy olyan darabokat is készítettek, amelyek az előző két változat közötti átmeneteként értelmezhetők (2/3. változat, Kat. Nr. 17–18). Ezeknél a fibuláknál a szárnyakat a 2/1. változathoz hasonlóan felszegecsett, hengeres, de alacsonyabb gombokkal díszítették; a lábrész felső peremének alakítása (lécszerű), a tűtartó díszítése (függőleges pontsorok és cikcakkdísz) a 2. változatra jellemző módon történt. A változat átmeneti jellegét erősíti meg a tűtartó mérete, amely az 1. változaténál magasabb, a 2. változaténál viszont alacsonyabb volt. A fejrész szélessége 1,4–2,1 cm közötti értékeket mutatott. Budaörsön kívül csak Solymárról, Sárbogárdról és Paksról ismert, ami alapján elterjedési területe az előző változatéval azonos volt. A 2. és 3. változatba sorolható szárnyas fibulák együttes előfordulására csak Solymáron volt példa. A budaörsi szárnyas fibulák 2/4. változata (Kat. Nr. 19–21) a kéttagú zárszerkezet, a szárnyakat díszítő félgömb alakban kidomborított gombok, a lábrész lécszerű felső pereme, a magas, csak függőleges pontsorokkal díszített tűtartó alapján a 2. változat egyszerűbb, kéttagú formájaként értelmezhető. Egyelőre Budaörsön kívül más lelőhelyről nem ismert. Ez a két változat itt, a 137. sírban – fibulapárt képezve – együtt is előfordult. A szárnyakon X- alakú bekarcolást a 2/2–4. változatoknál egyetlen esetben sem lehetett megfigyelni.

Az egyetlen hamvasztásos sírból előkerült töredék (Kat. Nr. 23) lécszerű pereme alapján a 2–4. változatokba tartozhatott. A szárnyas fibulák 5. változatába sorolt, egytagú, feltűnően nagyméretű (fej szélesség = 4,2 cm), különálló szárnyain négy gombbal díszített darab (Kat. Nr. 22) pontosabb besorolása – a tűtartó hiányában – szintén nem volt lehetséges.

A budaörsi temető legkorábbi szárnyas fibuláinak megjelenését (2/1. változat) – a számos párhuzamot szolgáltató sárbogárdi és solymári leletanyaghoz hasonlóan – a római foglалás idejére, azaz Claudius korára lehetett tenni. Ennél korábbi változatok egyik temető leletanyagában sem fordultak elő. Két újabb, egyelőre kizárólag csak ÉK-Pannoniából ismert változat (2/2–3. változat) az 1. század utolsó harmadában jelent meg, ami együtt járt a leletek számának növekedésével is. Erre a legjobb példát a solymári temető szárnyas fibulái szolgáltatták, ahol a leletek 83,3% (30/36) ebbe a két változatba tartozott.<sup>374</sup> Kéttagúsága alapján a 2/4. változat is kialakulhatott már az 1. század végén, de vl. leginkább a 2. század 2. felében viselték. A típus használatának felső határát Budaör-

<sup>374</sup> MERCZI 2012a

sön a markomann háborúk jelenthették, ugyanis itt szárnyas fibula a 2. század végi temetkezésekbe már nem került.

A budaörsi és más ÉK-pannoniai lelőhelyek (elsősorban temető) korai leletanyagának vizsgálata alapján a következő észrevételeket tehetjük: Az egygombos, erősprofilú és a noricum-pannoniai szárnyas fibulák legkorábbi változatai alapján (Almgren 68 = 1/1. változat, ill. Garbsch A 238c = 2/1. változat) a budaörsi kora római temető megnyitására a római foglалás idején (Claudius-kor) kerülhetett sor. Mivel a sírokból ennél korábbi fibulák nem ismertek, feltételezhető, hogy a foglалást megelőző időszak lakosságának temetője a lelőhely egy eddig még fel nem tárt részén helyezkedett el. Így a késő kelta viseletről egyelőre csak a település fibulaleletei szolgáltatnak adatokat. Ezek alapján azonban megállapítható, hogy a késő kelta lakosság leginkább egygombos, erősprofilú fibulákat viselt. Mellettük kisebb számban Idrija típusú, Almgren 2-es típusú, állatfejes, és noricum-pannoniai kétgombos fibulák képezték a viselet részét, a szárnyas fibulák viszont ebben az időszakban még a település leletanyagából is hiányoztak. Ezek a megfigyelések arra engednek következtetni, hogy a vizsgált térségben a szárnyas fibulák viselése nem a helyi, késő kelta öltözködési szokásokban gyökerezett. Ez a típus a település és a temető leletanyaga alapján is legkorábban a római foglалás idején vált az ÉK-pannoniai (sír feliratok alapján bennszülött) lakosság viseletének részévé. Ekkor azonban még nem tudták kiszorítani az egygombos, erősprofilú fibulákat, amelyek továbbra is a viselet meghatározó elemei maradtak. Talán nem véletlen egybeesés az sem, hogy az egygombos, erősprofilú fibulák legnépszerűbb változata is az első szárnyas fibulákkal egyszerre, a római foglалás idején jelent meg. A 2/2–3. változatok keletkezése alapján a szárnyas fibulák népszerűsége az 1. század utolsó harmadában kezdett növekedni, aminek következménye az egygombos, erősprofilú fibulák számának 2. századi csökkenése lehetett.

A korai időszakot tekintve az 1. században viselt noricum-pannoniai kétgombos fibulákat és a többnyire 2. századra kelezhető pannoniai trombitafejes fibulákat csak a település leletanyagában találtuk meg.

Korai idegen fibulatípusok a temetőből nem váltak ismertté (1. táblázat), de a település leletanyagában kimutatható, részben csuklós zárszerkezettel (*Hülsenscharmier*) készített fibulatípusok jelzik (Budaörs-telep, 4–5, 7. típusok),<sup>375</sup> hogy a vizsgált területre a római foglалás idején, ill. az azt követő időszakban leginkább a birodalom Ny-i felének készítményei jutottak el. Ezek azonban a helyi fibulakészítés hagyományaira nem voltak hatással. A 2. században mind-

össze egy vasfibula esetében merülhet fel az idegen (birodalmon kívüli) eredet kérdése (Kat. Nr. 56).

A kora római korra kelezett 82 temetkezés közül 14 sír mellékletei között fordult elő fibula (2. táblázat; 1. ábra), azaz ebben az időszakban a halottak csaknem ötödét ( $14/82=17,1\%$ ) 1 vagy 2 fibulával temették el. Az összes fibulás sírt tekintve a temetkezések harmada ( $14/43=32,6\%$ ) tartalmazott korai fibulát. Ebben az időszakban a sírokba 1 vagy 2 fibulát helyeztek, így a 14 temetkezésből összesen 23 fibula vált ismertté, ami alapján egy sírra átlagosan 1,6 fibula jutott. A lelőhelyen elkülöníthető fibulatípusok nemek közötti megoszlásáról a sírleletek nyújtanak felvilágosítást (3. táblázat; 2. ábra), amiben az igen rossz megtartású embercsont-maradványok vizsgálatának eredményeit is figyelembe vehetjük. A noricum-pannoniai szárnyas fibulák – egy felnőttkor küszöbén álló gyermek (bizonyára lány) sírjának kivételével (11. sír) – kizárólag felnőtt nők sírjából kerültek elő (10, 61, 93, 137. sírok). De az embercsont-maradványok tanúsága szerint az egygombos, erősprofilú fibulák többségét is nők viselték: a típust tartalmazó 7 sír közül a vázak 4 esetben mutattak nőies jellegeket (57,1%; 9, 13, 30, 136. sírok), és kislányokat temethettek a két gyerek-sírba is (25, 57. sír). A szárnyas fibulákat minden esetben párosával viselték, egygombos, erősprofilú fibulák esetében azonban arra is volt példa, hogy női sírokból is csak egy fibula került elő (9, 25, 136. sírok). Ezek esetében elképzelhető, hogy nem a ruházatot, hanem a halotti leplet fogták össze. Mindössze az Almgren 69-es és 70-es formák között átmenetet képező egygombos, erősprofilú fibula (1/4. változat) tartozott egy férfi mellékletei közé (60. sír). Ezek az eredmények arra engednek következtetni, hogy a kora római időszakban (1. század közepe – 2. század) a fibulák első sorban a nők viseletének részét képezték.

A középső császárkorhoz (2. század vége / markomann háborúk ideje? – 3. század közepe / középső harmada) rendelhető fibulák a temetőben ( $5/55=9,1\%$ )<sup>376</sup> és a településen ( $15/130=11,5\%$ )<sup>377</sup> is csaknem azonos arányban fordultak elő (1. táblázat). Ide soroltam a katonafibuláknak tekintett **térdfibulákat** (3. típus), amelyek azonban már az előző periódusban megjelentek (Antoninusok kora). A temetőben mindössze egy hamvasztásos sírből (50. sír, Kat. Nr. 24) származó töredékről tételezhető fel, hogy egy első sorban Pannoniában elterjedt, téglalap alakú fejlappal, szalagszerű kengyellel készült változathoz tartozott (= Budaörs-telep 13/4. változat). Térdfibulák a település leletanyagában (Budaörs-telep, 13. típus)<sup>378</sup> jóval gyakoribbak voltak ( $9/130=6,9\%$ ). Ezek többnyire félkör-

<sup>376</sup> Budaörs-temető: Kat. Nr. 24–26, 28, 33.

<sup>377</sup> Budaörs-telep: Kat. Nr. 81–91, 93, 97–98.

<sup>378</sup> MERCZI 2012, 494–497.

<sup>375</sup> MERCZI 2012, 476–479.

íves fejleppal és a noricum-pannoniai-moesiai-daciai térséget jellemző, magasan boltozott, felülnézetben beívelő fibulatesttel készültek. Ritkábban a fejlap téglalap alakú, a fibulatest pedig szalagszerű is lehetett.

Idegen eredet tételezhető fel a rossz megtartásuk miatt nehezen tipologizálható, **vasból készült fibulák** esetében (4. típus). Ezek többségét (3/5=60,0%) a sírok helyzete alapján lehetett ehhez a periódushoz kötni. Ezek az egytagú, alsó vagy körültekert húrozású fibulák térd alakban, ívelten meghajított (4/1. változat, Kat. Nr. 25–26), vagy derékszögben megtörő testtel készültek (4/2. változat, Kat. Nr. 28). Az utóbbi változat már a településen is feltűnt, de akkor keltezéséhez még semmilyen támponttal sem rendelkezünk.

Csak a település leletanyagában bukkantak fel a csuklós zárszerkezet késői formájával (*Röhrenscharnier*) készített fibulák legkorábbi, korszakhoz köthető típusai, köztük egy csuklós T-fibula (Budaörs-telep, 18. típus).<sup>379</sup> Alacsony pannoniai arányuk alapján még annak lehetősége is felmerülhet, hogy a típus képviselői a fő elterjedési területről (Felső-Germania, Raetia határvidékéről) jutottak el tartományunkba. Ugyanerről a területről származnak a préseltlemez-rátéttel díszített korongfibulák is (Budaörs-telep, 14. típus).<sup>380</sup> Egyedi leletet képviselt egy szarmata típusú, magas tűtartójú fibula (Budaörs-telep, 17. típus),<sup>381</sup> amely csuklós zárszerkezete alapján azonban a birodalom területén, talán Pannoniában készült.

A korszakban nemcsak a csuklós zárszerkezet késői formájának alkalmazása jelentett új elemet. A budaörsi leletanyagban ekkor bukkant fel az első olyan fibula, amelyet gyűrű alakú testtel és azon mozgatható tüvel készítették (*Fibeln mit Drehverschluss*). Ez a lelet a gyűrű síkjában visszahajlított, tagolt végei alapján az **omegafibulák** közé tartozott (6. típus, Kat. Nr. 33), amelyet csak a sír helyzete alapján lehetett a Severus korra keltezni.

Nem zárható ki annak lehetősége, hogy a lelőhely legkorábbi, 3. századra keltezhető, kéttagú zárszerkezete alapján római típusúnak mondott **aláhajtott lábú fibulája** is még ehhez a korszakhoz köthető (Budaörs-telep, 15. típus).<sup>382</sup>

A középső császárkori temetőrészben mindössze 5 sír (5/100=5,0%) tartalmazott fibulát (2. táblázat). Ezek a temetkezések, amelyekben párosával elhelyezett fibulák már nem fordultak elő, a fibulás sírok tizedrészét (5/43=11,6%) teszik ki. A számadatok tanúsága szerint ebben az időszakban nemcsak azoknak a temetkezéseknek a száma csökkent le jelentősen, amelyekben a halottak mellékletei között fibula is szerepelt, hanem a sírokba helyezett fibulák száma is (egy

sírba átlagosan már csak 1,0 fibula jut). Az egy sírba helyezett fibulák számának csökkenése összefügg az- zal, hogy a középső császárkorban a férfiak által viselt fibulatípusok kerültek túlsúlyba (3. táblázat). Elsősorban a férfiak köpenyét fogták össze a térdfibulák, és az ezeket felváltó, ugyancsak katonafibuláknak tekintett csuklós T-fibulák is. Vasfibulák az embertani vizsgálatok eredményei alapján – korszaktól függetlenül – kizárólag férfiak viseletéhez tartoztak (44, 56, 112. sírok). Ugyancsak férfias jellegeket mutatott annak a fiatal egyénnek a váza, akit a lelőhely egyetlen omegafibulájával temettek el. Noha a női viselet részének tekintik a csak a településről ismert préseltlemez-rátéttel díszített korongfibulákat, és a későbbi leletek tanúsága szerint női sírokból kerültek elő az aláhajtott lábú fibulák is, erre az időszakra a nők már vl. olyan viseletre tértek át, amelyhez nem volt szükség fibulákra.

*A késő római korban* (3. század vége/utolsó harmada – 5. század eleje) a korszakra keltezhető fibulatípusok gyakoriságában a településen és a temetőben jelentős különbség fedezhető fel (1. táblázat). Noha a középső császárkorhoz viszonyítva mindkét leletcsoportban megfigyelhető a fibulaleletek számának újbóli megemelkedése, ennek ellenére a településen a késői fibulák aránya is jelentősen elmaradt a korai fibulák arányától (32/130=24,6%).<sup>383</sup> Ezzel szemben a temetőben a késői fibulák bizonyultak gyakoribbnak (26/55=47,3%).<sup>384</sup> A korszak uralkodó fibulatípusát (telep: 28/32=87,5%; temető: 16/26=61,5%) a **hagymafejes fibulák** jelentik (8. típus, Kat. Nr. 40–55 = Budaörs-telep, 19. típus), amelyek révén ebben az időszakban a rugós zárszerkezetű fibulák szinte teljesen kiszorultak a rómainak tekinthető leletanyagból. A budaörsi leletek minden esetben öntéssel készültek, a tűtartó nyílását egy kivétellel – a fibula viselési helyzetét tekintve – a jobb oldalon alakították ki. Mind a telep, mind a temető hagymafejes fibulái jól illeszkedtek a korábban kidolgozott tipológiai rendszerekbe, egyedi, de nem párhuzam nélkül álló, barázdával tagolt gombokat csak a telep egyik leleténél lehetett megfigyelni (Budaörs-telep, Kat. Nr. 101). Továbbá egyedinek tekinthető a temető 45. számú fibulájának díszítése, amelynél a középső hagymafej egy karikában végződő, rovátkolt felszínnű drótot rögzített a kengyelhez. Ez a test középvo-nalában egészen a lábrész végéig húzódott, és ott a lábrész alá hajlították. Középtájt, a kengyel végéhez egy drótszállal erősítették. A legutóbb M. Paul által vizsgált, csuklós T- és a hagymafejes fibulák közötti átmenetet megjelenítő darabok előfordulására a leletanyagban nem volt példa.

<sup>379</sup> MERCZI 2012, 500.

<sup>380</sup> MERCZI 2012, 497.

<sup>381</sup> MERCZI 2012, 499–500.

<sup>382</sup> MERCZI 2012, 497–498.

<sup>383</sup> Budaörs-telep: Kat. Nr. 92, 94–96, 99–126.

<sup>384</sup> Budaörs-temető: Kat. Nr. 29–32, 34–39, 40–55.

A típuson belül legkorábbiak a kúpos, bikonikus vagy bimbó alakú, hosszúkás gombokkal, hatszögletes keresztmetszetű, rátét nélküli vagy rövid rátéttel díszített, hosszú kereszttrúddal, rövid, lineáris díszítésű lábrésszel jellemezhető, 280 és 320 között készített darabok voltak (Keller–Pröttel 1. típus). A településen háromszor gyakoribbnak bizonyultak (5/28=17,6%), mint a temetőben (1/16=6,3%, Kat. Nr. 40). Azonos arányban fordultak elő viszont a fejlődés következő fázisát képező Keller–Pröttel 2. típusú leletek (telep: 2/28=7,1%; temető: 1/16=6,3%, Kat. Nr. 41). Ezeknél a 300–340 közé keltezhető fibuláknál a még mindig hosszúkás gombok többnyire facettáltak voltak, a hatszögletes keresztmetszetű kereszttrudat teljes hosszában rátét díszítette, a lábrész a kengyellel már azonos hosszúságú is lehetett. A temetőből előkerült példány lábrésze az előző változathoz hasonlóan lineáris díszítésű volt. A Keller–Pröttel 1–2-es típusú hagymafejes fibulák pannoniai párhuzamainak vizsgálata rámutatott arra, hogy ezek keltezésében az érme mellett 3. század vége/utolsó harmada – 4. század 1. évtizedei között használt üvegleletek (Barkóczi 45-ös típusú üveg pohár, Barkóczi 123-as típusú palack) is segítséget nyújthatnak. Ezek az üvegleletek annak lehetőségét is felvetik, hogy a Keller–Pröttel 2. típusú fibulák valamivel korábban, esetleg már a 3. század végén megjelentek.

A típuson belül leggyakoribbnak Keller–Pröttel 3–4. típusa bizonyult (telep: 21/28=75,0%; temető: 13/16=81,3%). Ezek a 330 és a 4. század vége/5. század eleje közé keltezhető fibulák már hagymafejre emlékeztető széles gombokkal, trapéz keresztmetszetű, magas kereszttrúddal, kengyelnél hosszabb és gyakran azzal azonos szélességű lábrésszel készültek. A telep leleteinek töredékessége, elsősorban a lábrész hiánya miatt az ide sorolható fibulák többségét (14/21=66,7%) nem lehetett Keller–Pröttel 3–4. típusán belül pontosabban besorolni, a sírleletek viszont többnyire teljes épségükben kerültek a sírokba. A csoporton belül már ritkán volt megfigyelhető a lineáris díszítésű lábrész (Budaörs-telep, Kat. Nr. 106). A leletek többségénél a lábrész két végét változó számú (1 + 2, 2 + 2, 2 + 3) pontkör-/körárokpárral díszítették, de a pontkör-/körárokpárok a lábrész teljes felületét is boríthatták (8/3. változat, Kat. Nr. 42–50 = Budaörs-telep, 19/5. változat). Volutapárokkal díszített lábrészű fibula, amelynél a 2. típushoz hasonlóan hatszögletes keresztmetszetű kereszttrudat alakították ki, csak a temetőből vált ismertté (8/4. változat, Kat. Nr. 51 = Keller–Pröttel 3–4/C típus). A temető 51. számú fibulájának lábrészén alkalmazott díszítés (2 volutapár, ill. a láb végét lezáró ívelt vonalak) párhuzamai legnagyobb számban a tartomány D-i feléből, a vele szomszédos Felső-Moesiából, valamint Noricumából és Felső-Germaniából ismertek. Ugyancsak a sírleletek

között fordultak elő a lábrész teljes hosszában stilizált volutákkal díszített Keller–Pröttel 3–4/D típusú hagymafejes fibulák is (8/5. változat, Kat. Nr. 52–53). Hatszögletes keresztmetszetű kereszttrudat alakították ki a 4. század közepe – 5. század eleje között használt Keller–Pröttel 5. típusnál is (8/6. változat, Kat. Nr. 55), amelyet Keller–Pröttel 3–4/C típusához hasonlóan Keller–Pröttel 2. típusából vezetnek le. A temetőben előkerült, öntéssel készült, zömök fibula lábrészét 3 stilizált volutapárral díszítették, a tütartó nyílása pedig az előző változatokba sorolt hagymafejes fibulákkal ellentétben a bal oldalon helyezkedik el. A temető éremmel keltezhető leletei megerősítették a Ph. M. Pröttel és M. Paul által megállapított használati időket.

Csak a sírleletek szolgáltattak adatot arra, hogy a késő római korban a hagymafejes fibulákkal párhuzamosan **gyűrűfibulákat** is viseltek (7. típus), amelyek az omegafibuláktól elsősorban a végek alakítását tekintve különböztek. A gyűrűfibulák többségénél a fibulatestet egy nyitott gyűrű alkotta, melynek ellapított, feltekert végei a fibula síkja fölé emelkedtek. A többnyire vasból készült fibulák többsége rombusz keresztmetszetű huzalból készült (7/1. változat, Kat. Nr. 34–37), de volt példa négyszögletes keresztmetszetű fibulatestre is (7/2. változat, Kat. Nr. 38). Ezek a nyitott gyűrűfibulák a Római Birodalmon belül Felső-Germaniától Dalmatiáig követhetők nyomon. Az 1. változat használatát a 4. századra és az 5. század 1. felére, a 2. változatát a 4. század középső harmada – 5. század eleje közötti időszakra tették. A leletanyagon belül mindössze egy zárt, egyszerű, trapéz alakban kismértékben elkeskenyedő toldalékkal ellátott, ún. sisciai típusú gyűrűfibula fordult elő (7/3. változat, Kat. Nr. 39). Ezt a legnagyobb számban Pannoniából ismert változatot a 4. század 1. felében és a század közepe táján viselték.

A korszakban idegen elemnek tekinthető **vasból készült rugós T-fibulákat** a temetőben mindössze egyetlen egytagú, 2×2 csavarulatos, eredetileg felső húrozású rugóval, keskeny, nyújtott trapéz keresztmetszetű kengyellel, téglalap alakú lábrésszel készült fibula képviselte (4/3. változat, Kat. Nr. 29). Ezt a 3–4. század fordulójára helyezett sírból származó budaörsi fibulát a változat legkorábbi darabjai közé lehetett sorolni. Nem lehetett pontosan keltezni a település vasból készült fibuláit, amelyek így csak a félkör alakban ívelt kengyel és a vízszintes állású lábrész alapján helyezhetők a késő római korra (16. típus, Kat. Nr. 92, 94–96).<sup>385</sup> A vas T-fibulához hasonlóan ugyancsak a 3–4. század fordulójára keltezett sírokból kerültek elő az **aláhajtott lábú fibulák**. Ezt a három sírleletet a település leletétől eltérő

<sup>385</sup> MERCZI 2012, 498–499.

zárszerkezettel látták el. Egy fibulapár két azonos kidolgozású tagjánál 2×2 csavarulatot, felső húrozású rugót, szalagszerű, hosszában domborúan meghajlított fibulatestet lehetett megfigyelni (5/1. változat, Kat. Nr. 30–31). A fibulapár a kengyel-lábrészt díszítő huzalrátétek alapján az aláhajtott lábú fibulák magyarnak nevezett, 3. század 1. fele – 5. század 1. fele között elterjedt típusába sorolható, amely elsősorban az alföldi szarmaták között volt népszerű, de a Pannoniától É-ra fekvő barbaricum területen sem volt ismeretlen. A harmadik, ún. gót típusú aláhajtott lábú fibula (5/2. változat, Kat. Nr. 32) hosszú tengelyű rugóját két huzalból készítették el, de teste az előző változathoz hasonló kidolgozású. Azonos alakítású rugót a Wielbark kultúra területétől a Csernyahov kultúra területéig alkalmazták a 3. század 2. fele – a 4. század (5. század 1. fele ?) közötti időszakban. A budaörsi fibula legközelebbi, azonos korú párhuzama a Ny-pannoniai Halbtorn temetőjéből ismert.

A telep és a temető 3. századra, ill. 3–4. század fordulójára keltezhető, eltérő zárszerkezetű aláhajtott lábú fibulái egyaránt megerősítették azt a feltételezést, amely szerint ez a típus már a 380 előtti időszakban is felbukkant Pannoniában. Hasonló eredményre vezetett a sírokból előkerült vasból készült fibulák vizsgálata is, amelyek már a 2. század 2. felében megjelentek a lelőhelyen. A vasfibulák a római fibulakutatás egyik legkevésbé ismert, és rossz megtartásuk miatt legnehezebben tipologizálható csoportját képezik. Ezeket nagyobb számú leletanyag esetén vl. több típusra lehet majd felosztani.

A késő római korra keltezhető 267 sír közül 24-ből vált ismertté fibula (=9,0%), ami alapján a fibulával eltemetett egyének aránya az előző korszakhoz képest ismét megemelkedett (2. táblázat). Noha a fibulás sírok aránya a kora római temetőrészben volt a legmagasabb, csak a fibulás sírokat tekintve megállapítható, hogy az ilyen temetkezések többségébe (24/43=55,8%) késői fibulát helyeztek. A fibulatípusok nemek közötti megoszlását tekintve a késő római korban tovább folytatódott az a tendencia, amely szerint a fibulák ebben az időszakban is elsősorban a férfiak viseletéhez tartoztak (3. táblázat). A sírok többségébe ebben az időszakban is egy fibula került, így az egy sírra jutó átlagos fibulaszám ebben a korszakban is 1 körüli értéket mutatott (25/24=1,04). Kizárólag felnőtt férfiak sírjában fordultak elő a köpeny összefogására szolgáló hagymafejes fibulák, a gyűrűfibulák viselői között viszont férfiakat

(216, 254. sír), nőket (442. sír) és gyermekeket (242, 337. sír) egyaránt találtunk. A gyermeksírok közül a 242. számúba az egyéb mellékletek alapján ugyancsak lányt temettek. Mindkét típus megegyezik abban, hogy síronként csak 1–1 darab fordult elő belőlük. Korábban már említettük, hogy a budaörsi leletek alapján vasfibulákat is kizárólag férfiak viseltek (266. sír). Női sírokból ebben az időszakban a gyűrűfibulák mellett aláhajtott lábú fibulák – síronként 1 vagy 2 darab – kerülhettek elő (163, 261. sír).

A késő római fibulatípusok (elsősorban a hagymafejes fibulák) alapján a temető 5. század elejéig volt használatban. Az idegennek tekintett (idegen betelepülőkkel vagy kereskedelem útján Pannoniába került) vasfibulákat és aláhajtott lábú fibulákat legkésőbb a 3–4. század fordulóján helyezték a sírokba, így az azt követő időszakban (4. század – 5. század eleje) idegen elemek jelenlétét vagy idegennek tekinthető divathatások érvényesülését a fibulák alapján a temetőben nem lehetett igazolni.

## ÖSSZEZGÉS

A budaörsi Claudius kora és az 5. század eleje közötti időszakra keltezhető temető 55, többnyire sírleletként előkerült fibulájának nagy részét 6 olyan típusba lehetett illeszteni, amelyek a településről már ismertek voltak. Ezekben a típusokon belül a telep leletanyaga alapján elkülönített változatok mellett újabbak leírására is lehetőség nyílt. Két-két újabb változattal bővült az egygombos, erősprofilú és a noricum-pannoniai fibulák rendszere. A sírleletek alapján árnyaltabb kép rajzolódott ki az idegen elemek tekintett (idegen betelepülők vagy kereskedelem révén Pannoniába került) vasból készült, ill. aláhajtott lábú fibulákról, amelyeket a sírok helyzete alapján időben is pontosabban lehetett elhelyezni. Néhány sír lelete alapján a budaörsi (és egyben az ÉK-pannoniai) fibulák rendszere két újabb típussal gazdagodott, és így a lelőhelyen elkülöníthető fibulatípusok száma az omega- és gyűrűfibulák révén 19-ről 21-re nőtt. A budaörsi leletanyag elemzése rávilágított arra is, hogy egy terület fibulatípusairól, az azokon belül elkülöníthető változatokról, a fibulaviselési szokásokról csak a települések és temetők leletanyagának együttes vizsgálata révén kaphatunk árnyalt képet, a leletanyag keltezésében pedig továbbra is elsősorban a sírleletekre lehet támaszkodni.

# FIBELN DES RÖMISCHEN GRÄBERFELDES VON BUDAÖRS–KAMARAERDEI FLUR

*(Bewertung des Fundmaterials der Siedlung und des Gräberfeldes)*

Im Fundort Budaörs–Kamaraerdei Flur konnte nicht nur eine großausgedehnte, langlebige römerzeitliche Siedlung, sondern auch das dazu gehörende Gräberfeld untersucht werden. Die 130 Fibeln der Siedlung wurden früher schon vorgestellt, diese Studie enthält, als Fortsetzung der früheren Veröffentlichung, die Bearbeitung der Grabfunde. Aus 43 Gräbern (40 Skelett- und 3 Brandgräber) lagen 52 Fibeln vor, aber die Zahl der Funde konnte mit Streufunden auf 55 erhöht werden. Das Fundmaterial der Siedlung ermöglichte es, eine für Nordost–Pannonien gültige Typologie auszuarbeiten, die mit Hilfe der Grabfunde verfeinert und erweitert werden konnte. Die Siedlungsfunde waren zur Klärung chronologischer Fragen nicht geeignet, deshalb wurden sie meistens mit Hilfe der früher veröffentlichten Funde datiert. Im Falle der Grabfunde konnten uns bei der chronologischen Einordnung der einzelnen Typen/Varianten die Lage der Gräber, die anderen Beigaben (in erster Linie die Münzen) behilflich sein.

Vergleicht man die Typenzusammensetzung der Siedlungs- und Grabfunde (*Tabelle 1*), fällt es auf, dass von den 19 Typen, die im Fundmaterial der Siedlung nachweisbar waren, in den Gräbern nur 6 (darunter die 3 häufigsten) vorkamen. Die zwei Fundgruppen sind aber darin einig, dass die drei populärsten Fibeltypen (die kräftig profilierten Fibeln, die norisch–pannonischen Flügelfibeln, die Zwiebelknopffibeln) in der Siedlung (86/130=66,2%) und auch im Gräberfeld (39/55=70,9%) etwa zwei Drittel des Fundmaterials ausmachten. Wenn man die Siedlungs- und Grabfunde gemeinsam berücksichtigt, erwiesen sich die kräftig profilierten Fibeln als der beliebteste römerzeitliche Fibeltyp von Budaörs (59/185=31,9%). Ihr Anteil war im Fundmaterial der Siedlung etwas höher (36,9%). Neben den kräftig profilierten Fibeln kamen in der frühromischen Periode nur die an der 3. Stelle stehenden norisch–pannonischen Flügelfibeln in größerer Zahl vor, aber ihre Beliebtheit blieb weit hinter der Popularität des vorigen Typs zurück (gesamtes Material: 11,9%; Siedlung: 7,7%). Zum zweitbeliebtesten Typ können die in der spätrömischen Periode allein herrschenden Zwiebelknopffibeln gezählt werden (gesamtes Material: 23,8%; Siedlung: 21,5%).

Im Fundmaterial des Gräberfeldes konnte im Anteilsverhältnis der drei Typen zueinander kleinerer Unterschied beobachtet werden, außerdem hatten sie eine andere Reihenfolge. Aus den meisten Gräbern

lagen nämlich Zwiebelknopffibeln vor (29,1%). Was die zwei frühromischen Fibeltypen betrifft, waren die norisch–pannonischen Flügelfibeln beliebter (21,8%), aber der Anteil der an die 3. Stelle zurückgedrängten kräftig profilierten Fibeln war kaum niedriger (20,0%).

**Die spätkeltisch–frühromischen Fibeln** machten mehr als die Hälfte des Siedlungsmaterials (80/130=61,5%; Typen 1–12; Kat. Nr. 1–80) aus. Unter diesen Funden war der Anteil jener Stücke hoch, die mit der spätkeltischen Periode der Siedlung verbunden werden konnten (20/80=25,0%; Kat. Nr. 1–4, 7, 9–15, 18–21, 57–58, 69–70). Im Fundmaterial des Gräberfeldes kamen frühe Fibeln in viel niedrigerem Anteil vor (24/55=43,6%; Kat. Nr. 1–23, 27), und es fehlten darunter die von der spätkeltischen Bevölkerung getragenen Typen/Varianten vollständig. Zur Zeit der römischen Okkupation und während der Periode vor den Markomannenkriegen wurden die Verstorbenen mit kräftig profilierten oder mit norisch–pannonischen Flügelfibeln bestattet, die im Fundmaterial der Siedlung nachweisbaren norisch–pannonischen Doppelknopffibeln und die pannonischen Trompetenfibeln kamen in den Gräbern nicht vor.

Innerhalb der großen Variabilität aufweisenden kräftig profilierten Fibeln konnten 10 Varianten (Varianten 8/6–15) in die Okkupationszeit, bzw. in die frühromische Periode datiert werden. Sechs Varianten davon (Varianten 8/7–11, 14) kamen auch im Gräberfeld vor. Die Mehrheit der Grabfunde gehörte zu der innerhalb des Römischen Reiches entstandenen Serie der kräftig profilierten Fibeln mit Stützplatte (9/11=81,8%). Im Fundmaterial der Siedlung war ihr Anteil noch höher (47/48=97,9%). Unter den Grabfunden, dem Siedlungsmaterial ähnlich, erwies sich die in erster Linie in Noricum und Pannonien verbreitete, in größerem (Budaörs–Siedlung Variante 8/7) und kleinerem Format (Siedlung: Variante 8/8) hergestellte, klassische Form von A 68 als die beliebteste Variante, die hier zusammengezogen behandelt wurden (Gräberfeld Variante 1/1, Kat. Nr. 1–5). Obwohl die Form A 69 ebenfalls für Noricum und Pannonien charakteristisch war, konnten die Parallelen der fragmentarischen Funde aus Budaörs (Gräberfeld: Variante 1/3, Kat. Nr. 7 = Siedlung: Variante 8/10) von beträchtlicher Größe nur außerhalb des Hauptverbreitungsgebietes der Variante gefunden werden. Jene kräftig profilierte Fibeln (Gräberfeld: Variante

1/4, Kat. Nr. 8 = Siedlung: Variante 8/11), die einen Übergang zwischen den Formen A 69 und A 70 bilden, verbreiteten sich hauptsächlich in Pannonien und in den benachbarten barbarischen Gebieten. Obwohl sich die Variante 1/2 (Kat. Nr. 6 = Siedlung: Variante 8/9) in Raetien herausbildete, sind ihre Vertreter im ganzen Gebiet Pannoniens auffindbar.

Die hier vorgestellten vier Varianten der kräftig profilierten Fibeln, die miteinander durch die Eingliedrigkeit, die obere Sehne und die langrechteckige Stützplatte verbunden werden können, waren zur Zeit der römischen Okkupation und während der bis zur Wende des 1./2. Jhs. andauernden, frühesten römischen Periode der Siedlung im Gebrauch. Von den vorgestellten Varianten sind zuerst die klassische Form von A 68 und die parallel getragene raetische Variante erschienen. Die gleichzeitige Verwendung der zwei Varianten konnte mit dem Fibelpaar des Grabes 57 unterstützt werden (Kat. Nr. 5–6).

Bei der einzigen zweigliedrigen Variante der kräftig profilierten Fibeln mit Stützplatte kann zwischen dem dreieckigen Kopfteil und der langrechteckigen Stützplatte ein rechteckiges Bindeglied beobachtet werden (Variante 1/8, Kat. Nr. 9 = Siedlung: Variante 8/14). Es ist ein typischer Bestandteil südlicher kräftig profilierter Fibeln, die in erster Linie aus Süd-Pannonien, Ober-Moesien und Dazien bekannt sind. Die Funde aus Budaörs weisen darauf hin, dass diese in die 1. Hälfte des 2. Jhs. datierbaren Fibeln auch in Nordost-Pannonien auffindbar waren.

Die kräftig profilierten Fibeln ohne Stützplatte waren durch zwei Varianten vertreten, die im Gegensatz zur Mehrheit der Varianten ohne Stützplatte ebenfalls zu den provinzialrömischen Produkten zählen, als die vorher besprochenen Varianten mit Stützplatte. Die Form A 83, für die vielwindige Spirale, dreieckiger Kopfteil, Mittelgrat in der ganzen Länge des Fibelkörpers, geradliniger Fußteil und halbkugelig, auf einem kurzen zylindrischen Schaft sitzender Fußknopf typisch ist, kommt nur unter den Grabfunden vor (Variante 1/6, Kat. Nr. 10). Aus dem Fundmaterial der Siedlung ist die ähnlich, aber einfacher aufgebaute, weniger robuste und beliebtere Form A 84 bekannt (Siedlung: Variante 8/15). Diese im 2. Jh. getragenen Varianten waren in der östlichen Hälfte des Römischen Reiches verbreitet. Die Mehrheit der veröffentlichten pannonischen Funde stammt aus den Grenzgebieten. Den wirklichen Anteil (cca. 10%) der Formen A 83 und 84 kann vielleicht die für das Gräberfeld gerechnete Häufigkeit widerspiegeln.

Innerhalb der kräftig profilierten Fibeln bilden jene eingliedrige Funde mit oberer Sehne eine eigenartige Gruppe, bei denen der Kopfteil durch einen mit dem Bügelknopf identischen Knopf ersetzt wurde. Diese aus der Pontus-Gegend stammenden Fibeln der

Form A 82 kamen in größerer Zahl in Dazien und in Ober-Moesien vor, aber aufgrund des durchlocherten und mit Wolfszahn verzierten Nadelhalters (Einfluss der norisch-pannonischen Flügel- und Doppelknopffibeln ?) kann die Fibel von Budaörs (Variante 1/7, Kat. Nr. 11) vielleicht für ein pannonisches Produkt gehalten werden. Der Fund von Budaörs wurde aufgrund der Fibel der Form A 83 (Kat. Nr. 10), mit dem es ein Fibelpaar bildete, im 2. Jh. ins Grab gelegt.

Die norisch-pannonischen Flügel-fibeln bilden einen der bezeichnendsten Fibeltypen der früh-römischen Periode. Den kräftig profilierten Fibeln ähnlich hatten sie eine Spirale mit oberer Sehne, die aber statt einer Stützplatte durch den dreieckigen, im Querschnitt halbkreisförmigen Kopf abgedeckt wurde. Bis die Fibelfragmente der Siedlung nur zwei Varianten zugeordnet werden konnten, wies die Analyse der gut erhaltenen Grabfunde darauf hin, dass bei der Aufstellung der Varianten nicht nur die Befestigungsart der Sehne, die Gestaltung der Flügel, die Zahl und Ausführung der Flügelknöpfe, die Verzierung des Nadelhalters, sondern die Gestaltung des oberen Fußrandes und die Höhe des Nadelhalters auch berücksichtigt werden müssen. Mit der Analyse dieser Kriterien konnten innerhalb des Typs vier Varianten abgeordnet werden, von denen die Varianten 2/1–3 eingliedrig, die Variante 4 zweigliedrig war. Zu den gemeinsamen Charakterzügen der Varianten gehören der schmale Sehnenhaken, die getrennten Flügel, die Verstärkung des Fußteiles mit Umbiegung des unteren Randes, die mittlere Größe (Länge: 10–13 cm).

Abweichungen können in der Kopfbreite, in der Verzierung der Flügel (Varianten 1, 3: aufgenietete Knöpfe; Varianten 2, 4: nur angedeutete, halbkugelige Knöpfe) entdeckt werden. X-förmiger Einritzung war an den Flügeln nur bei Variante 2/1 zu beobachten. Der obere Rand des Fußteiles war bei Variante 2/1 drahtförmig mit tropfenförmigem Querschnitt, bei den Varianten 2/2–4 leistenförmig. Die Verzierung des Nadelhalters bestand bei Variante 2/1 aus waagerechten Lochreihen, bei den Varianten 2/2–4 aus senkrechten Punktreihen, die mit Wolfszahn ergänzt werden konnten (Varianten 2/1–3). Die mit Garbsch A 238c identifizierbare Variante 1 (Kat. Nr. 12–13 = Siedlung: Variante 10/1) war auf dem ganzen Gebiet Pannoniens nachweisbar. Im Gegensatz dazu sind die Varianten 2/2–4 vorläufig nur aus Nordost-Pannonien bekannt. Jene Fibeln, die zur Variante 2 gehören, wurden von J. Garbsch in eine spätere, sehr heterogene Gruppe (Garbsch A 238v) eingereiht. Die Varianten 2/3–4 kommen bei J. Garbsch gar nicht vor.

Das einzige, aus einem Brandgrab stammende Fragment (Kat. Nr. 23) konnte aufgrund des leistenförmigen oberen Randes des Fußteiles zu den Varianten 2/2–4 gehören. Die Zugehörigkeit der einglied-



rigen, auffallend großen (Kopfbreite = 4,2 cm) Fibel der Variante 5, bei der die getrennten Flügel mit je 2 Knöpfen verziert waren, konnte nicht näher bestimmt werden.

Das Erscheinen der frühesten Flügelfibeln (Variante 2/1) kann, dem Fundmaterial von Sárbogárd und Solymár ähnlich, die zu den Funden von Budaörs zahlreiche Parallele lieferten, in die Okkupationszeit (claudische Periode) gelegt werden. Frühere Varianten kamen in keinem der erwähnten Gräberfelder zum Vorschein. Die zwei neueren, vorläufig nur aus Nordost-Pannonien bekannten Varianten (Varianten 2/2–3) erschienen im letzten Drittel des 1. Jhs, was die Zunahme der Zahl der Flügelfibeln mit sich brachte. Einen guten Beispiel dafür liefert das Gräberfeld von Solymár, wo 83,3% (30/36) der Flügelfibeln in die Varianten 2/2–3 eingereiht werden konnte. Aufgrund der Zweigliedrigkeit ist es nicht auszuschließen, dass die Variante 4 auch schon Ende des 1. Jhs. entstanden ist, aber sie wurde wahrscheinlich meistens in der 2. Hälfte des 2. Jhs. getragen. Die obere Grenze der Verwendung des Typs bedeuten die Markomannenkriege, da Flügelfibeln in den Bestattungen vom Ende des 2. Jhs. nicht mehr vorkommen.

Die Analyse der frühromischen Funde von Budaörs und anderer Fundorte aus Nordost-Pannonien brachte folgende Ergebnisse mit sich. Aufgrund der frühesten Varianten der kräftig profilierten (A 68 = Variante 1/1) und norisch-pannonischen Flügelfibeln (Garbsch A 238c = Variante 2/1) konnte das Gräberfeld von Budaörs zur Zeit der römischen Okkupation (claudische Periode) eröffnet werden. Da aus den Gräbern frühere Fibelfunde nicht bekannt sind, ist es anzunehmen, dass sich das Gräberfeld der Bevölkerung vor der Okkupationszeit auf einem noch nicht erforschten Abschnitt des Fundortes befand, oder es wurde schon vernichtet. So liefern uns über die spätkeltische Tracht vorläufig nur die Siedlungsfunde einige Angaben. Aufgrund dieser Funde kann es festgestellt werden, dass zur Tracht der spätkeltischen Bevölkerung in erster Linie kräftig profilierten Fibeln gehörten. Daneben wurden Fibeln Typ Idrija, Almgren 2, Tierkopffibeln und norisch-pannonische Doppelknopffibeln auch getragen. Die norisch-pannonischen Flügelfibeln waren zu dieser Zeit unter den Siedlungsfunden nicht nachweisbar. Aufgrund des Fundmaterials der Siedlung und des Gräberfeldes wurde dieser Typ frühestens zur Zeit der römischen Okkupation zum Bestandteil der nordost-pannonischen (anhand der Grabinschriften einheimischen) Tracht. Zu dieser Zeit aber konnten sie die kräftig profilierten Fibeln noch nicht verdrängen. Aufgrund der Datierung der Varianten 2/2–3 begann die Popularität der Flügelfibeln im letzten Drittel des 1. Jhs. zuzunehmen. Die Verringerung der Zahl der kräftig

profilierten Fibeln im 2. Jh. kann vielleicht darauf zurückgeführt werden.

Frühe fremde Fibeltypen sind aus dem Gräberfeld nicht bekannt, aber die im Fundmaterial der Siedlung nachweisbaren, teilweise mit Scharnierkonstruktion (Hülsenscharnier) versehenen Fibeltypen (Siedlung: Typen 4–5, 7) deuten darauf hin, dass fremde Fibeltypen zur Zeit der römischen Okkupation und während der darauffolgenden Periode meistens aus dem westlichen Teil des Reiches nach Budaörs gelangten. Sie hatten aber auf die örtliche Fibelproduktion keinen Einfluss. Im 2. Jh. kann vielleicht nur eine eiserne Spiralfibel (Siedlung: Kat. Nr. 56) für fremdes Element gehalten werden.

Von den in die frühromische Periode datierten 82 Bestattungen enthielten 14 Gräber Fibeln als Beigabe (*Tabelle 2; Abb. 1*). Es bedeutet, dass in dieser Periode fast ein Fünftel (14/82=17,1%) der Verstorbenen mit 1 oder 2 Fibeln bestattet war. Wenn man alle Gräber mit Fibelfund berücksichtigt, kann es festgestellt werden, dass aus einem Drittel dieser Gräber frühe Fibelfunde vorlagen (14/43=32,6%). Zu dieser Zeit wurden in die Gräber 1 oder 2 Fibeln gelegt, so wurden aus den 14 Gräbern insgesamt 23 Fibeln bekannt. Es bedeutet, dass in der frühromischen Periode die Gräber mit Fibelfund im Durchschnitt 1,6 Fibeln enthielten. Über die Verteilung der Fibeltypen nach Geschlecht geben uns die Grabfunde einen Auskunft (*Tabelle 3; Abb. 2*). Dabei können die Ergebnisse der anthropologischen Analyse der schlecht erhaltenen menschlichen Skelettreste auch berücksichtigt werden. Die norisch-pannonischen Flügelfibeln stammen aus Gräbern erwachsener Frauen (Gräber 10, 61, 93, 137). In dem einzigen Kindergrab mit Flügelfibeln (Grab 11) wurde ein an der Schwelle des Erwachsenenseins stehendes Kind, höchstwahrscheinlich ein Mädchen begraben. Die menschlichen Skelettreste sprechen dafür, dass die Mehrheit der kräftig profilierten Fibeln auch von Frauen getragen wurden. Von den 7 Gräbern mit kräftig profiliertem Fibelfund zeigten die Knochenreste in 4 Gräbern weibliche Charakterzüge (57,1%; Gräber 9, 13, 30, 136). In den Kindergräbern 25, 57 mussten auch Mädchen begraben sein. Die Flügelfibeln wurden in allen Fällen paarweise getragen. Bei den kräftig profilierten Fibeln kam es auch vor, dass Frauengräber auch nur eine Fibel enthielten (Gräber 9, 25, 136). In diesem Falle ist es vorstellbar, dass diese Fibeln nicht zur Tracht gehörten, sondern sie hielten den Stoff des Leichentuches zusammen. Nur die Fibel A 69/70 (Variante 1/1) gehörte zu den Beigaben eines Mannes (Grab 60). Diese Ergebnisse weisen darauf hin, dass Fibeln in der frühromischen Periode (Mitte des 1. Jhs. – 2. Jh.) in erster Linie von Frauen getragen wurden.

**Fibeln der mittleren Kaiserzeit** (Ende des 2. Jhs./Zeitalter der Markomannenkriege – Mitte/mittleres Drittel des 3. Jhs.) kamen im Fundmaterial des Gräberfeldes (5/55=9,1%; Kat. Nr. 24–26, 28, 33) und der Siedlung (15/130=11,5%; Kat. Nr. 81–91, 93, 97–98) fast im gleichen Verhältnis vor (*Tabelle 1*). Zu dieser Periode wurden die Kniefibeln gezählt (Typ 3) die aber schon in der vorangehenden Periode (antoninische Periode) erschienen sind. Im Gräberfeld kann es nur von einem Fragment aus einem Brandgrab angenommen werden (Grab 50, Kat. Nr. 24), dass es zu einer in erster Linie in Pannonien verbreiteten Kniefibelvariante gehörte (= Siedlung: Variante 13/4), für die eine rechteckige Kopfplatte und bandförmiger Bügel charakteristisch ist. Der Anteil der Kniefibeln war im Fundmaterial der Siedlung (Typ 13) etwas höher (9/130=6,9%). Sie wurden meistens mit halbrunder Kopfplatte und mit einer für den norisch–pannonisch–moesisch–dazischen Raum typischen Köperform (hochgewölbt, von oben gesehen eingeschweift) hergestellt.

Bei den schlecht erhaltenen und deshalb nur schwer tipisierbaren eisernen Spiralfibeln (Typ 4) kann fremder Herkunft angenommen werden. Die Mehrheit dieser Funde (3/5=60,0%) konnte aufgrund der Lage der Gräber mit der mittleren Kaiserzeit verbunden werden. Bei diesen eingliedrigen Fibeln mit unterer oder umgelegter Sehne konnte der Fibelkörper knieförmig gebogen (Variante 4.1, Kat. Nr. 25–26), oder rechtwinklig gebrochen sein (Variante 4/2, Kat. Nr. 28). Die letztere Variante tauchte schon im Fundmaterial der Siedlung (Kat. Nr. 93) auf, damals hatten wir aber zur Datierung der Fibel noch keinen Anhaltspunkt.

Nur im Fundmaterial der Siedlung traten die ersten, mit der mittleren Kaiserzeit verbindbaren Vertreter der Scharnierarmfibeln auf (Siedlung: Typ 18). Aufgrund der niedrigen Anteil der frühen Scharnierarmfibeln kann es angenommen werden, dass sie unmittelbar vom Hauptverbreitungsgebiet (Ober–Germanien, Raetien) stammen. Ebenfalls von diesem Gebiet kamen die Scheibenfibeln mit Pressblechauflage (Siedlung: Typ 14). Die Fibel mit hohem Nadelhalter vom sarmatischen Typ konnte aufgrund der Scharnierkonstruktion innerhalb des Römischen Reiches, vielleicht in Pannonien hergestellt werden.

In dieser Periode bedeutete nicht nur die Anwendung der späten Form der Scharnierkonstruktion ein neues Element. Zu dieser Zeit ist nämlich in Budaörs die erste Fibel mit ringförmigem Körper (Fibeln mit Drehverschluss) erschienen. Diese Fibel gehörte zu den Omega-fibeln, bei denen die umgebogenen, profilierten Enden nicht von der Ringebene hervorragen (Typ 6, Kat. Nr. 33). Die Fibel konnte nur aufgrund

der Lage des Grabes in die severische Periode datiert werden.

Es kann auch nicht ausgeschlossen werden, dass die früheste, ins 3. Jh. datierbare, zweigliedrige Fibel mit umgeschlagenen Fuß vom römischen Typ ebenfalls mit dieser Periode zu verbinden ist (Siedlung: Typ 15).

Im mittelkaiserzeitlichen Abschnitt des Gräberfeldes enthielten von den 100 Gräbern nur 5 Bestattungen (5,0%) Fibeln (*Tabelle 2*). Diese Bestattungen, in denen Fibelpaare nicht mehr vorkommen, machen ein Zehntel der fibelführenden Gräber aus (5/43=11,6%). In dieser Periode ließ nicht nur die Zahl jener Gräber nach, in denen die Verstorbenen mit Fibel bestattet wurden, sondern die Zahl der in die Gräber gelegten Fibeln auch (auf ein Grab kommt im Durchschnitt nur noch 1,0 Fibel). Die letztere Erscheinung hängt damit zusammen, dass in der mittleren Kaiserzeit die von den Männern getragenen Fibeln die Oberhand gewannen (*Tabelle 3*). Die Kniefibeln, und die darauffolgenden, ebenfalls für Soldatenfibeln gehaltenen frühen Scharnierarmfibeln hielten bei Männern den Stoff des Mantels zusammen. Aufgrund der Ergebnisse der anthropologischen Analyse wurden die eisernen Spiralfibeln, unabhängig von der Periode, auch nur von Männern getragen (Gräber 44, 56, 112). Die Skelettreste jenes jungen Individuums, das mit der einzigen Omega-fibel des Fundortes bestattet war, zeigten ebenfalls männliche Charakterzüge. Obwohl die von der Siedlung bekannten Fibeln mit Pressblechauflage und die Fibeln mit umgeschlagenen Fuß für Bestandteil der Frauentracht gehalten werden, traten die Frauen in dieser Periode schon zur solchen Tracht über, die Fibeln nicht mehr benötigte.

**In der spätrömischen Periode** (Ende/letztes Drittel des 3. Jhs. – Anfang des 5. Jhs.) kann zwischen der Siedlung und dem Gräberfeld in der Häufigkeit der späten Fibeln ein bedeutender Unterschied entdeckt werden (*Tabelle 1*). Obwohl in Vergleich zum mittleren Kaiserzeit in beiden Fundgruppen die erneuerte Zunahme der Fibelfunde beobachtet werden kann, ist der Anteil der späten Fibeln in der Siedlung viel niedriger (32/130=24,6%; Kat. Nr. 92, 94–96, 99–126), als der der frühen Funde. Im Gegensatz dazu waren im Gräberfeld die späten Fibeln viel häufiger (26/55=47,3%; Kat. Nr. 29–32, 34–39, 40–55), als die frühen Funde. Den vorherrschenden Fibeltyp der Periode (Siedlung: 28/32=87,5%; Gräberfeld: 16/26 = 61,5%) bildeten die Zwiebelknopffibeln (Typ 8, Kat. Nr. 40–55 = Siedlung: Typ 19), die aus dem provincialrömischen Fundmaterial die Spiralfibeln völlig verdrängten. Alle Zwiebelknopffibeln von Budaörs wurden mit Guß hergestellt, und die Öffnung des Nadelhalters befand sich, mit Ausnahme einer ein-

zigen Fibel, an der rechten Seite. Die Siedlungs- und Grabfunde können gut in die früher ausarbeiteten Typologien eingereiht werden.

Die frühesten, zwischen 280 und 320 datierbaren Zwiebelknopffibeln hatten konische, knospenförmige oder längliche Knöpfe, im Querschnitt sechseckige, breite Scharnierarme ohne oder nur mit kurzem Aufsatz, und einen kurzen, linear verzierten Fußteil (Keller-Pröttel Typ 1). Anteil dieser Fibeln war in der Siedlung ( $5/28=17,6\%$ ) dreimal höher als im Gräberfeld ( $1/16=6,3\%$ ; Kat. Nr. 40). Im gleichen Verhältnis kamen die an der nächsten Stufe der Entwicklung stehenden Fibeln vom Typ Keller-Pröttel 2 (Siedlung:  $2/28=7,1\%$ ; Gräberfeld:  $1/16=6,3\%$ ; Kat. Nr. 41) vor. Diese zwischen 300 und 340 getragenen Fibeln hatten längliche, meistens fazettierten Knöpfe, im Querschnitt sechseckige, in voller Länge mit Aufsatz verzierte Scharnierarme, und einen längeren Fußteil. Die Analyse der pannonischen Parallelen der Fibeln vom Typ Keller-Pröttel 1–2 wies darauf hin, dass bei der Datierung dieser Fibeln neben den mitgefundenen Münzen auch die zwischen Ende/letztem Drittel des 3. Jhs und den ersten Jahrzehnten des 4. Jhs. verwendeten Glasfunde berücksichtigt werden können (Glasbecher vom Typ Barkóczi 45; Glasflasche vom Typ Barkóczi 123). Diese Glasgefäße werfen jene Möglichkeit auch auf, dass die Zwiebelknopffibeln vom Typ Keller-Pröttel 2 schon etwas früher, vielleicht Ende des 3. Jhs. erschienen sind.

Innerhalb der Zwiebelknopffibeln wurde am häufigsten der Typ Keller-Pröttel 3–4 getragen (Siedlung:  $21/28=75,0\%$ ; Gräberfeld:  $13/16=81,3\%$ ). Diese zwischen 330 und Ende des 4./Anfang des 5. Jhs. hergestellten Fibeln hatten schon breite, zwiebelkopffähnliche Knöpfe und im Querschnitt trapezförmige Scharnierarme. Der Fußteil der Fibeln war oft länger als der Bügel, und die Breite dieser zwei Bestandteile konnte oft identisch sein. Die fragmentarischen Funde der Siedlung konnten innerhalb des Typs nicht genauer bestimmt werden, im Gegensatz dazu waren die Grabfunde meistens vollständig. Innerhalb der Gruppe konnte am Fußteil lineare Verzierung (Typ Keller-Pröttel 3–4/A) nur selten beobachtet werden (Siedlung: Kat. Nr. 106). Bei der Mehrheit der Funde wurde der Fußteil an beiden Enden mit (1 + 2; 2 + 2; 2 + 3) Kreisaugen-/Kreisgrubenpaaren (Typ Keller-Pröttel 3–4/B) verziert (Variante 8/3; Kat. Nr. 42–50 = Siedlung: Variante 19/5), die seltener den Fußteil in seiner vollen Länge abdecken konnten.

Fibel mit Volutenpaaren am Fußteil (Typ Keller-Pröttel 3–4/C), bei der die Scharnierarme, dem Typ Keller-Pröttel 2 ähnlich, im Querschnitt sechseckig waren, ist nur aus dem Gräberfeld bekannt (Variante 8/4; Kat. Nr. 51). Die am Fußteil mit stilisierten Voluten verzierten Fibeln (Typ Keller-Pröttel 3–4/D)

kommen auch nur unter den Grabfunden vor (Variante 8/5; Kat. Nr. 52–53). Bei dem zwischen Mitte des 4. Jhs. und Anfang des 5. Jhs. verwendeten Typ Keller-Pröttel 5 (Variante 8/6; Kat. Nr. 55), der ebenfalls vom Typ Keller-Pröttel 2 abgeleitet wird, waren die Scharnierarme im Querschnitt sechseckig. Bei dieser im Gräberfeld zum Vorschein gekommenen, robusten Fibel besteht die Verzierung des Fußteiles aus 3 stilisierten Volutenpaaren, und die Öffnung des Nadelhalters befindet sich an der linken Seite. Die münzdatierten Gräber des Friedhofes konnten die Datierungen von M. Ph. Pröttel und M. Paul bestätigen.

Nur die Grabfunde lieferten einen Beweis dafür, dass in der spätrömischen Periode, parallel mit den Zwiebelknopffibeln auch Ringfibeln getragen wurden (Typ 7), die sich von den Omega-fibeln in erster Linie in der Gestaltung der Ringsenden unterschieden. Bei der Mehrheit der Ringfibeln bestand der Fibelkörper aus einem offenen Ring, dessen abgeflachten und eingerollten Enden aus der Ringebene hervorragten. Die Mehrheit der offenen Ringfibeln wurde aus einem Draht mit rhombenförmigem Querschnitt hergestellt (Variante 7/1; Kat. Nr. 34–37), aber der Fibelkörper konnte im Querschnitt auch rechteckig sein (Variante 7/2; Kat. Nr. 38). Material der offenen Ringfibeln war in Budaörs oft Eisen. Die offenen Rindfibeln sind innerhalb des Römischen Reiches von Ober-Germanien bis Dalmatien auffindbar. Die Variante 7/1 wurde im 4. Jh. und in der 1. Hälfte des 5. Jhs., die Variante 7/2 zwischen dem mittleren Drittel des 4. Jhs. und dem Anfang des 5. Jhs. verwendet. Die geschlossenen Ringfibeln waren nur durch eine Fibel mit einfachem, trapezförmigem Absatz vom Typ Siscia vertreten (Variante 7/3; Kat. Nr. 39). Diese in größter Zahl aus Pannonien bekannte Variante wurde in der 1. Hälfte und gegen Mitte des 4. Jhs. getragen.

Von den fremden Fibeltypen der Periode sind die eisernen Spiralfibeln nur durch einen eingliedrigten Fund vertreten (Variante 4/3; Kat. Nr. 29), der 2×2windige Spirale, obere Sehne, schmalen, im Querschnitt trapezförmigen Bügel und rechteckigen Fußteil hatte. Diese Fibel, die aufgrund der Lage des Grabes an die Wende des 3./4. Jhs. datiert werden konnte, gehört zu den frühesten Vertretern der Variante. Im Gegensatz dazu, war es nicht möglich, die eisernen Spiralfibeln der Siedlung genau zu datieren (Siedlung: Typ 16; Kat. Nr. 92, 94–96). Diese Funde konnten nur aufgrund des halbkreisförmig gebogenen Bügels und des waagrecht stehenden Fußteiles in die spätrömische Periode gelegt werden. Die Fibeln mit umgeschlagenen Fuß stammen ebenfalls aus solchen Gräbern, die Wende des 3./4. Jhs. errichtet wurden. Die Verschlusskonstruktion dieser Fibeln unterscheidet sich von der des Siedlungsfundes. Die

gleich ausgearbeiteten, eingliedrigen Mitglieder eines Fibelpaares hatten eine 2×2windige Spirale, obere Sehne und bandförmigen Bügel (Variante 5/1; Kat. Nr. 30–31). Aufgrund der Drahtauflagen am Bügel und am Fußteil gehörten diese Fibeln zum ungarischen Typ der Fibeln mit umgeschlagenen Fuß, der zwischen der 1. Hälfte des 3. und der 1. Hälfte des 5. Jhs. in erster Linie bei den Sarmaten des ungarischen Tieflandes verbreitet war. Aber Fibeln mit gleicher Verzierung kommen auf den von Pannonien nördlich liegenden barbarischen Gebieten auch vor. Bei der dritten Fibel mit umgeschlagenem Fuß vom gotischen Typ (Variante 5/2; Kat. Nr. 32) wurde die Spirale mit langem Schaft und aus zwei Drähten hergestellt. Ähnlich gestaltete Spirale wurde in der 2. Hälfte des 3. Jhs. und im 4. Jh. (der 1. Hälfte des 5. Jhs. ?) vom Gebiet der Wielbark Kultur bis zum Gebiet der Cernjachov Kultur verwendet. Die zeitgleiche (Wende des 3./4. Jhs.) Parallele der Fibel von Budaörs ist in West-Pannonien aus dem Gräberfeld von Halbtorn bekannt.

Die ins 3. Jh. oder an die Wende des 3./4. Jhs. datierbaren Fibeln mit umgeschlagenen Fuß der Siedlung und des Gräberfeldes bestätigen, dass dieser Typ in Pannonien schon vor 380 auftauchte. Die Analyse der eisernen Spiralfibeln, die in diesem Fundort schon in der 2. Hälfte des 2. Jhs. erschienen, brachte ähnliches Ergebnis mit sich. Die eisernen Spiralfibeln bilden als Folge der schlechten Erhaltung eine kaum bekannte und schlecht klassifizierbare Gruppe der römischen Fibeln.

Von den 267 spätrömischen Gräbern lagen Fibeln aus 24 Gräbern vor (24/267=9,0%). Dieses Ergebnis zeigt, dass der Anteil der mit Fibel/Fibeln bestatteten Individuen, im Vergleich mit der vorigen Periode, wieder zunahm (Tabelle 2). Die Mehrheit der Gräber mit Fibelfund enthielt einen späten Fund (24/43=55,8%). Was die Verteilung der Fibeltypen nach Geschlecht betrifft, kann es festgestellt werden, dass die Fibeln in dieser Periode in erster Linie auch zur Männertracht gehörten (Tabelle 3). In Zusammenhang damit fielen 1,04 Fibeln auf einem Grab im Durchschnitt (25/24). Die Zwiebelknopffibeln lagen ohne Ausnahme aus Gräbern erwachsener Männer vor, unter den Trägern der Ringfibeln waren Männer (Gräber 216, 254),

Frauen (Grab 442) und Kinder (Gräber 242, 337) auch zu finden. Im Kindergrab 242 wurde aufgrund der anderen Beigaben ebenfalls ein Mädchen begraben. Beide Fibeltypen sind darin einig, dass sie in den Gräbern nie paarweise vorkommen. Es wurde schon früher auch erwähnt, dass die eisernen Spiralfibeln auch nur von Männern (Grab 266) getragen wurden. In den Frauengräbern konnten in dieser Periode nur Ringfibeln oder Fibeln mit umgeschlagenen Fuß (Gräber 163, 261) gefunden werden.

Aufgrund der spätrömischen Fibeltypen (in erster Linie aufgrund der Zwiebelknopffibeln) wurde das Gräberfeld bis zum Anfang des 5. Jhs. verwendet. Die für fremde Elemente gehaltene Fibeltypen (eisernen Spiralfibeln, Fibeln mit umgeschlagenen Fuß), die mit fremden Einsiedlern oder durch Handel nach Pannonien gelangten, wurden spätestens Wende des 3.–4. Jhs. in die Gräber gelegt. So kann die Anwesenheit fremder Elemente in der darauffolgenden Periode (4. Jh. – Anfang des 5. Jhs.) aufgrund der Fibelfunde des Gräberfeldes nicht bestätigt werden.

Der größte Teil der 55 Fibeln des Gräberfeldes von Budaörs, das zwischen der claudischen Periode und dem Anfang des 5. Jhs. benutzt wurde, konnte in 6 solche Typen eingereiht werden, die schon von der Siedlung bekannt waren. Innerhalb dieser Typen konnten neben den aufgrund der Siedlungsfunden beschriebenen Varianten solche Gruppen auch abgegrenzt werden, die in der Siedlung nicht nachweisbar waren. So konnte das System der kräftig profilierten und der norisch-pannonischen Flügelfibeln *mit je 2 neuen Varianten* erweitert werden. Die Grabfunde ermöglichten es auch, über die eisernen Spiralfibeln und die Fibeln mit umgeschlagenen Fuß ein nuanciertes Bild zu gewinnen, und sie aufgrund der Lage der Gräber genauer zu datieren. Zwei weitere Typen waren nur im Fundmaterial des Gräberfeldes vorhanden, und so erhöhte sich die Zahl der in Budaörs nachweisbaren Typen auf 21. Die Analyse der Fibeln von Budaörs wies darauf auch hin, dass wir über die Fibeltypen und Tragweise der Fibeln ein detailliertes Bild nur mit der gemeinsamen Analyse der Siedlungs- und Grabfunde bekommen können, und wir uns bei der Datierung des Fundmaterials in erster Linie auf die Grabfunde stützen müssen.

## IRODALOMJEGYZÉK

- ALMGREN, O.  
1923 Studien über nordeuropäische Fibelformen der ersten nachchristlichen Jahrhunderte mit Berücksichtigung der provinzialrömischen und südrussischen Formen. *Mannus-Bibl* 32.
- BÁNKI, Zs.  
1998 Kelten- und Eraviskengräber in Sárbogárd. *CommArchHung*, 65–98.
- BARKÓCZI, L.  
1960 Későrómai temető Pilismaróton. *FolArch* 12, 111–132.  
1988 Pannonische Glasfunde in Ungarn. *Akadémiai Kiadó*.
- BERECZ K.  
1991 Római kori fibulák Zala megyéből I. Zalai Múzeum 3, 163–183.
- BERNER, M.  
2014 Demographische und paläopathologische Untersuchungen der Skelette aus dem römerzeitlichen Gräberfeld Halbturn I. In: Doneus, N. (Ed.): *Das kaiserzeitliche Gräberfeld von Halbturn, Burgenland. Monographien des Römisch-Germanischen Zentralmuseums* 122, 2, 309–483.
- BOELICKE, U.  
2002 Die Fibeln aus dem Areal der Colonia Ulpia Traiana. *Xantener Berichte* 10.
- BOJOVIĆ, D.  
1983 Rimske fibule Singidunuma. *Muzej grada Beograda serija-zbirke i legati, Katalog XII*.
- BÖHME, A.  
1972 Die Fibeln der Kastelle Saalburg und Zugmantel. *SJ* 29, 5–112.
- BURGER, A. Sz.  
1962 A bogádi későrómai temető. *JPMÉ* 7, 111–136.  
1966 The Late Roman Cemetery at Ságvár. *ActaArchHung* 18, 99–234.  
1972 Római kori temető Majson. *ArchÉrt* 99, 64–100  
1974 Rómaikori temető Somodor-pusztán (Komárom m.). *ArchÉrt* 101, 64–101.  
1979 Das spätrömische Gräberfeld von Somogyszil. *Fontes Archaeologici Hungariae*. Budapest.
- BUSULADŽIĆ, A.  
2010 Morfoloģija antičkih fibula iz zbirke Zemaljskog muzeja Bosne i Hercegovine. *The Morphology of Antique Fibulae in the Collection of the National Museum of Bosnia and Herzegovina. Zemaljski muzej Bosne i Hercegovine, Sarajevo*.
- COCIŞ, S.  
2004 Fibulele din Dacia Romană. *The Brooches from Roman Dacia. Institutul de Arheologie și Istoria Artei Cluj-Napoca. Bibliotheca Ephemeris Napocensis* 3.
- CSIRKE O.–PALÁGYI S.  
2005 Római kori ékszerek és viseleti tárgyak a veszprémi Laczkó Dezső Múzeum gyűjteményéből. *Veszprém*.
- DABROWSKA, T.  
1998 Die kräftig profilierten Fibeln Almgren Gruppe IV, Fig. 74–84 (Trompetenfibeln) – mit einem Ausblick auf die östlichen Formen. In: Kunow, J. (Ed.): *100 Jahre Fibelformen nach Oscar Almgren. Forschungen zur Archäologie im Land Branderburg* 5, 149–158.
- DÉVAI K.  
2012 Késő római temetkezések üvegmellékletei Pannoniában. *Üvedények a mai Magyarország területéről I. ELTE–BTK, doktori disszertáció*.
- DOMBAY J.  
1957 Későrómai temetők Baranyában. *JPMÉ*, 181–330.
- DONEUS, N.  
2014 Halbturn I – ein römerzeitliches Gräberfeld aus dem Burgenland. *Struktur und Grabrituale eines ländlichen Gräberfeldes im Hinterland von Carnuntum zwischen dem 2. und 5. Jahrhundert*. In: Doneus, N. (Ed.): *Das kaiserzeitliche Gräberfeld von Halbturn, Burgenland. Monographien des Römisch-Germanischen Zentralmuseums* 122, 1, 1–230.
- ERICE LACADE, R.  
1995 Las fíbulas del nordeste de la Península Ibérica: siglos I A.E. al IV D.E. *Institution „Fernando el Católico”, Zaragoza*.

- ETTLINGER, E.  
1973 Die römischen Fibeln in der Schweiz. Handbuch der Schweiz zur Römer- und Merowingerzeit. Francke Verlag, Bern.
- FAZEKAS, F.  
2008 Zur Auswertung spätrömischer Gräberfelder aus Südost-Pannonien: Die Ringfibeln. In: Vargyas, P. – Szabó, Á. (Edd.): *Cultus deorum. Studia religionum ad historiam. Vol. II: De rebus aetatis graecorum et romanorum.* In memoriam István Tóth. *Ókortudományi dolgozatok 2*, Pécs, 323–342.
- FEUGÈRE, M.  
1985 Les fibules en Gaule Méridionale de la conquête à la fin du V<sup>e</sup> s. ap. J.-C. *Revue Archéologique de Narbonnaise Supplément 12*.
- FIBEL UND FIBELTRACHT  
2000 *Fibel und Fibeltracht. Reallexikon der Germanischen Altertumskunde.* Studienausgabe. Walter de Gruyter, Berlin – New York.
- FOWLER, E.  
1960 The Origins and Development of the Penannular Brooch in Europe. *ProcPrehistSoc.* 26, 149–177.
- FÜLEP, F.  
1977 Roman cemeteries on the Territory of Pécs (Sopianae). *FontArchHung.* Budapest.
- GARBSCH, J.  
1965 Die norisch-pannonische Frauentracht im 1. und 2. Jahrhundert. Veröffentlichungen der Kommission zur archäologischen Erforschung des spätrömischen Raetien 5. München.  
1974 Ein Flügelfibelfragment vom Lorenzberg bei Epfach. Bemerkungen zu Fibeln der Frauentracht von Raetien und Iuvavum. In.: Kossak, G. und Ulbert, G. (Edd.): *Studien zur Vor- und Frühgeschichtlichen Archäologie. Festschrift für Joachim Werner zum 65. Geburtstag.* MBV, Ergänzungsband 1/I, 163–184.
- GENCSEVA, J.  
2004 *Rimskite fibuli ot Bulgarija. – Les fibules romaines de Bulgarie de la fin du I<sup>er</sup> s. av. J.-C. à la fin du VI<sup>e</sup> s. ap. J.-C.*
- GRÓF P.  
1987–1989 Népvándorlás kori vonatkozások egy késő római erőd és temető feltárásának kapcsán. *JAMÉ* 30–32 (1992) 129–144.
- GUGL, CH.  
1995 Die römischen Fibeln aus Virunum. Klagenfurt.  
2008 Le „kräftig profilierten Fibeln“ dal Friuli. Uno sguardo di insieme. In: Buora, M.–Seidel, St. (Eds.): *Fibule antiche del Friuli. Cataloghi e Monografie Archeologiche dei Civici Musei di Udine 9.*
- GUPTE, O.  
2004 Knieförmig gebogene Fibeln der römischen Kaiserzeit. *Univeritätsforschungen zur Prähistorischen Archäologie. Band 110.*
- HARALAMBEVA, A.  
1996–1997 *Fibulite ot I–VII. v. v. muzeja na Dalgopol. – Die Fibeln aus dem 1. bis 7. Jh. im Museum der Stadt Dalgopol.* INMVarna 32–33, 89–129.
- HÖCK, A.  
2013 Zu den Ringfibeln mit seitlich aufgerollten Enden. In: Grabherr, G.–Kainrath, B.–Schierl, Th. (Eds.): *Verwandte in der Fremde. Fibeln und Bestandteile als Mittel zur Rekonstruktion von interregionalem Austausch und zur Abgrenzung von Gruppen von Ausgreifen Roms während des 1. Punischen Krieges bis zum Ende des Weströmischen Reiches.* Akten des Internationalen Kolloquiums. Innsbruck 27. bis 29. April 2011. *IKARUS Innsbrucker Klassisch–Archäologische Universitätsschriften 8*, 334–399.
- HRNCIARIK, E.  
2013 Römische Kulturgut in der Slowakei. Herstellung, Funktion und Export römischer Erzeugnisse aus den Provinzen in der Slowakei. *Univeritätsforschungen zur prähistorischen Archäologie 222.*
- HUMER, F.  
2006 *Legionsadler und Druidenstab. Vom Legionslager zur Metropole.* Katalogband.
- IONIȚĂ, I.  
1998 Die Fibeln mit umgeschlagenen Fuß Almgren Gruppe VI,1. In: Kunow, J. (Ed.): *100 Jahre Fibelformen nach Oscar Almgren.* *Forschungen zur Archäologie im Land Branderburg 5*, 231–240.
- JOBST, W.  
1975 Die römischen Fibeln aus Lauriacum. *FiL* 10.

- KELEMEN M. H.  
1992 Későrómai sírok a nyergesújfalvi tábor temetőjéből. KMMK 5 [1997], 399–424.  
2008 Solva. Esztergom későrómai temetői. Libelli Archaeologici Ser. Nov. No. III.
- KELLER, E.  
1971 Die spätrömischen Grabfunde in Südbayern. MBV 14.
- KOCZTUR É. V.  
1991 Kora császárkori temető Solymáron. StComit 21, 171–334.
- KOŠČEVIĆ, R.  
1980 Antičke fibule s područja Siska. Zagreb.
- KOVÁCS P.  
2004 Hun kori sír Százhalombattán. CommArchHung, 123–150.
- KOVRIG I.  
1937 A császárkori fibulák főformái Pannoniában. DissPan Ser. II. No. 4.
- KRASKOVSKÁ, L.  
1974 Gerulata Rusovce. Rímske pohrebisko I. Fontes Archeologického Ústavu Slovenského Národného Muzea v Bratislave.
- LAMIOVÁ-SCHMIEDLOVÁ, M.  
1961 Spony z doby rímskej na Slovensku. Die Fibeln der Römerzeit in der Slovakai. ŠtZ, č. 5.
- LÁNYI, V.  
1972 Die spätantiken Gräberfelder von Pannonien. ActaArchHung 24, 53–175.
- MAĆZYŃSKA, M.  
2001 Einige Fibeln südlicher Herkunft im Hortfund von Łubiana in Pommern. In: Istvánovits, E.–Kulcsár, V. (Ed.): International Connections of the Barbarians of the Carpathian Basin in the 1st–5th centuries A.D. Proceeding of the international conference held in 1999 in Aszód and Nyíregyháza. – A Kárpát-medencei barbárok nemzetközi kapcsolatai az I–V. században. Az 1999-ben Aszódon és Nyíregyházán megrendezett nemzetközi konferencia anyaga. Aszód–Nyíregyháza, 77–93.
- MATOUSCHEK, J.–NOWAK, H.  
2000–2001 Nadelsicherungen bei Fibeln im Besonderen bei Zwiebelknopffibeln. RÖ 23/24, [2002], 55–94.
- MERCZI, M.  
2000 Római kori gyűrűfibulák Komárom–Esztergom megyéből. KMMK 7, 253–287.
- 2011 Térdfibulák Komárom–Esztergom megyéből. KMMK 17, 7–80.  
2012 A Budaörs–Kamaraerdei dűlőben feltárt római vicus fibulái. In: Ottományi K. (Ed.): Római vicus Budaörsön I. Régészeti tanulmányok. Budapest, 473–528.  
2012a Ergänzungen zur Typologie der norisch-pannonischen Flügelfibeln in Nordost-Pannonien anhand der Grab- und Siedlungsfunde von Budaörs–Kamaraerdei Flur. Archeologie Barbaru (megjelenés alatt).  
2014 Támlap nélküli egygombos, erősprofilú fibulák Északkelet-Pannoniából. Kuny Domokos Múzeum Közleményei 20, 7–31.
- ORTISI, S.  
2002 Die früh- und mittelkaiserzeitlichen Fibeln. In: Ortisi, S.–Pröttel, M.: Römische Kleinfunde aus Burghöfe 2. Frühgeschichtliche und Provinzialrömische Archäologie. Materialien und Forschungen, 9–82.
- OTTOMÁNYI K.  
2001 „Hunkori” sírok a pátyi temetőben. ArchÉrt 126, 35–74.  
2012 Római vicus Budaörsön. In: Ottományi K. (szerk.): Római vicus Budaörsön I. Régészeti Tanulmányok. Budapest, 9–408.  
2014 A budaörsi település periódusai. In: Ottományi K.–Mráv Zs.–Filipszky I.–Mester E.: Antik gyökereink. Budaörs múltja a régészeti leletek fényében. 2. átdolgozott kiadás. Budaörs.  
2014a Újabb vicusok Aquincum territoriumán. DissArch Ser. 3. No. 2, 97–142.
- OTTOMÁNYI K.–MESTER E.–MRÁV ZS.  
2005 Antik gyökereink. Budaörs múltja a régészeti leletek fényében. Budaörs.
- PALÁGYI S.–NAGY L.  
2000 Római kori halomsírok a Dunántúlon. Veszprém.
- PATEK E.  
1942 A pannoniai fibulatípusok elterjedése és eredete. DissPan Ser II. No. 19.  
1950 Biztosítószerkezettel készített fibulák Pannoniából. BudRég 15, 501–512.
- PAUL, M.  
2011 Fibeln und Gürtelzubehör der späten römischen Kaiserzeit aus Augusta Vindelicum/Augsburg. Münchner Beiträge zur provinzialrömischen Archäologie 3.

- PEŠKAŘ, I.  
1972 Fibeln aus der römischen Kaiserzeit in Mähren. *Academia*, Praha.
- PÉTERFI Zs. V.  
1993 A Bátaszék–Kövesd pusztai későrómai temető. *WMMÉ* 18, 47–168.
- PETRES É.  
1965 A mányi eraviscus temető. *FolArch* 17, 87–100.
- PRÖTTEL, Ph. M.  
1988 Zur Chronologie der Zwiebelknopffibeln. *JRGZM* 35 (1991) 347–372.  
2002 Die spätrömischen Metallfunde. In: Ortisi, S.–Pröttel, Ph. M.: Römische Kleinfunde aus Burghöfe 2. Frühgeschichtliche und Provinzialrömische Archäologie. *Materialien und Forschungen* 6, 85–140.
- REDŽIĆ, S.  
2007 Nalazi rimskih fibula na nekropolama Viminacijuma. *Arheologija i prirodne nauke* 4.  
2010 Identifying the Workshop for Intensely Profiled Fibulae at Viminacium. *Bolletino di Archeologia on line I. Volume speciale/ Poster Session 7*.  
[www.archeologia.beniculturali.it/pages/publicationi.html](http://www.archeologia.beniculturali.it/pages/publicationi.html)
- REY-VODOZ, V.  
1998 Les fibules. *Beiträge zum römischen Oberwinterthur–Vitodurum* 8.
- RIECKHOFF, S.  
1975 Münzen und Fibeln aus dem Vicus des Kastells Hüfingen (Schwarzwald-Baar-Kreis). *SJ* 32, 5–104.
- RIECKHOFF-PAULI, S.  
1977 Die Fibeln aus dem Vicus von Sulz am Neckar. *SJ* 34, 5–28.
- RIHA, E.  
1979 Die römischen Fibeln aus Augst und Kaiseraugst. *Forschungen in Augst* 3.  
1994 Die römischen Fibeln aus Augst und Kaiseraugst. Die Neufunde seit 1975. *FiA* 18.
- SALAMON Á.–BARKÓCZI L.  
1978 Régészeti adatok Pannonia későrómai periodizációjához (376–476). *ArchÉrt* 105, 189–205.
- SÁRÓ, Cs.  
2014 Roman brooches from Paks–Rosti-puszta. *DissArch Ser. 3. No. 2*, 299–319.
- SCHMID, S.  
2010 Die römischen Fibeln aus Wien. *Monografien der Stadtarchäologie Wien* 6.
- SCHMIDT, W.  
2000 Spätantike Gräberfelder in den Nordprovinzen des Römischen Reiches und das Aufkommen christlichen Bestattungsbrauchums. *Tricciana (Ságvár) in der Provinz Valeria. SJ* 50, 213–441.
- SEDLMAYER, H.  
1995 Die römischen Fibeln von Wels. *Quellen und Darstellungen zur Geschichte von Wels. Sonderreihe zum Jahrbuch des Musealvereines Wels* 4.  
2009 Die Fibeln von Magdalensberg. *Funde der Grabungsjahre 1948–2002 und Altfunde des 19. Jahrhunderts. Kärntner Museumsschriften 79 – Archäologische Forschungen zu den Grabungen auf dem Magdalensberg* 16. Klagenfurt.
- SELLYE, I.  
1990 Ringfibeln mit Ansatz aus Pannonien. *Savaria* 19/1, 17–102.
- SNAPÉ, M. E.  
1993 Roman Brooches from North Britain. A classification and a catalogue of brooches from sites on the Stanegate. *BAR British Series* 235.
- ȘOVAN, O.-L.  
1999 La chronologie de la nécropole de Mihălășeni, Roumanie. In: Gomolka-Fuchs, G. (Ed.): *Die Sîntana de Mureș–Černjachov-Kultur. Akten des Internationalen Kolloquiums in Caputh vom 20. bis 24. October 1995. Kolloquien zur Vor- und Frühgeschichte* 2, 11–22.
- TEEGEN, W.-R.  
1998 Die germanischen Ringfibeln der römischen Zeit. In: Kunow, J. (Ed.): *100 Jahre Fibelformen nach Oscar Almgren. Forschungen zur Archäologie im Land Branderburg* 5, 339–349.  
2013 Spätantike Ringfibeln mit Fußansatz aus Trier /Augusta Treverorum/ Treveris als Mobilitätsanzeiger. In: Grabherr, G.–Kainrath, B.–Schierl, Th. (Eds.): *Verwandte in der Fremde. Fibeln und Bestandteile als Mittel zur Rekonstruktion von interregionalem Austausch und zur Abgrenzung von Gruppen von Ausgreifen Roms während des 1. Punischen Krieges bis zum Ende des Weströmischen Reiches.*



Akten des Internationalen Kolloquiums.  
Innsbruck 27. bis 29. April 2011. IKARUS  
Innsbrucker Klassisch-Archäologische  
Universitätsschriften 8, 318–332.

TOPÁL, J.

1993 Roman cemeteries of Aquincum, Pannonia.  
The Western cemetery, Bécsi Road I.  
Budapest.

2003 Roman cemeteries of Aquincum, Pannonia.  
The Western cemetery, Bécsi Road II.  
Budapest.

TÓTH E.

1994 Későrómai sír Tihanyból. (A lemezből  
készült hagymafejes fibulák tipológiájához).  
FolArch 43, 127–166.

VADAY, A. H.

1988–1989 Die sarmatischen Denkmäler  
des Komitats Szolnok. Ein Beitrag  
zur Archäologie und Geschichte des  
sarmatischen Barbaricums. Antaeus 17–18.

VÁGÓ, E. B.

1960 Kelten- und Eraviskengräber von  
Nagyvenyim und Sárkeszi, Alba Regia 1,  
43–62.

VÁGÓ, E. B.–BÓNA, I.

1976 Das spätrömische Südstfriedhof. Akadémiai  
Kiadó, Budapest.

VONDROVEC, K.–WINTER, H.

2014 Die Münzen aus den Brand- und  
Körpergräbern sowie den Grabgärtchen und  
Flurgräbern von Halbturn. In: Doneus, N.  
(Ed.): Das kaiserzeitliche Gräberfeld von  
Halbturn, Burgenland. Monographien des  
Römisch-Germanischen Zentralmuseums  
122, 1, 237–254.

ZOFFMANN Zs. K.

1991 A solymári, II. századi római kori temető  
embertani anyagának vizsgálata. StComit 21,  
335–347.

ZSIDI P.

1987 A Budapest XI. kerületi Gazdagréten feltárt  
IV–V. századi temető. CommArchHung,  
45–71.

## AZ ERAVISCUS TÖRZSI ELIT NYOMÁBAN

### Császárkori kocsi- és lósírok a Budaörs–Kamaraerdei-dűlő római településének temetőjében

*Előzetes kutatási összefoglaló*

#### BEVEZETÉS

A Budaörs–Kamaraerdei-dűlőben 2002-ben és 2003-ban Ottományi Katalin vezetésével zajlott régészeti kutatások nemcsak egy római-kori, vidéki települést hoztak napvilágra, hanem annak több száz síros temetőjét is (1. kép 1, 3). Ebben a temetőben több olyan sírgödör is előkerült, amelyekbe díszes utazókocsikat, az azokat húzó fogatos lovakat vagy felszerszámozott hátszlovakat temettek. A négy lósír (79., 83., 86. és 117. sírok, az utóbbi kettős lósír) és a négy kocsisír (124–126. és a 162. sírok) jelentősége, hogy – ellentétben a korábbi, többnyire véletlenül és/vagy bolygatott állapotban előkerült sírokkal – ezeket régészeti feltárás során és sértetlenül találták meg (1. kép 2). Ennek a szerencsés körülménynek köszönhetően a feltárt sírok sok olyan megfigyeléssel gyarapították a császárkori kocsi- és lósírokra vonatkozó ismeretanyagunkat, amelyek közelebb visznek minket ennek a sajátos, őslakos elithez köthető temetkezési rítusnak a megértéséhez.<sup>1</sup>

A tanulmány célja, hogy főbb jellegzetességeiket kiemelve végleges közlésük előtt előzetesen ismeresse a feltárt sírokat és röviden, néhány problémára koncentrálni kijelölje azok helyét a császárkori kocsi- és lótemetkezések között.

#### A LÓSÍROK

Felszerszámozott hátszlovakat tartalmazó sírgödörök gyakran kísérik a helyi őslakos elit kocsitemetkezéseit. Kocsisírokhoz kötődnek a budaörsi lósírok is. Ezzel szemben önmagában nem minden lósír feltételez kocsis elittemetkezéseket. Elpusztult vagy feláldozott hátszlovak eltemetésének a szokása ugyanis mind földrajzi, mind társadalmi tekintetben jóval szélesebb körben elterjedt, mint a kocsi sírba tételének lényegesen költségesebb, arisztokratikus jellegű rítusa. A pannoniai tartományoknak ugyanis majd minden

területéről ismerünk lósírokat, amelyeknek csak egy része köthető a helyi elitekhez.<sup>2</sup>

Annak ellenére, hogy a temetőn belül a négy lósír a kocsisírok csoportjának közvetlen közelében feküdt (a 124. kocsisírt mindössze 4,3 m választotta el a 117. lósírtól), külön csoportot alkotva azoktól mégis elkülönülni látszanak (1. kép 2). Feltűnő jelenség, hogy 117., a 83. és a 79. sír egy közel egyenlő oldalú háromszöget alkot, és ennek a háromszögnek pontosan a középpontjában található a 86. lósír. A lósírok által kirajzolt mértani alakzatnak azonban jelentőséget vagy szándékosságot – párhuzam híján – egyelőre nem tulajdoníthatunk. A sírok tájolása is eltér egymástól.

#### 79. ló- és kutyasír (2. kép)

*A sír temetőn belüli pozíciója, környezete:* A 86. lósírtól DK-re, az árokkal határolt területen belül, annak ÉK-sarkában ásták.

*A sírgödör formája, méretei és tájolása:* A szabálytalan téglalap alaprajzú, 2,4×1,4 m nagyságú és megközelítőleg É–D tájolású, lefelé enyhén szűkülő gödör, amelynek DNY-i sarka erősebben lekerékített, mint a többi. A gödör betöltésének felső rétege nagyobb méretű kődarabokat is tartalmazott.

*Leírás:* A szűk sírgödörbe egy hátszlo és az ÉNy-i sarokba egy kutya tetemét helyezték el.

*A ló:* Az É–D tájolású ló a jobb oldalára dőlve feküdt a sírgödörben. Magasra tartott feje a gödör D-i oldalának támaszkodik. A ló neme mén, életkora: adult, marmagassága: 141 cm, közepes testalkatú.

*Lószerszám:* A lovat felkantározva temették a sírgödörbe. Zablája 1 vagy 2 vaskarikás csuklós vaszabla. A lószerszámhoz Y alakú bronz szíjelosztók, D-alakú bronzcsat, téglalap alakú veretek (2 db), a kantárhoz pedig kisméretű kifli (8 db) illetve pelta alakú bronzveretek (4 db) tartoztak, amelyek felületét ónozás borította (2. kép 4). A ló feje mellett feküdt, ezért eredetileg a keskeny kantárszíjakról lóghatott három összefűzött, vörös színű, valamint egy színes üvegpasztá gyöngy (2. kép 2, 4). Az utóbbi gyöngy lilásbarna alapon fehér pettyekkel, és egy sárga vo-

<sup>1</sup> A pannoniai kocsisírokhoz összefoglalóan lásd egyelőre: Mócsy 1974a, 146–147, 149–150; PALÁGYI–NAGY 2002, 70, 135–150; MRÁV 2009, 78–87. Egy-egy résztemával vagy problémával foglalkozó újabb tanulmány: MRÁV 2006, 33–73; MRÁV 2011, 21–61; MRÁV 2013a, 105–144. A budaörsi császárkori kocsi- és lósírokhoz: MRÁV 2014, 114–137.

<sup>2</sup> A pannoniai lósírokhoz összefoglalóan: PALÁGYI–NAGY 2002, 70; VÖRÖS 2010, 232–233.

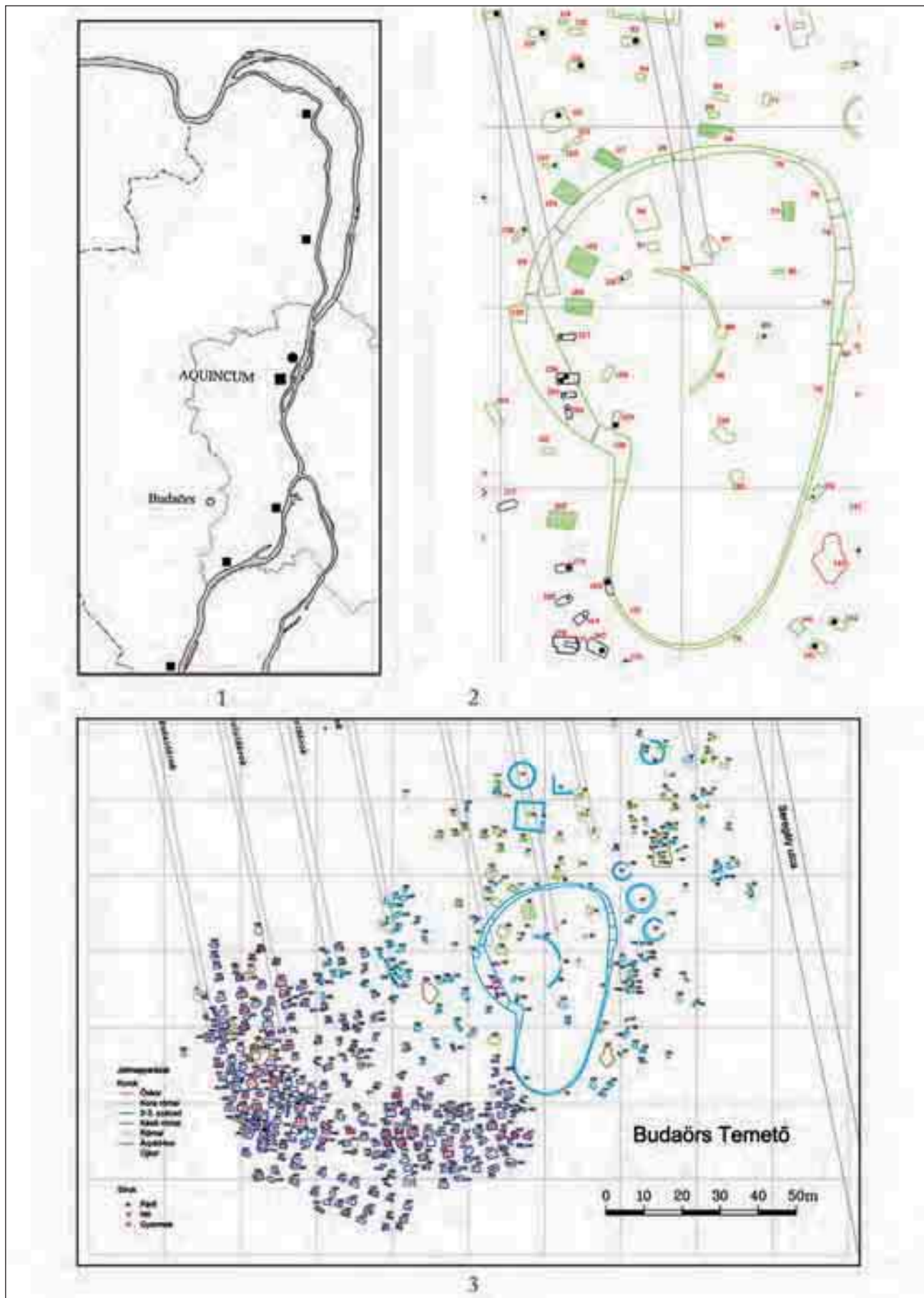

1. kép: 1: Budaörs–Kamarerdei-dűlő római település és temető fekvése;  
 2: a kocsi- és lósírok fekvése és környezete; 3: a budaörsi temető alaprajza

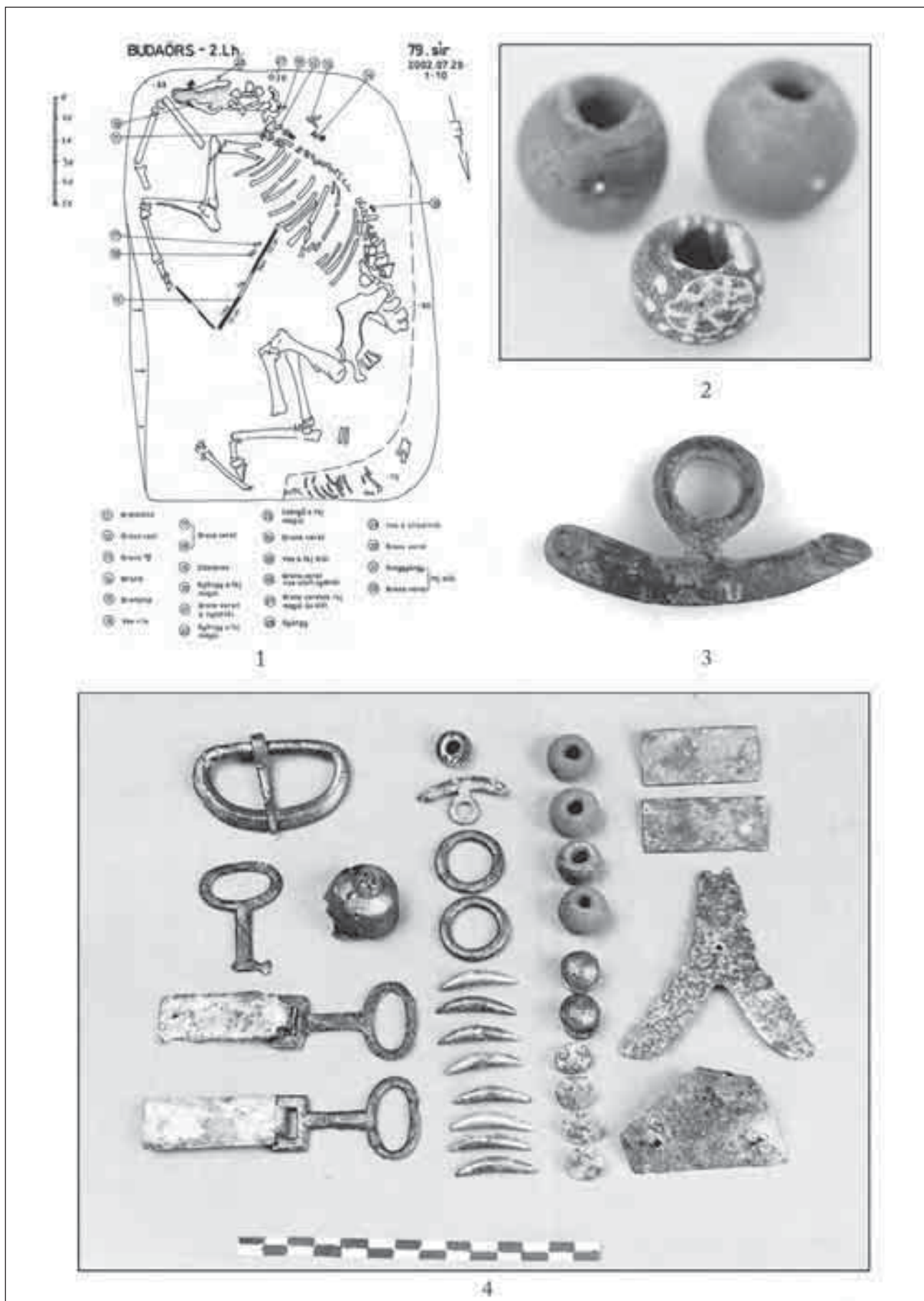

2. kép: 79. lósír. 1: a lósír rajza; 2: a kantárra kötött gyöngyök; 3: fallosz amulett; 4: a lószerszám veretei

nalakkal határolt zöldszirmú, vörös közepű „virágmotívummal” díszített. A kis bronzcsengőt és a fallosz alakú bronzcsüngőt (2. kép 3.) a ló egészségét védő, bajelhárító amulettként függesztették a lószerszámra.

*A kutya:* A sír északi sarkában egy temetkezési szer-tartás során leölt kutya csontváza is feltáráshoz került. Nyakörvre, pórázra utaló veret(ek) nem került(ek) elő.

*Egyéb mellékletek:* Nincsenek.

*Irodalom:* OTTOMÁNYI–MESTER–MRÁV 2005, 100; MRÁV 2014, 127–129.

### 83. lósír (3. kép 1–3.)

*A sír temetőn belüli pozíciója, környezete:* A kocsi- és a lósírok közül a legészakabbra fekszik. (A 86. lósírtól É-i irányba 9 m távolságra ásták.) *A sírgödör formája, méretei és tájolása:* A sírgödör téglalap alakú, 1,8×1 m nagyságú, közel másfél méter mély, Ny–K tájolású és lefelé erősen szűkülő.

*Leírás:* A szűk gödör alján bal oldalára dőlve fe-kiüdt a K-felé tájolt lótetem.

*A ló:* Ló neme a fogak hiánya miatt nem meghatá-rozható. Életkora: adult. Marmagassága az ép csöves csontok hiányában nem mérhető.

*Lószerszám:* A gödör K-i végében, a ló fejének közelében, de nem közvetlenül azon, előkerült egy sűrű ezüstsál-tausírozással díszített kerek vasveret (3. kép 2), amely kiemelt figyelmet érdemel. A zabla vagy a kantár részét alkotó veret középső részének át-tört mintáját a középpontjában levő díszes szegecsből négy, sugárirányban kifelé álló kétágú villa alkotja, amelyek végei egy külső körgyűrűbe futnak. A töb-bi, nagyobb átmérőjű körgyűrűhöz tartozó töredék valószínűleg ennek a veretnek a külső gyűrűjeként rekonstruálható. A díszítéstechnika korbán is közeli párhuzamaként hozhatók a Várpalota-Inota mellett feltárt két halomsír hátsólovainak ezüstsálakkal gaz-dagon tausírozott szerszámveretei<sup>3</sup> és a 126. sír ha-sonló díszítésű verete (lásd ott). A kantárhoz tartozott még néhány vasveret, egy D formájú vascsat (3. kép 1.) és egy üveggyöngy is.

*Egyéb mellékletek:* Nincsenek.

*Irodalom:* OTTOMÁNYI–MESTER–MRÁV 2005, 100; OTTOMÁNYI 2008, 68; OTTOMÁNYI 2014, 75.

### 86. lósír (3. kép 4–5.)

*A sír temetőn belüli pozíciója, környezete:* Az árokkal övezett területtől É-ra, annak közvetlen közelében, a 117., a 83. és a 79. lósír háromszögének közepén, mindegyiktől megközelítőleg azonos távolságra található. *A sírgödör formája, méretei és tájolása:* Nagyméretű, szabálytalan sírfolt, amelynek mérete 3,9×0,75/1,55 m, Ny-i sírgödör: 1,86×0,75/1,10 m.

A padka 1 m mélységben található. Tájolása K–Ny/ fordított.

*Leírás:* Rablott lósír. A gödör K-i végében egy se-kélyebb és kisebb gödörben lócsontok feküdtek. A nyugati fele volt a tényleges sírgödör, amelyben a ló-nak több csontja is fennmaradt.

*A ló:* Neme a fogak hiánya miatt nem meghatáro-zható. Életkora: 3 éves, marmagassága: 142 cm, közepes testalkatú.

*Lószerszám:* A bolygatás ellenére megmaradt né-hány tárgy: téglalap alakú vasveretek, csatkarika, és összeszegecselve egy bronz és egy ezüst téglalap alakú lemez (3. kép 5). Az utóbbi veretek arra utalnak, hogy ezt a lovat is felkantározva temették el.

*Egyéb mellékletek:* Lándzsahegy (töredékes állapota miatt típusa nem határozható meg).

*Irodalom:* Közöletlen.

### 117. kutya és kettős lósír (4. kép)

*A sír temetőn belüli pozíciója, környezete:* A 124. kocsisírtól ÉK-i irányban 4,3 m távolságra fekszik. *A sírgödör formája, méretei és tájolása:* A gödör 2,9×1,3 m alapterületű és legalább 1,8 m mélyre ásták. Tájolása ÉK–DNy. ÉNy-i sarka lekerekített, fala lefelé enyhén szűkül.

*Leírás:* A gödörbe farukkal érintkezve, ellenkező irányba tájolva két lótetem került (4. kép 1). A gödör DK-i sarkának alján keresztben, részben az 1. ló feje alatt, fekszik bal oldalára dőlve egy kutya csontváza.

*A lovak:* Az 1. ló DK-re tájolva a gödör DK-i felé-ben, egyenes gerincoszloppal fekszik, rogyasztva, hasa alá húzott lábakkal. Nyaka előre nyújtva. Feje a gödör déli sarkában, függőleges tartásban, enyhén jobbra elfordulva az állán nyugszik. A 2. ló ÉNy-ra tájolva, félig rogyasztott testtartásban, enyhén bal oldalára dőlve fekszik. Gerincoszlopa bal irányba enyhén ívelt. Hátsó lábai maga alá húzva, bal oldali mellső lába behajlított tartásban a test mellé behúzva került elő. A gödör ÉNy-i sarka a fejet magasra kiemelve tartja úgy, hogy a jobb pofa a gödör ÉK-i falának támaszkodik. Az 1. ló neme: mén, életkora 3 éves, marmagassága: 133 cm, alacsony testalkatú. A 2. ló neme: mén, élet-kora: 5–6 év körüli, marmagassága: 138 cm, közepes testalkatú. Bár járomra utaló fémveretek nem kerültek elő a sírből, a lovak hasonló testfelépítése, szegényes szerszáma valamint párban való eltemetésük alapján elképzelhető, hogy fogatos lovak voltak.

*Lószerszám:* Mindkét ló szájában vaszablát tartott (típusuk töredékes állapotuk miatt nem határozható meg, valószínűleg 2×2 karikás, csuklós zablák lehet-tek), hasuk alatt pedig egy-egy D formájú vascsat fe-kiüdt. Az 1. ló farhámjához tartozhatott 1 db bronz-karika. A gödör nyugati részében talált bronzveretek lehetnek a 2. lóról lekapcsolt kantár veretei (4. kép 2).

<sup>3</sup> PALÁGYI 1981, 8–9, 12, 31, Taf. III, XVI; PALÁGYI 1986, 389–390; PALÁGYI 2003, 16–19.

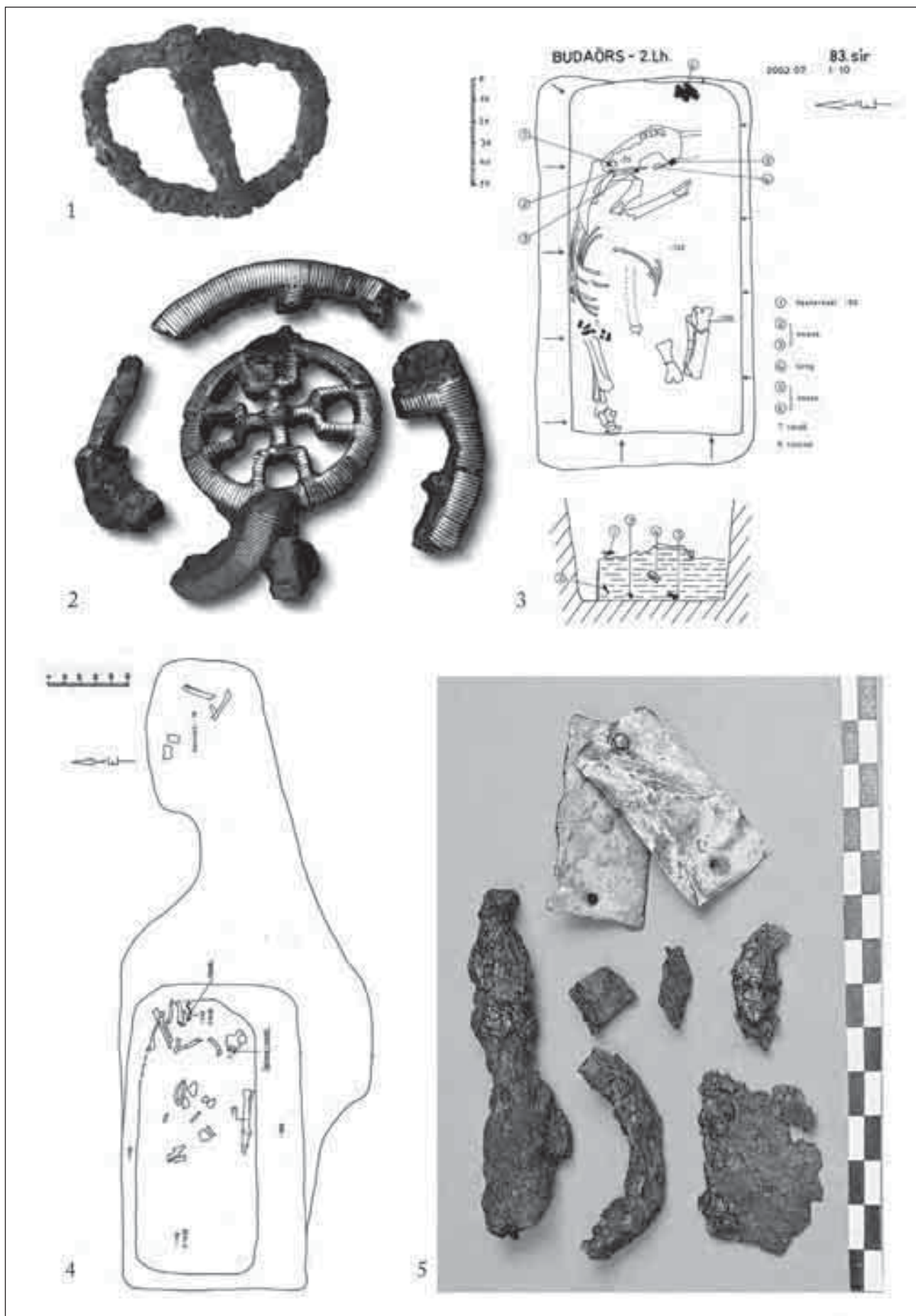

3. kép: 1–3: 83. lósír; 4–5: 86. lósír

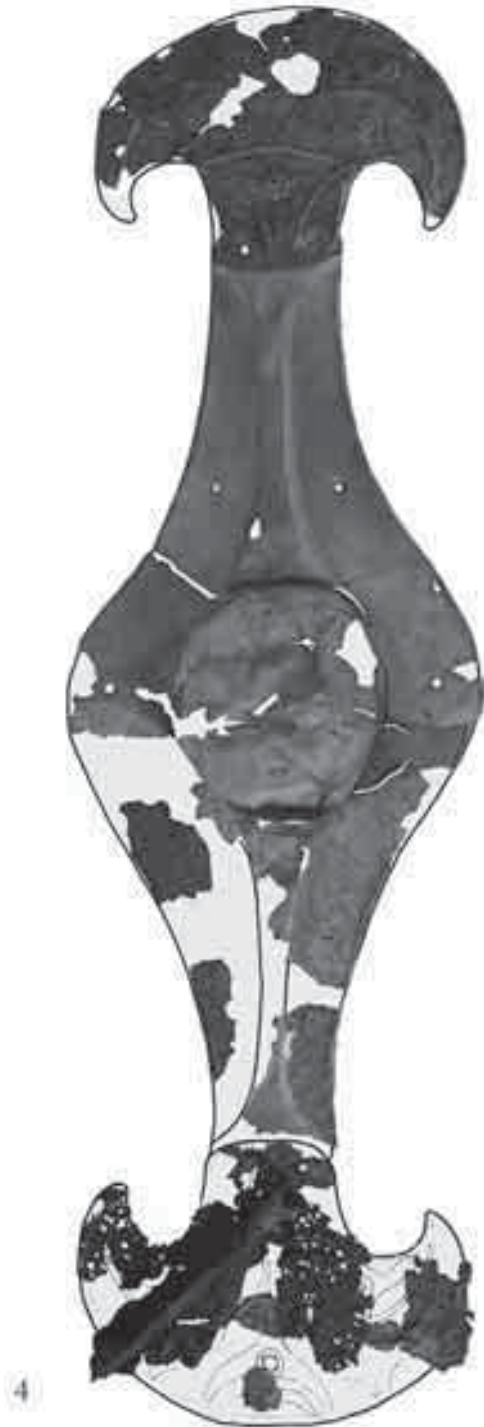

4. kép: 117. kettős ló- és kutyasír. 1: lócsontvázak a sírgödör fenekén;  
2: válogatás a lószerszám vereti közül; 3–4: késővaskori bronzveretes díszpajzs

*A kutya:* Neme feltehetően szuka, marmagassága: 57,1 cm, közepes testalkatú. A kutya nyakánál egy sorban talált, 10 db kisméretű kerek, domború fejű szegecs a nyakörvet díszíthette, a bronzkarika pedig a póráz rögzítésére szolgált.<sup>4</sup>

*Egyéb mellékletek:* Az 1. ló fejénél egy vasláncza csúcsa került elő. Erősen korrodálódott és sérült állapota miatt típusa nem határozható meg. A sír legfontosabb melléklete egy díszpajzs volt (4. kép 3–4), amelynek bronz lemezveretei a gödör Ny-i sarkában, a 2. ló mellett kerültek elő. A pajzsot ferdén nekitámasztották a gödör Ny-i falának. Itt a visszatemetett föld súlya a pajzsot vízszintes középvonala táján megroppantotta és derékszögben megtörve alsó felét a gödör fenekéhez, felső felét a padka oldalához nyomta. A pajzsot ért erőhatás következtében a pajzsdudor is derékszögben meghajlott (4. kép 3). A bronz lemezborítás alapján a pajzs külső oldalán egy merevítő középbordával (*spina*) rendelkezett. A pajzs díszítésének egyetlen bronzlemezről domborított középső része magában foglalt egy félgömb – és nem orsó – alakú pajzsdudort, a függőleges középbordát és az ezeket két oldalról kísérő, pajzsdudor körül kiszélesedő lapos és díszítetlen peremet. A bronzlemezeket gömbfejű bronzszegekkel erősítették fel a fa pajzstestre. A középső rész alatt és felett, a *spina* elkeskenyedő végeihez egy-egy külön készült, pelta formájú lemezt szegelték, egymással ellentétes állásban. A pelták felületét domborított körívvel további mezőkre tagolták, amelyeket egymásba átfutó szabálytalan négyágú „csillag” motívumokkal és ezek közepén egy-egy pontkörrel díszítettek. A pajzsdudornak mind a formája, mind a díszítése római kor előtti késővaszkori hagyományokra vezethető vissza. A pajzsdudor és a hozzá kapcsolódó veretek vékony bronzlemezről készültek, amelyek harci körülmények között nem biztosítottak megfelelő védelmet. Valószínű ezért, hogy a pajzsot reprezentációs célokra készítették: díszpajzsként hordozták és/ vagy kifüggesztették.

*Irodalom:* MRÁV előkészületben.

## A KOCSISÍROK

A budaörsi császárkori temető területén a négy kocsit tartalmazó gödör megközelítőleg egy É–D irányú vonal mentén, egy sorba rendezve helyezkedett el, úgy, hogy a 124–126. sírok egymáshoz közelebb, míg a 162. sír tőlük távolabb feküdt.

### 124. kocsisír (5–6. kép)

*A sír temetőn belüli pozíciója, környezete:* A 125. kocsisírtól É-ra, a 117. lósírtól pedig DNy-ra fekszik, azokkal egy csoportban. A sírgödört metszi a fordított P alakú te-

rületet övező árok, ezért annál korábbi lehet. *A sírgödör formája, méretei és tájolása:* A téglalap alakú, 2,7×1,9 m alapterületű és 1,49 m mélyre ásott és helyenként lefelé szűkülő gödör tájolása ÉNy–DK. A DK-i sarka erősen lekerekített, itt szűkül leginkább a gödör.

*Leírás:* A gödör aljára, egymás mellé, de ellentétes irányba fektetve került a járomba fogott két fogatos ló teteme (6. kép 1). Ezt követően a kocsi leszerelt ülését, háttámlára fektetve a két ló közé, a gödör Ny-i felébe tették, majd arra közel vízszintesen két kereket raktak (5. kép 3). A harmadik kereket a gödör É-i falának támasztották. A kerékabroncs alsó íve a 2. ló orrán nyugodott. A negyedik kereket ferdén az 1. ló fejének illetve a gödör D-i falának támasztották. Az első vánkost a húzókar konstrukcióval az utóbbi két kerék közé pakolták, majd javarészt az 1. lóra fejfelé ráborították a kocsiszekekrényt, amely a föld nyomásától közepén megtört.

*A lovak:* A két fogatos lovat felkantározva, járomba fogva húzták bele a sírgödörbe (6. kép 2–4). A K-re tájolt 1. ló félig rogyasztott testhelyzetben, enyhén jobbra dőlve, jobb oldalával a gödör déli falának támaszkodott. Feje előrenyújtott, a sír alján az állára állított. Bal mellső lába előre nyújtott, felmagasodó térdrel. A bal hátsó láb behúzva a has mellett, a jobb oldali hátsó láb pedig teljesen a has alatt feküdt. A Ny-ra tájolt 2. ló fara részben a hátára fordult, behúzott bal hátsó lába így felfele áll. A test ezután megcsavarodva a hasára került. Kinyújtott jobb mellső lábát ferdén felfelé tartotta, míg a bal oldali mellső lába behajlítva a gödör fenekén feküdt. Nyakát a járom a hátára visszahúzta. Jobb pofája a lapockán támaszkodott, fejével É-felé nézett, enyhén lefele álló fejtartásban. Az 1. ló: neme feltehetően kanca, életkora 3 év, marmagassága: 138 cm, közepes testalkatú; a 2. ló: neme kanca, életkora 7 év körüli, marmagassága: 138 cm, közepes testalkatú.

*Lószerszám:* Mindkét lovat felkantározták. Szájukban azonos típusú és kivitelű zabla volt, amelyek a 2×1 bronzkarikás csuklós vaszablák típusába sorolhatók. A két kantár azonos funkcionális és díszveretekből álló garnitúrái bronz csövecskéket, szíjra húzható félgömb fejű vereteket, bekarcolt andráskezeszettel díszített, téglalap fejű szíjbújtatókat és nyitott ovális bronzgyűrűket tartalmazott.

*Járom:* A kettős fájárom összekötötte a két ló nyakát. Az 1. lónak a járomgallerja a nyaka alá fordult, a 2. lónál pedig a járomveretek a tarkó mögött kerültek elő. A járom az ún. szarvas végű jármok típusába tartozik. Ennek egyik jellegzetes verete, a szarv alakú nyúlványban végződő járomvég-veret ugyanis ebben a sírban *in situ* került elő, amely az eddigiektől teljesen eltérő járomrekonstrukciót eredményezett. Eddig ezt a típusú öntött bronz vagy sárgaréz veretet vízszintes állásban, kifelé ívelő szarvtaggal rekonstruálták, feltéte-

<sup>4</sup> Kutanyakörvekről és pórázveretekről összefoglalóan: PALÁGYI-NAGY 2002, 149.



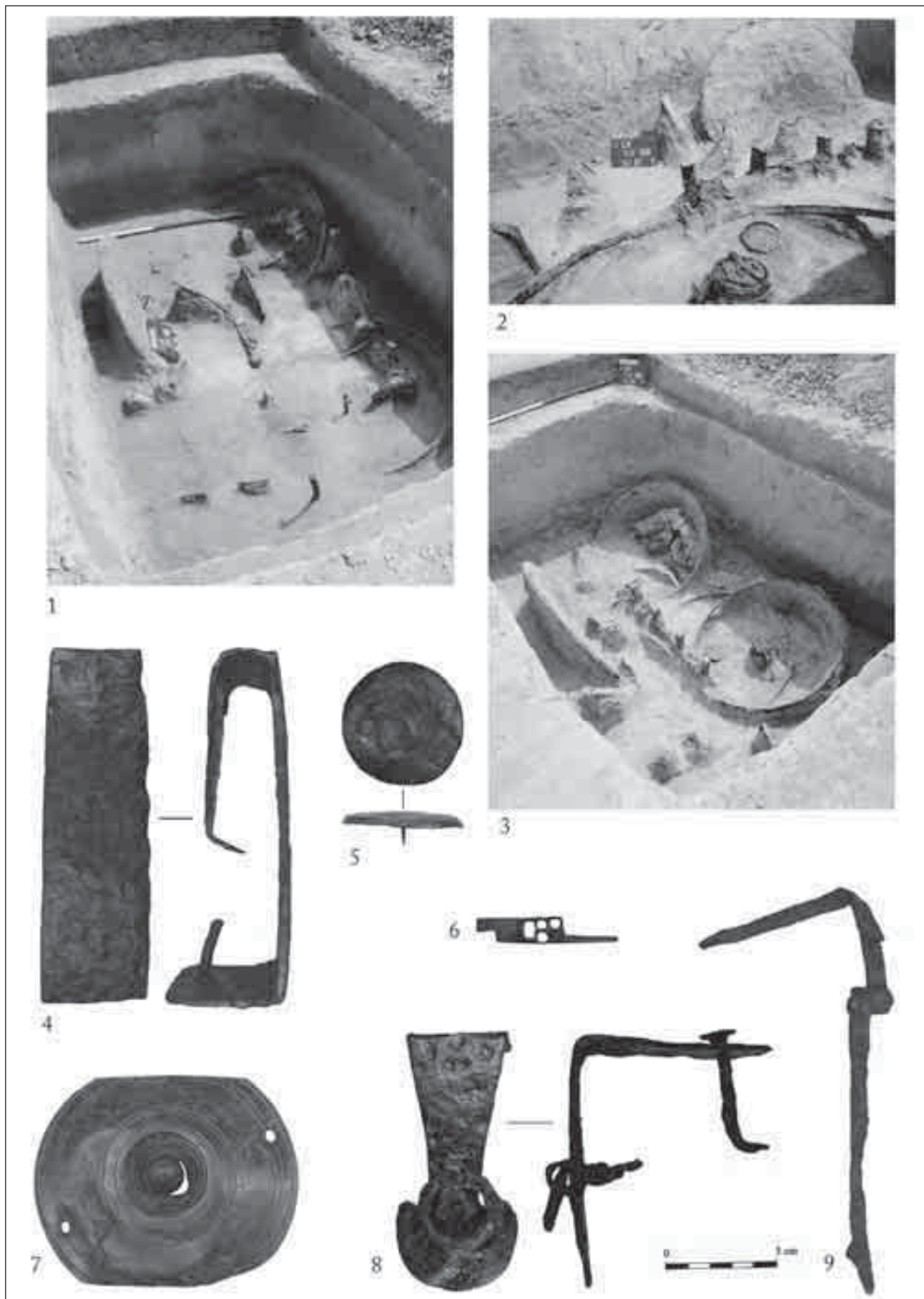

5. kép: 124. kocsisír. 1–3: a sírba tett kочи alkatrészei; 4–5: a kочи oldaldeszkáit díszítő vaspánt és bronzkorong egyike; 6–9: a beépített utazóláda alkatrészei

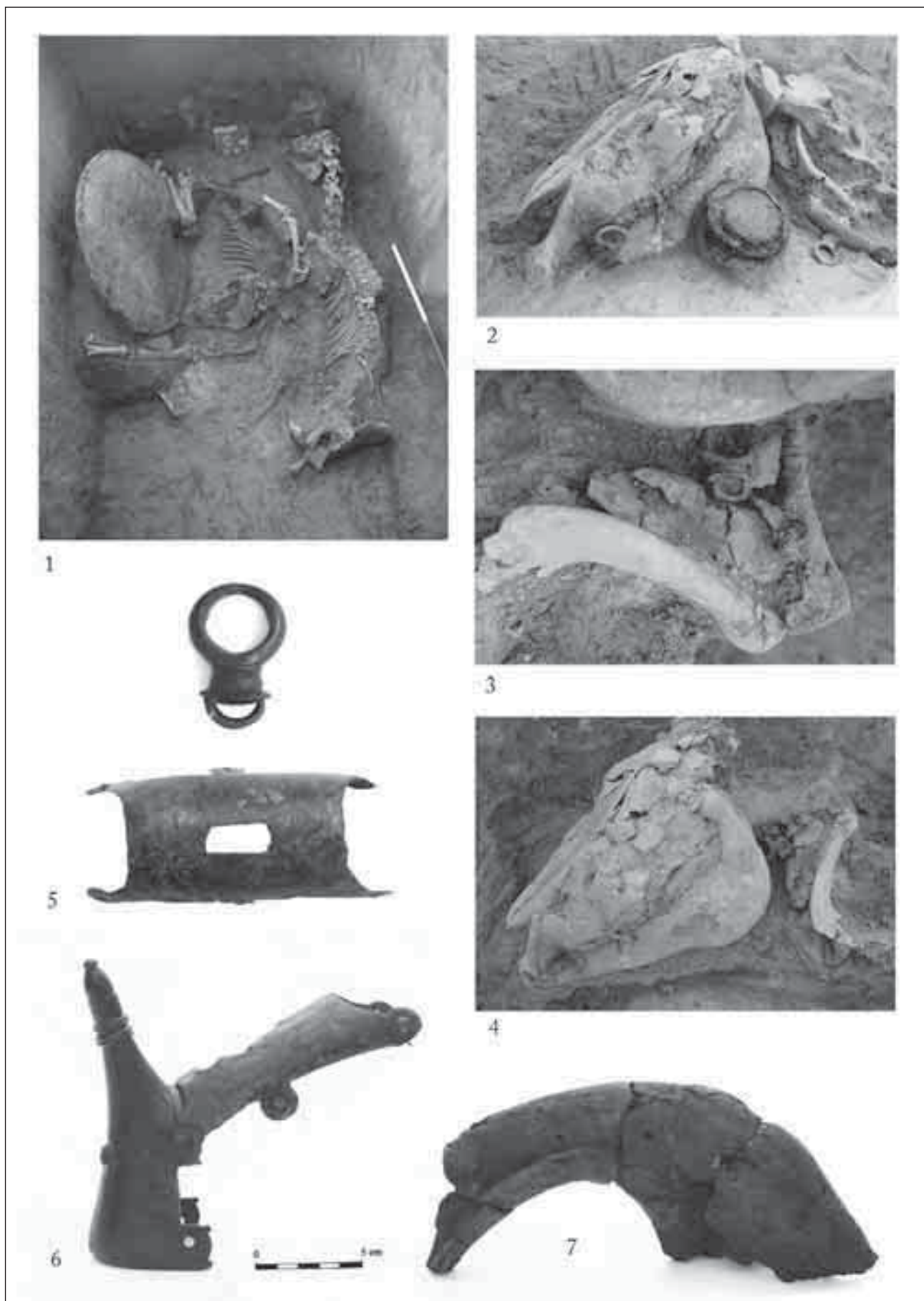

6. kép: 124. kocsisír. 1: a két fogatos ló váza a sírgödör alján;  
 2–4: az 1. ló jármának veretei feltárásuk pozíciójában; 5–7: és restaurálásuk után

lezve, hogy egy stilizált négylábú állatot ábrázolt.<sup>5</sup> Ezzel szemben ezt az öntött veretet függőleges állásban, felfelé ívelő „szarvtaggal” szegelték a fájárom végére (6. kép 2–5). A 124. sír jármán ehhez a verethez közvetlenül és két közös szeggel kapcsolódott egy járom tetejére ívesen felfekvő, hat kerek átlukasztott fül segítségével felszegezett lemezborítás (6. kép 5). A járom veretgarnitúrájához négy hasonló lemez tartozott, 2–2 mindkét ló nyaka felett. A lemezek tetején a téglalap alakú kivágásokba a szárvezető járomkarikák rögzítő fülei illeszkedtek, úgy ahogy azt előkerülésük leletösszefüggése mutatta (6. kép 2–3). Mindkét járomgallér teteje közepén csúcsban végződött, amelynek öntött bronz csúcsdíszei ugyanolyan szarvtagba futottak, mint a járomvég-vereteké. (Egyikük alja már a római korban erősen sérült.) Közvetlenül a járomvég-veret alatt elkezdődött az ólomlemez-borítás, amelyet íves lemezalátétek és bronzszegek sora rögzített a fájárom pereméhez. A rézkorrózióknak köszönhetően a fájáromból fennmaradtak nagyméretű, eredeti alakjukat megőrző töredékek. Az azonos garnitúrához tartozó négy sárgaréz gyepelővezetőnek a karikatagja az intenzív használattól helyenként vékonyra kopott (6. kép 5). Nyaktagjuk kettős kónikus, palástjuk rövid, rögzítő fülük félköríves. A sírba tett járom veretkészlete azonban nem teljes, mert a 2. lónál még a római korban elveszhetett a szarvas járomvég-veret.

*A kocsi:* A szerkezeti elemeire bontott kocsi szét-szerelve, az egyes elemeket (mint a kerekeket, az első tengelyt a húzókar konstrukcióval, a kocsi rudat, az ülést és a szekrényt) külön helyezték a gödörbe (5. kép 1–3). A nyújtót és az általában gazdagon díszített hátsó vánkost, valamint a csapszeget és a rúdszeget azonban megtartották, azok nem kerültek a sírba. Mind a négy tengelyszárnak megtaláltuk a koptatóvasát. Azok sírbeli pozíciója alapján a tengelyszárakat lefűrészelték és a gödörbe dobták. A szekrény fenékdaszakáza a föld súlya miatt hosszanti középvonalában megroppanhatott, s így az oldaldaszakák megdőlvé közelebb kerültek egymáshoz.

Típus: Könnyűépítésű, rögzített szekrényű utazókocsi, kétszemélyes üléssel.

*Alváz:* Hiányosan tették a sírba. Az első tengely és a húzókar konstrukció legtöbb vasalása (mint a két, 45 fokos szögben álló egyenes ún. vánkös-húzókar összekötő vas, vagy a négy ívelt mandulafejú pánt) azonban eredeti pozíciójában került feltárásra, de a vánkös tetejéről leszedett csapszegvezető vasalás már távolabb feküdt. A végén kettéágazó kocsi rud szorítógyűrűje a két ló csontváza között került elő, amely arra utal, hogy a leszerelt kocsi rudat az árok hosszában, a két lótetem közé fektették.

*Szekrény:* Az oldaldaszakák magassága, a fenékdaszakával együtt is mindössze 16,5 cm. A szekrény két elülső szélénél az oldaldaszaká alja az ott talált vasalások alapján íves kialakítású lehetett.

*Díszítés:* A bronzveretekkel ellátott hátsó vánkös nem került a sírba, így annak díszítését sem ismerjük. A kocsiszekrény oldaldaszakáit négy darab függőleges állású vaspánt (szélessége: 4,7 cm) osztotta öt mezőre. A vaspántokat a fenékdaszakát aljára fűszerűen visszahajtott és felszegezt alsó részük, valamint az oldaldaszaká peremén átfordított, majd derékszögben meghajtott, hegyes végükkel az oldaldaszaká belső oldalába ütve rögzítették (5. kép 4). A középső, üléskeret alatti mezőt alul egy szélesebb, felül pedig egy keskenyebb vízszintes vaspánt zárta le. Ennek a mezőnek a közepénél a fenékdaszaká alján egy vasgyűrűt tartó sasszeget vezettek át. A hátsót leszámítva mindegyik mező közepére tuskójánál fogva egy-egy lemezből préselt, 5,6 cm átmérőjű bronzkorongot szegelték (5. kép 6). Az egyik bronzkorong nagyobb átmérőjű volt, mint a többi, ezért az egy elveszett korong utólagos pótlása lehet.

*Egyéb mellékletek:* Egy bronz zárnyelv és egy esztergált körgyűrűvel díszített bronzkorong valószínűleg a kocsi szerelt, zárható utazóláda alkatrészei voltak (5. kép 6–9). A nagyméretű gömbfejes bronzszeggel rögzített, öntött, hátoldalán trébelés nyomait mutató korong (5. kép 7.) másodlagosan felhasznált veret lehetett. Az alját és a tetejét ugyanis levágták, hogy felszegelezhető legyen a rendelkezésre álló, átmérőjénél keskenyebb helyre.

*Irodalom:* OTTOMÁNYI 2008, 68; OTTOMÁNYI 2014, 73–75.

### 125. kocsisír (7–8. kép)

*A sír temetőn belüli pozíciója, környezete:* A gödröt a 124. és a 126. sír között, azokkal megközelítőleg egy sorban, de az utóbbihoz valamivel közelebb ásták. A 126. kocsisírral együtt az árokkal övezett területen belül fekszik, annak nyugati kihasadásában. *A sírgödör formája, méretei és tájolása:* A megközelítőleg négyzet alaprajzú, 2,95×2,5 m nagyságú, 1,2 m mély sírgödör a legnagyobb alapterületű a budaörsi kocsisírok között (7. kép 1). Tájolása ÉNy–DK.

*Leírás:* A nagyméretű gödör alján, egymás mellett kényelmesen elfért a két leölt fogatos ló teteme, úgy, hogy egyik testrészük sem volt takarásban (8. kép 1). Kettejük közé, a gödör fenekére tették a jármot. A kocsi mind a négy leszerelt kerekét vízszintesen, közvetlenül a lótetemekre fektették. A kocsiszekrény fejjel lefelé borítva a gödör keleti felébe került, részben az 1. ló kinyújtott lábai fölé, a ló fekvésével párhuzamosan. A háttámlára fektetett, leszerelt ülés és az első vánkös vasalásai a gödör nyugati felében kerültek feltárásra. Az ugyancsak leszerelt, végén kettéágazó ko-

<sup>5</sup> Lásd Bánki Zsuzsanna rekonstrukcióját, amelyet a Sárbogárd-Virág-részen talált kocsisír jármőről készített: BÁNKI 1998, 84–86, Abb. 17; ld. még: PALÁGYI 2000, 537–538.

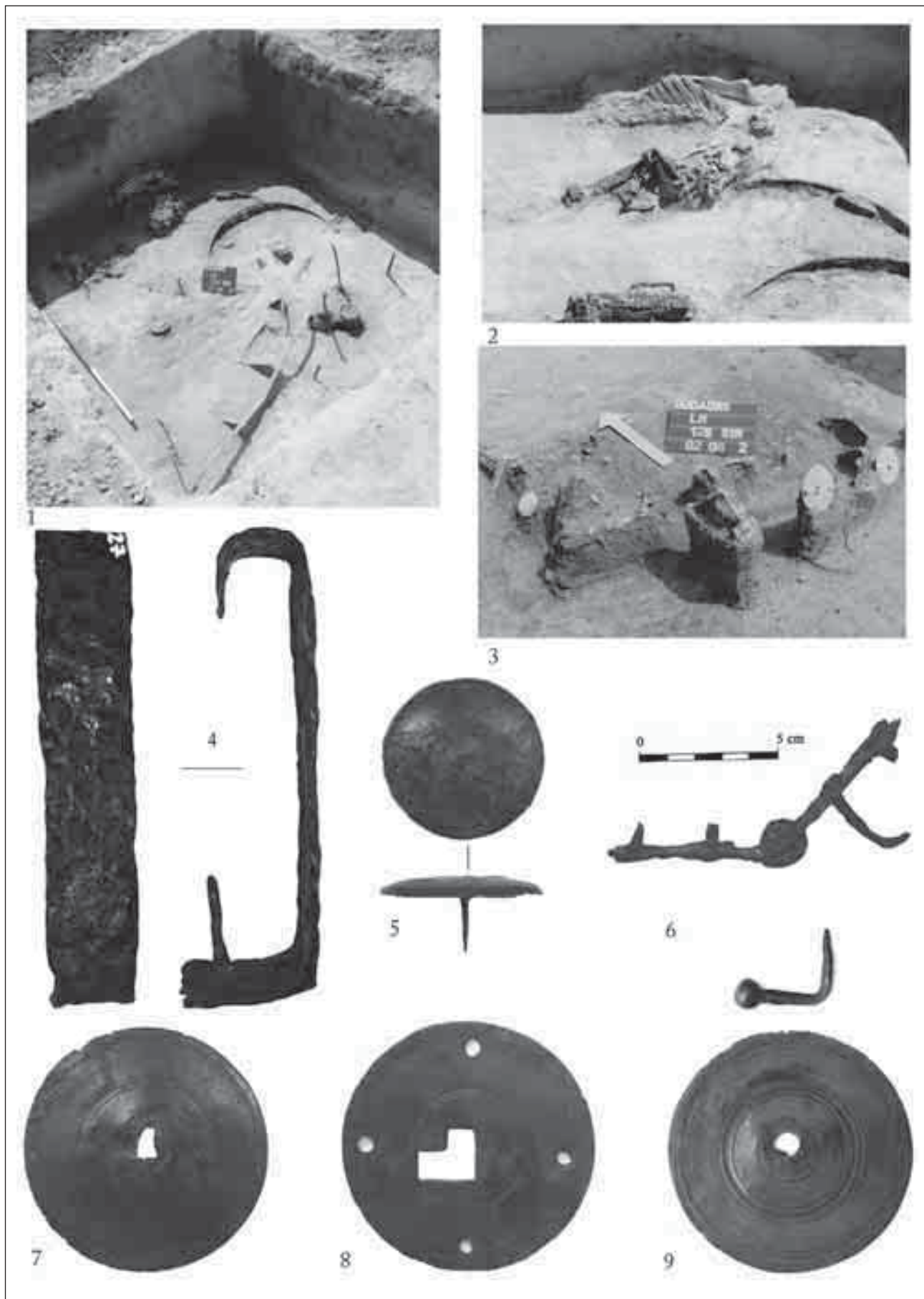

7. kép: 125. kocsisír. 1–2: a kocsi alkatrészeinek feltárása; 3: az utazóláda veretei;  
4–5: a kocsi oldaldeszkáit díszítő vaspánt és bronzkorong egyike; 6–9: a beépített utazóláda alkatrészei

csirúdhoz tartozott az a szorítógyűrű, amely a gödör északkeleti sarkának közelében, az 1. ló faránál került elő. Helyzetéből arra következtethetünk, hogy a rudat a sírgödör északi, hosszanti oldalával párhuzamosan fektették a gödörbe.

*A lovak:* Mindkét fogatos ló teteme déli tájolásban, kinyújtott lábakkal, bal oldalára dőlve feküdt (8. kép 1). Míg az 1. számú ló feje a ló jobb oldalára visszahajlott és orral lefelé függőlegesen állt, addig a 2. ló feje bal pofájára dőlve a gödör fenekén nyugodott. 1. ló: neme kanca, életkora 10 év körüli, marmagassága 138,5 cm, közepes testalkatú. A 2. ló neme kanca, életkora adult, marmagassága 133 cm, alacsony testalkatú.

*Lószerszám (8. kép 2):* Csak a 2. ló volt felkantározva. Zabla is csak ennek a lónak a szájában volt, amelynek típusa az egyszerű 2×1 vaskarikás, csuklós vaszabla. A kantárszíjakat közepes méretű korongfejű és kisebb méretű, félgömb fejű bronzszegecsek ritmusa díszítette. A kantár szegecsekkel gazdagon kivert szíjainak a találkozási pontjainál kereshetjük annak az öt nagyobb méretű, korongos fejjel rendelkező veretnek a helyét, amelyek korongjának közepén egy szegecset vezettek át. Hátoldalán pedig szíjelosztó keretet alakítottak ki, két, egymással merőlegesen találkozó kantárszík számára. A kantár szíjaira húzott bújtatógyűrűkként azonosíthatjuk azt a hat darab kisméretű bronzgyűrűt, amelyek egyik oldala korongszerűen kiszélesedve ellaposodik.

*Járom:* A fogatos lovak tetemét járomból kifogva helyezték el a sírgödörbe. Magát a kettős fájromot a két ló közé rakták úgy, hogy egyik vége a 2. ló nyakához, míg másik vége az 1. ló két hátsó lába közé került. A járom díszes előoldalával felfelé feküdt, veretei eredeti helyzetükben őrződtek meg. A járomgallér lovak nyaka feletti ívelt részeit ólomlemezsel borították. A bronz szárvezető karikák egy része *in situ*, másik része leszerelve, a járomtól valamivel távolabb került elő. Ezek a szárvezető járomkarikák a legegyszerűbb típusba sorolhatók, amelyek egy szimpla karikából, egy ovális formájú vízszintes palástrészből és egy rögzítő fülből állnak, amelyek jelen esetben félkörív alakúak. A járom mindkét csúcsába egy-egy bronz szárvezető karikát szegtek, amelyeknek belső felületi kopásai funkcionális használatukra engednek következtetni. Mindkét karikának a vasszeg tuskéjét befogadó nyaktagja kettős kónikus alakú, közepén körbefutó mély hornyolással. A járom előoldalának két végét díszítette az a két kerek, lemezpótlásokkal javított bronzveret, amelyek áttört körgyűrűvel díszített alátétlemeznek közepére egy-egy Szilénosz maszkot erősítettek (8. kép 3–4). A repkénykoszorút viselő Szilénosznak itt a démoni vonásait domborították ki, amely jól tükrözik arckifejezésében: keveréklény voltát hangsúlyozza a lecsüngő, szőrös szemöldöklebeny, a pár-

huzamos csigás fürtökbe rendezett szakáll és a széles, lapos orr. Mindkét veret hátulján megőrződött egy T alakú rögzítő fül. (A másik T-fül a veret letörött felső részén lehetett.) A járom mindkét végén kellett volna találnunk egyet-egyet azokból a patkóalakú veretekből, amelyeknek szobrászati díszítése eredetileg két antitetikus állású nagymacska szobrából és az általuk tartott kerek pajzsból állt (Radnóti C típus) (8. kép 6).<sup>6</sup> Ebből a verettípusból azonban csak egy fél veretet kiadó töredéket találtunk (8. kép 5), de azt eredeti helyzetében, a járom végén. A nagymacska testén a csíkokat nielló berakással hangsúlyozták. A nagymacskának az alakja és különösen a feje hasonlóan mintázott, mint a Budapest-Gellérthegyen talált járomvereté.<sup>7</sup> A kerek pajzson ábrázolt kopasz, szakállas maszk szintén Szilénoszt idézte meg. Ez a Szilénosz azonban nem démoni lény, hanem nyugodt, értelmet sugárzó arckifejezése az élet igazságait ismerő, bölcs istenségé.

*Kocsi:* Az első tengely és a húzókar-konstrukció, valamint az első vánkossal való vasalásai a sírban szétszórva, minden összefüggés nélkül kerültek elő, amely arra utal, hogy ezt a szerkezeti elemet részben vagy teljesen szétbonthatták. A nyújtó és a hátsó vánkossal való vasalásai és díszítményei valamint a tengelyszárak koptatóvasai nincsenek képviselve a sírba helyezett kocsi alkatrészek között. Mindez azt bizonyítja, hogy a nyújtó és a hátsó vánkossal való vasalásai, vagy legalább is a (lefűrészelt?) tengelyszárak nem kerültek be a kocsi gödrébe. Hiányzik a csapszeg és a rúdszeg is. A sírgödör nagysága és mélysége is lehetővé tette volna a kocsi összeszerelt állapotban való eltemetését, erre azonban szemlátomást nem volt sem igény, sem szándék. Fontosabb szempont lehetett, hogy a máshol is felhasználható vagy a gazdagon díszített, tehát költségesebb alkatrészeket (csapszeg, rúdszeg) és szerkezeti elemeket (például a hátsó vánkossal) megtartsák.

*Típus:* Kétszemélyes üléssel ellátott rögzített szekrényű utazókocsi, amely azonos a 124. és 162. sírok kocsijainak típusával, arányaival.

*Alváz:* Csak a húzókar konstrukciót és az első vánkossal tették a sírba a leszerelt, végén kettéágazó kocsirúddal együtt.<sup>8</sup> Vasalásaik, mint a 45 fokos szögben álló egyenes húzókar-vasalás (más néven vánkossal-húzókar összekötő vas)<sup>9</sup>, az ívelt, mandulafejű szegpár vagy a csapszegvezető vasalás mind előkerültek a sírból, de nem eredeti pozíciójukban.

<sup>6</sup> Ehhez a járomveret-típushoz lásd: RADNÓTI 1961, 20–21, 33–36 – cf. PALÁGYI 1981, 32 Taf. XXV.

<sup>7</sup> RADNÓTI 1961, 25–26 Abb. 6–7.

<sup>8</sup> A római kocsik húzókar konstrukciójához: HASER–MAISE 2003, 199–201; MRÁV 2005.

<sup>9</sup> Ugyanígy húzókar vasalása van a 124. sír (lásd ott) és a Várpalota-Inota 2. halomsír kocsijának (PALÁGYI 1981, Kat. Nr. 2.2.10.9 Taf. XII.13–14).



1



3



2



4



6



5

8. kép: 125. kocsisr. 1: A fogatos lovak vázai a járom vereteivel; 2: a fogatos lovak kantárveretei; 3–4: Szilénosz büsztjével díszített alátétkorongos járomveret; 5: bacchikus nagymacska, járomveret; 6: a járomveret-pár rekonstrukciója (Lengyel Boglárka munkája)

Szekrény: A fejjel lefelé a gödörbe borított kocsi-szekrény kis alapterületű és oldaldeszka 17 cm-es magasságukkal alacsonynak mondhatók. A szekrénynek nemcsak a mérete és az arányai, hanem a díszítése is a 124. és 162. sírok kocsi-jait idézi. A leszerelhető ülés magasabb hát- és alacsonyabb kartámlákkal rendelkezett. Az ülés támláinak vázát négy íves faszlop (a két elülső kiflifa alacsonyabb, a két hátsó magasabb) és az azokat összekötő vasalások alkották. A háttámla vasalás a két hátsó sarokszlopot összekötő, végein gyűrűs kialakítású felső pántból, az ezzel párhuzamos, de végein tüske segítségével a sarokszlopba ütött alsó pántból valamint az ezeket közepén összekötő függőleges pántból állt.

Díszítése: A kocsi legdíszesebb részét, a hátsó vánkost (ld. 162. sír kocsi-ján) nem helyezték el a 125. sír gödrében. Az oldaldeszkat – a 125. sír kocsi-jánál megfigyelt pántokhoz hasonló – függőleges állású, keskenyebb vaspántok osztották öt téglalap alakú mezőre (szélességük: 3,3 cm) (7. kép 4). Az első négy mező közepére bronztüskék segítségével egy-egy 5,8 cm átmérőjű préselt bronz lemezkorongot szegtek (7. kép 5). Az üléskeretnél levő középső mezőt alul és felül is vízszintes vaspánt keretezte. Helyzetük alapján nem dönthető el, hogy az oldaldeszka bőrborítására varrt bronzkarikák itt dekoratív célokat, vagy a ponyva lekötözését szolgálták (ld. ehhez a 162. sír kocsi-ját). Valószínű, hogy a karikák a feltárás során elmozdultak eredeti pozíciójukból. Feltűnő, hogy a nagyobb bronzkorongok körül itt nem alkalmaztak kisebb felszegelt lemezkorongokat, amelyekből összesen 24 db előkerült a 162. sír kocsi-jának oldaldeszka-ín és pontosan ugyanennyi a kálozi kocsi-sírból. A kocsi-szekrény hátsó deszkáját egy sorban három 8,4–9 cm átmérőjű, öntött és esztergán megmunkált bronzkorong díszítette. Ezeket a korongokat középpontjukban egy gömbfejű bronz díszszeggel rögzítették. A kocsi-szekrény elülső oldalán, két bronz saroklemez között hasonló hármass bronzkorong-kompozícióval találkozunk (7. kép 7–9). Itt azonban a két derékszögben megtörő vaspánt, a két vas zsanér (7. kép 6.) és a középső korongba utólag belevágott L-alakú kulcslyuk együttesen arra utal, hogy a kocsi alacsony bakja egyben zárható utazóláda is volt. A sárisápi sír kocsi-ján ugyancsak előkerült egy bakként használt fa utazóláda, amely a budaörsinél kisebb volt, tetejét és alsó dobozrészét vas sarokpántokkal erősítették. Ezt az utazóládát azonban nem zárszerkezettel látták el, hanem tetejét sasszegeken átvezetett vasgyűrűk segítségével lekötötték.

*Egyéb mellékletek:* Nincsenek.

*Irodalom:* LENGYEL 2011, 25; THIELE–LENGYEL–MRÁV 2011, 321–326; OTTOMÁNYI 2014, 73–75.

## 162. kocsi-sír (7–14. kép)

*A sír temetőn belüli pozíciója, környezete:* A 162. sír kocsi-sír gödrét a 124–126. számú kocsi-sírok és a 117. kettős ló- és kutya-sír csoportjától déli irányban valamivel távolabb (22 m), de azokkal egy sorban, még a temető területén ásták. *A sírgödör formája, méretei és tájolása:* A téglalap alakú, lekerekített sarkokkal ázott sírgödör mérete: 3,1×1,85 m, tájolása: Ny–K.

*Leírás:* A sírgödör aljára húzták be a temetkezési szertartás során leölt, felszerszámozott fogatos lovakat (14. kép 1). A két lótetem fölé tették a kocsi-t (9. kép 1–3). A kiásott, mély gödör azonban szűknek bizonyult ahhoz, hogy a kocsi-t összeszerelve tegyék bele. A sír négykerekű kocsi-ját ezért szerkezeti elemeire bontották, és ezeket a rendelkezésre álló hely függvényében, külön-külön deponálták a gödörbe.

*A lovak:* A két felkantározott, járomba fogott fogatos ló tetemét a szűk sírgödörbe részben egymásra rakták, úgy, hogy, fejükkel K-felé néztek (14. kép 1). Az alulra került 2. ló a gödör keleti felében feküdt. Mellső lábait a törzse alá felhúzva tartotta. A járom hátrahúzta a ló fejét, ezért nyaka S alakban visszahajlott. Fejét az 1. ló két mellső lába között, állával a gödör fenekére támaszkodva, közel függőlegesen tartotta. Az 1. ló bal oldalára dőlve fekszik. Nyaka előre ívelt, fejét a sírgödör északi falának támasztotta. 1. ló: mén, életkora 4 év, marmagassága: 139 cm, közepes testalkatú. 2. ló: mén életkora adult, marmagassága: 142 cm, közepes testalkatú.

*Lószerszám:* A két fogatos ló kantárveretei azonos garnitúrához tartoztak (14. kép 2). Mindkét oldali pofaszíjba kettő, és a hozzájuk kötött orrszíjba pedig egy kerek, enyhén domború bronz díszkorongot foglaltak, amelyeket egyenként két keskeny, hurkos szíjbefogó verettel rögzítettek a kantár bőrszíjjaihoz. A korongok felülete sima, díszítetlen. A garnitúrához tartoztak még bronz bújtatók és szíjvég-veretek. Teljesen analóg veretekkel ellátott díszkantárt hátsólovakra (is) tettek, ahogy azt a balatonfőkajári és a még közöletlen almásfüzitői ló-sírok szerszám-garnitúrái bizonyítják.<sup>10</sup> A 162. sír mindkét fogatos lova szájában ehhez a kantárgarnitúrához tartozó zablát tartott, amelyek a 2×2 bronzkarikás, csuklós vaszablák típusába sorolhatók (14. kép 2). A zabla oldalkarikái különböző átmérőjűek. A gyeplőt a nagykarikák négyzetes fülrészéhez ugyanolyan méretű és formájú hurkos szíjbefogók rögzítették, mint amilyenek kantárszíjakon a díszkorongokat tartották.

Járom: A lovakat nyakukban a fajárommal helyezték a gödörbe, amely arra utal, hogy útra készen, befogva ölték le és temették el őket. A járom farésze el-

<sup>10</sup> Balatonfőkajár: PALÁGYI 1989, 81, 5.6–8 kép; Almásfüzitő-Aluminiumpyár: MNM RR 11/1951.8–11. Ugyanilyen veretekkel találkozunk a brezovói (BG) kocsi-sír fogatos lovainak kantárán: БОТВИШАПОБА 1948, 116 Fig. 31, és ismert egy ilyen korongos kantárveret Gherláról (RO) is: GĂZDAC 1999, 746 n. 19 Pl. V.3.



1



2



3



4

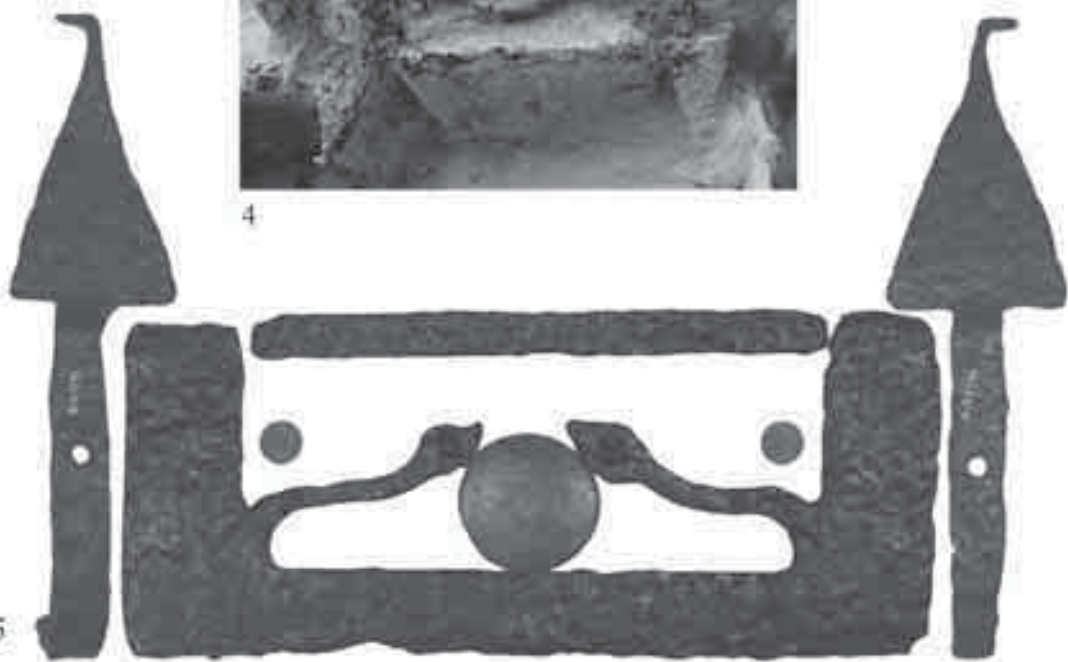

5

9. kép: 162. kocsisír. 1–3: az alkatrészeire bontott kocsi vasalásai és bronzdíszítményei feltárásuk helyzetében; 4–5: a kocsi oldaldeszkájának díszítése az üléskeret alatt



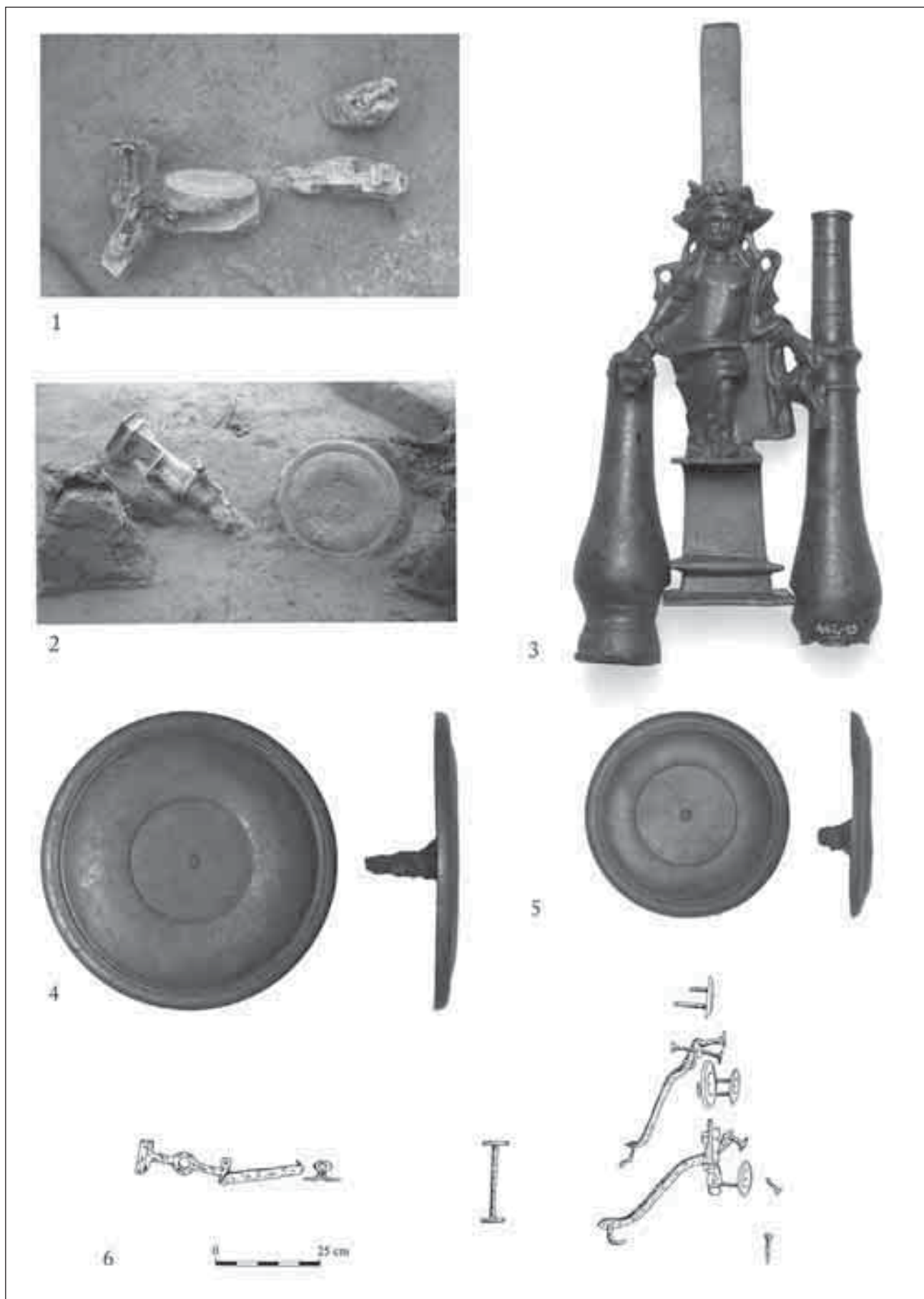

10. kép: 162. kocsisír. 1–2: a hátsó vánkös bronzdíszítményei feltárásuk helyzetében; 3: Bacchus bronzszobra; 4–5: a nagy- és kiskorongok a hátsó vánkös hátsó oldaláról; 6: a nyújtó- és a vánkös alkatrészei (rajz: Mráv Zsolt)

korhadt, csak a bronzveretek közelében őrződött meg néhány kisebb famaradvány. A kettősjárom gallérjának lovak nyakával érintkező részét a pereme mentén bronzszegek sorával rögzített ólomlemezzel borították, amelyek formája csúcsos járomformát sugall. Nagyon hasonló a zsámbéki kocsisír jármának a kialakítása.<sup>11</sup> A két-két szárvezető járomkarika egyszerű, díszítetlen, de azonos típust képvisel, alsó részükön szögletes rögzítő füllel. Járomvas nem került elő, a jármot valószínűleg szerves anyagból készült nyakpánttal erősíthették a ló nyakához. A jármot leköttetéssel és egy olyan nagyobb méretű bronzszeggel rögzítették a kocsirúdhoz, amelynek feje tympanonos tetőformát idéz.

*A kocsi:* A kiásott, mély gödör e sír esetében is túlságosan szűknek bizonyult ahhoz, hogy a négykerekű utazókocsit egyben tegyék bele, ezért azt szerkezeti elemeire bontották. Először a kerekeket szerelték le és rakták a gödörbe. Hármat közülük a gödör falának támasztottak, egyet pedig vízszintesen a lovak tetemére fektettek (9. kép 1–3). Ez utóbbi kerék a bronz eltörött, valószínűleg akkor, amikor a kocsiszekrényt rádobták. Háttámlájára fektetve ebbe a lovakon levő kerékbe került azután a leszerelt, kétszemélyes kocsiülés, amelynek megvasalt hát- és oldaltámlái jól azonosíthatók voltak. Ezután a kocsi mindkét tengelyéről lefűrészelték a tengelyszárazakat, de – a sírból származó egyetlen koptatóvas alapján – közülük csak egy darab jutott a gödörbe. A csapszeg kihúzásával külön és helytakarékosan tudták elhelyezni az első tengelyt a húzókar konstrukcióval, majd fejjel lefelé a hátsó tengelyt a vánkossal és a nyújtóval. Végül az egész tetejére ráborították a kocsiszekrényt, a 124–126. síroknál is tapasztalt módon, fejjel lefelé. Ennek az eltemetési módnak köszönhetően az alváz, a kocsiszekrény és az ülés vasalásai illetve bronz díszítményei eredeti összefüggéseikben őrződtek meg, amely már 2002-ben lehetővé tette a négykerekű utazókocsi hiteles rekonstrukciójának elkészítését (11–12. kép). A 162. sír kocsija a budaörsi négykerekű kocsik közül a legteljesebb, ugyanis minden szerkezeti elemét a gödörbe rakták. Mindössze a három tengelyszár valamint a masszív csapszeg és a hasonló méretű rúdszeg hiányzik a sírból.

*Típus:* Kétszemélyes üléssel ellátott és rögzített szekrényű, négykerekű utazókocsi (11–12. kép).

*Az alváz:* A kocsirúd kettéágazó végét, párhuzamos húzókarok közé fogva egy rúdszeggel kötötték az első tengelyhez (ún. húzókar konstrukció).<sup>12</sup> Az első vánkos függőleges állását és a húzókarok pozícióját ívesen megtörő húzókar-vasalások biztosították. A hátsó vánkos függőleges helyzetét két, ágasfákra támaszkodó vasalás stabilizálta, amelyek szöget zártak be a hátsó vánkos síkjával.

*A kocsiszekrény:* Az alváz és a keréknyomtáv méretéhez képest a szekrény kis alapterületű és alacsony, mindössze 14,5 cm magas oldaldeszakkal rendelkezett, amelyek függőleges helyzetét belülről 2x2 íves alakú tartóvas fixálta. Az oldaldeszák felső szélét felvarrt bronzkarikák sora kísérte, amelyek a rossz idő esetén felhúzott ponyva aljának leköttetését szolgálták.

*Díszítése:* A kocsiszekrény bőrrel bevont oldaldeszákait függőleges állású, 5,6 cm széles vaspántok tagolták öt téglalap alakú mezőre. Ezeket a mezőket különböző méretű bronz díszszegekkel és korongokkal díszítették. Az üléskeret alatti középső mezőt három oldalt egy szélesebb vaslemez, míg felül egy keskenyebb vaspánt határolta (9. kép 4–5). Az általuk közrefogott mező alsó sarkaiból egy-egy kígyófejben végződő, lapraívelt díszvaspánt fut a középső bronz lemezkorong fölé. A felső sarkok közelébe pedig kisebb, kerekfejű bronz díszszeget ütöttek. A keretes vasalás két oldalán egy háromszög alakú felső részével az oldaldeszákra nyúló vaspánt található. A 4 db, háromszög alakú felső résszel és derékszögben megtörő tuskével rendelkező vasalásnak a leszedhető üléskeret rögzítésében lehetett szerepe. A két szomszédos mező közepén egy-egy 6,3 cm átmérőjű bronz lemezkorongot, a négy sarkának közelében pedig 1,8 cm átmérőjű kis, kerekfejű díszszegeket találunk. A kocsi legdíszesebb nézete a hátsó oldali volt. A kocsiszekrény hátsó deszkájának díszítése három, egymás mellé elhelyezett bronz lemezkorongra épül. A hátsó vánkos hátsó oldalának közepére pedig két bronzoszlop közé Bacchus egészalakos bronzszobrát erősítették (10. kép 1–3). (Az egyik oszlop teteje letörött, azt külön dobták a sírgödörbe.) A repkénykoszorút viselő istenség jobbábjában szőlőfürtöt, baljában pedig lefelé fordított kantharoszt tart, amelyből borfolyam ömlik. Amikor Bacchust hasonló beállításban ábrázolták a kantharosz alatt általában egy bacchikus nagymacskát találunk, aki vagy kitátott szájjal nyeli a kiömlő bort, vagy azt a földről lefetyeli fel. Az istenség testét részben drapéria takarja, amelynek egyik vége a bal vállról, a bal karon átvetve hull alá, másik vége pedig a lábát és az altestét takarja. A szobor két oldalára összesen négy kisebb és két nagyobb méretű öntött bronzkorongot szegtek szimmetrikusan két sorba rendezve (10. kép 4–6; 11. kép 1–2). A nagyobb korongok alul, a szobor mellett, míg a kisebbek felül illetve a kompozíció két szélén kaptak helyet.

*Egyéb mellékletek:* Nincsenek.

*Irodalom:* MRÁV 2005, 41–46; OTTOMÁNYI 2008, 68; OTTOMÁNYI 2014, 73–75; MRÁV 2014, 130–135.

## **126. kocsisír (15–17. kép)**

*A sír temetőn belüli pozíciója, környezete:* Az árokkal körbevett területen belül, közel annak nyugati ívesen kihasasodó árokszakaszához. Tőle 3 méter távolságra, északra ásták ki a szomszédos 125. kocsisír gödrét.

<sup>11</sup> ALFÖLDI–RADNÓTI 1940, 7, Taf. XXII–XXIII.

<sup>12</sup> Ld. ehhez részletesen: MRÁV 2005.

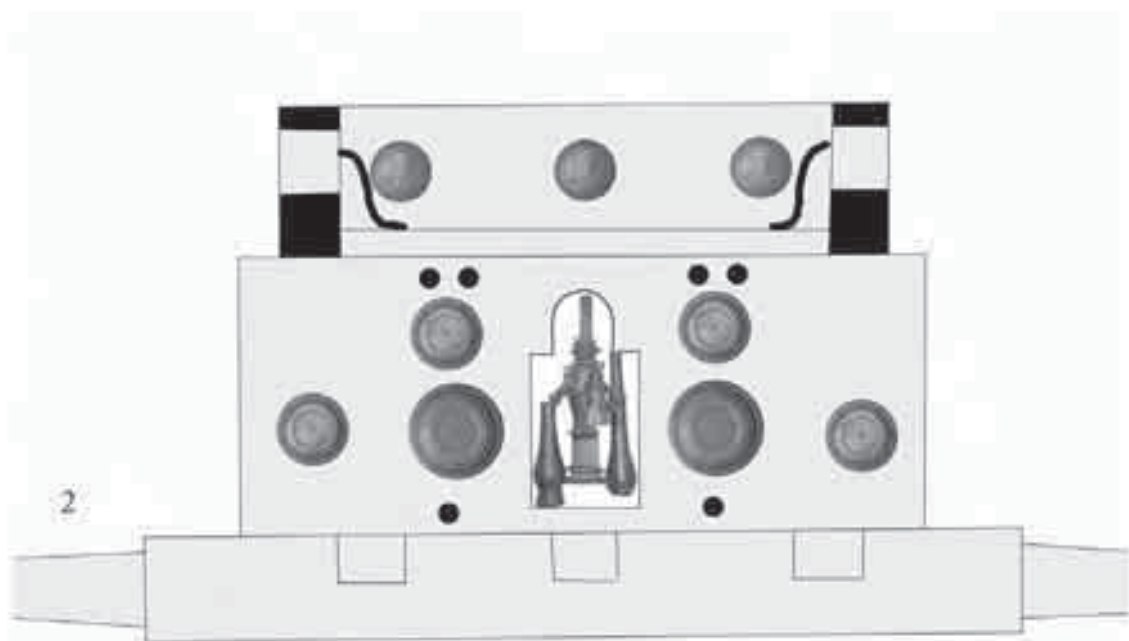

11. kép: 162. kocsisír. 1: a sír utazókocsijának rekonstrukciója, hátoldal;  
2: a kocsiszekrény és a hátsó vánkós hátoldalának díszítése (rekonstrukció: Mráv Zsolt)

*A sírgödör formája, méretei és tájolása:* A téglalap alaprajzú, lekerekített sarkú gödör 3,2×1,5 m nagyságú, 1,37 m mély, tájolása K–Ny.

*Leírás:* A sírgödör aljára fektették a három leölt ló tetemét (15. kép 2). A pajzsra, a lándzsára és részben a kardra helyezték el vízszintesen a kocsi leszerelt két kerekét, majd erre fejfelé ráborították a kétkerekű utazókocsit is, a felkötött szekrényével együtt.

*A lovak:* A gödör nyugati kétharmadába, egymás mellé hosszába két lovat fektettek (1–2. ló), míg a harmadik tetem (3. ló) rájuk merőlegesen a gödör keleti harmadába került (15. kép 2). Az 1. ló rogyasztott testhelyzetben feküdt, hátsó lábai a hasa alatt, mellső lábai, ahogy a gödör engedte, előrenyújtottak. Feje magasra emelt. A 2. ló jobb oldalára dőlve feküdt, bal oldali mellső lába az 1. ló lapockáján nyugodott, míg hátsó lábai az 1. ló fara mögött kinyújtva kerültek elő. Feje a gödör ÉNy-i sarkának támaszkodott. A 3. ló bal oldalára dőlve, kinyújtott lábakkal feküdt. 1. ló: mén, életkora 4–4,5 éves, marmagassága: 137 cm, közepes testalkatú; 2. ló: mén, életkora 4–4,5 éves, marmagassága: 138 cm, közepes testalkatú; 3. ló: neme a fogak hiánya miatt nem megállapítható, életkora 3 éves, marmagassága: 141 cm.

*Lószerszám:* Mindhárom lovat felkantározva találtak, bár úgy tűnik, hogy a kantárokat nagyon hiányos veretkészletekkel tették a sírba. Egyik ló szájában sem volt zablá. Az egymás mellett fekvő két ló kantárjának díszítését különböző méretű, hatszög alakú bronzveretekből állították össze (17. kép 7). Köztük a legnagyobb veretet függesztő tagja miatt csüngőként használták. Alsó ovális részét két, pelta alakú áttört felület díszíti. Az elnyújtott hatszög alakú veretek a lovassági pajzs formáját imitálják, amely figyelembe véve a kocsi tulajdonosának személyét, nem lehetett véletlen választás. A harmadik ló ugyancsak hiányos szerszámja egykor egymás mellé felfűzött, fehér színű, kalcedon és mézgyöngyök mellett egy kék üveggyöngyből és egy ezüstberakásos, vas zablafeszítő- vagy kantárveretből állt (17. kép 8). Vas alapfémbe sűrűn egymás mellé rakott ezüstszál-tausírozással díszített lószerszámveretet a 83. sír is tartalmazott (lásd ott).

*Járom (16. kép):* A járom bronz szárvezető karikái (összesen 4 db) mind a három ló nyaka mellől előkerültek, amely arra utal, hogy a gödörbe tett kocsi hármasfogatú volt. Erre nemcsak a zsámbéki és a budakeszi kétkerekű kocsi hasonló fogatolásának párhuzama utal még, hanem a szárvezető-karikák közül azok jelenléte is, amelyek a hajtószárat egy elől levő harmadik kocsilóhoz, az ostorhegyeshez vezették. A bronz járomveretek azonos bogycs díszítésük alapján egy garnitúrát alkottak (16. kép 1–4). Az egyik veret a járom lekötésére szolgált. A járomveretekre is igaz a lószerszám-veretekre tett megállapítás: a teljes veretgarnitúrának csak a kisebbik részét helyezték a sírba.

*A kocsi:* A sír kétkerekű utazókocsiját szerkezeti elemeire bontva tették a sírgödörbe (15. kép 1). Először leszerelték a kocsi két kerekét, majd azokat vízszintesen, részben egymásra téve, közvetlenül a lótetemekre és az azokra rakott pajzsra fektették. Ezután a kocsit, a felkötött kocsiszekrényvel együtt, fejfelé lefelé beborították a sírgödörbe. A gödör szélessége azonban szűk volt ahhoz, hogy a fatengely teljes szélességében elférjen benne, ezért azt ferde helyzetben találtuk. Az ülés támláit is el kellett távolítani a kocsiszekrényről, ugyancsak abból a célból, hogy a kocsi elférjen a számára ásott gödörben. Az ülés támláihoz tartozó vasalásokat ezért nem találtunk az előkerült kocsialkatrészek között.

*Típus:* A 126. sír kétkerekű kocsija egy könnyű építésű, elegáns megjelenésű utazókocsi volt, amelynek típusa gyakran megjelenik a korszak kocsiutazást ábrázoló sírdomborművein. Az üléskeret szélessége alapján az ülésén egymás mellett két személy fért el. A kocsi szekrényét oldalt bronz akasztófejben végződő fa támasztékok, löcsök segítségével, kötelekkel felfüggesztették, a fenékdieszka elejét pedig egy harmadik ponton, egy szeg segítségével a kocsirúdhoz kapcsolták. A kocsiszekrény ez által nem fixen volt rögzítve, hanem a rázkódás tompítása céljából korlátozottan mozoghatott. A budaörsi kocsi egykori kinézetéhez a legpontosabb képet az 1999-ben feltárt budakeszi kocsi rekonstrukciója szolgáltatja, amely ha díszítésében nem is, de szerkezetét tekintve nagyon közel áll a budaörsihez.

*Alváz:* A budaörsi kocsi alvázánál különleges szerkezeti megoldásokat alkalmaztak. A fa tengelytő például henger alakú volt, amely a hasábformájúak sorában kivételesnek számít. A kocsirúd és a tengely összekötését egy tengelyt körülölelő, szegekkel rögzített széles vaspánttal oldották meg, amelynek két vége alulról és felülről is befogta a kocsirúd végét. A kocsirudat két oldalról egy-egy vasból kovácsolt, középre ívelő rúdszárny is stabilizálta, úgy, hogy egyik végüket egy-egy kapupánt-szegeccsel a tengelyhez, másik végüket pedig egyetlen közös szegeccsel a rúdhoz erősítették. A tengelytő kör keresztmetszete és az alváz vasalásai, valamint a kocsirúd rögzítési módja alapján az alváz legközelebbi és eddig ismert egyetlen párhuzama a karanovói (Nova Zagora, Bulgária) Dulgata-Mogila kétkerekű kocsijában ismerhető fel. A budaörsi kocsisírok között ez az egyetlen, amelybe a kerekek leszedése után a tengelyvég-szegeket is elhelyezték. (Az egyik tengelyvég-szeg tetejét sárgaréz berakás díszíti.)

*Kocsiszekrény:* A kocsiszekrényből csak a fenékdieszka és az üléskeret került a sírba, ezért nem tudjuk, hogy az üléstámlák milyen típust képviseltek. Az üléskeretnél megfigyelt bőrmaradványok nem kassos ülést, hanem olyan támlavasalásokat feltételeznek, amelyekre bőrtáblákat varrtak. A szekrényt a fenékdieszka alján



12. kép: 162. kocsisír. 1-2: a kocsi rekonstrukciója (rekonstrukció: Mráv Zsolt, 2002)



1



2



3

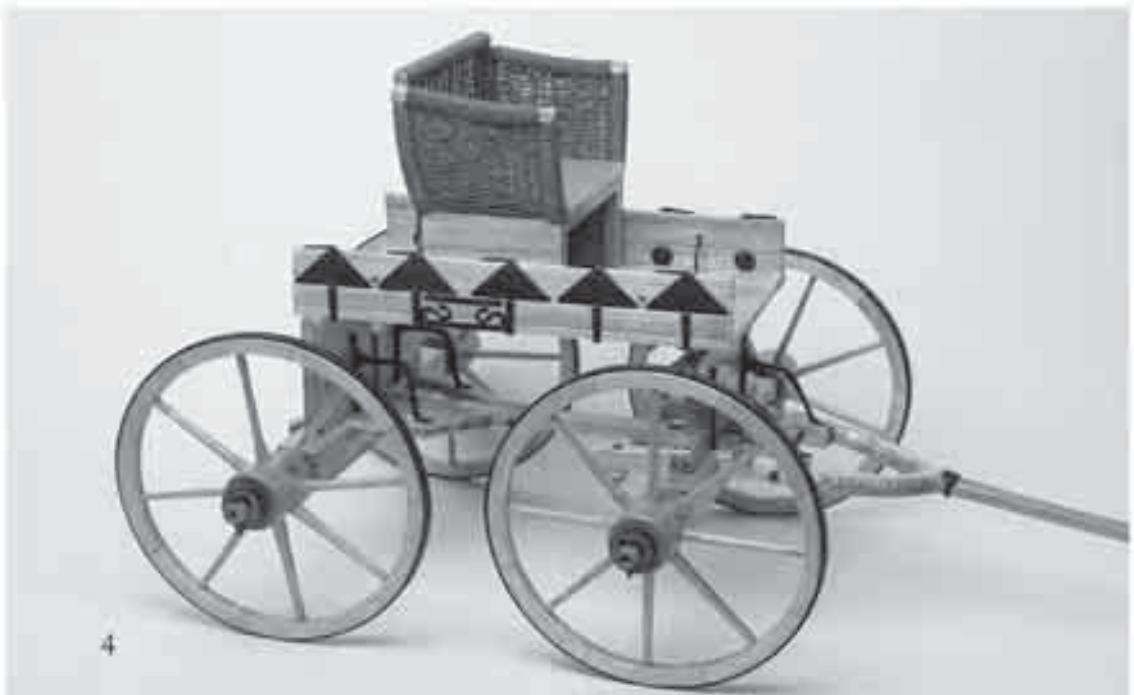

4

13. kép: 1: egy római utazókocsi újjáépített rekonstrukciója a 162. kocsisír leletei alapján (Museum Carnuntinum, rekonstrukció: Mráv Zsolt); 2: Dunaujváros (Intercisa). Négykerekű utazókocsi ábrázolása egy sírépítményhez tartozó domborművön; 3: Antiochia. Mozaik négykerekű utazókocsi ábrázolásával (San Diego Museum of Art); 4: a környei, ún. 1-2. kocsisír négykerekű utazókocsijának rekonstrukciója (rekonstrukció: Mráv Zsolt, 2014)



1



2

3



4



14. kép: 162. kocsisír. 1, 3: a fogatos lovak vázai a sírgödör alján; 2: az egyik zabla; 4: a fogatos lovak kantárveretei előkerülésük helyzetében

4 db gyűrűs pánt segítségével függesztették. A kocsis díszítése: A fa vánkossívek végére egy-egy masszív bronz akasztóveretet húztak, amelyek – bár alapvetően funkcionális alkatrészek – mégis gondosan díszítettek (15. kép 4). Az öntött bronz veretpár tetejére sas fejet mintáztak, az akasztótágra pedig baziliszkus fejben végződik. Az egymás felé néző két fej állatküzdelmet jelenített meg, amely különböző állatpárosításban (például sas/griff-kacsa/hattyú, párduc-vadszamar) kedvelt témája a figurális díszű löcsvége-vereteknek. A két veret akasztótágra nem mutat erős kopást, ezért a kocsit sírba helyezése előtt rövid ideig vagy csak alkalomszerűen használhatták. A kocsiszekrényt figurális díszítésű bronzalkatrészekkel és bronzlemezekkel gazdagon és igényesen díszítették. A fenékdéskázat éleit keskeny, az üléskeret oldaltábláit pedig szélesebb bronzlemezekkel borították, amelyeket sűrűn egymás mellé ütött gömbfejű bronz díszszegek sorával rögzítettek. Az üléskeret sarkait összefogó derékszögű lemezborítás függőleges állású, két széle mentén sűrűn beütött díszszegek rögzítették. Az üléskeret hátoldalának két alsó szélén, a sarkokat összefogó lemezborítások alatt, egy-egy összekötő fa rúdelem végére kerültek azok a bronz hüvelyveretek, amelyek függőleges homlokzati lapjára pufók gyermekarcot mintáztak (15. kép 3). A homlok felett összefogott hajtincs és a kerek arc elsősorban Amor vagy a gyermek Bacchus ikonográfiájára jellemző.

*Egyéb mellékletek:* A 126. kocsisír fegyvermellékleteket is tartalmazott: két lándzsát, egy kardot és egy díszpajzsot (17. kép 1–6). A gödör K-i végében fekvő 1. ló szügyéből került elő az egyik lándzsacsúcs, amelyet a lovak leölésére használtak. A másik lándzsát a 3. ló háttára rakták, a gödör hosszanti falaival párhuzamosan. Mindkét vas lándzsahegy hosszúkás pengéje karcsú fűzfalevél formájú, keresztmetszete lapos spiccovális. A köpű és a penge hossza közel azonos. A hosszú köpű enyhén kónikus és rés nélkül egybekovácsolt, amelyek együttesen a GUDEA 1994, LAI1 típus jellegzetességei. Ez a lándzsacsúcs típus az 1–3. században egyaránt előfordul, de főleg a 2. században gyakori.<sup>13</sup> Ugyanilyen lándzsacsúcs került elő a budaörsi temetkezésekkel közel egyidős kálozi kocsisír 3. gödréből is.<sup>14</sup> A díszpajzsot vízszintesen, pajzsdudorral fölfelé a gödör alján fekvő három lótetem fölé helyezték (15. kép 6). Ezzel egy időben került a sírgödörbe a kard, amely élére fektetve hosszában, közvetlenül a gödör északi fala mentén, a pajzs mellett került elő. A sírba fektetett kard az úgynevezett markolatgyűrűs kardok típusába tartozik (17. kép 3),<sup>15</sup> amely 75 cm körüli eredeti pengésszával lovassági használatra készült. A nagyméretű markolat-

gyűrű kerek és súlyos. A markolatgyűrűt nem szegeccseléssel rögzítették, hanem egybekovácsolták a markolattüskével, amely ugyancsak eltér a római, ellenben megegyezik a szarmata típusú kardokéval. A markolatgyűrű római kardokétól eltérő kialakítása és rögzítése a budaörsi kardot a markolatgyűrűs kardoknak az ún. szarmata típusába sorolja. Valószínű, hogy a budaörsi kard egy korai, már római környezetben készült, de még erős szarmata hatást mutató markolatgyűrűs kard lehetett, amelyet a 2. század első felében, legkésőbb a század közepő harmadában kovácsoltak és használtak. Markolatgyűrűs kardokat a trák őslakos elit kocsis- és/vagy halomsírjaiból többet is ismerünk.<sup>16</sup> A 126. sír leglátványosabb leletének a bronzlemezről domborított, kerek díszpajzs-dudort tarthatjuk (átm.: 23–23,8 cm) (17. kép 4–5). A bronzkorong közepén egy magas dombormű emelkedik ki, amely frontálisan beállított női mellképet ábrázol. A homlok felett látható hold-sarló, az alak mögött a szél által vitorlaszerűen felfújó, kifeszített köpeny (ún. *velificans* ikonográfiai típus) és a stilizált fáklya alapján az ábrázolt női istenalak Lunával, a rómaiak Holdistennőjével azonosítható. Közvetlenül a pajzsdudor mögött, annak vízszintes középvonalához igazodva előkerült a kovácsoltvas pajzsfogó is, amely először bizonyította, hogy a medalionok díszpajzsok umbói voltak.<sup>17</sup>

*Irodalom:* MRÁV 2006, 33–73; OTTOMÁNYI 2008, 68; OTTOMÁNYI 2012, 316; MRÁV 2014, 119–126. Ld. még: MIKS 2009, 158 Nr. 78 Abb. 15.78 (markolatgyűrűs kard); THIEL 2014, 213–2014 (pajzsdudor).

## A SÍROK RÖVID ÉRTÉKELÉSE

Az utóbbi évtizedekben régészeti módszerekkel feltárt kocsisírokból azt a következtetést vonhattuk le, hogy a kocsik eltemetésének rítusa és módja sokkal változatosabb volt, mint azt korábban bárki is gondolta.<sup>18</sup> Ezt a képet tovább árnyalták a budaörsi kocsitemetkezések. A síroknak ugyanis a kocsik eltemetésének módjával jellemezhető – a többi régészeti módszerrel feltárt sírétől különböző – saját karakterük van, amely azonban a temetőn belül meglepően egységes képet mutat. Ezek főbb jellegzetességei a következők:

1. A sírgödör aljára mindig a felszerszámozott, járomba fogott fogatos lovak tetemeit fektették. A 125. sír esetében a járomot a lovak mellé, a sírgödör aljára tették, míg a többi esetben a lovak nyakán hagyták. (Járomvas egyik sírből sem került elő.)

<sup>13</sup> GUDEA 1994, 86–87.

<sup>14</sup> MAROSI 1935, 216, 152. kép.

<sup>15</sup> A markolatgyűrűs kardokhoz összefoglalóan: MIKS 2007, 177–187; MIKS 2009.

<sup>16</sup> Például: Karanovo (Nova Zagora, BG), Iztotochna Mogila: IGNATOV–GOSPODINOV 2013, 4–5; Stara Zagora: НИКОЛОВ 1961, 16; Tutrakanci (Provadija, BG): ЛАЗАРОВ–МИТКОВ 1993, 70–71, Табл. II.7.

<sup>17</sup> Ezt a megfigyelést a közelmúltban közölt welzheimi díszpajzs-lelet alátámasztotta: THIEL 2014, 213–217 Abb. 23.

<sup>18</sup> MRÁV 2009, 80.





15. kép: 126. kocsisír. 1: a kétkerekű kocsi alkatrészei; 2: a fogatos lovak vázai feltárásuk helyzetében; 3: a gyermek Bacchust ábrázoló bronz hűvelyeretek a szekrényről; 4: az egyik vánkossív bronz kötél tartó akasztótágya

2. A kocsikat szerkezeti elemeire bontva, a lótetemek fölé helyezték a sírgödörbe. A kerekeket leszerelték és azokat vagy a sírgödör falának támasztották vagy a lótetemekre fektették. Tengelyvég-szegeket csak a 126. sír tartalmazott.
3. A négykerekű kocsiknál a kocsiszekrényt a kocsi többi szerkezeti elemére, mindig utoljára és fejjel lefelé ráborították. A 126. sír esetében a kétkerekű kocsi a felkötött kocsiszekrényvel fejjel lefelé fordítva a került elő. (Nem meglepő, hogy különbség van a 126. sír kétkerekű és a többi kocsisír négykerekű kocsijának eltemetési módja között. E mögött a kétkerekű kocsi kisebb helyigényét és egyszerűbb szerkezeti felépítését sejtethetjük.)
4. A kocsikat hiányosan deponálták a sírgödörbe. A négykerekű kocsiknál a csapszeg, a rúdszeg és a tengelyvég-szegek mindig hiányoztak. A 124. és 125. sírok esetében a nyújtót és az általában gazdagon díszített hátsó vánkost sem tették a sírgödörbe. A négykerekű kocsiknál jellemző a tengelyszárak eltávolítása (lefürészélése?) a tengelytőről, amelylyel lényegesen csökkentették a kocsik helyigényét s így az őket befogadó gödrök méretét. (Ez a 126. sír kétkerekű kocsijánál nem történt meg, s így a tengelye nem is fért el a számára ásott gödörben, csak ferde állásban.)
5. Bár néhány sír tartalmazott fegyvermellékleteket, az ÉK-pannoniai kocsisírokra oly jellemző bronzedények (tisztálkodó és fürdőkészletek)<sup>19</sup> egyik kocsisírból sem kerültek elő. Az említett fegyverek egy része a lovak leölését szolgálta (mint a 86. és 117. lósírok, valamint a 126. kocsisír lándzsahegyei), másik részüket pedig reprezentációs célokra használhatták (mint a 117. és 126. sírok díszpajzsait).
6. A kocsi- és a lósírok egy csoportot alkottak, amelyen belül a lósírok a K-ÉK-i, a kocsisírok pedig a Ny-DNy-i részben kaptak helyet. A legészakabra fekvő 83. ló sír és a legdélebbi 162. kocsisír között a távolság 54,3 m.

Figyelembe véve a sírok közötti feltűnő hasonlóságokat és azoknak temetőn belüli elkülönülését, biztosak lehetünk abban, hogy a kocsik és lovak eltemetésének szokását ápoló személyek egy helyben lakó, hagyománytisztelő család több, egymást követő generációjához tartoztak.

## A SÍROK KELTEZÉSE

A kocsi- és lósírok pontos keltezése ritkán lehetséges, különösen azokban az esetekben, amikor a sírok a kocsin, a fogatos lovakon vagy a felszerszámozott hátsólovon kívül más mellékleteket nem tartalmaz-

tak. Ilyenkor keltezésre csak a sír környezete, egyes esetekben a kocsi sírba tetelének a módja és első sorban a kocsi, a járom és a lószerszám veretei használhatók. Ezek pedig legtöbbször csak tágabb keltezést tesznek lehetővé. Ugyanezzel a problémával szembesülünk a budaörsi kocsi- és lósíroknál is, ahol – a 126. kocsisír és a 117. ló sír fegyvermellékleteit leszámítva – egyéb mellékleteket jellemzően nem tettek a sírgödörökbe. A budaörsi sírok keltezéséhez ennek ellenére rendelkezünk néhány biztos támponttal. A legfontosabb ezek közül a jól keltezhető kálozi kocsisírral való szoros kapcsolatuk, amely a kocsiszekrények kialakításában és díszítésében fogható meg leginkább. A kálozi négykerekű kocsi szekrényének ugyanolyan alacsony oldaldeszkái voltak, mint a budaörsi kocsiknak, amelyek magassága a fenékdeshkázattal együtt is mindössze 12,8 cm volt. Díszítésének is ugyanazok az elemei azonosíthatók, mint amelyeket mindhárom budaörsi négykerekű kocsinál *in situ* feltártunk: a 2×4 db vaspánt, az ülés alatti mező keretes kialakítása, a négy tartóvas, amely belülről támasztotta az oldaldeshkázakat. A nagyméretű, felszegelt lemezkorongoknak nemcsak a mérete, hanem a formája is azonos, amely a budaörsi kocsik oldaldeshkáival azonos díszítési sémát feltételez. A 162. sír kocsijánál az oldaldeshkázakon talált 2×12 db kisméretű díszszeg itt is alkalmazták, de ezeket préselt emberi fejek díszítették. (Elképzelhető, hogy a veretek egy katonai öv köténszíjainak másodlagosan felhasznált és szegekké átalakított veretei voltak.)<sup>20</sup> A kálozi kocsisír a temetés módját tekintve a budaörsi kocsisírok legközelebbi párhuzamának tartható. A budaörsi kocsisíroknak megfelelően a kocsit tartalmazó kálozi gödörnek is az aljára helyezték el a járomba fogott és felszerszámozott fogatos lovak tetemeit. Itt is a lótetemekre került a négykerekű utazókocsi. Bár nem maradt fenn feljegyzés az egyes alkatrészek helyzetére vonatkozóan, a kocsi hiányzó szerkezeti elemei arra utalnak, hogy a kálozi kocsit is szerkezeti elemeire bontva és hiányosan temették el. Ugyanez a jelenség a Várpalota-Inota 2. halom kocsijánál is kimutatható. A tengelyvég-szegek hiánya a kocsikerekek leszerelésével magyarázható. Feltűnő egybeesés a budaörsi 124. és 125. sírokkal, hogy a kálozi és a várpalota-inotai kocsi alkatrészei közül is éppen a nyújtó és a hátsó tengely, valamint a hozzá tartozó hátsó vánkos vasalásai, díszítményei hiányoznak. A tengelyszárak koptatóvasai és a tengelyvég-szegek szintúgy nincsenek a leletek között, amely a tengelyszárak levágására utalnak, úgy ahogy azt mindhárom budaörsi négykerekű kocsinál megfigyeltük. A rúdszeg és a csapszeg itt is kimaradt a sírból és ezeken kívül a kálozi sírban nincsenek képviselve

<sup>19</sup> ALFÖLDY 1959–1960, 7–14; PALÁGYI–NAGY 2002, 76–85; MRÁV 2013.

<sup>20</sup> MÁRTON 2002, 135; MRÁV 2006, 59. A préselt lemezkorongokhoz összefoglalóan: FEUGÈRE 1985.



16. kép: 126. kocsisír. 1–4: a járom bronzveretei

az ülés vasalásai sem. Mindezeket az egyezéseket és a kocsiszekrény szinte azonos díszítését figyelembe véve kijelenthetjük, hogy a budaörsi kocsisírok és a 2. század első felére keltezhető kálozi kocsisír időben nagyon közel állnak egymáshoz. A budaörsi kocsisírok is az ún. kálozi horizont 2. század első felére keltezhető sírjai közé sorolhatók.

Ezt támasztják alá a 126. kocsi- és a 83. lósírban talált sűrű ezüstszal-tausírozással díszített lószerszám veretek, amelyek díszítési technikájához az 1. század legvégére–2. század első harmadára keltezett várpalota-inotai halomsírok hátsólovainak a lószerszám-garnitúrája<sup>21</sup> kínálja az időben és térben legközelebbi ismert párhuzamokat. A 126. kocsisír kétkerekű kocsijának henger formájú tengelytöve és a kocsirúd rögzítésének módja nagyon hasonló a karanovói (Nova Zagora, Bulgária) Dulgata-Mogila kétkerekű kocsijánál alkalmazott szerkezeti megoldásokhoz.<sup>22</sup> A kocsi a Thrákiában talált császárkori kocsileletek első kronológiai csoportjába tartozik<sup>23</sup>, maga a temetkezés pedig mellékletei alapján az 1. század végére–2. század elejére keltezett.<sup>24</sup>

A budaörsi kocsisírok közül a legkésőbbi a 126. sír lehet, amelynek kocsija és fegyver mellékletei megengedik a 2. század középső harmadára történő kelteztetést is.<sup>25</sup> Későbbi temetkezések hiányában ebből arra következtethetünk, hogy legkésőbb a kora Antoninus-korban a budaörsi temetőben megszűnt a kocsik- és lovak eltemetése. A rítus tudatos feladása csak a 3. században következett be,<sup>26</sup> ezért ezt a jelenséget a kocsitemetkezés szokását ápoló helyi család eltűnésével, esetleg kihalásával magyarázhatjuk. Ez bekövetkezhetett utódnélküliségből következő természetes okokból is, de a legkésőbbi sír Antoninus-kori kelteztetése felveti azt a lehetőséget, hogy a család végzetét a 167–180 között zajlott germán-szarmata háborúk okozták. A budaörsi vicus ebben a háborúban valóban elpusztult.<sup>27</sup> Ráadásul a háborút követően a falu elitje bizonyíthatóan kicserélődött. A Severus-korban ezt az elitet már nem egy őslakos eredetű család, hanem Aquincum városi elitjének egyik idegen származású előkelő tagja, M. Antonius Victorinus *duumvir* és családja adta.<sup>28</sup>

## A SÍROK HELYE ÉS JELENTŐSÉGE A PANNONIAI KOCSI- ÉS LÓSÍROK KÖZÖTT

A budaörsi kocsi- és lósírok esetében sem halommal/halmokkal való borításuk, sem sírkertbe való foglalásuk régészeti szempontból igazolható, pontosabban erre vonatkozó adatokat a feltárás nem eredményezett.<sup>29</sup> A budaörsi kocsitemetkezések jelentősége, hogy korai kocsisírookra példát már nemcsak az eraviscusok által lakott terület peremvidékéről (Várpalota-Inota 2. halom, Káloz), hanem már annak központjából is ismerünk.<sup>30</sup>

A budaörsi kocsisírok felhívták a figyelmet arra, hogy a korábban előkerült, figurális szobrászati díszítmények híján dísztelennek tartott kocsik esetében a dísztelenség akár látszólagos is lehet, mivel annak oka abban (is) kereshető, hogy a figurális bronzdíszítményeket hordozó alkatrészek (például a hátsó vánkóssok) nem kerültek a sírba. (A Budaörs 162. kocsisír közeli analógiája alapján a Budaörs 124. és 125. valamint a kálozi sír, sőt még a Várpalota-Inota 2. halom kocsijairól is joggal feltételezhetjük, hogy egykor díszes hátsó vánkossal rendelkeztek, de ezek nem kerültek bele a sírba.)

A budaörsi kocsisírok megerősítették azt a jelenséget is, hogy amennyiben az ÉK-pannoniai kocsitemetkezések kocsijai figurális bronzdíszítéssel rendelkeztek, akkor azok témáit közvetve vagy közvetlenül mindig a bacchikus mitológiai körből merítették. A budaörsi négy kocsi közül ugyanis három bizonyosan bacchikus díszítésű volt, a negyedik (125. sír) figurális díszítés nem maradt fenn. A 124. sír jármán a két, áttört, kerek lemezre applikált arc Szilénoszt ábrázolta és ugyanezen a jármón a bacchikus nagymacska által tartott pajzson ugyancsak Szilénosz maszkja látható. A gyermek Bacchust idézték meg a 126. sír kocsijának hüvelyveretei. A 162. sír kocsijának hátoldalán pedig maga az istenség jelent meg, egész alakos szobor formájában, kezében szőlőfürtöt és kantharoszt tartva.

A budaörsi kocsisírok kulcsot adtak a kezünkbe néhány korábban, mindenféle régészeti megfigyelés nélkül előkerült kocsilelet rekonstrukciójához is. A budaörsi sírok ismeretében lehetett elkészíteni a kálozi

<sup>21</sup> PALÁGYI 1981, 8–9, 12, 31 Taf. III, XVI; PALÁGYI 1986, 389–390; PALÁGYI 2003, 16–19.

<sup>22</sup> КЪНЧЕВ–КЪНЧЕВА–РУСЕВА 1996, 63–64; ИГНАТОВ et al. 2011, 76–77.

<sup>23</sup> СНОЛАКОВ 204, 107.

<sup>24</sup> КЪНЧЕВ–КЪНЧЕВА–РУСЕВА 1996, 22, 68.

<sup>25</sup> MRÁV 2006, 47–49.

<sup>26</sup> MÓCSY 1974b, 75–76.

<sup>27</sup> A Budaörs–Kamaraerdei-dűlő vicusának 167–180 közötti pusztulásához, ld. ОТТОМÁНЫИ 2012, 315.

<sup>28</sup> MRÁV–SZABÓ 2012, 122–133.

<sup>29</sup> Bár két kocsisír (125–126.) és egy lósír (a 79.) gödrét is egy árokkal övezett nagyobb területen belül ásták, a többi sír gödrét pedig ennek közelében, az árok és a sírok közvetlen összefüggését bizonyítani nem lehet. A 124. sír gödrét ráadásul metszette ez a kerítőárok (130), amely a sírnál későbbi kiásását bizonyítja. Ennek az árokkal körbevett területnek az É-i, kihasasodó részében, annak Ny-i részébe eltolódva, egy eredetileg 13,8 m átmérőjű, nagyrészt elpusztult körárok is előkerült (98. objektum), amelyben temetkezést nem találtak. A kocsi- és lósírok ehhez a körárokhoz is tartozhatnának, mivel szinte körbeveszik azt, de kapcsolatukat bizonyítani ugyancsak nem lehet.

<sup>30</sup> A probléma felvetéséhez, ld.: PALÁGYI–NAGY 2002, 156–157. Ugyancsak az eraviscus törzsi terület központi részén kerültek elő a budakeszi, az érdi és a Budapest, Bécsi út 196b alatt talált kocsisírok.

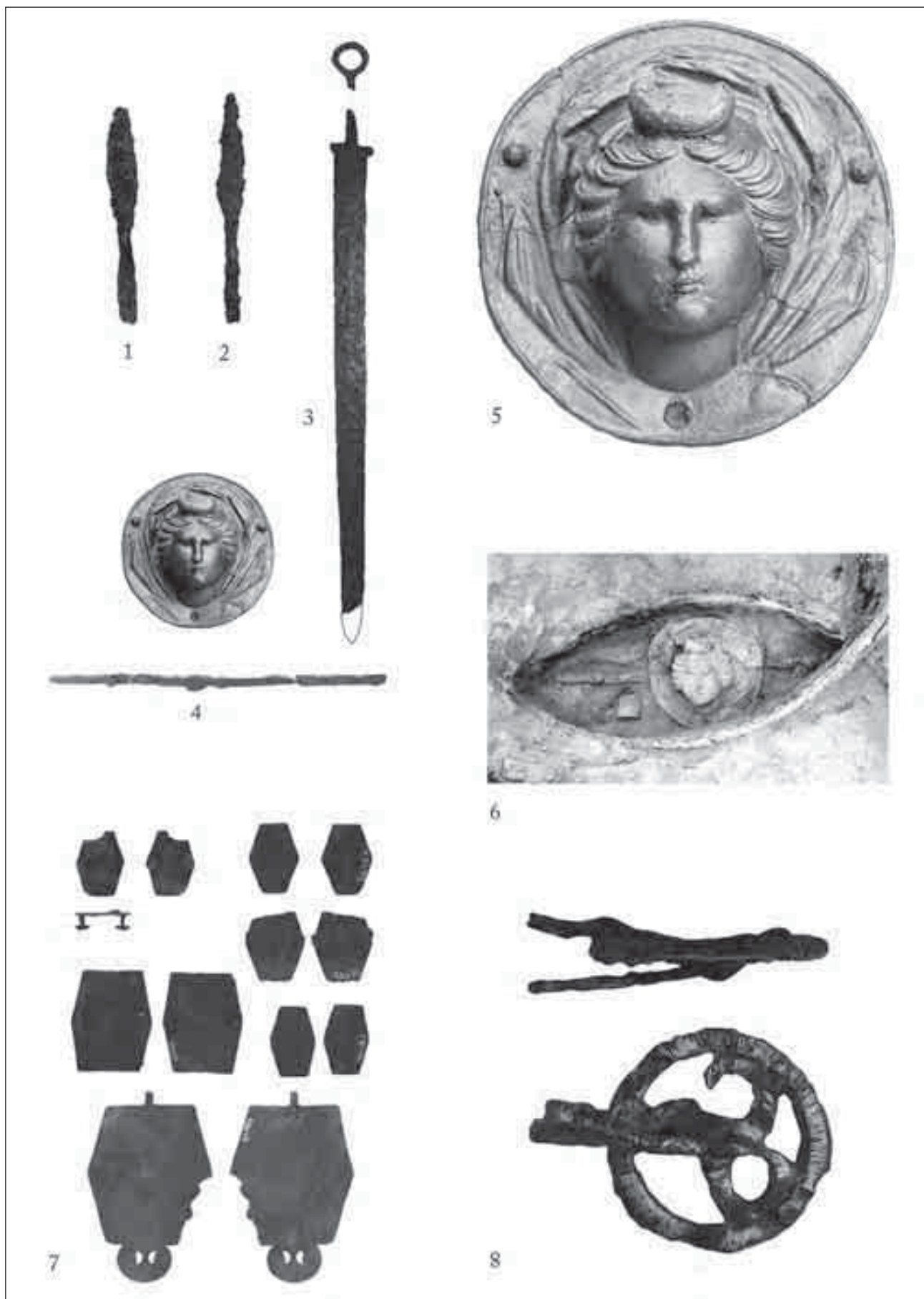

17. kép: 126. kocsisír. 1–6: fegyvermellékletek; 7: lovassági pajzs alakját imitáló bronz kantárveretek; 8: ezüstszál-tausírozással díszített vasveret

sír, a Várpalota-Inota 2. halom<sup>31</sup> és a Környe ún. 1-2. kocsisírok<sup>32</sup> négykerekű kocsijainak az új, korábbiaknál hitelesebb rekonstrukcióját (13. kép 4). A budaörsi kocsisírok segítségével definiálni tudtunk egy helyben – akár ugyanazon műhely által – gyártott, jellegzetesen pannoniai négykerekű kocsitípust (Budaörs típus), amelyet első sorban a kocsiszekrény oldaldeszkáinak azonos sémára épülő díszítése jellemez. A budaörsi négykerekű kocsik ülésének szerkezete – a budakeszi kocsi ülésénél megfigyeltekre épülve – ugyancsak rekonstruálható lett. A Várpalota-Inota 2. halom alatt talált kocsi esetében ezek alapján sikerült azonosítanunk az üléshez tartozó kar- és háttámla-vasalásokat, amely bizonyította, hogy a kocsi nem mezőgazdaságban hasznosított<sup>33</sup>, hanem utazásra alkalmas jármű volt.<sup>34</sup> A Budaörs 125. sír kocsija tette először lehetővé a kocsikba beépített utazóládák megfigyelését. A két bronz saroklemez között *in situ* feltárt hármas bronzkorong kompozíció, amelyek közül a középsőt egy kulcslyuk törte át, a két zsanér és a két derékszögben megtörő vasalás kétség kívül egy kocsi elejébe beépített utazóláda-hoz tartozott, amely a hajtó számára bakként is szolgált (7. kép 3, 6–9). Veretei alapján egészen hasonló ládája volt a kálozi kocsinak.<sup>35</sup> Eltérő típusú ládát találtunk a sárisápi kocsi elején, amely kisebb méretű volt és sarokvasak erősítették.<sup>36</sup> A 124. sír zárnyelve, zsanérja, bronzkorongja és gyűrűs sasszeget tartalmazó vasalása valamint a Budapest, Bécsi út 196b kocsisírban talált oroszlánfejes kulcs nem önálló ládikamellékletet, hanem kocsikba beépített utazóládát feltételez.<sup>37</sup> A ládákon és a kocsikon kívül ugyanis ezek a sírok más mellékleteket nem tartalmaztak.

Budaörsön egymáshoz közel négy kocsit tartalmazó temetkezés is előkerült, amely arra figyelmeztet bennünket, hogy hasonló szituáció a többi magányosnak vélt kocsisír esetében is elképzelhető, hiszen azoknak a környezetete – néhány próbálkozáson kívül (például Kozármisleny)<sup>38</sup> – nem kutatott.

Budaörsön ismerjük a kocsit tartalmazó gödrök tágabb kontextusát is, amely további információkat hordoz a szokást ápoló személyekről. Újdonságot jelentett, hogy a kocsi- és lósírokat tartalmazó 2. század első felére/közepére keltezhető sírcsoport egy császárkori *vicus* temetőjében került elő. A kocsisírok és a falusias települések kapcsolata nem elszigetelt je-

lenség. A Várpalota-Inota mellett feltárt két halomsír sem izoláltan, hanem egy nagyobb temető területén állt. Egy sírfelirat<sup>39</sup> arra utal, hogy a halmok emelésének az idején ez a temető is inkább egy faluhoz kötődött és nem egy villagazdasághoz. A budakeszi, az érdi, a Sárbogárd-virágrészi és a sárisápi kocsisírok esetében régészetileg ugyancsak bizonyítható, hogy a kocsitemetkezések olyan korabeli temetők területén történtek, amelyek falvakhoz tartoztak. Mindez arra utal, hogy a helyi őslakos elitek fejlődésüknek egy korai szakaszában nem római típusú villagazdaságokat birtokoltak, hanem jellemzően falvakban éltek és olyan falusi közösségekbe ágyazódtak, amelyek lakossága tőlük függő viszonyban lehetett (lásd alább).

#### AKIK KOCSIVAL MENTEK A TÚLVILÁGRA ...

A budaörsi kocsi- és lósírokból levonható következtetések közül a legfontosabbak a kocsik- és lovak eltemetésének szokását ápoló eraviscus törzsi elite vonatkoznak.

A legkorábbi pannoniai kocsisírok csoportjához tartoztak a budaörsi kocsitemetkezések, amelyeket egy budaörsi faluban lakó vagyonos, de sírmellékleteik és a kocsik egyszerűbb díszítése alapján nem kiemelkedően gazdag őslakos család néhány egymást követő generációjához köthetünk. De hol vannak e család tagjainak a temetkezései?

Az egy csoportban előkerült kocsikat tartalmazó három gödör (124–126. sírok) és a 117. kettős lósr szomszédságában mindössze egyetlen olyan, a többi sírnál némileg „gazdagabb” mellékletadású temetés feküdt, amelynél felvethető, hogy kapcsolata van a közeli kocsi- és lósírokkal. Ez a 121. sír, amelynek kocsisírokéhoz hasonló méretű, de nem olyan mély (2,5×2,2 m, mélysége 0,8 m) gödrét (18. kép 1–2.) ÉNy-i irányban 5 méter távolságra ásták mind a 124. kocsisírtól, mind a 117. lósról. A 30–60 év körüli férfi csontvázas temetkezése 7 darab kerámia edényt tartalmazott, amelyek a sírt a 2. század első felére-közepére keltezik.<sup>40</sup> Ezzel a temetkezés megközelítőleg egyidős a kocsi- és lósírokkal. Érvelhetünk a 121. sír és valamelyik közeli kocsi és/vagy lósr összetartozása mellett, de ezt a lehetőséget bizonyítani aligha lehet. Ehhez ugyanis nem elégséges arra hivatkoznunk, hogy a sírok egymáshoz közel feküdtek, a temető többi sírjánál a 121. sír néhány kerámiamelléklettel többet tartalmazott és, hogy annak elhunytját valamivel nagyobb sírgödörbe temették. Az is elképzelhető, hogy a kocsi- és lósírok által közrefogott körárok (98. objektum) területe fogadta be a család temetkezéseit.

<sup>31</sup> PALÁGYI 1981, 32–33, Taf. XXVI–XXVII.

<sup>32</sup> RATIMORSKA 1982, 255–276; a négykerekű kocsi elavult rekonstrukciója: VISY 1996, 335–339.

<sup>33</sup> Ld. ezt PALÁGYI 1981, 32–33; PALÁGYI–NAGY 2002, 139.

<sup>34</sup> MRÁV 2009, 84.

<sup>35</sup> GÁSPÁR 1986, 210–211, Nr. 787, Taf. LXXXIV.

<sup>36</sup> MRÁV 2013b, 17–19.

<sup>37</sup> A Budapest, Bécsi út 196b 162. kocsisírjához egyelőre: FACSAKY 2004; FACSAKY 2005; MRÁV 2009, 84.

<sup>38</sup> KISS 1989, 9.

<sup>39</sup> RIU 1416 – cf. PALÁGYI 1989–1990, 153–161.

<sup>40</sup> Ld. Ottományi Katalin e kötetben megjelent tanulmányát.

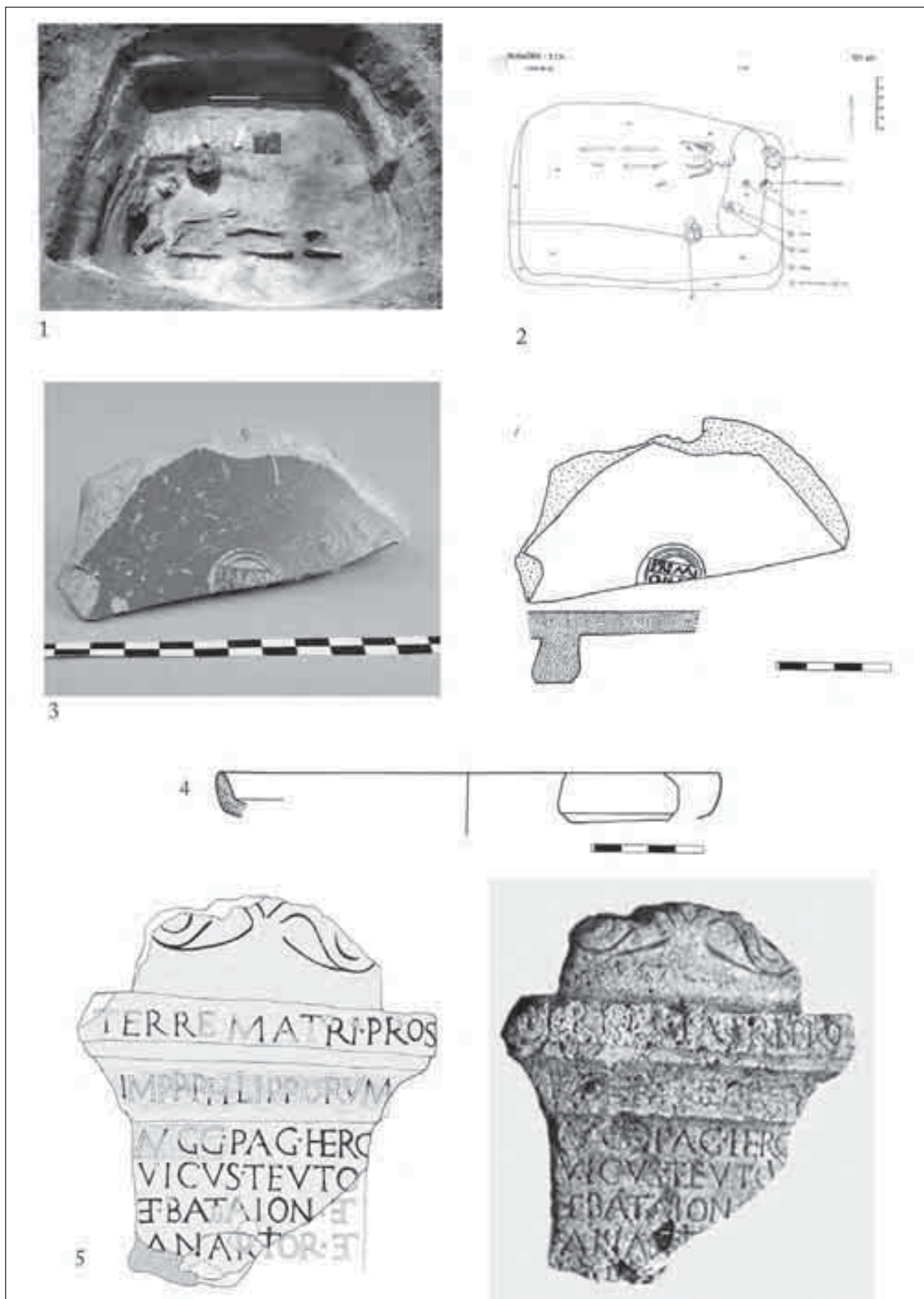

18. kép: 1-2: 121. sír; 3-4: Augustus-kori terra sigillata leletek a Budaörs–Kamarerdei-dűlő római településének területéről; 5: Teuto falujának említése a pagus Herc(ulius) és vicusai által Terra Maternek állított oltár töredékén

Ez azonban a körárok egy szakaszát leszámítva megsemmisült, így a feltételezés nem igazolható.

Budaörsön tehát nem tudunk egyetlen temetkezést sem minden kétséget kizáróan a kocsis- és lósírokhoz kötni. (A 121. sír esetében is csak ennek lehetőségéről beszélhetünk.) Ráadásul nem dönthető el teljes bizonyossággal, hogy ezekben az esetekben az elhunyt sírja nyom nélkül elpusztult vagy a kocsikat tartalmazó gödröket – a thrákiai halmokhoz hasonlóan – távolabb ásták az elhunytat tartalmazó sírgödörtől vagy a halomsírtól. Azt a lehetőséget sem hagyhatjuk figyelmen kívül, hogy az említett kocsikhoz nem tartozott halott. Amennyiben ez bizonyossá válik, akkor ezeket a temető területén ásott gödröket ugyanolyan alvilági isteneknek szánt chtonikus áldozatként kell magyaráznunk, mint a Galliából ismert két kocsis és egyéb mellékleteket, de halottat nem tartalmazó császárkori áldozati gödröt (Saintes<sup>41</sup>, La Bussière-Étable<sup>42</sup>). A budaörsi kocsisírok nem, vagy csak alig vittek közelebb ennek a problémának a megoldásához (lásd feljebb).

A kocsis- és lósírok szokását ápoló személyekről a fegyvermellékleteket tartalmazó két temetkezés (117. és 126. sír) hordozta a legtöbb információt.

A 126. kocsisírban talált Luna-büszös díszpajzdudor és a hosszú pengéjű markolatgyűrűs kard a római hadsereg lovasalakulatainál használt fegyverek voltak, ezért tulajdonosuk egy eraviscus törzsi elitbe tartozó auxiliáris lovaskatona lehetett. Ennek ismeretében válik érthetővé a sírba tett lovak kantárveretinek nyújtott hatszög alakja, amely a lovassági pajzsok formáját imitálja. Az északkelet-pannoniai őslakos elitet alkotó családok első generációinak fiatal férfitagjait legkésőbb az 1. század végétől következetesen lovas segédcsoportokba sorozták, ahol a szolgálat a gyalogosokénál magasabb zsolddal és nagyobb tekintéllyel járt. A helyi elit és a római hadsereg szoros összefonódását bizonyítja néhány pannoniai sírfelirat. Egy Esztergomban (*Solva*) talált sírsztélé Asper, az *ala Hispanorum I Auriana* lovaskatonája állította még élő apjának, Lucundusnak, Talalnus fiának, az azalus törzs princepsének. Annak ellenére, hogy Asper egy helyi előkelőnek a fia volt az 1–2. század fordulóján körül csak egyszerű lovaskatonaként teljesített katonai szolgálatot egy segédcsoportban, ami azzal magyarázható, hogy apja, Lucundus még nem rendelkezett római polgárjoggal. Azoknak az előkelő családoknak ugyanis, amelyek kiemelkedő érdemek híján másként nem juthattak polgárjoghoz, a hadsereg kínálta az egyedüli lehetőséget a társadalmi érvényesüléshez szükséges polgárjog megszerzésére. További példa lehet erre T. Flavius Iust[inus] esete, aki valószínű-

leg egy lovascsapat altisztjeként (*decurio*) szerelt le a hadseregből és kapta meg a polgárjogot. Fia, Iustianus *princeps Eraviscorum* volt, amely jelzi a család helyi elitbe való tartozását.<sup>43</sup> Az esztergomi sírkő alapján valószínű, hogy az északkelet-pannoniai gazdag fegyveres sírok elhunytjai – köztük a budaörsi 126. számú sír fegyvereinek tulajdonosa – az *azalus* auxiliáris lovaskatona, Asper esetéhez hasonló családi és társadalmi háttérrel rendelkeztek. Olyan nem túl régen felemelkedett, a provincia római társadalmába egyre inkább betagozódó előkelő családokból származhattak, amelyek bizonyos vagyont felhalmoztak már, de a római polgárjog kiváltságait még nem élvezték.

A temető legjelentősebb leletének a 117. lósisírközépbordás díszpajzsát és annak bronz vereteit tarthatjuk.<sup>44</sup> A pajzsdudornak mind a formája, mind a díszítése a római foglalat közvetlenül megelőző késő vaskori hagyományokra vezethető vissza. A pajzsdudor – a középbordával ellátott pajzsok orsóformájú *umbó*ival ellentétben – félgömb alakú, amely a budaörsi pajzsot a középbordás pajzsok fejlődésének legkésőbbi fázisára keltezi. A középborda (*spina*) elentétes állású pelta alakú végeit körívvel határolt mezőkben pontkör motívumok és az azokból kiinduló szarvszerű nyúlványok („csillagok”?) díszítik. Ez utóbbi motívumnak pontos párhuzama nem ismert. A körívvel tagolt felületek és a pontkörös díszítés együttes alkalmazása azonban jelen van a Kr. e. 1. századi észak-balkáni bronzművészetben.<sup>45</sup>

Annak ellenére, hogy a 117. sír egy késő vaskori díszpajzsot tartalmazott, maga a lósisír – a lószerszámveretek és a sírcsoport alapján, amelybe tartozott – a 2. századnál korábbra nem keltezhető. Az időbeli különbség azt jelenti, hogy a díszpajzs a 2. századra már elveszthette generációkon keresztül betöltött jelentőségét és reprezentációs szerepét. Ezt az okot sejtethetjük a mögött, hogy a hosszú ideig megőrzött és generációról-generációra hagyományozott díszpajzs a 2. század folyamán végül egy lósisír mellékletként végzte. Nem lehet véletlen egybeesés, hogy a 126. sírba is egy díszpajzs került. Csábító lehetőség arra gondolnunk, hogy azt a reprezentációs és státuszjelző szerepet, amelyet az 1. században még egy bronzveretes késő vaskori díszpajzs játszott, a 2. században egy római katonai díszpajzs vette át.<sup>46</sup> A katonai szolgálattal megszerzett római polgárjog következménye lehetett az a változás, amelynek során a katona/veterán státusz kifejezése előtérbe került, s amely az előkelő kelta

<sup>41</sup> BOUCHETTE et al. 1998, 83–103.

<sup>42</sup> SALIN 1951, 102–111.

<sup>43</sup> Kovács 2011, 46–48 (=AE 2011, 1015).

<sup>44</sup> MRÁV előkészületben.

<sup>45</sup> Ld. az ún. Laminci-típusú övlemezeket, amelyekből néhány példány a Dunántúlról is ismert: SZABÓ 2012.

<sup>46</sup> MRÁV előkészületben.



ősökre emlékeztető bronzveretes pajzs római katonai díszpajzzsal való felváltását eredményezte.

A budaörsi 117. sír díszpajzsa az első látványos bizonyíték arra vonatkozóan, hogy az eraviscusoknak, legkésőbb a római foglалás időszakában, már létezhetett egyfajta törzsi elitje. Ennek a helyi elitnek az Augustus-kori léte további leletekből is következtethetünk, amelyek éppen a budaörsi, római korban továbbélő, késő kelta település területéről származnak. A feltárások során a La Tène D település két félig földbe mélyített lakóházának betöltéséből három különböző, középső Augustus-kori terra sigillata edény töredéke került elő (18. kép 3–4). Az L/324. objektum tartalmazta a Kr. e. 20–1 között a Pó-vidéken készült, PRIMIONIS bélyeggel ellátott töredéket. Az L/615. objektumból két töredék is napvilágra került, amelyek közül az egyik egy Kr. e. 30–10-re keltezett észak-itáliai, a másik pedig egy Kr. e. 20–Kr. u. 14 között gyártott közép-itáliai terra sigillata edényhez tartozott.<sup>47</sup>

Ezek a terra sigillata edények nem a hadsereg ellátását célozták, mint a Borostyánkő út vidékén talált, késő Augustus-kori edények<sup>48</sup>, hanem kereskedelmi árucikként vagy ajándékként a La Tène D település eraviscus lakosságához érkeztek.<sup>49</sup> Az itáliai terra sigillata edények birtoklása és használata – akár vásárolták/cserélték, akár ajándékba kapták azokat – ekkor még a törzsi elite korlátozódott, ezért a budaörsi terra sigillata edények tulajdonosa is egy helyi őslakos elitbe tartozó család lehetett.

A budaörsi Augustus-kori terra sigillata leletek és a 117. sír díszpajzsa alapján ennek a családnak a korai generációi legkésőbb Augustus korában már egyfajta helyi elitet képezhettek, amelynek státuszszimbólumai között a díszpajzsnak és az itáliai terra sigillata edényekből összeállított lakomakészletnek kiemelt szerep juthatott.<sup>50</sup> Hogy ennek az elitnek a kialakulása a törzs belső társadalmi fejlődésének volt-e az eredménye vagy római beavatkozásra, kezdeményezésre történt, vagy esetleg mindkettő együttes hatásának volt köszönhető, ma még nem dönthető el. Amit tudunk, hogy a család kapcsolatban állt a Római Birodalommal, közösségükön belül támogathatták Róma érdekeit és talán az *Eravisci* békés behódolását is elősegíthették. A családfő személye és érdemei azonban nem lehettek annyira jelentősek, hogy a császártól a római polgárjog kiváltságában részesüljön. A család számára a polgárjogot csak egy későbbi leszármazott, a 126. kocsisír fegyvereinek tulajdonosa szerezhette meg, aki a 2. század folyamán auxiliáris katonaként

szolgált a seregben. A kocsi- és lósírok alapján a család a 2. században élte virágkorát, amikor nemcsak tekintélyben és vagyoni helyzetében állhatott faluközösségek felett, hanem minden bizonnyal valamilyen szinten irányította is azt.

A budaörsi *vicus* területén előkerült egyik Terra Mater oltárt a *pagus Herc(ulius)* és *vicusai* állították a két Philippus császár üdvéért, Róma ezeréves fennállása alkalmából (18. kép 5).<sup>51</sup> A felirat név szerint felsorolta a *pagus Herc(ulius)*-t alkotó *vicus*okat. Ezeknek listájában az első helyen szerepel Teuto faluja (*vicus Teutonis* vagy *Teutonianus*), amely az oltárállítás helyszínével és egyben a *pagus* központi településével, a budaörsi római *vicussal* azonosítható. Ezzel a névadással Budaörs azok közé az ÉK-pannoniai vidéki települések közé tartozott, amelyek nevét egy-egy bennszülött személynévből képezték. Ilyen nevet viselt például Bataio faluja, amely valahol Budaörs környékén kereshető<sup>52</sup>, vagy Vindo faluja, amely a mai Békásmegyeren feküdt.<sup>53</sup> Ezek a névadó személyek nyilvánvalóan helyi előkelők lehettek, akik a *vicus*ok kialakulása vagy inkább rómaiak által történt megszervezése idején állhattak településük élén. Teuto személyében is azt a névadó bennszülött előkelőt ismerhetjük fel, akinek befolyása alá egykor a budaörsi falu tartozott.<sup>54</sup> (Felvethető, hogy az így elnevezett falvaknak – köztük a budaörsi településnek – a lakossága kezdetben a névadó előkelők klienseiből és szolgálóiból tevődött össze.) Nem állunk messze az igazságtól, ha feltételezzük, hogy az eraviscus törzsi elitbe tartozó Teuto és/vagy leszármazottai temetkeztek kocsikkal, fogatos- és hátaşlovakkal, vadászkutyákkal és fegyverekkel a budaörsi település temetőjében.<sup>55</sup>

51 MRÁV–OTTOMÁNYI 2005, 71–118 (=AE 2005, 1265); MRÁV 2014b, 79–81.

52 MRÁV–OTTOMÁNYI 2005, 90–91.

53 TitAq 926 (Budapest–Békásmegyér) – cf. MRÁV–OTTOMÁNYI 2005, 90–91.

54 MRÁV 2014a, 136.

55 Itt kell megköszönnöm Ottományi Katalinnak, hogy meghívott ásatására, s ott lehetővé tette számomra, hogy a 162. sírt személyesen tárjam fel. Külön köszönöm, hogy az általa feltárt többi kocsi- és lósis anyagát is közlésre átadta, valamint a sírok értékeléséhez szükséges adatokat rendelkezésemre bocsátotta. Az előkerült négy kocsisír leletei a Magyar Nemzeti Múzeumban kerültek restaurálásra. A munkában Dombóvári Judit (126. sír), Lencz Balázs (162. sír), Lengyel Boglárka (125. sír) és Séd Gábor (†), majd Bakonyi Eszter vezetésével a Magyar Nemzeti Múzeum Műtárgyvédelmi Asszisztens és Segédrestaurátor Tanfolyamának résztvevői valamint a Magyar Képzőművészeti Egyetem tárgyrestaurátor hallgatói vettek részt (124. sír), akiknek a munkáját ezúton is nagyon köszönöm. A 126. és a 117. sírok pajzsdudorait Lukács Katalin (Ferenczy Múzeum, Szentendre) restaurálta. Kiemelt köszönet illeti Szórádi Sándornét, akinek szakrestaurátor záróvizsga-munkája a 124. kocsisír járma volt és Lengyel Boglárkát, aki diplomamunkáját a 125. kocsisír lószerszám- és járomvereteiből írta (LENGYEL 2011, 25 Kat. 19). A fotóért Dabasi Andrásnak, Kardos Juditnak, Nyíri Gábornak és Ormos Józsefnek tartozom köszönettel. Hálas köszönet Schilling Lászlónak, aki segítségemre volt a 162. kocsisír feltárásában. A lovak és a kutyák archaeozoológiai vizsgálatát Kőrösi Andreának köszönjük – ld. ehhez még: VÖRÖS 2010, 232.

<sup>47</sup> GABLER 2005, 140–145.

<sup>48</sup> GABLER 2006, 9–90; MRÁV 2010–2013, 52.

<sup>49</sup> GABLER 2005, 151–153

<sup>50</sup> A bronzveretekkel ellátott díszpajzsok fontos szerepet töltek be a kelta elit reprezentációjában: legutóbb EGG et al. 2009.

# AUF DEN SPUREN DER ERAVISKER-STAMMESELITE

## Kaiserzeitliche Wagen- und Pferdegräber im Gräberfeld der römischen Siedlung von Budaörs–Kamaraerdei-dúlő

### *Vorläufige Forschungszusammenfassung*

Im Budaörs–Kamaraerdei-dúlő brachten die 2002 und 2003 von Katalin Ottományi geleiteten archäologischen Forschungen nicht nur eine römische Vicus ans Licht, sondern auch deren Gräberfeld mit mehreren hundert Gräbern (*Abb. 1/1, 3*). In diesem Gräberfeld fanden sich auch mehrere Grabgruben, in denen prunkvolle Reisewagen, diese ziehende Gespannpferde oder eingeschrirte Reitpferde bestattet worden waren. Die vier Pferdegräber (Grab 79, 83, 86 und 117, letzteres ein doppeltes Pferdegrab) und die vier Wagengräber (Grab 124–126 und 162) sind bedeutungsvoll, weil sie – im Gegensatz zu den früheren, meist zufällig und/oder in gestörtem Zustand zum Vorschein gekommenen Gräbern – bei einer archäologischen Freilegung und unverseht gefunden wurden (*Abb. 1/2*). Dank dieses glücklichen Umstandes haben die freigelegten Gräber unser Kenntnismaterial über die kaiserzeitlichen Wagen- und Pferdegräber um viele Beobachtungen vermehrt, die uns dem Verständnis dieses speziellen, mit der einheimischen Elite zu verbindenden Bestattungsritus näher bringt.

Aus den in den letzten Jahrzehnten mit archäologischen Methoden freigelegten Wagengräbern kann die Folgerung gezogen werden, dass der Ritus und die Art der Wagenbestattung viel variantenreicher waren, als früher überhaupt angenommen wurde. Dieses Bild haben die Wagengräber von Budaörs weiter nuanciert. Denn die Gräber haben einen mit der Art der Wagenbestattung zu kennzeichnenden – von dem der übrigen mit archäologischer Methode freigelegten Gräber unterschiedlichen – eigenen Charakter, der allerdings innerhalb des Gräberfeldes ein überraschend einheitliches Bild zeigt. Seine wichtigsten Merkmale sind folgende:

1. Auf den Boden der Grabgrube legte man immer die Kadaver der eingeschrirten, ins Joch gespannten Gespannpferde. Im Grab 125 lag das Joch neben den Pferden auf dem Boden der Grabgrube (*Abb. 8/1*), während es in den übrigen Fällen auf dem Hals der Pferde belassen war (*Abb. 6/2–4; 14/1–3*). (Ein Jocheisen kam in keinem Grab zum Vorschein.)
2. Die Wagen wurden, in ihre Konstruktionselemente zerlegt, auf die Pferdekadaver in die Grabgrube gelegt. Die Räder wurden abgebaut und entweder

an die Wand der Grabgrube gelehnt oder auf die Pferdekadaver gelegt (*Abb. 5/3; 6/1; 8/1; 9/1–2; 14/1, 3; 15/1*). Achsnägel enthielt nur Grab 126.

3. Bei den vierrädrigen Wagen wurde der Wagenkasten auf die übrigen Konstruktionselemente, immer zuletzt und verkehrt herum daraufgelegt. Im Falle von Grab 126 wurde der zweirädrige Wagen mit dem daraufgebundenen Wagenkasten in umgekehrter Lage gefunden.
4. Die Wagen wurden unvollständig in der Grabgrube deponiert. Bei den vierrädrigen Wagen fehlten immer der Reibnagel, der Deichselnagel und die Achsnägel. In Grab 124 und 125 waren Langfuhr und das im Allgemeinen reich verzierte hintere Kissen nicht in die Grabgrube gelegt worden. Bei den vierrädrigen Wagen ist das Entfernen (Absägen?) der Achsschenkel vom Achsblock typisch, womit der Platzbedarf der Wagen und somit die Größe der sie aufnehmenden Gruben wesentlich verringert wurde. (Dies geschah nicht beim zweirädrigen Wagen von Grab 126, und so passte auch die Achse nicht in die für ihn ausgehobene Grube, nur in schräger Stellung.)
5. Zwar enthielten einige Gräber Waffenbeigaben, aber die für die nordostpannonischen Wagengräber so typischen Bronzegefäße (Reinigungs- und Badeutensilien) fanden sich in keinem der Wagengräber. Ein Teil der erwähnten Waffen diente der Tötung der Pferde (wie im Pferdegrab 86 und 117 sowie im Wagengrab 126 die Lanzen spitzen), ihren anderen Teil wird man für Repräsentationszwecke verwendet haben (wie die Prunkschilder von Grab 117 [*Abb. 4/4*] und 126 [*Abb. 17/4–6*]).
6. Die Wagen- und Pferdegräber bildeten eine Gruppe, innerhalb derer die Pferdegräber im O–NO-Teil und die Wagengräber im W–SW-Teil lagen. Die Entfernung zwischen dem nördlichsten, dem Pferdegrab 83, und dem südlichsten, dem Wagengrab 162, betrug 54,3 m (*Abb. 1/2*).

Unter Berücksichtigung der auffälligen Ähnlichkeiten der Gräber und ihrer Absonderung im Gräberfeld ist mit Sicherheit anzunehmen, dass die Personen, die den Brauch der Wagen- und Pferdebestattung übten, zu mehreren einander folgenden Generationen einer lokalen traditionsbewussten Familie gehörten.

## GRAB 162., EIN BEISPIEL FÜR BUDAÖRSER WAGENGRÄBER

Etwas entfernter von der Gruppe der Wagengräber 124–126 und des doppelten Pferde- und Hundegrabes 117, aber noch weit innerhalb des Gräberfeldgebietes, wurde noch eine vierte Grabgrube mit Wagen und Zugpferden gefunden. Dieses Grab ist vor allem wegen seines Wagens besonders wichtig und denkwürdig, weil der Wagen reich verziert war und wegen seiner vollständigen Bestandteile als erster rekonstruiert werden konnte. Wie bei den übrigen Gräbern waren auch auf die Sohle dieser Grube zuerst die während der Bestattungszeremonie getöteten eingeschrirrt Wagenpferde so untergebracht worden, dass sie nebeneinander lagen und ihre Köpfe in dieselbe Richtung sahen (*Abb. 14/1*). Auf ihren Hälsen fand sich auch das mit Bleiblechen umhüllte und mit bronzenen Zügelführungsringen versehene Joch, das darauf verweist, dass sie reisefertig, eingeschrirrt getötet und begraben worden waren. Die ausgehobene tiefe Grube erwies sich auch hier als zu klein, um den Wagen im Ganzen hineinzulegen, deshalb musste auch der vierrädrige Wagen von Grab 162 in seine Konstruktionselemente zerlegt werden (*Abb. 9/1–3*). Zuerst nahm man die Räder ab und tat sie in die Grube, zwei von ihnen an die Grubenwand gelehnt und zwei waagrecht auf die Pferdekadaver gelegt. Danach wurden die Achsschenkel vom Wagenfahrgestell abgesägt, aber nur einer von ihnen ins Grab geworfen. Durch Herausziehen des Reibnagels konnte man die Vorderachse mit der Zugarmkonstruktion gesondert und platzsparend unterbringen und dann kopfüber die Hinterachse mit dem Kissen und dem Langfuhr (*Abb. 10/6*). Darauf kam dann der abgebaute bequeme Zweipersonen-Wagensitz, dessen beschlagene Rücken- und Seitenlehnen gut erkennbar waren (*Abb. 9/3*). Zum Schluss wurde oben darauf der Wagenkasten gestülpt, und zwar auf dieselbe Weise wie auch bei Grab 126, verkehrt herum (*Abb. 9/1–2*). Dank dieser Bestattungsweise wurden das Fahrgestell, der Wagenkasten und die Beschläge bzw. Bronzeverzierungen des Sitzes in ihren originalen Zusammenhängen bewahrt, was die authentische Rekonstruktion des vierrädrigen Reisewagens ermöglichte (*Abb. 11–12*). Das Gespannfahrzeug von Grab 162 ist als für den schnelleren Verkehr geeigneter Wagen rekonstruierbar, der auch bei schlechten Wegeverhältnissen zielgerecht angetrieben werden konnte. Der Kasten des vierrädrigen Wagens mit um einen Bolzen drehbarer Vorderachse war fixiert, auf ihm wurde ein bequemer Sitz mit lederüberzogener Arm- und Rückenlehne montiert. Der Wagen war deshalb ausgesprochen zur Personenbeförderung bestimmt. Für seine äußere Erscheinung war ungezwungene Eleganz typisch, die er den Rädern mit großer Spurbreite und dem hohenlie-

genden, aber kleinflächigen Wagenkasten verdankte. Wagen ähnlichen Aufbaues finden sich nicht nur auf den Bildfeldern pannonischer Grabmäler (*Abb. 13/2*), sondern auch auf Reliefs in Italien und der Stadt Rom, in thrakischen Wagengräbern (Borisovo) und sogar auf einem antiochischen Mosaik (*Abb. 13/3*). All das weist darauf hin, dass dieser einfache und doch praktische Typ ein im ganzen Gebiet des Römischen Reiches verbreitetes und beliebtes Verkehrsmittel war. Die Wagengräber von Budaörs haben auch wichtige Angaben über die in Pannonien produzierten Wagentypen geliefert. Die unvollständigen Wagenfunde von Grab 124 und 125 stimmen in fast allen Einzelheiten mit dem vierrädrigen Wagen von Grab 162 überein. Somit ist es sicher, dass die Wagen nicht lange nacheinander in derselben Wagnerwerkstatt gebaut wurden. Zu den Erzeugnissen dieser Werkstatt gehört ebenso auch der Reisewagen des in die erste Hälfte des 2. Jahrhunderts datierbaren Grabes von Káloz im Kom. Fejér.

Erwähnenswert sind nicht nur die Konstruktionslösungen des Wagens von Grab 162, sondern auch seine Verzierungen. Die lederüberzogenen Seitenbretter des Wagenkastens schmückten unterschiedlich große bronzene Zierniete und Scheiben bzw. Beschläge (*Abb. 10–11*). Die am meisten verzierte Ansicht des Wagens war jedoch seine Rückseite. Auf der Rückseite des hinteren Kissens waren gegossene und dann gedrechselte Bronzescheiben, Säulen und in der Mitte die Ganzfigur-Bronzestatue von Bacchus befestigt (*Abb. 10/3*). Die zwischen den zwei Säulen stehende Gottheit mit Efeukranz hält in ihrer Rechten eine Weintraube, während aus einem Gefäß in ihrer Linken ein unversiegbarer Strom von Wein fließt. Falls plastische Verzierung der römischen Reisewagen in eraviskischen Wagengräbern vorhanden ist, wurde sie immer aus dem bacchischen mythologischen Kreis geschöpft. Und das kann keine zufällige Übereinstimmung sein. Auf den Wagen von Budaörs erschienen – mit Ausnahme des einzigen ungeschmückten Fahrzeugs – in irgendwelcher Form entweder die Gottheit oder irgendeine der Gestalten ihres fröhlichen Geleites. Auf dem Wagen von Grab 126 ist es das pausbäckige Gesicht des kindlichen Bacchus (*Abb. 15/3*), auf dem Jochbeschlag von Grab 125 begegnen wir Bacchus mit der von ihm gezähmten weiblichen Großkatze und dem Kindererzieher des Bacchus, dem Kenner und Lehrer der großen Wahrheiten des Lebens, dem glatzköpfigen Silenos, letzterem sogar mehrmals (*Abb. 8/3–6*).

### GRAB 126.

In Grube 126 von Budaörs wurde ein mit Bronzestatuetten und Bronzeblechen verzierter zweirädriger Reisewagen gelegt (*Abb. 15/1*), der einen aufgehängten Wagenkasten hatte. Die technische Lösung der

Aufhängung des Wagenkastens hat in der Kaiserzeit an sich keinen Datierungswert, da sich dessen wichtigster Bestandteil, der eiserne Kipfen, auch unter den Eisenfunden des augusteischen Lagers von Haltern findet. Auf Grund der außerordentlich seltenen zylindrischen Form der hölzernen Wagenachse, der eisernen Beschläge und der Befestigungsweise der Deichsel kann als nächste und bisher einzige bekannte Parallele des Fahrgestells der zweirädrige Wagen von Karanovo (Nova Zagora) erkannt werden, der zur ersten chronologischen Gruppe der kaiserzeitlichen Wagenfunde in Thrakien gehört. Auch die Parallelen des Ringknaufschwertes sarmatischen Typs von Budaörs (*Abb. 17/3.*) aus dem sarmatischen und germanischen Barbaricum stammen aus ins 2. Jahrhundert n. Chr. (Stufe B2b) zu datierenden Fundkomplexen (s. oben). Dies alles berücksichtigend, kann das Wagengrab 126 von Budaörs mit Wagen und Waffen am wahrscheinlichsten ins mittlere Drittel des 2. Jahrhunderts n. Chr., aber mit Sicherheit noch in die Periode vor den Markomannenkriegen datiert werden. Die Bedeutung der Budaörser Wagengräber ist, dass wir Beispiele früher Wagengräber nicht mehr nur aus dem Randgebiet des von Eraviskern bewohnten Territoriums (Inota Hügel 2, Káloz), sondern auch aus seinem Zentrum kennen.

#### DIE BEIGABEN

In den meisten Fällen kennen wir von den Bestattungen nur die Gruben mit Wagen, die außer dem Wagen und den ihn ziehenden Pferden sowie ihrem Geschirr oft gar keine anderen Beigaben enthielten. Mit den Wagen zusammen fanden sich höchstens bronzene Kästchenbeschläge, Scharniere und Schlüssel, die – nach Zeugnis der Budaörser Funde – keine gesonderten Kastenbeigaben voraussetzen, sondern zu den als „Gepäckhalter“ der Wagen benutzten eingebauten Reisekisten gehörten (*Abb. 5/6–10; 7/3,6–9*). Diese Beigabenarmut ist in erster Linie typisch für die Budaörser Wagengräber und die südpannonischen Funde. Im Bereich des vollständig freigelegten Gräberfeldes von Budaörs fanden sich in der Nachbarschaft der Gruben mit Wagen keine weiteren Gruben für die Beigaben.

#### DIE MIT DEM WAGEN INS JENSEITS FUHREN...

Unter den Beigaben der frühesten Wagengräber, der Bestattungen des sog. Káloz-Horizontes, finden sich auch vollständige Reiterei-Waffengarnituren mit Schwertern mit langer Klinge. In das Wagengrab 126 des Gräberfeldes des römischen Dorfes von Budaörs waren neben dem zweirädrigen Reisewagen Lanzen, ein Ringknauf-

schwert mit langer Klinge und ein Prunkschild gelegt worden, dessen bronzener Schildbuckel mit der Büste der Göttin Luna verziert war und den man bei militärischen Reiterspielen benutzte (*Abb. 17/1–5*). Der Prunkschildbuckel und das Ringknaufschwert mit langer Klinge waren von den Reitertruppen des römischen Heeres benutzte Waffen, deshalb kann ihr Besitzer ein Auxiliarreitersoldat aus einer eraviskischen Aristokratenfamilie gewesen sein. Die jungen Männer der ersten Generation aus Familien der nordostpannonischen einheimischen Aristokratie wurden also spätestens vom Ende des 1. Jahrhunderts n. Chr. konsequent zu den Reiterhilfstruppen eingezogen, wo der Dienst mit höherem Sold und höherem Ansehen als bei den Fußtruppen verbunden war. Auf eine enge Verflechtung der lokalen Elite und des römischen Heeres verweist auch die Inschrift einer Grabstele von Esztergom (Solva) (AE 1997, 1261; TRH 117). Das Grabmal hat Asper, ein Reitersoldat der *ala Hispanorum Iauriana* für seinen lebenden Vater Iucundus, den Sohn von Talalnus, dem Princeps des Azalierstammes aufstellen lassen. Obwohl Asper der Sohn eines lokalen Vornehmen war, leistete er um die Wende vom 1. zum 2. Jahrhundert seinen Militärdienst nur als einfacher Reitersoldat in einer Hilfstruppe ab, was damit erklärt werden kann, dass sein Vater Iucundus noch nicht römisches Bürgerrecht besaß. Denn den vornehmen Familien, die mangels hervorragender Verdienste nicht das Bürgerrecht erhalten konnten, bot das Heer die einzige Möglichkeit zur Erlangung des Bürgerrechtes, das notwendig war, um gesellschaftlich zur Geltung kommen zu können. Aufgrund des Esztergomer Grabsteins ist wahrscheinlich, dass die Verstorbenen in den nordostpannonischen bewaffneten Aristokratengräbern – darunter der Besitzer der Waffen in Grab 126 von Budaörs – einen ähnlichen familiären und gesellschaftlichen Hintergrund wie der Azalier Auxiliarreitersoldat Asper hatten. Sie werden aus nicht vor langem aufgestiegenen, sich zunehmend romanisierenden vornehmen Familien gestammt haben, die bereits gewisses Vermögen angehäuften hatten, aber die Privilegien des römischen Bürgerrechtes noch nicht genossen.

Als bedeutendster Fund im Gräberfeld sind der Prunkschild mit Mittelrippe und dessen Bronzebeschläge aus dem Pferdegrab 117 zu betrachten (*Abb. 4/4*). Sowohl Form als auch Verzierung des Schildbuckels sind auf späteisenzeitliche Traditionen unmittelbar vor der römischen Besetzung zurückzuführen. Der Schildbuckel hat – anders als der spindelförmige *umbo* der mit Mittelrippe versehenen Schilde – Halbkugelform, durch die der Budaörser Schild in die späteste Entwicklungsphase der Schilde mit Mittelrippe datiert wird. Die gegenständigen peltaförmigen Enden der Mittelrippe (*spina*) verzierten in den mit Kreisbogen begrenzten Feldern Punktkreismotive und von

ihnen ausgehende hörnerartige Auswüchse („Sterne“?). Für letzteres Motiv ist keine Parallele bekannt. Die gemeinsame Verwendung der mit Kreisbogen gegliederten Flächen und der Punktkreisverzierung ist jedoch im nordbalkanischen Bronzehandwerk des 1. Jahrhunderts v. Chr. vorhanden.

Obwohl Grab 117 einen späteisenzeitlichen Prunkschild enthielt, ist das Pferdegrab selbst – aufgrund der Pferdegeschirrbeschlüge und der Grabgruppe, zu der es gehörte – nicht auf früher als ins 2. Jahrhundert zu datieren. Der zeitliche Unterschied bedeutet, dass der Prunkschild bis zum 2. Jahrhundert bereits seine über Generationen erfüllte Wichtigkeit und Repräsentationsfunktion verloren hatte. Diesen Grund kann man dahinter vermuten, dass der lange Zeit aufbewahrte und von einer Generation an die nächste tradierte Prunkschild im Laufe des 2. Jahrhunderts schließlich als Pferdegrabbeigabe endete. Es kann keine zufällige Übereinstimmung sein, dass auch ins Grab 126 ein Prunkschild gelangte. Es ist eine verführerische Möglichkeit, daran zu denken, dass die repräsentative und statusbezeichnende Rolle, die im 1. Jahrhundert noch ein späteisenzeitlicher Prunkschild mit Bronzebeschlägen spielte, im 2. Jahrhundert ein römischer militärischer Prunkschild übernommen hat. Die Folge des mit dem Militärdienst erworbenen römischen Bürgerrechtes konnte die Veränderung sein, bei der der Ausdruck des Soldaten/Veteranenstatus in den Vordergrund trat und die die Ablösung des an die vornehmen keltischen Ahnen erinnernden bronzebeschlagenen Schildes durch den römischen Militärprunkschild zum Ergebnis hatte.

Der Prunkschild von Budaörs Grab 117 ist der erste spektakuläre Beweis dessen, dass es bei den Eraviskern spätestens in der Periode der römischen Besetzung schon eine Art von Stammeselite gegeben haben kann. Auf die Existenz der lokalen Elite in der Augustuszeit lässt sich auch aus weiteren Funden schließen, die gerade vom Gebiet der in römischer Zeit weiterlebenden spätkeltischen Siedlung von Budaörs stammen. Bei den Freilegungen wurden in der Auffüllung zweier halb in die Erde eingetiefter Wohnhäuser der La Tène D-Siedlung Fragmente von drei unterschiedlichen Terra sigillata-Gefäßen der mittleren Augustuszeit (Abb. 18/3–4) gefunden. Diese Terra sigillata-Gefäße bezweckten nicht die Versorgung des Heeres, sondern waren als Handelsware oder Geschenk zur eraviskischen Bevölkerung der La Tène D-Siedlung gelangt. Besitz und Nutzung der italischen Terra sigillata-Gefäße – ob gekauft/eingetauscht oder als Geschenk bekommen – waren damals noch auf die Stammeselite beschränkt, deshalb kann auch der Besitzer der Terra sigillata-Gefäße von Budaörs eine zur lokalen einheimischen Elite gehörige Familie gewesen sein.

Aufgrund der Terra sigillata-Funde von Budaörs aus der Augustuszeit und des Prunkschildes aus Grab 117 können die frühen Generationen dieser Familie spätestens in der Augustuszeit schon eine gewisse lokale Elite gebildet haben, unter deren Statussymbolen das Speisegeschirr aus italischen Terra sigillata-Gefäßen und der Prunkschild herausragende Rolle gespielt haben können. Ob die Entstehung dieser Elite das Ergebnis der internen gesellschaftlichen Entwicklung des Stammes war oder auf römischen Eingriff und Initiative hin erfolgte oder vielleicht der gemeinsamen Wirkung beider zu danken war, lässt sich heute noch nicht entscheiden. Wir wissen, dass die Familie mit dem Römischen Reich in Verbindung stand, innerhalb ihrer Gemeinschaft die Interessen Roms vertreten haben wird und vielleicht auch die friedliche Unterwerfung der *Eravisci* gefördert hat. Die Person und Verdienste des Familienoberhauptes konnte jedoch nicht so bedeutend sein, dass ihm das Privileg der römischen Bürgerrechtes von Kaiser zuteil wurde. Für die Familie wird das Bürgerrecht erst ein späterer Nachkomme, der Besitzer der Waffen des Wagengrabs 126 beschafft haben, der im Laufe des 2. Jahrhunderts als Auxiliarsoldat im Heer diente. Aufgrund der Wagen- und Pferdegräber erlebte die Familie im 2. Jahrhundert ihre Blütezeit, als sie nicht nur hinsichtlich Ansehen und Vermögenslage über der Dofgemeinschaft gestanden haben mag, sondern diese sicher auch gewissermaßen leitete.

Einer Altarinschrift gemäß wurde die römerzeitliche Siedlung von Kamaraerdei-dűlő Dorf des Teuto (*vicus Teutonis* oder *Teutonianus*) genannt (Abb. 18/5). Mit diesem Namen gehörte Budaörs zu jenen nordostpannonischen *vici*, deren Name nach dem Personennamen eines Eingeborenen gebildet worden war. Einen solchen Namen trug z. B. auch das Dorf von Bataio, das irgendwo in der Umgebung von Budaörs zu suchen ist, oder das Dorf von Vindo im heutigen Békásmegyér. Diese namengebenden Personen werden offensichtlich lokale Vornehme gewesen sein, die zur Zeit der Entstehung der Vicus oder eher ihrer Organisierung durch die Römer ihrer Siedlung vorgestanden haben. Auch in der Person des Teuto können wir den namengebenden eingeborenen Vornehmen erkennen, unter dessen Einfluss einst das Budaörser Dorf stand. (Es ist zu erwägen, dass sich die Einwohnerschaft dieser so benannten Dörfer – unter ihnen auch der Siedlung von Budaörs – anfangs aus den Klienten und Dienern der namengebenden Vornehmen zusammensetzte.)

Wir werden mit unserer Annahme, dass er und/oder seine Nachkommen solche glanzvollen Bestattungen mit Wagen, Zug- und Reitpferden, Hunden und Waffen im Gräberfeld der Budaörser Siedlung veranstalteten, nicht weit von der Wahrheit entfernt sein.

## IRODALOMJEGYZÉK

- ALFÖLDI, A.–RADNÓTI, A.  
1940 Zügelringe und Zierbeschläge von römischen Jochen und Kummerten aus Pannonien. Serta Hoffileriana. Zagreb, 309–319.
- ALFÖLDY, G.  
1959–1960 Bronze vessels in the burial rites of the native population in North Pannonia. ArchWarsz 11, 1–11.
- BÁNKI, Zs.  
1998 Kelten- und Eraviskergräber in Sárbogárd. CommArchHung, 65–98.
- BÓNA I.  
1978 A kálozi koracsászárkori sírok revíziója. Alba Regia 16, 269–280.
- BÓNIS, É. B.  
1981 Das kaiserzeitliche „Wagengrab“ 1. von Káloz. FolArch 32, 95–145.
- БОТУШАРОВА, Л.  
1948 Тракийско могилоно поребение с колесница (Enterrement thrace tumulaire avec un char). GPM 1, 101–135.
- BOUCHETTE, A. et al.  
1998 Le char romain de Saintes. Saintes.
- CHOLAKOV, I. M.  
2004 Chariot bronze from Thrace. In: Acta of the 16th International Congress of Antique Bronzes (ed. by C. Muşeteanu). Bucharest, 105–118.
- EGG, M. et al.  
2009 Egg, M.–Goedecker-Ciolek, R.–Schönfelder, M.–Zeller, K. W.: Ein eisenzeitlicher Prunkschild vom Dürrnberg bei Hallein, Land Salzburg. JRGZM 56, 81–103.
- FACSÁDY A.  
2004 Temetőfeltárás a Bécsi úton (Budapest, III. kert, Bécsi út 96/b, Hrsz.: 14724/1, 14724/2). AqFüz 10, 21–29.  
2005 III. Bécsi út 96/b. In: Treasures under the city. Survey of the archaeological heritage of Budapest, 1989–2004. Temporary exhibition at the Budapest History Museum 27 May – 20 August 2005. Budapest, 124–125.
- FEUGÈRE, M.  
1985 Nouvelles observations sur les chabochons de bronze estampés du cingulum romaine. In: The Production and Distribution of Roman Military Equipment. BAR-IS 275. Oxford, 117–141.
- GABLER, D.  
2005 Augusteische Sigillaten in Budaörs. Italischer Import in der vorrömischen Zeit im pannonischen Raum. ActaArchHung 56, 133–175.  
2006 Das Donautal in augusteischer Zeit. Zur Frage der frühen Militärstationen. CarnJb 2006, 81–101.
- GÁSPÁR, D.  
1986 Römische Kästchen aus Pannonien I–II. Antaeus 15, Budapest.
- GĂZDAC, CH.  
1999 Functional harness pieces from Roman Dacia. In: Gudea, N (Ed.): Roman Frontier Studies. Proceedings of the XVII<sup>th</sup> International Congress of Roman Frontier Studies. Zalău, 743–753.
- GUDEA, N.  
1994 Römische Waffen aus den Kastellen von Dacia Porolissensis. In: Carnap-Borheim, Cl. von (Hrsg.): Beiträge zu römischer und barbarischer Bewaffnung in der ersten vier nachchristlichen Jahrhunderten. Akten des 2. Internationalen Kolloquiums in Marburg A. d. Lahn, 20–bis 24 Februar 1994. Veröffentlichung des vorgeschichtlichen Seminars Marburg. Sonderband 8. Lubin – Marburg, 79–89.
- HASER, J.–MAISE, CH.  
2003 Zum Nachbau eines römischen Reisewagens. Grundlagen und Aufwandsberechnung. Jahresberichte aus Augst und Kaiseraugst 24, 193–223.
- IGNATOV et al.  
2011 Ignatov V.–Sharankov, N.–Gospodinov, K.–Borisova, S.: The two-wheeled chariot “cisium” from the village of Karanovo, Nova Zagora region. Sofia.

- IGNATOV, V.–GOSPODINOV, K.  
2013 Eine reiche Bestattung eines thrakischen Aristokraten aus dem 1. Jh.n. Chr. bei Karanovo, Kreis Nova Zagora, Südbulgarien. ArchBulg 17.1, 27–47.
- KISS, A.  
1989 Das römerzeitliche Wagengrab von Kozármisleny (Ungarn, Kom. Baranya). RégFüz. Ser. II. No 25, Budapest.
- KOVÁCS P.  
2011 Megjegyzések a civitas Eraviscorum déli határának kérdéséhez (CIL III 3303 = RIU 1011). Studia Epigraphica Pannonica 3, 46–51.
- КЪНЧЕВ, М.–КЪНЧЕВА-РУСЕВА, Т.  
1996 Спасимелни разкопки на Дългата могила до с. Караново, Новогагорско. 0150 Salvation Excavations of the Tumulus Dulgata Mogila near the Village of Karanovo, Region of Nova Zagora. In: Проучвания на надгробни могили в Новогагорско. Nova Zagora, 17–70.
- ЛАЗАРОВ, Л.–МИТКОВ, Н.  
1993 Гробни находки от могила при с. Тутраканци, Пробадијско. INMVarna 29, 64–86.
- LENGYEL B.  
2011 Lószerszám és járom. In: Kovács P. (szerk.): Megmentett Műkincsek 2011. Diplomamunka kiállítás. Budapest.
- MAROSI A.  
1935 A székesfehérvári múzeum római kocsilelete Kálozról. ArchÉrt 48, 213–216.
- MÁRTON, A.  
2002 Roman Burial with a weapon from the Bécsi road cemetery (Aquincum-Budapest). CommArchHung, 117–152.
- МИКС, СН.  
2007 Studien zur römischen Schwertbewaffnung in der Kaiserzeit. Kölner Studien zur Archäologie der römischen Provinzen Bd. 5. Rahden.  
2009 Ein römisches Schwert mit Ringknaufgriff aus dem Rhein bei Mainz. Mainzer Archäologische Zeitschrift 8, 129–165.
- MÓCSY A.  
1974a Pannonia a korai császárkor idején. Apollo Könyvtár 3. Budapest.  
1974b Pannonia a késői császárkorban. Apollo Könyvtár 4. Budapest.
- MRÁV, Zs.  
2005a Die Deichselmanschette. Zugarmkonstruktion bei römischen Wagen. ArchÉrt 130, 21–52.  
2005b Kocsival a túlvilágra. Kocsit tartalmazó római temetkezések a budaörsi vicus temetőjében. In: Ottományi K.–Mester E.–Mráv Zs.: Antik gyökereink. Budaörs múltja a régészeti leletek fényében. Budaörs, 50–54.  
2006 Paradeschild, Ringknaufschwert und Lanzen aus einem römerzeitlichen Wagengrab in Budaörs. ArchÉrt 131, 33–73.  
2009 Utas két világ között. A helyi elit kocsi tartalmazó temetkezései a császárkori Pannoniában. Ókor 8/3–4, 86–95.  
2010–2013 The Roman Amy along the Amber Road between Poetovio and Carnuntum in the 1<sup>st</sup> Century A.D. – Archaeological Evidence. A Preliminary Research Report. CommArchHung, 49–100.  
2011 Auf Reisewagen applizierte “Benefiziarierabzeichen” aus zwei nordostpannonischen Wagengräbern. Die eraviskische Stammeselite im Dienste Roms. ArchÉrt 136, 21–61.  
2013a Eiserne Klappstühle aus kaiserzeitlichen Bestattungen der einheimischen Elite in Pannonien. Zu den Beigaben der Bade- und Reinigungsgarnitur pannonischer Wagengräber. ArchÉrt 138, 105–144.  
2013b Utazás a túlvilágra. Római kori kocsitemetkezés feltárása Sárísápon. In: Dobó Á. (szerk.): Régészeti kalandozások. Ozora, 17–19 = <http://archeologia.hu/content/archeologia/221/mrav-zsolt.pdf>  
2014a A kocsit végállomása: a Túlvilág. Császárkori kocsi és lósirok a Budaörs-Kamaraerdei dűlő vicusának temetőjében. In: Ottományi K.–Mráv Zs.–Filipszky I.–Mester E.: Antik gyökereink. Budaörs múltja a régészeti leletek fényében (2. átdolgozott kiadás). Budaörs, 114–137.  
2014b Római feliratok és faragott kőemlékek Budaörsről. In: Ottományi K.–Mráv Zs.–Filipszky I.–Mester E.: Antik gyökereink. Budaörs múltja a régészeti leletek fényében (2. átdolgozott kiadás). Budaörs, 79–113.
- MRÁV Zs.  
Késővaskori, bronzlemezes díszpajzs a Budaörs–Kamaraerdei-dűlő római vicusának temetőjéből. Előkészületben.

- MRÁV Zs.–OTTOMÁNYI K.  
2005 *A pagus Herculi* és *vicus*ainak Terra Mater oltára Budaörsről. *Specimina Nova* 19, 71–118.
- MRÁV Zs.–SZABÓ Á.  
2012 Új adatok Aquincum Severus-kori városi elitjéhez. M. Antonius Victorinus Aquincumban és Budaörsön. *Studia Epigraphica Pannonica* 4, 120–139.
- НИКОЛОВ, Д.  
1961 Тракийски колесници край Стара Загора (Thracian Chariots near to Stara Zagora). *Археология* 3, 8–17.
- OTTOMÁNYI K.  
2008 Ottományi K. (szerk.): Képek a múltból. Az elmúlt évek ásatásaiból Pest megyében. Szentendre.  
2012 Római vicus Budaörsön. In.: Ottományi K. (szerk.): Római *vicus* Budaörsön. Régészeti tanulmányok. Budapest, 9–407.  
2014 Sírformák a budaörsi római temetőben. In: Ottományi K.–Mráv Zs.–Filipszky I.–Mester Edit: Antik gyökereink. Budaörs múltja a régészeti leletek fényében (2. átdolgozott kiadás). Budaörs, 52–78.
- PALÁGYI, S.  
1981 Die römischen Hügelgräber von Inota. *Alba Regia* 19, 7–93.  
1986 Über Pferdegeschirr- und Jochrekonstruktionen von Inota. In: Studien zu den Militärgrenzen Roms III. Stuttgart, 389–397.  
1989 Áttört zablafeszítők Pannoniában. *ArchÉrt* 114, 77–83.  
1989–1990 Der Inotaer Grabstein – Der richtige Inhalt der Wagendarstellungen. *Mitt. Arch. Gesellschaft Steiermark* 3–4, 153–161.  
2000 Joche aus Pannonien. *KJb* 33, 535–544.  
2003 Római kori lószerszám- és járomveretek a veszprémi Laczkó Dezső Múzeum gyűjteményéből. Veszprém.
- PALÁGYI, S.–NAGY, L.  
2002 Römerzeitliche Hügelgräber in Transdanubien (Ungarn). Budapest.
- RADNÓTI, A.  
1961 Ein Jochbeschlag der römischen Kaiserzeit. *SJ* 19, 18–36.
- RATIMORSKA P.  
1982 A környei 2. számú római kocsilelet. *ArchÉrt* 109, 255–276.
- SALIN, E.  
1951 Le mobilier funéraire de La Bussière-Étable pres Chateauponsac (Haute-Vienne). *MonPiot* 45, 89–115.
- SZABÓ, M.  
2012 Celtes et pannonns dans le Sud-Est de la Transdanubie. *ActaArchHung* 63, 351–366.
- THIEL, A.  
2014 Virtus am Limes. Ein Paradeschildbuckel aus Welzheim (Rems-Murr-Kreis). In: Daim, F.–Scholz, M.: *Honesta Missione. Festschrift für Barbara Pferdehirt*. Mainz, 197–220.
- THIELE Á.–LENGYEL B.–MRÁV Zs.  
2011 Római kocsi vasalkatrészeinek vizsgálata. *Archaeometriai Műhely* 2011/4, 321–327.
- VISY, Zs.  
1996 Rekonstruktionsversuch des vierrädrigen Wagens des Funds von Környe. *Specimina Nova* 12, 335–339.
- VÖRÖS I.  
2010 A nagykanizsai római kori ló- és kutyasír archaeozoológiai vizsgálata. *Zalai Múzeum* 19, 229–234.



## A BUDAÖRSI TEMETŐ BRONZMELLÉKLETEI

A budaörsi temető mellékleteit vizsgálva megállapítható, hogy a leletek a telephez hasonló képet mutatnak.<sup>1</sup> Megtalálhatóak a leletek között a korai és késő római viselethez tartozó tárgyak egyaránt.<sup>2</sup>

### ÖVCSATOK ÉS ÖVVERETEK (1–2. kép)

A budaörsi temető sírjaiban, legnagyobb számban az övcsatok jelentek meg a viselethez tartozó leletek között. Ez a tárgytypus kizárólag a férfi sírokban jelenik meg. A különböző veretek sírban való elhelyezkedésével kapcsolatban fontos megemlíteni, hogy azokat nem csak a medence környékén kell keresnünk. Egyes esetekben van rá példa, hogy nem a viseleti helyen, hanem a térdnél, lábnál deponálhatják.<sup>3</sup> A tárgyak meghatározásánál tehát ezt a lehetőséget is figyelembe kell vennünk.

A késő római viseletben a legelterjedtebbek a lemezből készült ovális csattesttel ellátott darabok, amelyek D alakú, vagy ovális, középen benyomott, ún. vese alakú csatkarikával rendelkeztek. Ezeket általában 340–370 közé keltezük, de az 5. század elejéig előfordulnak.<sup>4</sup> A budaörsi leletek között ovális csattestű, D alakú karikájú a 165. sírban előkerült darab, amelynek testén a szegecsek körül bekarcolt körök, és átlósan, valamint a szélén körben cikkcakk vonalak láthatóak (1. kép 1). Formailag ide tartozik a 188. sír csatja is, valamint a 417. sírből előkerült darab is, de ezeknek teste díszítetlen.<sup>5</sup> Az ovális csattestű és ovális, benyomott karikájú csatok közé tartozik a 310. sír darabja (1. kép 2). A keltezést alátámasztják a budaörsi 165. és 188. sírokból előkerült hagymafejes fibulák, amelyek 330–400 közé tehetők, valamint a 188. sírből 335–341 közé és a 310. sírből 330–346 közé keltezhető érmek is.

Szintén a lemezből készült ovális csattestű típusba tartozik a 205. sírban talált darab is, amelynek felületén a két szegecs körül koncentrikus körök láthatóak. Ez a díszítőmotívum látható a szintén az övhöz tartozó, a szíj végére applikálható amphora alakú vereten is, amely szintén ebből a sírből került elő, a csontváz

combjai között. A sírban eltemetett férfi kezében előkerült érmek 330–336 közé keltezhetőek, valamint a szintén a viselethez tartozó fibula 330–400 közötti típusa is a 4. század második felére utal.<sup>6</sup>

Négyszögletes lemezből készült csattesttel és D alakú karikával van ellátva a 168. sír övcsatja, a lemez széle erősen töredékes állapotú, felülete díszítetlen. Valószínűleg ebbe a típusba tartozott a 219. sír övcsatja is, azonban ennél a darabnál a csattest csupán két kis darabkája maradt meg. Ilyen csatok nagy számban ismerünk a Római Birodalom más területeiről is.<sup>7</sup> Ezeket főleg Galliából és Pannoniából származtatták, azonban ez kérdéses a mai kutatásban.<sup>8</sup> Ennek a típusnak a keltezése szintén a 4. század második felére és az 5. század elejére tehető.<sup>9</sup>

A 230. sírban két övcsat is előkerült, az egyik egy díszítetlen, négyszögletes lemezből készült csattestű, ovális, benyomott karikával ellátott darab (1. kép 3), a másik szintén négyszögletes lemezből készült, azonban felületét átlós vonalak és pontkörök díszítik, ez utóbbinak karikája hiányzik. A sírban feltárt fibula,<sup>10</sup> illetve a 355–367 közé tehető érmek ezt a csattípust is a 4. század végére keltezük.

Négyszögletes lemezű testtel és ovális, középen benyomott karikával ellátott díszítetlen csat került elő a 239. sírből, és a 296. sírből, bár ez utóbbinak a széle recézett.

Vannak hiányos darabok, amelyeknél a csattest nem maradt meg, így ezek nem besorolhatóak egyik típusba sem. Ilyen például a D alakú csatkarika a 339. sírből, illetve egy ovális, benyomott karika a 381. sírből és a 443. sírből. A 381. sírből a csat mellől előkerültek üreges bronzcsövek is, amelyek ún. csőveretek amelyek az övszíj végére kerülhettek, ezek ún. asztragalosz díszítéssel rendelkeznek.<sup>11</sup> Ezekkel együtt gyakran vékony hosszúkás bronzlemezek is előkerülnek, mint a 339. sír kis szegeccsel ellátott lemeztöredékei, amelyeknek csőveretekkel együttes rekonstrukcióját egy dorchesteri lelet alapján készítették el.<sup>12</sup>

<sup>1</sup> SEY 2012.

<sup>2</sup> A leletek katalógusát a DVD-melléklet tartalmazza. A rajzokat Sáfár Pál készítette.

<sup>3</sup> Erre ismerünk példát *Brigantiumból* is: KONRAD 1997, 44.

<sup>4</sup> CLARKE 1979, 270–272; PAUL 2013, 86; KONRAD 1997, 45.

<sup>5</sup> Ilyenek nagy számban kerülnek elő más késő római lelőhelyről is: *Augusta Vindelicum*: PAUL 2013, Taf. 7/E50–54.

<sup>6</sup> Britanniától a Duna-vidékig elterjedt ez a típus a 4. század második felétől az 5. század elejéig: KONRAD 1997, 45.

<sup>7</sup> PAUL 2013, Taf.8/ E55–59.

<sup>8</sup> PAUL 2013, 88.

<sup>9</sup> KONRAD 1997, 45.

<sup>10</sup> Hagymafejes fibula, 330–400 közé keltezhető.

<sup>11</sup> *Aquincum*: NAGY 2004, 236, 14. kép/9.

<sup>12</sup> BULLINGER 1969, Abb. 59/1.

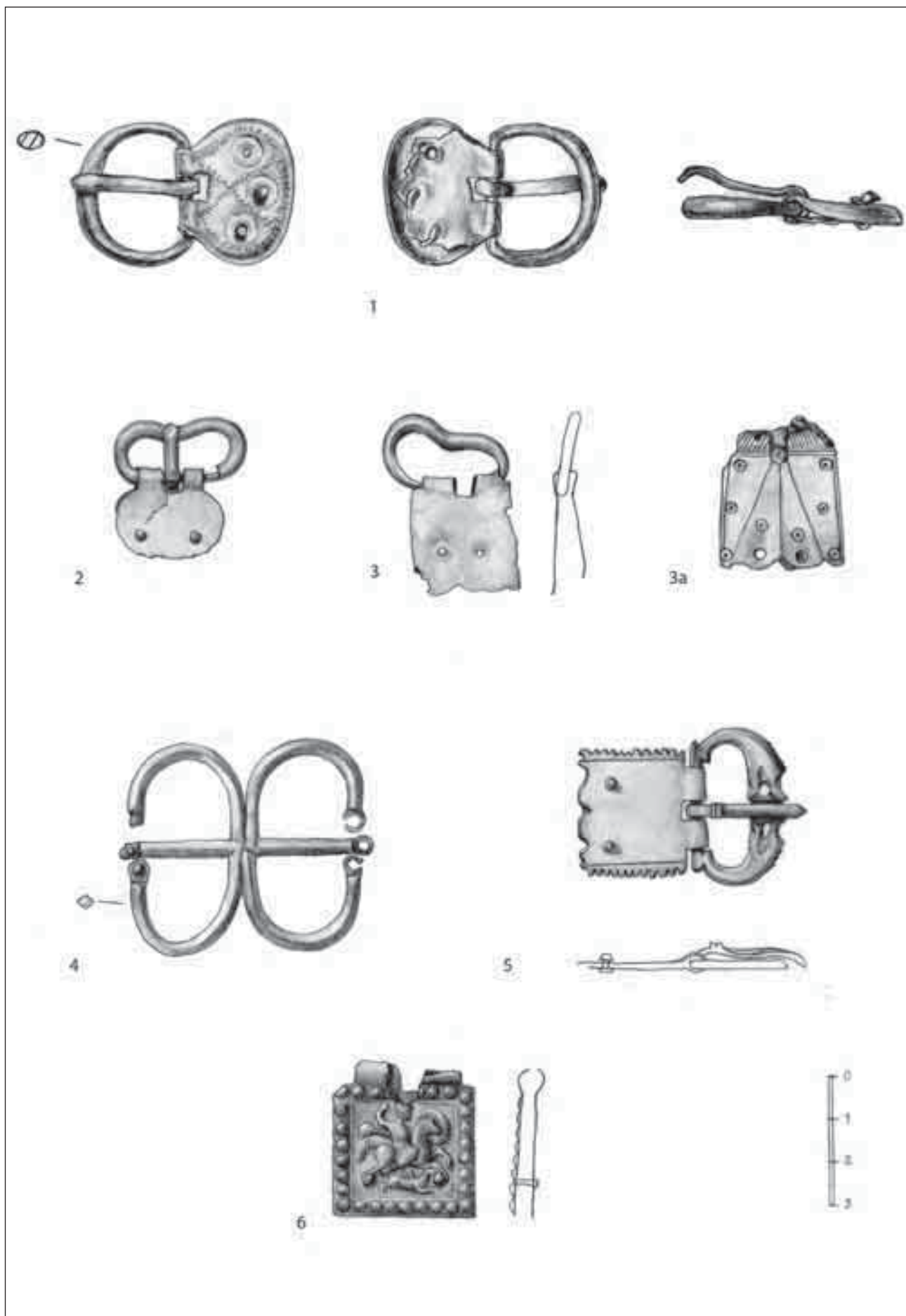

1. kép: 1: 165. sír; 2: 310. sír; 3: 230. sír; 4: 43. sír; 5: 371. sír; 6: 2. sír

Szintén nem egyértelműen eldönthető a 283. sírban előkerült négyszögletes lemezről, hogy egy csatetrőről van-e szó. Ez utóbbinál egy szarkofágos másodlagos temetkezésről van szó, amely rabolt volt, így a lelőköri körülmény sem segít a tárgy pontosabb meghatározásában.

A 408. sírban a csontváz medencéjénél került elő egy kisméretű, négyszögletes csat, amely feltételezhetően nem övhöz tartozhatott, hanem valamilyen egyéb szíjhoz, tarsolyhoz. Ez az egyetlen, amely női sír mellékleteként került elő. A sírban feltárt többi tárgy alapján a lelet a 4. századra keltezhető.

A 43. sírban három egyforma bronztárgy is előkerült (2004.2.43.8; 2004.2.43.9; 2004.2.43.7.), amelynek párhuzamát nem ismerjük (1. kép 4). A kettős csatkarikához hasonló tárgyak mindkét oldalán kis szegecsekben végződő részek vannak, amelyek nem érnek össze. Nem eldönthető, hogy csak díszítő funkciót láthattak el, vagy valamilyen szíj elvezetésére szolgálhattak. A sírban a halott lábszára környékén találták a tárgyakat, amely alapján egy övkészlethez is tartozhat. A sír elhelyezkedése alapján a 2. századra keltezhető.

Szintén a lábnál helyezték el az övkészletet a 146. sírban, ahol egy fiúgyermek volt eltemetve. A sírban egy nagyobb kerek, bordázott karika került elő, amely csatként szolgálhatott. Illetve több kisebb karika, valamint egy nagyobb kerek lapos veret és több apró veret is felszínre került. Ilyen záródású övkészletet ismerünk például a nagykanizsai temetőből is, amely egy katonai övhöz tartozott.<sup>13</sup> A budaörsi sírban nem került elő keltező értékű tárgy, a nagykanizsai övkészlet a 3. század első felére keltezett éremmel együtt került a felszínre.

A temető egyik díszesebb bronz övcsatja a 371. sírban előkerült lelet, amelynek karikája két egymással szembeforduló állatfejet mintáz (1. kép 5). Ilyen delfines övcsat gyakran kerül elő késő római temetkezésekből.<sup>14</sup> Ezzel a csattal együtt került elő egy propeller alakú övveret (2. kép 2), valamint egy többrészes, csuklós szerkezetű veret, amely a szíj végét díszítette (2. kép 1). A propeller alakú veretek a díszítő funkciójuk mellett a masszivitásukat is elősegítették az övnek, ezt bizonyítja az is, hogy általában több ilyen tettek egymás mellé, amelyek gyakran végeiknél össze is vannak dolgozva. A budaörsi sírban csupán egy darab került elő, amelynek felülete díszítetlen. Ez a veret-típus I. Constantinustól az 5. század elejéig keltezhető, Pannoniából *Sisciából*,<sup>15</sup> Zengővárkonyból<sup>16</sup> és

Perchtoldsdorf–Aspettenből,<sup>17</sup> *Sopianaeből*<sup>18</sup> ismerünk hasonló vereteket. A Sopianae területéről előkerült darab szintén a budaörsi csathoz hasonló, delfines karikájú övcsattal egy készletben került elő. Ezt a veret-típust a katonai övekhez tartozónak szokás tartani,<sup>19</sup> azonban egyes övkészleteknél felmerül, hogy a propeller alakú veretek utólag kerültek az övre, illetve fordítva is, hogy egy övkészletre utólag szerelhetek fel egyszerűbb csatot. Ezekben az esetekben felmerül, hogy nem katonai viselet része lehet.<sup>20</sup> A budaörsi sírban található fibula alapján a 4. század második felére keltezhetőek a tárgyak.

A temető 2. sírjából egy vékony lemezből készült reliefes övcsat került elő. A díszítése trébeléssel készült, és egy lovas férfi alakot ábrázol, aki bal kezében egy pajzsot, jobbában egy lándzsát tart, amellyel éppen egy a ló alatt futó állatot dőf le (1. kép 6). Az ilyen harcos alak ábrázolás valószínűleg Bellerophónt ábrázolja Pégasos hátán, amint leszúrja Chimairát. Ennek a csatnak pontos párhuzamát ismerjük Intercisából,<sup>21</sup> ahol egy ugyanilyen díszítésű szíjvég is előkerült.<sup>22</sup> Több ugyanilyen darab került elő Szerbia területéről is.<sup>23</sup> A csat szélén gyöngysor keret látható, amely az ilyen kialakítású ládikaveretekre emlékeztet. Ez az övcsat a 4. század második felére keltezhető a ságvári temető keltezhető darabja alapján.<sup>24</sup> Ezt igazolják a budaörsi sírban előkerült Valens érmek is, amelyek 364–367 terminus postquem-et adnak meg.

A budaörsi temető egyes sírjaiban előkerültek övveretek, szíjvégek, amelyekhez nem tartoztak, vagy nem kerültek elő hozzá tartozó övcsatok. A 3–4. századra jellemzőek az ún. amphora alakú szíjvégek, amilyenek ebből a temetőből is ismertek. Ilyen például a 166. sírban előkerült darab (2. kép 3), amelynek végén profilált gomb van, testének közepén koncentrikus körök láthatóak, felső részén két lyuk, amely az amphora füleit jelzi, felette pedig a szegecs helyeivel, amely a szíjhoz erősítéséhez kellett. Ennek pontos párhuzamát ismerjük Viminaciumból.<sup>25</sup> A sírban hagymafejes fibula és a csontváz jobb kezében két darab 336–346 közé keltezhető érem került elő, amely a tárgy datálását ennél a darabnál a 4. század második felére szűkíti le.

Ugyanerre az időszakra jellemzőek a szív alakú szíjvégek, amelynek egy díszítetlen darabja került elő a 280. sírből (2. kép 5), valamint a 317. sírből is.

<sup>17</sup> TALAA–HERMANN 2004, 73, Abb. 45.1, Taf. 12.5.

<sup>18</sup> FÜLEP 1977, Pl. XXXI.

<sup>19</sup> KELLER 1971, 67.

<sup>20</sup> BARKÓCZI 1994, 60–8.

<sup>21</sup> TEICHNER 2011, 113, Abb. 47/ M31.

<sup>22</sup> TEICHNER 2011, 113, Abb. 47/ M52.

<sup>23</sup> REDŽIĆ 2013, 404–405, T. LXXXII/1036–1041.

<sup>24</sup> BURGER 1966, 52, Abb. 107, 177/1, Taf. 91/5.

<sup>25</sup> ŠPEHAR 2007, 271, Fig. 1/5.

<sup>13</sup> EKE–HORVÁTH 2010, 158, 10. sír, 5. kép/4.

<sup>14</sup> CLARKE 1979, 274, Fig. 35/92, 603.

<sup>15</sup> RADMAN–LIVAJA 2004, 97, Tab. 51, Kat. 370374, Tab. 52, Kat. 375–384.

<sup>16</sup> DOMBAY 1957, 201 203, Taf. 14–15.

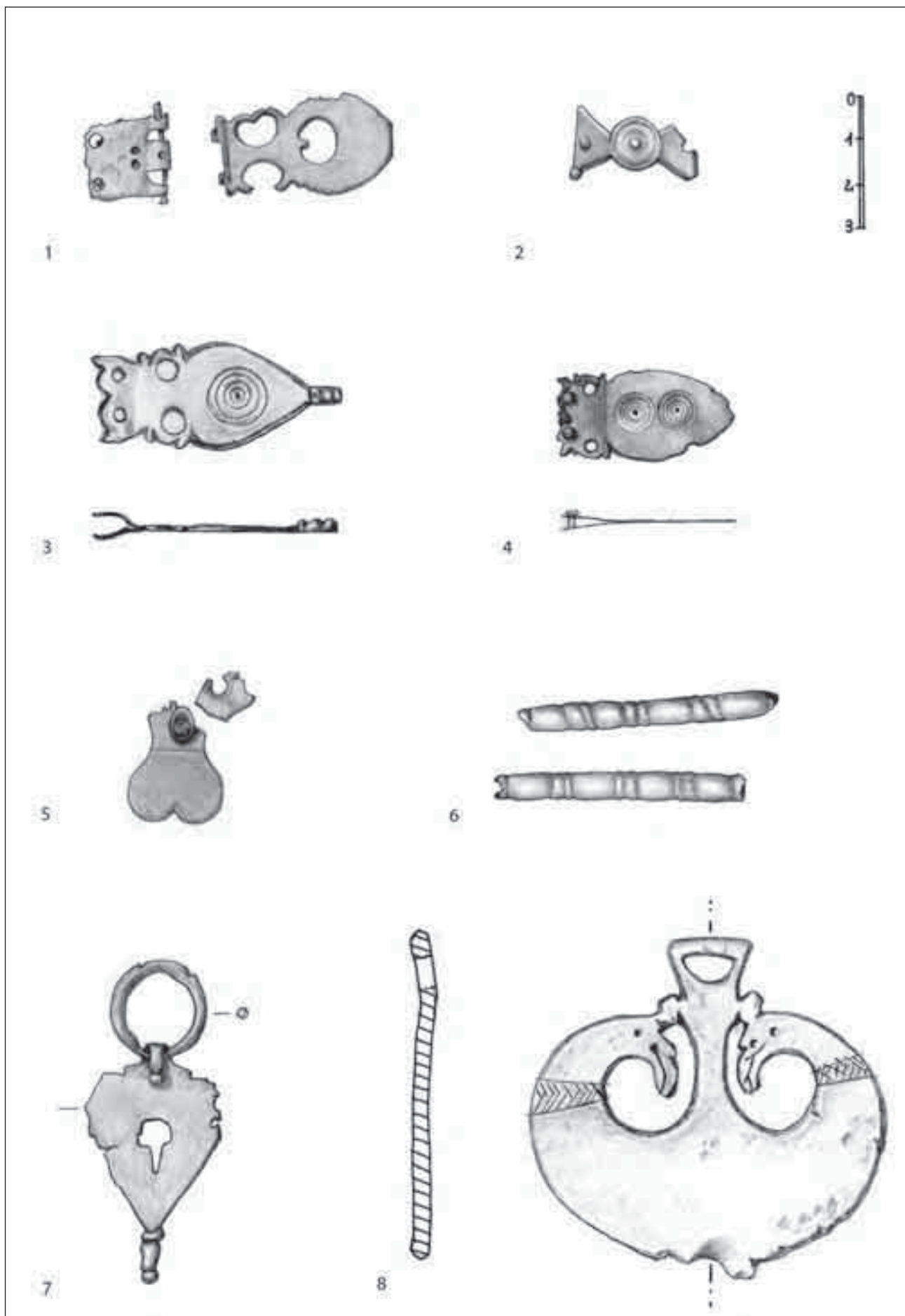

2. kép: 1–2: 371. sír; 3: 166. sír; 4: 205. sír; 5: 280. sír; 6: 381. sír; 7: 120. sír; 8: 107. sír

Ezekben a sírokban más viseleti tárgy nem került elő. Az ilyen szíjvégeknek is ismerjük pontos párhuzamát több késő római temetőből.<sup>26</sup>

A 177. sírból előkerült egy ún. mandula alakú veret, amely típusnál elképzelhető, hogy vulvaábrázolás, azonban ez még vitatott kérdés.<sup>27</sup> A temetőben előkerült darab például legömbölyített végei miatt inkább cáfolja ezt a felvetést. Ilyen veret már a budaörsi római településről is ismert.<sup>28</sup> Ezek gyakoriak a limes mentén, és valószínűleg a katonai viselethez tartoztak. Ez a tárgytípus a Birodalom más területeiről is ismert.<sup>29</sup> Keltezése a 2. század második felétől a 3. század végéig lehetséges, azon belül pontosabb meghatározása nem lehetséges. A budaörsi darab lelőköri körülményei sem adnak sok információt, mivel a sír rabolt volt. A gödör tájolása és elhelyezkedése alapján a kora római és a késő római temető határán található.

A 120. sírban előkerült egy szív alakú csüngő (2. kép 7), amelynek alja profilált gombban végződik és az akasztója szintén a tárgyból kiindulva visszakanyarodik, és egy gombban végződik. Ebbe egy karika kapcsolódik, amelynél fogva felfűzheték. Közepén egy áttört lyuk díszíti. Ez a tárgytípus a limes mentén fordul elő, és a katonasághoz köthető viseleti tárgyak közé sorolható. Az ilyen csüngők az első században igen elterjedtek voltak, a második században a teljesen áttört változataik kezdik el kiszorítani a használatból ezeket.<sup>30</sup> A budaörsi példány pontos párhuzamait Germaniából is ismerjük.<sup>31</sup>

A 107. sírban a fej környékén került elő egy pelta alakú, a két visszakanyarodó résznél állatfejben végződő díszítéssel ellátott tárgy (2. kép 8). Középső nyúlványán kis lyukkal a felerősítéshez. Feltehetően valamilyen szíjra erősíthették. Az ilyen típusokat lószerszámok részeként gyakran használták. A tárgy a sírban a halott feje mellett volt, ami nehezíti a tárgy ilyen funkcionális lehetőségét.

A 165. sírban három karika került elő, amelyek közül kettőnek bordázott a felülete, a harmadik vastagabb karika pedig díszítetlen volt. Ezek a leletek a sírban a combok között voltak, így funkciójukat tekintve az övhöz tartozó szíjakhoz tartozhattak. Ezek a tárgyak nem teszik lehetővé a pontosabb kelteztést, a többi melléklet alapján a sír a 4. század közepére és második felére tehető.

A budaörsi temetőben a késő római időszakra jellemző karperec típusok nagy része megjelenik a leletanyagban.

A római kori karperecek viseletéről ismert adatokat igazolva ebben a temetőben is megfigyelhető, hogy vannak fajták, amelyeket párban használtak, mindkét karon egy-egy darabot, és előfordultak csont és bronzból készült darabok vegyesen is.

Az egyik legegyszerűbb forma, amelyet kerek átmetszetű bronzhuzalból készítettek, majd a végeit az átellenes oldalon feltekerték, így egy csúsztatható záródást alakítottak ki, amely lehetővé tette a karperec méretének állítását. Ez a típus az i.e. 1. századtól a késő római időszakig használatban volt.<sup>32</sup>

A temető leletanyagában megjelenik a másik nagyon elterjedt forma is, az ún. sodrott karperec, amely több bronzhuzal felcsavarásával készült (3. kép 1). Ez a típus a 3–4. századra jellemző, Aquincum területéről is kizárólag ebből az időszakból ismerjük párhuzamait.<sup>33</sup> Záródását tekintve két fajtája jelenik meg a budaörsi anyagban is, az egyszerűbb, ahol a huzalok végeiből egyszerűen egy kampót és egy hurkot hajlítanak valamint a másik, amelynél a végekhez kis lemezből pántot tekernek, amelyeket huzallal odaerősítenek, ezzel, mintegy megerősítve a kampó és a hurok kiképzését. Ilyen karperecet ismerünk a korábban publikált telepről is.<sup>34</sup> A 410. sírban található sodrott karperec mellett egy csontból készült karperec töredéke is előkerült. Utóbbin díszítés nem látható, csak az elkeskenyedő végén egy kis lyuk.

Szintén az egyszerűbb darabok közé sorolható az a merev, kerek átmetszetű drótból hajlított karperec, amelynek egyik ellaposodó végén egy lyuk található, amelybe a másik kampósra hajlított vége beleakasztható (3. kép 2). A budaörsi temető egyik gyereksírjából (133. sír) került elő két kisméretű darab, amelyek mellől nyaklánc, valamint érem is származik, amik a középső császárkorra keltezhetőek. A 148. sírből két felnőtt méretű lemezből készült példányt ismerünk.

A Budaörsön előkerült karperecek egy része a kígyófejes karperecekhez tartozik, bár ezeknek már egy igen stilizált, ornamentizált változatai. Ezeknek a karkötőknek a tulajdonosai azonban valószínűleg tudatában voltak az ékszer eredetileg ábrázolni szándékolt jelentésének. A kígyónak az Asklépios kultuszából kiindulva védelmi és gyógyító szerepe volt a mindennapokban, ennek kapcsán közkedvelt motívumként jelent meg a viseleti tárgyakon és egyéb kisművészeti leleteken. A stilizált kígyófejeknek több

<sup>26</sup> *Viminacium*: ŠPEHAR 2007, 272, Fig.2/1; *Augusta Vindelicum*: PAUL 2013, Taf. 9/E67, E70; Callatis: PREDA 1980, 50, Pl.XVI/ M101, M356; *Brigantium*: KONRAD 1997, Taf.65/B, Gr. 849, 1–3.

<sup>27</sup> OLDENSTEIN 1976, 140.

<sup>28</sup> 2005.17.1.1771.

<sup>29</sup> Weissenburg: OLDENSTEIN 1976, Taf. 35/ 287.

<sup>30</sup> OLDENSTEIN 1976, 126–127.

<sup>31</sup> Straubing: OLDENSTEIN 1976, Taf. 30/191; *Augusta Raurica*: DESCHLER-ERB 1999,45, Taf.21/417.

<sup>32</sup> FACSÁDY 2009, 46, IV. típus.

<sup>33</sup> FACSÁDY 2009, 47, V. típus.

<sup>34</sup> SEY 2012, 586.

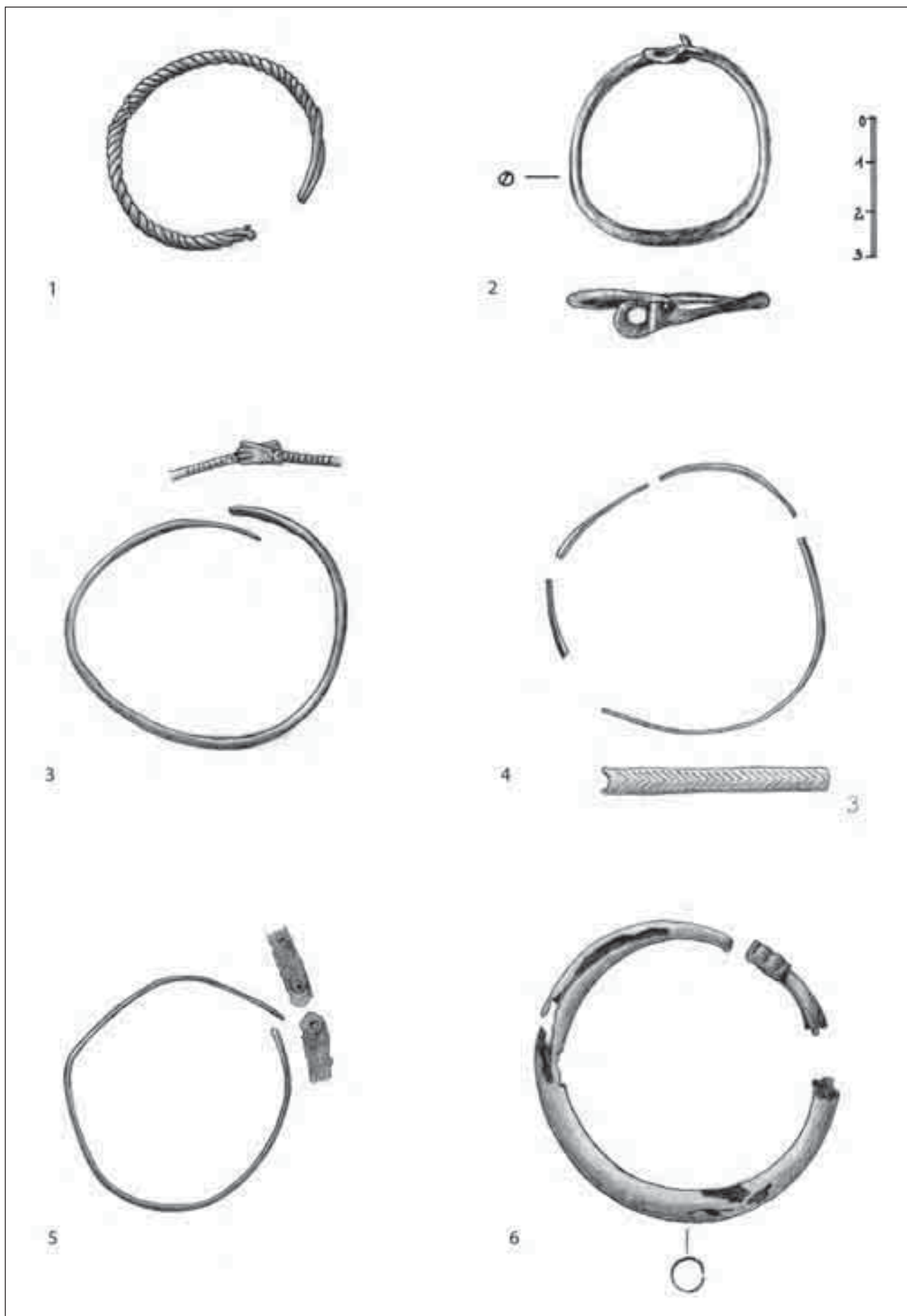

3. kép: 1: 410. sír; 2: 133. sír; 3: 279. sír; 4: 347. sír; 5: 233. sír; 6: 238. sír

változata ismert ezeken a karpereceken, egyes darabokon az ellaposodó végeken csak bekarcolt pontkör díszítés jelzi a fejimitációt, de előfordul, hogy keresztel utalnak erre. A fejforma azonban mindkét esetben egyértelműen a kígyófejet mintázza. Kivételt képeznek azon darabok, amelyek végein a díszítés nem emlékeztet kígyófejre, más provinciákból ismert analógiák alapján mégis ide sorolható, de lehetséges, hogy az egyre stilizálódó példányok miatt ennek a darabnak a készítője már nem volt tudatában, hogy mit ábrázol, vagy esetleg rossz kivitelben sikerült megvalósítania azt (3. kép 3). Ide tartozik például az a budaörsi példány, amely a 279. sírból került elő. Kiszélesedő végein hosszanti bekarcolt vonalak láthatóak. Ehhez hasonló, kicsit a kiképzésében más a 435. sír karperece is. A budaörsi temetőben ennek a típusnak többféle kialakítású véggel rendelkező darabjai kerültek elő. A 290. sír példánya jól mutatja, hogy akár egy karkötőn belül is előfordulnak a végeken látható bekarcolásban eltérések. Az említett mellékleten az egyik végén hosszanti, a másik végén sugárirányban bekarcolt vonalakat lehet megfigyelni a tárgyon.

Szintén stilizált kígyófej ábrázolásnak tekinthető a 284. sír egyik karperece, amelynek kiszélesedő részén két pontkör díszítés látható, valamint a 271. sír egyik darabja, amelynek leginkább formai kialakítása mutatja az állatfejet.

Ezek a típusok a dunai limes mentén gyakoriak Pannoniában, de Britannia déli területein is előfordulnak.<sup>35</sup> Az ilyen kiképzésű karperecek különböző változatai a 4. század 2. felétől az 5. század elejéig jellemzőek.<sup>36</sup>

A temetőben előfordul továbbá a lemezből készült karpereceknél azon változata, amelynek felületén bevésített minta látható, egyik végén kis kampóval, másik végén a lemezbe vágott lyukkal kialakított zárszerkezettel. Ez a típus a Rajna és a Duna mentén terjedt el leginkább, a mintázatokban azonban területi alapon eltérések figyelhetők meg. A leletek között V alakú vésett ellátott darabokat is ismerünk (3. kép 4) amely már a telep leletanyagában is megjelent,<sup>37</sup> valamint Pannonia több későrómai temetőjében is.<sup>38</sup> Ez a típus a 4. század utolsó harmadában fordul elő leggyakrabban a sírokban. A budaörsi temető 347. és 401. sírjából ismert ilyen darabokon kívül egy másik példány is előkerült a 443. sírből, azonban ezt valószínűleg másodlagosan valamilyen szíjszorítóként használhatták, mivel a töredékes karperec kisméretű karikává összegöngyölvé került elő a halott térde mel-

lől. A 347. sírban ez a típus egy egyszerű drót karpereccel volt egy karon, a halott másik karján pedig egy kígyófejes darab látható. (Lásd fent.) Ez a lemezpánt karperec típus is a 4. század második felére és az 5. századra jellemző.

A vékony lemezekből hajlított, nyitott karperecek közül ebből a temetőből előkerült több pontkör díszítésű darab (3. kép 5), (233. sír: 2004.2.233.1.; 386. sír: 2004.2.386.1.), amelyhez hasonlók nagy mennyiségben ismertek Britanniából, de kisebb mennyiségben a többi provinciából is.<sup>39</sup> A 233. és 334. sírban egy-egy ugyanilyen díszítésű csont karperec (2004.2.233.2; 334. sír: 2004.2.334.1.) is előkerült a másik karcsonttól. A csont karperecek viselését Keller a germán eredetűnek tartja, és a 4. század második felére teszi.<sup>40</sup> A budaörsi darabokon látható pontkör díszítés általános ezeken a tárgytypusokon. A budaörsi temetőben csekély számban kerültek elő csont karperecek, szemben a solvai sírokkal, amelynek karperecei a 4. század legvégére keltezhetőek.<sup>41</sup>

A lemezből készült karpereceknél kell megemlíteni az 5. sírban feltárt két darab ezüst karperecet, amelyeknek ellaposodó és elkeskenyedő végei vannak, és felületük díszítetlen. A sírban egy érem is volt, amely a 3. század első felére keltezhető.

Ezen kívül ismertek még a lelőhelyről a szintén a késő római korban használatos egyszerű kerek átmetszetű karperecek, amelyek végei díszítetlenek. A 236. sírből egy kerek átmetszetű díszítetlen egyszerű, nyitott karperecet ismerünk, amely nagyon elterjedt volt a 4. században a Birodalom egész területén. Ennek egy másik változata, amelynek a végeit kis vonalkák díszítik, szintén előkerült a budaörsi leletek között (227. sír: 2004.2.227.2.). Ez utóbbi változat Britanniában nem jellemző, leginkább Germaniában, Raetiában és Pannoniában terjedt el.<sup>42</sup>

A temető leletei között megtalálhatóak a bronzból készült üreges karperecek is, melyek legtöbbször töredékes állapotúak (3. kép 6). Azonban a rossz állapota ellenére jól látható a 236. sírban és a 187. sírban feltárt darabokon, hogy a zárt típusba tartoznak,<sup>43</sup> amelyeknek záródását bordázott tagozattal látták el. Ennek egy ép példányát tárták fel a 217. sírban is. Ez a kialakítás főleg DK-Pannoniából ismert,<sup>44</sup> de előfordul Solvában is, Valentinianus kori temetkezésből.<sup>45</sup> Ez a típus a 4. század közepétől előfordul,<sup>46</sup> a pannoniai leletek az 5. századra keltezh-

<sup>35</sup> SWIFT 2000, 153, Type 93, Fig. 213.

<sup>36</sup> KELEMEN 2008, 134.

<sup>37</sup> SEY 2012, 587, 5. kép.

<sup>38</sup> Solva: KELEMEN 2008, 132, 139, 284. sír; Ságvár: BURGER 1966, Fig. 108, 191/5; Intercisa: SALAMON–BARKÓCZI 1975, Taf. 23, 24/14, Taf. 24, 55/17.

<sup>39</sup> SWIFT 2000, 136, Fig. 181.

<sup>40</sup> KELLER 1971, 106–107.

<sup>41</sup> KELEMEN 2008, 137.

<sup>42</sup> SWIFT 2000, 127.

<sup>43</sup> SWIFT 2000, Fig. 153.

<sup>44</sup> SWIFT 2000, 127; Intercisából: VÁGÓ–BÓNA 1976, 1185. sír/4

<sup>45</sup> KELEMEN 2008, 131, XXIV/74.

<sup>46</sup> KELLER 1971, 104, Abb. 30/5.

tőek.<sup>47</sup> A 238. sírban szintén egy ugyanilyen üreges karperec került elő, díszítése teljesen megegyezik az előbbi darabbal.

Ebben a sírban további négy karperec is felszínre került. Az egyik vékony, közepén kiszélesedő lemezből hajlított, felületén pontkörök és abból keresztben álló vonalak, egyik elvékonyodó részén V alakú bekarcolt díszítéssel ellátott darab. Ezek a sírban feltárt női csontvázhhoz tartoztak, a két másik díszítés alapján összetartozó zárt karperec pedig a nővel eltemetett újszülött gyermeké lehetett. A női csontváz lemezes karperecének pontos párhuzamát ismerjük például Solváról is,<sup>48</sup> amely a 4. század végére keltezhető. A gyermek karperecei zárt típusba tartoznak, felületükön kis rovátkákkal. Ilyen került elő felnőtt méretben a 271. sírból is. Ez a fajta lelet bár nem a legnagyobb számban, de előfordul a késő római temetők sírjaiban.<sup>49</sup>

A karperecek között van egy típus, amit a szakirodalom sem tud egyértelműen elhelyezni. A nyitott, végein leginkább hordószerű díszítésben végződő darab a stilizált állatfej mintázó daraboknak a dudoros tagozattal záródó példányaihoz hasonlít, azoknak egy továbbfejlődött típusa. A még állatfejhez kismértékben hasonlító darabok tanulmányozása után<sup>50</sup> egyértelműen látszódik, hogy a budaörsi darabok (227. sír: 2004.2.227.2; 284. sír: 2002.3.9.3.) is az ebből kialakult változathoz tartoznak.<sup>51</sup> Ezek a típusok szintén a 4. század második felére keltezhetőek.

## GYŰRŰK, KARIKÁK (4. kép)

A budaörsi temetőből több gyűrűtípus is előkerült. Az egyszerű díszítetlen karikák esetében nem mindig eldönthető, hogy valóban gyűrűként használhatták-e. Ilyenkor a sírban való elhelyezkedésük segíthet a tárgy funkciójának meghatározásában. Egyszerű karika több sírban is előkerült, a 18. sírban a fej környékéről, elképzelhető ebben az esetben, hogy hajkarikáról lehet szó. Az 51. sír karikájának funkciója kérdéses, mivel egy hamvasztásos férfi sírból került elő. Ebben az esetben gyűrűként, vagy egyéb az övhöz tartozó karikaként is használhatták. A 394. sír karikája a láb-szárnál került elő, így az esetleg gyűrű is lehet a sír bolygatottsága miatt, de akár övtartozékként is funkcionálhatott.

Az egyszerű karikák között található egy ezüstgyűrű, amely az 5. sírből került elő, ennek díszítetlen a felülete, a sír a többi lelet alapján a 3. század első felére keltezhető.

A 195. hamvasztásos sírban egy bordázott felületű gyűrű volt, amelyet három drót összeforrasztásával alakították ki, ez jól látható a gyűrű töredékessége alapján, mivel az összeillesztések mentén történt a sérülés. a gyűrű alapján nem lehetséges a sír keltezése.

A 4. századra igen jellemző gyűrűforma több példányban is megjelenik a temető anyagában. A kör alakú testhez attól elváló fej tartozik, amely több esetben díszítetlen a budaörsi anyagban (4. kép 1). A 279. sírban előkerült ilyen példánynál egy 4. század közepére keltezhető érem is alátámasztja az azonosítást. A 230. sírből egy egyszerű karika töredékei, illetve egy kerek, kétrétegű sötétkék és világoskék nicolo gemma került elő, amelynek foglalata nem maradt meg (4. kép 2). A gemma párhuzamait ismerjük Brigetióból, amelyek a 3. század második felére keltezhetőek.<sup>52</sup> A gyűrű egyszerű 4. századi forma, kör alakú karika, ráillesztett kerek foglalattal.<sup>53</sup> A sírban előkerült leletek a 4. század második felére keltezhetőek, amelyet a gyűrűforma is alátámaszt. A gemma korábbi párhuzamai miatt felmerülhet, hogy egy korábbi ékszerből származó darab újra felhasználásáról is szó lehet.

Szintén egy töredékes gyűrűvel került elő egy fehér üveggemma is a 408. sírből, ennek felületén azonban véset is látható. Bár a gemma színe nem segíti az alak azonosítását, valószínűleg egy hippocampus alakja látható a leleten. Ez az ábrázolás gyakran előfordul gemmákon, fibulákon is. A gyűrű töredékes állapotú, egyszerű karika, a gemmához illeszkedő bronzlemez foglalattal. A gyűrű és az egyéb mellékletek a 4. század első felére kelteznek a sírt.

A 233. sírből két gyűrű is előkerült, az egyik egy bordázott karika, a másik egy kerek átmetszetű karika, feje ugyanazon anyagból kialakítva.<sup>54</sup> Ez a típus is a 4. századra jellemző. A fejét kereszt alakú véset díszíti (4. kép 3).

Szintén bronzból készült és a test és a fej egyazon anyagból lett kialakítva a 443. sírban előkerült példánynál is, ennél azonban a fej mellett granuláció imitáló kiképzés látható. A fejen eredetileg vésett díszítés volt, de a tárgy felületének állapota nem teszi lehetővé, hogy az ábrázolást azonosítsuk. A gyűrűforma az előzőekhez hasonlóan szintén a 4. századra keltezhető.

A 303. sírban egy ezüstgyűrű került elő, amely vékony lemezből lett kialakítva a fejrésznél kiszélesedve, de a testtel egy ívet alkotva (4. kép 4). A fejrész négy sarkánál a felületén pontkör díszítés látható. Ilyen gyűrűtípust más díszítéssel Aquincumból is ismerünk, ezek mind egyedi darabok.<sup>55</sup>

<sup>47</sup> KELEMEN 2008, 132.

<sup>48</sup> KELEMEN 2008, XXIV/76, 329. sír/5.

<sup>49</sup> Somogyszil: BURGER 1979, Taf.14. Gr.75/5; Solva: KELEMEN 2008, 36, 166. sír/1.

<sup>50</sup> Solva: KELEMEN 2008, 40. sír/2.

<sup>51</sup> TEICHNER 2011, 153, S86.

<sup>52</sup> BORHY-SZÁMADÓ 2003, 45–46, Kat. 49, Kat. 51.

<sup>53</sup> FACSÁDY 2009, 31, Típus IV/c.

<sup>54</sup> FACSÁDY 2009, 31, Típus IV/e.

<sup>55</sup> FACSÁDY 2009, 33, Típus VI/b.



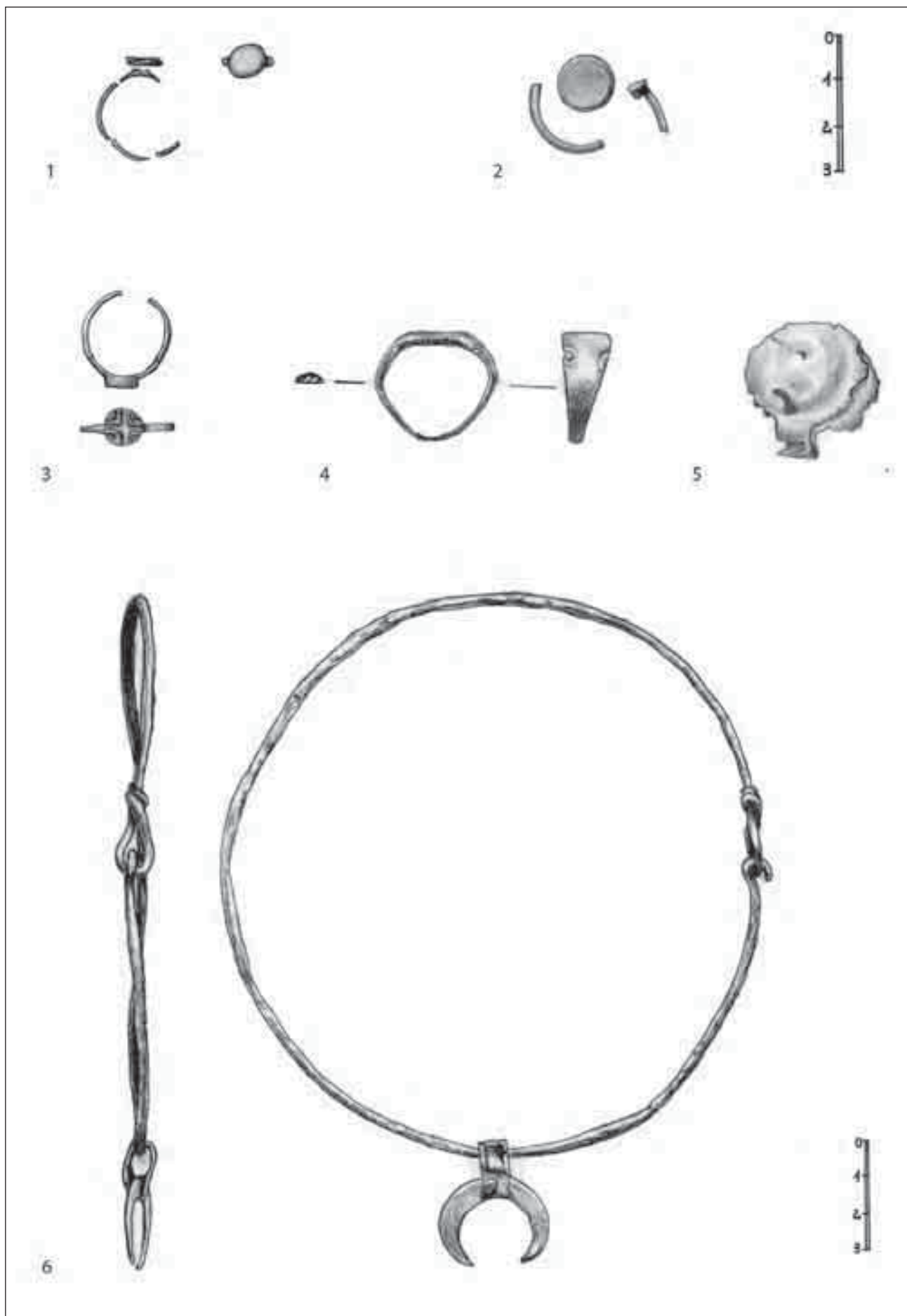

4. kép: 1: 279. sír; 2: 230. sír; 3: 233. sír; 4: 303. sír; 5: 34. sír; 6: 232. sír

## NYAKLÁNCOK, BULLÁK, GYÖNGYÖK (4. kép)

A bullaviselettel kapcsolatban a viselési szokásokra korai ábrázolások,<sup>56</sup> szobrok,<sup>57</sup> és sírkövek adhatnak információt. Ezekon kívül az írott források is a rendelkezésünkre állnak. A bullák aranyból készített példányait kizárólag a patrícius családból származó fiúk viselték, később a bronzból készült utánzataik az alacsonyabb származásúak körében is elterjedtek.<sup>58</sup> A fiúk a *toga virilis* felöltéséig viselték bullájukat, majd a *Lares*nak ajánlották fel,<sup>59</sup> a lányok pedig az esküvőjük napjáig hordhatták ilyenfajta amulettjüket.<sup>60</sup>

A bullaviselet az egész római korban szokás volt, de Pannoniából leginkább csak a késői időszakból ismerünk példányokat. A legkorábbi pannoniai példány Aquincumban került elő, amely a 2. századra keltezhető. A bulla belsejében egy görög feliratos ezüstlapocska, valamint egy 116-ra keltezhető érmet találtak.<sup>61</sup> Sokkal gyakrabban kerülnek elő azonban erről a területről késő római temető sírjaiból.<sup>62</sup> Ez a leletípus az i. sz. 5. század elejéig előfordul sírokban.<sup>63</sup>

Általában bronzból készítették ezeket, de ritkán előfordulnak aranyból és ezüstműből is. A bullaviselet szokása megfigyelhető a budaörsi temető leletanyagában is. Ez nem meglepő, hiszen a telep feltárásakor is előkerült már két kisméretű darab. A sírokban bronzból készült kerek, belül üreges, kis karmokkal összekapcsolt bullák voltak (4. kép 5.) (2004.2.256.2; 2004.2.34.2; 2004.02.314.3.) Mindhárom budaörsi darab sérült, így azok tartalmára vonatkozóan nincsen információink. Más lelőhelyről előkerült példányok vizsgálatai alapján tudjuk, hogy növénymaradványok, tüskék voltak elrejtve, amelyek bajelhárító szerepet tölthettek be.<sup>64</sup> A bullák legtöbbször a gyereksírokban, illetve a fiatal lányok és az asszonyok sírjaiban fordul-

nak elő mellékletként. A gyermekek vagy torquesen, vagy egyszerűen a nyakba akasztva hordták, a lányok azonban általában gyöngyosorra fűzve viselték.

A budaörsi temetőből három nyakpercec került elő. Mindhárom torques bronzhuzalból készült, amelyek közül az egyik végei töredékesek. A 268. sírból előkerült darab záródása hasonlóan egyes karperecekéhez, az egyik végén kialakított lyukba átfűzött drót, amelyet spirálisan feltekertek a nyakperecre, amely mérete így állítható volt. A budaörsi temető egyetlen nyakpercecén található csüngő is, amely egy lunulát formáz (4. kép 6). Ez a 232. sírban előkerült nyakpercec szintén drótból készült, melynek egyik végét hurokká hajlították, másik végén pedig kis kampót hoztak létre. A rajta lógó lunula elterjedt volt, Pannoniában főleg a 3–4. századi temetkezések mellékleteiként jelenik meg.<sup>65</sup> A holdábrázolást általában a nőkhöz és a termékenységhez kötik, de előfordul a katonasághoz tartozó lószerszámveretek között is.<sup>66</sup>

A temető 47. sírjában egy bronz nyaklánc került elő. Ez a nyolcas alakú egymásba hurkolt szemekből álló típus az egész Római Birodalomban elterjedt volt az 1–5. századig.<sup>67</sup> Ez a lelet tehát nem alkalmas a sír keltezésére.

Előfordul, hogy a nyakláncnak csupán a kapcsolója kerül elő, ahogy ezt például a 217. sírnál láthatjuk. Elképzelhető, hogy az ehhez tartozó lánc megsemmisült a földben, esetleg a sírt kirabolták. Ez utóbbi történhetett a 313. sír esetében is. Az itt feltárt bronz kapocs nem is határozható meg pontosabban.

A temető legszebb példánya egy aranylánc medaillonnal (2004.2.38.8a). A lánc maga az ún. „rókafarok” lánc, amely fonott hatást kelt. Ez a kialakítási mód az 1–3. században fordul elő.<sup>68</sup> A medaillon egy barnás követ foglal magába, körben filigrán díszítéssel, melynek alsó és felső részén spirálisan feltekert huzalból alkotott díszítés látható. A felfüggesztés kétoldalt van, amely ritkábban fordul elő ezeknél a tárgyaknál. A budaörsi darab szép kivitelű, pontos párhuzamát nem ismerjük. Szerkezetileg és kialakításban hasonló példány a Nikolaevo kincsből ismert.<sup>69</sup> Az ilyen egyedi tárgyaknál a keltezés mindig problémás, mivel nincs információ a viseletének időtartamáról, hiszen feltételezhetjük, hogy az ilyen mives darabokat örökölték az utódok.

Előkerült a temetőből egy bronzgyöngy is. A 390. sírban talált darab a láb környékéről származik, így annak funkciója kérdéses, de további információ hiányában más tárgytípushoz sem sorolható.

<sup>56</sup> DAREMBERG–SAGLIO *s.v.* 'BULLA', 755, Fig. 897. (Agrippina gemma, Bécs)

<sup>57</sup> DAREMBERG–SAGLIO *s.v.* 'BULLA', 755, Fig. 896. (Augustus unokája, Louvre)

<sup>58</sup> JOHNSTON 1932, 99.

<sup>59</sup> Pomponius Porphyrio, *Commentum in Horati Epodos*, 5, 65–66, 4.

<sup>60</sup> JOHNSTON 1932, 99.

<sup>61</sup> FACSÁDY 2009, 63.

<sup>62</sup> Például Intercisából: TEICHNER 2011, 157, Abb.71/ S261, S256. Ugyaninnen 31db került elő (FACSAR–SKOFLEK–SALAMON 1977, 101)

<sup>63</sup> FACSAR–SKOFLEK–SALAMON 1977, 102.

<sup>64</sup> Az intercisai bullák röntgenvizsgálata során növényi maradványok kerültek elő, amelyek gondosan bele voltak varrva egy textildarabba, a maradványokat az oroslánszáj (*antirrhinum*) tokterméseként sikerült beazonosítani. (FACSAR–SKOFLEK–SALAMON 1977, 99.) Egy *Carnuntum*ban előkerült bullában pedig babérlevél és csont maradványai kerültek elő egy kis bronzfigurával. (HUMER 2006, 178. A figura valószínűleg Harpokrates; HUMER 2006, 179, Abb. 253, Kat. 590.)

<sup>65</sup> Intercisa: TEICHNER 2011, 157, Abb. 71, 270–274; Keszthely–Fenékpuszta: MÜLLER 2010, 342, Taf. 95, 6–7. Grab 2000/120.

<sup>66</sup> TEICHNER 2011, 161.

<sup>67</sup> FACSÁDY 2009, 59, I. típus.

<sup>68</sup> DEPERT–LIPPITZ 1984, 8, Abb. 2.

<sup>69</sup> RUSEVA–SLOKOSKA 1991, 44, Cat. No. 96; A kincs 238 után került a földre: RUSEVA–SLOKOSKA 1991, 15.

## FÜLBEVALÓK (5. kép)

Kevés számban kerültek elő a sírokból fülbevalók is. Az 5. sírban egy ezüst fülbevalópár került elő, amely két ezüst karpereccel, ezüst gyűrűvel és üvegyöngyökből fűzött nyaklánccal volt együtt mellékelve. A fülbevalók a zárt karikás típusba tartoznak, melyeknél az ellentett végre spirálisan feltekerték a drótot (5. kép 1).<sup>70</sup> A karikán egy lemezből készült dísz lógathatott, azonban ezek töredékessége miatt a formáját nem lehet pontosan meghatározni. A 30. sírban csak az egyik fülbevaló karika maradt meg, a többi része hiányzik. Ez a lelet szintén az egymásra hurkolt darabok közé sorolható, de díszítés hiányában nem lehet pontosabban meghatározni.

Szintén zárt karikás kialakítású a 233. sírban előkerült darab is. Ez azonban bronzból készült, és kúp alakú csüngővel van ellátva, melynek aljába egy zöld színű hengeres testű gyöngy is bele van rögzítve (5. kép 2). Ez a forma a 3. századtól jelenik meg és nagyon gyakori lelet a 4. századi női és gyermeksírokban.<sup>71</sup> Ebben a sírban is szintén nyaklánccal és két karpereccel együtt került elő a fülbevaló.

A 242. sírban egy az iméntivel megegyező fülbevalópár került elő, az egyik karika azonban hiányzik (5. kép 3). Ebben az esetben azonban egy omegafibula található még a sírban további mellékletként.

Formailag a 347. sír fülbevalója is a kúp alakú csüngős, zárt karikás típusba tartozik, ennek alját azonban lencse alakú kék színű gyöngy zárja le. A sírban csak ez egyik fülbevaló került elő, három bronz karperec kíséretében.

A fülbevalók kevés számát a temető anyagában az is indokolhatja, hogy az egyszerűbb formák, amelyek esetleg vékony bronzhuzalból készültek, könnyen elpusztulnak a talajban. Számolnunk kell ennél a tárgy-típusnál ezekkel a veszteségekkel is.

A 392. sírban előkerült egy vékony, szélein kis bevésott díszítéssel ellátott huzalból hajlított karika. A díszítés és a kialakítás nem szokványos, így elképzelhető, hogy korábban inkább karperec lehetett, másodlagosan alakíthatták ki belőle a karikát. Bár a lelet a fej mellett volt, ezen kívül semmi nem utal arra, hogy fülbevalóként használták, azonban más tárgycsoportba sem lehet besorolni. A tárgy hajkarikaként is funkcionálhatott. Egyéb melléklet nélkül a keltezés nem lehetséges, a sír tájolása alapján a 3., illetve az 5. század is felmerülhet.

A 410. sírban előkerült kis bronzhuzalból készült karika töredékek, valamint egy kis hosszúkás bronz-töredék amelyek valószínűleg fülbevaló alkatrészei lehetnek, azonban a sír bolygatottsága miatt az elő-

kerülés helye nem támasztja alá ezt a meghatározást. Szintén fülbevalóhoz tartozik az a két spirálisan feltekert végű bronzhuzal, amelyek a 210. sírban voltak (5. kép 4). Az erősen töredékes állapotú darabok egy karika fülbevaló záródásaként szolgálhattak, erre utalnak további apró huzaltöredékek. A hozzájuk tartozó függő, vagy egyéb díszítés nem maradt meg, így keltezése és típusba sorolása nem lehetséges.

## HAJTŰK

A budaörsi temetőben csupán két darab tű került elő, ezek közül az egyik egyértelműen hajtű. A 421. sírban egy bronzból készült bikonikus fejű darab került elő (5. kép 5). Ez a 4. században nagyon elterjedt volt, főleg bronzból gyártották, de előfordult csontból és ezüsből is.<sup>72</sup> Pannoniában ez a hajtű több késő római temetőből ismert.<sup>73</sup>

A 26. sír egyetlen melléklete egy ezüst tű volt, amelynek vége nem díszített. Mindkét esetben a leletek a fej mellett kerültek elő. Bár Barkóczi szerint az ilyen tűk ruhatúk lehetnek, az ilyen használatukra csupán egy intercisai sír esetében lehet gondolni,<sup>74</sup> a többi esetben feltételezhetően hajtűről lehet szó. A budaörsi sírok közül a 152. sírban került elő közepén egy erősen töredékes állapotú tű, amelyiknél felmerülhet az előbbi funkció, azonban a lelet állapota nem teszi lehetővé a pontos meghatározást.

## EGYÉB MELLÉKLETEK (6. kép)

A római kori temetkezéseknél a női sírokban előfordultak különböző kozmetikai eszközök mellékletként. A budaörsi temetőnek két sírjában volt bronz-tükör. A kerek, szélein kis lyukakkal díszített példány a 39. sírből került elő (6. kép 1). A perem szélén, valamint a hátoldalon látható koncentrikus körök jól mutatják, hogy a tárgyat forgópadon, forgóbarázdával készítették.<sup>75</sup> A szélén látható lyukak egy részen hiányoznak, itt csatlakozhatott a nyél a tükörhöz, azonban az nem került elő. Ez a tükör típus az egész Római Birodalomban a gyakori forma volt, általában bronzból készítették, és így könnyen beszerezhető, olcsóbb árunak számított. Ilyen tükröket ismerünk a Birodalom egész területéről.<sup>76</sup> A perforált tükrök az

<sup>70</sup> FACSÁDY 2009, 73, Ia típus.

<sup>71</sup> FACSÁDY 2009, 74, IIIb típus.

<sup>72</sup> RIHA 1990, 107.

<sup>73</sup> VÁGÓ-BÓNA 1976, Taf.41/6; MÓCSY 1981, Abb. 22, 1; LÁNYI 1972, Abb. 66/5.

<sup>74</sup> BARKÓCZI 1994, 126.

<sup>75</sup> KELBERT 2008, 207.

<sup>76</sup> Roma: SPADONI 2003B, 114. N. 95. *Savaria*: KELBERT 2008, *Savaria* A csoportba tartozó 29 db perforált tükör; *Aquincum*: TOPÁL 1993, 180–181; *Gerulata*: PICHLEROVÁ 1981, 91–92, 51. kép, 189–190, 173. kép.

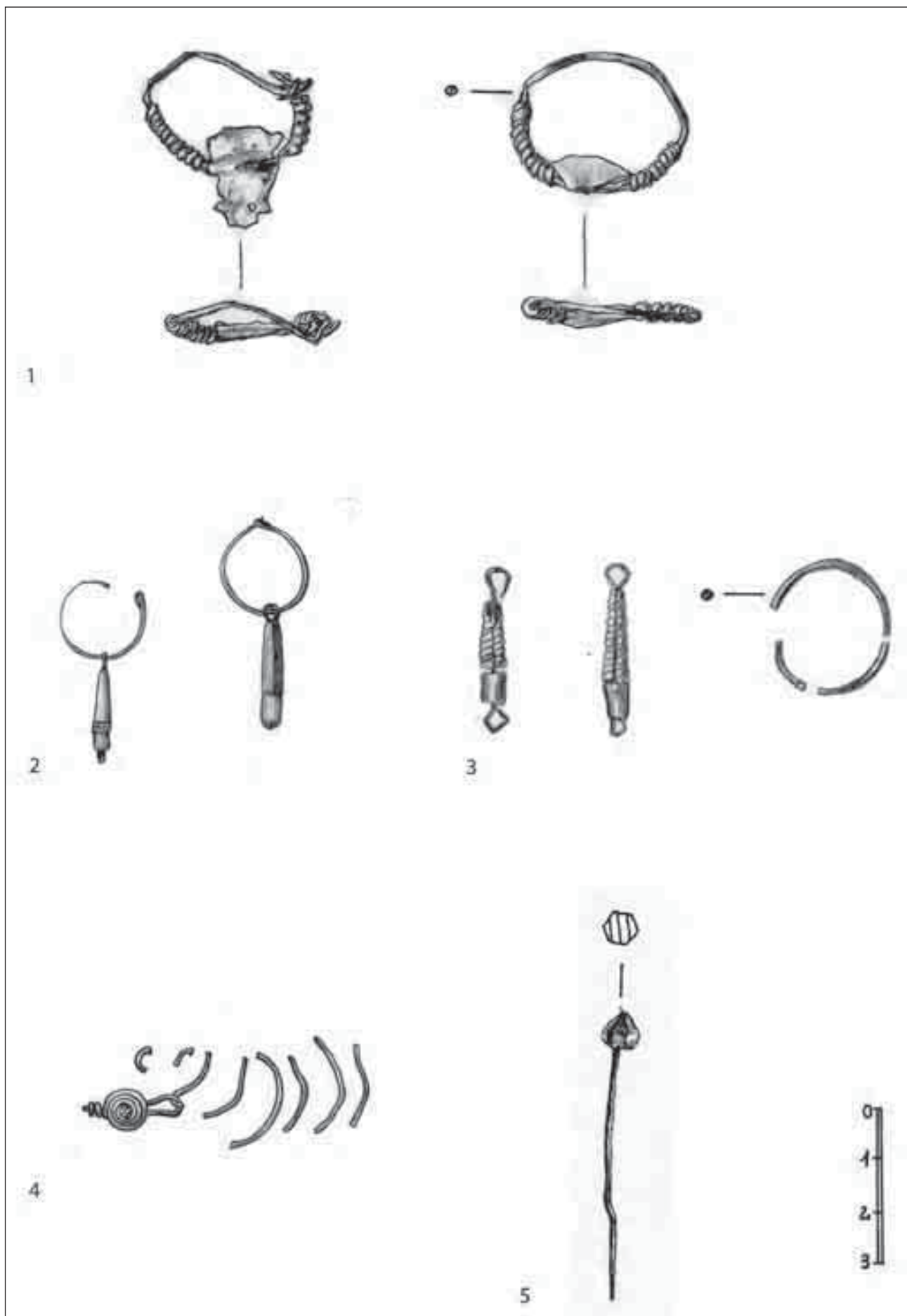

5. kép: 1: 5. sír; 2: 233. sír; 3: 242. sír; 4: 210. sír; 5: 421. sír

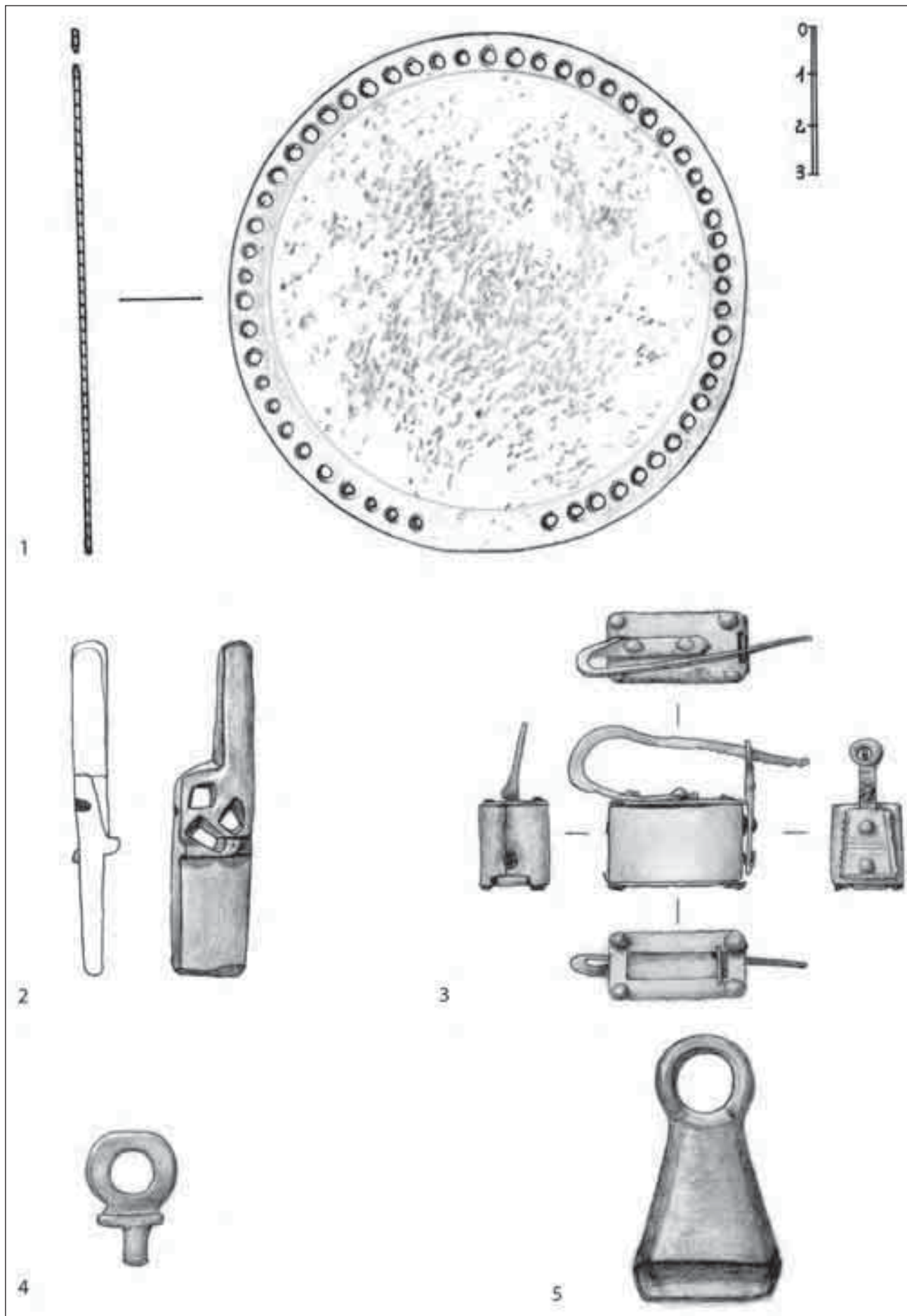

6. kép: 1: 39. sír; 2: 59. sír; 3: 381. sír; 4: 381. sír; 5: 230. sír

1–2. századra keltezhetőek,<sup>77</sup> így ez a sír a korai temetkezések közé tartozik.

A másik tükör az 55. sírból került elő. Ez szintén kerek volt, azonban a díszítésére vonatkozóan nem rendelkezünk további információval. A tárgy elveszett, így a sírfotó alapján lehet beazonosítani. Az anyaga szintén bronz lehetett a zöldes patina alapján. Ez a tárgy is a kora római időszakra keltezhető, azonban a tárgy alaposabb vizsgálata nélkül ez az adat nem pontosítható.

Szintén a szépítkezéshez köthető a 415. sírból előkerült négyszögletes paletta, amelyet kenőcsök kikeveréséhez, festékanyagok és olaj összevegyítéséhez használtak. Ez a tárgytípus más temetőben is előfordul női sírok mellékleteként.<sup>78</sup> A budaörsi lelet zöldesszürke színű kőből készült, formája négyszögletes, szélei srégen levágottak. Ez a forma teljesen általános ennél a tárgytípusnál. A paletták esetében a használati nyomok alapján tudni lehet, hogy a kisebbik felülete volt az alja, és a nagyobbik a munkafelület.<sup>79</sup> Ugyanebből a sírból került elő egy hegyes csontból készült eszköz is, ami feltehetően egy ár volt.

Ugyanilyen paletta került elő még két további sírból is, a láb mellől. A 185. sír példánya fehér mészkőből készült, a 68. sír darabja elveszett, így annak anyagát és méreteit nem ismerjük.

A kozmetikai eszközökön kívül előfordulnak edénytöredékek is. A 230. sírből ismerjük egy szűrőedény lyukacsos oldaltöredékét. A tárgy állapota nem teszi lehetővé, hogy keltezhessük. Ezen kívül a 96. sírépítményből több edénytartozék is előkerült, egy szintén szűrőedényhez tartozó összehajtogatott lyukacsos töredék, egy edénynyél töredéke, amely akár a szűrőhöz is tartozhatott, egy vödörfül és egy deformálódott pánt, amely feltehetően szintén valamilyen vödørszerű típushoz tartozhatott. Mindegyik darab töredékes és hiányos, így módon nem lehet pontosabban meghatározni őket.

A budaörsi temető több sírjából ismerünk bronzzárat (6. kép 2). Az 50. sírban előkerült darab esetében a töredékessége miatt a lyukak nem láthatóak, azonban egy másik esetben teljesen épen megmaradt a zártest (2004.2.59.3.).

A záruk megjelenése a mellékletek között egyértelműen ládikák elhelyezésére utal a sírokban. Érdekes, hogy kulcs nem került elő a sírokból, a ládikát feltehetően nem zárták. Kevés a ládikaveretek száma is a temető anyagából, lehetséges, hogy egy részük meg-

semmisült az erózió által, azonban feltételezhetjük azt is, hogy ezek nem a gazdagon díszített ládikatípusok lehettek, amelyeket a sírokba helyeztek ebben a temetőben. A 81. sírban egy kúpos fejű szegecs került elő, a 270. sírból pedig egy négyszögletes bronzveret, közepén kidomborodó, koncentrikus körökkel, közepén egy kis vasmaradvánnyal. Ez utóbbi talán karikával ellátott fogantyú lehetett.

Különleges darab a 381. sírban előkerült bronzlakat (6. kép 3), amelyhez hasonló szerkezeteket vasból is készítettek a római korban.<sup>80</sup> Az ilyen lakatok leginkább Britanniából kerültek elő,<sup>81</sup> és a budaörsi darab pontos párhuzama eddig nem ismert. A budaörsi példány egy négyszögletes bronzlakat, egyik oldalán bekarcolt vonaldíszítéssel, másik felén egy lyukkal, ahova a kulcsot bedugva az kinyílhatott. A sírban egy kisméretű, lyukkal ellátott tárgy is előkerült (2004.2.381.7.), amely feltehetően a lakathoz tartozó kulcs lehetett (6. kép 4). Erre utal, hogy lekerített végű nyúlványa illeszkedik a lakaton található lyukba.

A budaörsi temetőben előkerült egy négyszögletes testű *tintinnabulum* (6. kép 5; 2004.2.230.4.). Az ilyen kolompok funkciója a sírokban a halott védelme volt az ártó szellemektől. Ez a tárgytípus a hétköznapi életben is használatos volt állatok esetében és talizmánként is. A sírban elhelyezett darabok ezektől nem különböztek, valószínűleg ugyanilyen tárgyakat használtak az élet különböző területein.

A temetőből előkerült néhány tárgy, amely töredékessége miatt nem határozható meg pontosan, ezért nem besorolható egyik fentebb tárgyalt kategóriába sem. Ezek főleg kisebb bronz rudak, drótok, amelyek akár bronztű töredékek is lehetnek, de végeik hiánya miatt nem lehet egyértelműen eldönteni. Ide sorolható a 2. sírből előkerült két vékony bronzrúd töredék is. Ezek a tárgyak a sírban a láb térd körüli részén kerültek elő, így azok funkciója kérdéses.

Előfordulnak kisebb láncszemek, amelyek szintén nem egyértelműen nyakláncához tartoztak, ezek hiányosságuk miatt szintén meghatározhatatlanok. Ilyenek például az 55. sírban feltárt karika és hurkos láncszemek, illetve a spirálisan feltekert huzalból készült kampók a 224. sírből, amelyeket a boka mellett találtak. Vannak apró lemeztöredékek is, amelyek valamilyen verethez, övcsathoz tartozhattak, ilyenek például a 289. sírban talált lemezkék, de pontosabban nem lehet meghatározni őket.

<sup>77</sup> ROTH–RUBI 1974, 35; BÓZSA 2013, 25–26.

<sup>78</sup> Emona: PETRU 1972, T. LXXI/937/11.

<sup>79</sup> RIHA 1986, 43. Taf. 18–24.

<sup>80</sup> Lankhills: CLARKE 1979, 255, G440/515F.

<sup>81</sup> PACE 2014, 84–85.

## ÖSSZEGZÉS

A budaörsi temető bronzból készült mellékleteit vizsgálva megállapítható, hogy a megtalálhatóak a kora római időszakra jellemző mellékletek is a temető egyik részén, azonban túlnyomóan a késő római temetők szokványos leletei jelentkeznek a leletanyagban. A férfi sírok esetében a leggyakoribb az övcsat viselete, több esetben további övveretek, szíjvégek is előfordulnak. A női és gyermek sírokban pedig különböző ékszertípusok figyelhetők meg. Legnagyobb számban a karperecek vannak jelen az anyagban, de vannak gyűrűk, hajtűk, nyakláncok, fülbevalók is. A viseleti tárgyakon kívül kis számban előkerültek hasz-

nálati tárgyak is, amelyek az eltemetett halott személyes tárgyai lehetnek. Ilyenek az edénytöredékek, kozmetikai eszközök, illetve a ládikák. A leletanyagban jelen vannak a katonai viseletre jellemző tárgyak is, amelyek jól illeszkednek a budaörsi telep leletanyagához, amelyben szintén megjelentek a letelepített veteránokhoz kapcsolható tárgyak.

A legtöbb tárgy a többi késő római temető anyagához viszonyítva beleilleszkedik a sémába, néhány sírban azonban egy-egy különlegesebb lelet is előfordul. Ezek közé tartozik a 381. sír bronzlakatja, valamint az igen színvonalasan díszített medállal ellátott aranylánc is a 38. sírból.

## BRONZE GRAVE GOODS FROM THE CEMETERY OF BUDAÖRS

### Summary

The analysis of bronze grave goods from the cemetery of Budaörs shows the dominance of common late Roman types, however, in a certain part of the cemetery artefacts characteristic of early Roman burials also appear. Men's graves often contained belt buckles, in some cases further belt fittings and strap ends as well, while women's and children's graves included various types of jewellery. Bracelets are represented in the highest number in the find material, in addition to which rings, hairpins, necklaces and earrings also occurred. Beside these ornaments, items of everyday use, most probably personal belongings of the deceased, were recovered from the graves in a smaller number.

Such artefacts are for example caskets, cosmetic tools and sherds of ceramic vessels. Items characteristic of the military outfit also appear in the cemetery, which is in accordance with the find material of the Roman settlement in Budaörs containing artefacts related to the veterans who were settled here.

Most of the grave goods from the Budaörs cemetery fits well with the find material of late Roman cemeteries, however a few artefacts deserve special attention. Among these a bronze lock found in grave no. 381 as well as a golden necklace with an intricately decorated pendant from grave no. 38 are to be mentioned.

## IRODALOMJEGYZÉK

- BARKÓCZI, L.  
1994 Beiträge zur Geschichte der Provinz Valeria im IV-VI. Jh. *Specimina Nova*, 57–135.
- BORHY L.–SZÁMADÓ E.  
2003 Gemmák, gemmás gyűrűk és ékszerek Brigetióban. *Acta Archaeologica Brigetionensia Ser.I.Vol.4*.
- BÓZSA, A.  
2013 Roman mirrors from a private collection in the Hungarian National Museum. *DissArch Ser.3. No.1.*, Budapest.
- BULLINGER, H.  
1969 Spätantike Gürtelbeschläge. Typen, Herstellung, Tragweise und Datierung. *DissArchGandenses XII*. Brugge.
- BURGER, A.  
1966 The late roman cemetery at Ságvár. *ActaArchHung* 99–234.  
1979 Das spätrömische Gräberfeld von Somogyuszil. *FontArchHung*
- CLARKE, G.  
1979 The Roman Cemetery at Lankhills. Part II. *Winchester Studies* 3. Oxford.
- DAREMBERG, M. CH.–SAGLIO, E.  
Dictionnaire des antiquités grecques et romaines. Paris 1877–1919.
- DEPERT-LIPPITZ, B.  
1984 Goldschmuck der Römerzeit. Mainz.
- DESCHLER-ERB, E.  
1999 Ad Arma! Römische Militär des 1. Jahrhunderts n. Chr. in Augusta Raurica. *FiA* 28
- DOMBAY J.  
1957 Későrómai temetők Baranyában. *JPMÉ*, 181–330.
- EKE I.–HORVÁTH L.  
2010 Késő római temetők Nagykanizsán. *Zalai Múzeum* 19, 155–227.
- FACSAR, G.–SKOFLEK, I.–SALAMON, Á.  
1977 Eine Kapsel Frucht (antirrhinum) aus einer römischen Bulla und Bullen aus Bestattungen von Intercisa. *Antaeus* 7, 93–108.
- FACSÁDY, A.  
2004 Bracelets d'Aquincum. *ANODOS. Studies of the Ancient World* 3, 39–49.  
2009 Aquincumi ékszerek/ Jewellery in Aquincum. *Az Aquincumi Múzeum Gyűjteménye* 1. Budapest.
- FÜLEP, F.  
1977 Roman Cemeteries on the territory of Pécs (Sopiana). *FontArchHung*, Budapest.
- HUMER, F.  
2006 Humer, F.: (Hrsg.) *Legionsadler und Druidenstab, Vom Legionslager zur Donaumetropole*. Katalogband. Wien.
- JOHNSTON, H. W.  
1932 *The Private Life of the Romans*. Chicago.
- KELBERT K.  
2008 Római tükrök Savariában. *Savaria*, 171–261.
- KELEMEN M.  
2008 Solva. Esztergom későrómai temetői. *Libelli Archaeologici Ser. Nov. No. III*. Budapest.
- KELLER, E.  
1971 Die spätrömischen Grabfunde in Südbayern. München.
- KONRAD, M.  
1997 Das römische Gräberfeld von Bregenz-Brigantium I. Die Körpergräber des 3. bis 5. Jahrhunderts. *MBV* 51
- LÁNYI, V.  
1972 Die spätantiken Gräberfelder von Pannonien. *ActaArchHung* 24, 53–214.
- MÓCSY, A.  
1981 Die spätrömische Festung und das Gräberfeld von Tokod. Budapest.
- MÜLLER, R.  
2010 Die Gräberfelder vor der Südmauer der Befestigung von Keszthely-Fenekpuszta. *Castellum Pannonicum Pelsonense Vol. 1*. Budapest/Lepzig/Keszthely.
- NAGY M.  
2004 Két késő római fegyveres sír az aquincumi canabae nyugati szélén. *BudRég* 38, 231–315.
- OLDENSTEIN, J.  
1976 Zur Ausrüstung römischer Auxiliareinheiten. *BRGK* 57, 49–235.



- PACE, T.  
2014 A Typology of Roman Locks and Keys. Thesis, Southwestern Baptist Theological Seminary.
- PAUL, M.  
2013 Fibeln und Gürtelzubehör der späten römischen Kaiserzeit aus Augusta Vindelicum/Augsburg. Wiesbaden.
- PETRU, S.  
1972 Emonske Nekropole. Ljubljana.
- PICHLEROVÁ, M.  
1981 Gerulata – Rusovce. Rímské pohrebisko. II. Bratislava.
- POPOVIĆ, I.  
1996 Les Bijoux romains du Musée National de Belgrade. Belgrade.
- PREDA, C.  
1980 Callatis. Necropola romano-bizantină. Bukarest.
- RADMAN-LIVAJA, I.  
2004 Militaria Sisciensia-Nalazi viruske vojne opreme iz Siska u Fundusku Archeološkoga muzeja u Zagrebu Vol I.
- REDŽIĆ, S. T.  
2013 Roman Belt Sets on the Territory of Serbia from the I to the IV Century. Phd Thesis. Belgrade.
- RIHA, E.  
1986 Römisches Toiletgerät und medizinische Instrumente aus Augst und Kaiseraugst. FiA 6.  
1990 Der römische Schmuck aus Augst und Kaiseraugst. FiA 10.
- ROTH-RUBI, K.  
1974 Zur Typologie römischer Griffspiegel. Bulletin des Musees Royaux d'Art et d'Histoire 6/46, 31–41.
- RUSEVA-SLOKOSKA, L.  
1991 Roman Jewellery. A collection of the National Archaeological Museum Sofia. Sofia.
- SALAMON, Á.–BARKÓCZI, L.  
1975 Archäologische Angaben zur spätrömischen Geschichte des pannonischen Limes–Gräberfelder von Intercisa I. MittArchInst 4, 73–95.
- SEY N.  
2012 Bronztárgyak a Budaörsön feltárt római kori település (2. lh.) területéről. In: Ottományi K. (szerk.): Római *vicus* Budaörsön I. Régészeti Tanulmányok. Budapest.
- SPADONI, D.  
2003 Gli Specchi Romani. In: Aspetti di vita quotidiana dalle necropoli della Via Latina, Roma, 111–117.
- ŠPEHAR, P.  
2007 Nalazi metalnih delova vojnog pojasa teritorije Viminacijuma, Nis & Byzantium. 5, 269–290.
- SWIFT, E.  
2000 Regionality in Dress Accessories in the Late Roman West. Monographies Instrumentum 11. Montagnac.
- TALAA, D.–HERMANN, I.  
2004 Spätantike Grabfunde in der niederösterreichischen Thermenregion (Bezirke Mödling und Baden). RÖ 27
- TEICHNER, F.  
2011 Die römischen Gräberfelder von Intercisa II: Die Altfunde aus den Museumssammlungen in Berlin, Mainz und Wien. Bestandskatalog 11 des Museums für Vor- und Frühgeschichte SMPK, Berlin-Charlottenburg (Berlin).
- TOPÁL, J.  
1993 Roman cemeteries of Aquincum, Pannonia. The Western cemetery (Bécsi Road) I., Aquincum Nostrum. Budapest Történeti Múzeum. Budapest.
- VÁGÓ, E. B.–BÓNA, I.  
1976 Die Gräberfelder von Intercisa I: Die spätrömische Südostfriedhof. Budapest.

**Források:**

Pomponius Porphyrio, *Commentum in Horati Epodos*

## A BUDAÖRSI TEMETŐ SÍRJAIBÓL ELŐKERÜLT VASTÁRGYAK ELEMZÉSE

### BEVEZETÉS

A budaörsi római temető sírjainak feltárása során,<sup>1</sup> a mellékletek között nagyobb mennyiségű vastárgy látott napvilágot. Ezek közül a kocsi- és lovastemetkezések leleteit Mráv Zsolt külön fejezetben dolgozta fel. Ugyancsak kiemelve, a Merczi Mónika által bemutatott fibulák között kaptak helyet a vasból készített ruhakapcsoló tűk. A további használati tárgyak, szerszámok, viseleti tartozékok, ládika alkatrészek és egyéb vastárgyak az alábbiakban kerülnek bemutatásra.

A vastárgyak általában kisebb figyelmet kaptak a temetők leleteinek feldolgozása során, aminek elsődleges oka, hogy a sír keltezése szempontjából csak korlátozott információval szolgálnak. Ugyanakkor vizsgálódásunk során fontos kitérnünk arra, hogy az egyes vastárgyakat milyen nemű és korú személlyel, milyen temetkezési forma és síron belüli elhelyezés mellett, illetve milyen egyéb mellékletekkel együtt helyezték el? Az adott sír leírásához, az elhunyt személy társadalmi helyzetének megállapításához ezek az adatok mindenképpen hasznosak lehetnek.

Emellett viszonylag ritkán nyílik lehetőség arra, hogy a temető és a hozzá tartozó település egyes tárgycsoportokba tartozó leleteit összevegyük. A Budaörsön – nagy felületen – feltárt *vicus Teuto* és a kapcsolódó temető esetében ez a lehetőség ugyancsak rendelkezésre állt.

### SZERSZÁMOK

A Budaörsön feltárt temető sírjaiban elhelyezett vastárgyak közül összesen 14 példányt sorolhatunk ebbe a tárgycsoportba. Ezek az eszközök 8 különböző sír mellékleteként láttak napvilágot.

### ÁRAK

A római, különösen a késő római temetkezések mellékleteként viszonylag gyakran fordulnak elő, négy-szögletes átmetszetű, egyik végükön nyéltüskében, másikon kihegyesedő fejben végződő árák.<sup>2</sup> Ezek az

egyszerű szerszámok leginkább a bőrfeldolgozásban játszottak szerepet.

Ezzel szemben a budaörsi temető feltárása során mindössze egyetlen esetben, a 204b. sír mellékleteként látott napvilágot ez a szerszámtípus (1. kép 1). A Kr. u. 4. század második felére keltezhető férfi sírban, a bal lábszár külső oldalán feküdt egy rossz állapotú, hiányos töredék. A kihegyesedő nyéltüskére eredetileg minden bizonnyal fából, vagy csontból készült nyelet erősíthettek. A nyéllal együtt fennmaradt darabokat ismerünk például a Keszthely-dobogói<sup>3</sup> vagy a Győr-kálvária úti<sup>4</sup> temető egy-egy sírjából. Számos további példány került felszínre például a somogyiszi,<sup>5</sup> a Keszthely-dobogói,<sup>6</sup> a Mórchida-kisárpási,<sup>7</sup> a Szomor-somodorpusztai,<sup>8</sup> a Bátaszék-kövesdi<sup>9</sup> és a Keszthely-fenekpusztai<sup>10</sup> temetők régészeti kutatása során.

### VÉSŐK ÉS LYUKASZTÓK

A budaörsi temető egyik kettős (férfi és nő), csontvázas temetkezéséből a férfi bal lábánál lévő korszóló egy vaskos fogóval és enyhén aszimmetrikus, egyenes élű pengével ellátott véső került elő (1. kép 2). A hasonló kialakítású szerszámokkal együtt, ez a példány is minden bizonnyal a fémműves mesterség munkaeszközei közé tartozott.<sup>11</sup> Leginkább ötvöstárgyak hideg megmunkálása során alkalmazhatták. A Pannonia területén feltárt temetőkből, eddig nem ismerjük párhuzamát, de a tárgyalt temetőhöz tartozó *vicus* vasleletei között előfordult hasonló szerszám töredéke.<sup>12</sup> Ugyanakkor a Kr. u. 4. század közepére keltezhető sír mellékletei közül egyetlen másik tárgy sem utal arra, hogy az elhunytnak bármilyen köze lett volna az ötvösséghez.

<sup>3</sup> SÁGI 1981, 58, Abb. 40, 4.

<sup>4</sup> SZÖNYI 1979, 14, II. tábla 8/7a-b.

<sup>5</sup> BURGER 1979, 48, Taf. 18, 1.

<sup>6</sup> SÁGI 1981, 11, Abb. 3, 6.; SÁGI 1981, 23, Abb. 7, 4.; SÁGI 1981, 24sk, Abb. 10, 3.; SÁGI 1981, 46, Abb. 31, 10.; SÁGI 1981, 54, Abb. 37, 3.; SÁGI 1981, 57, Abb. 38, 1.; SÁGI 1981, 58, Abb. 40, 4.; SÁGI 1981, 25sk, Abb. 11, 5d.; SÁGI 1981, 19, Abb. 6, 9.

<sup>7</sup> RUPNIK 2014, 2. kötet, 33, AR 53. (Phd értekezés).

<sup>8</sup> BURGER 1974, 86, 4. kép 23/41, 19. kép 6.

<sup>9</sup> V. PÉTERFI 1993, 75, XIX. tábla 142/1.

<sup>10</sup> MÜLLER 2010, 67, Taf. 45, 3.

<sup>11</sup> PIETSCH 1983, 37, Taf. 11, Nr. 221-234.

<sup>12</sup> RUPNIK 2012, 559, 4. kép 11.

<sup>1</sup> OTTOMÁNYI 2002.

<sup>2</sup> LÁNYI 1972, 83, Abb. 56, 36.

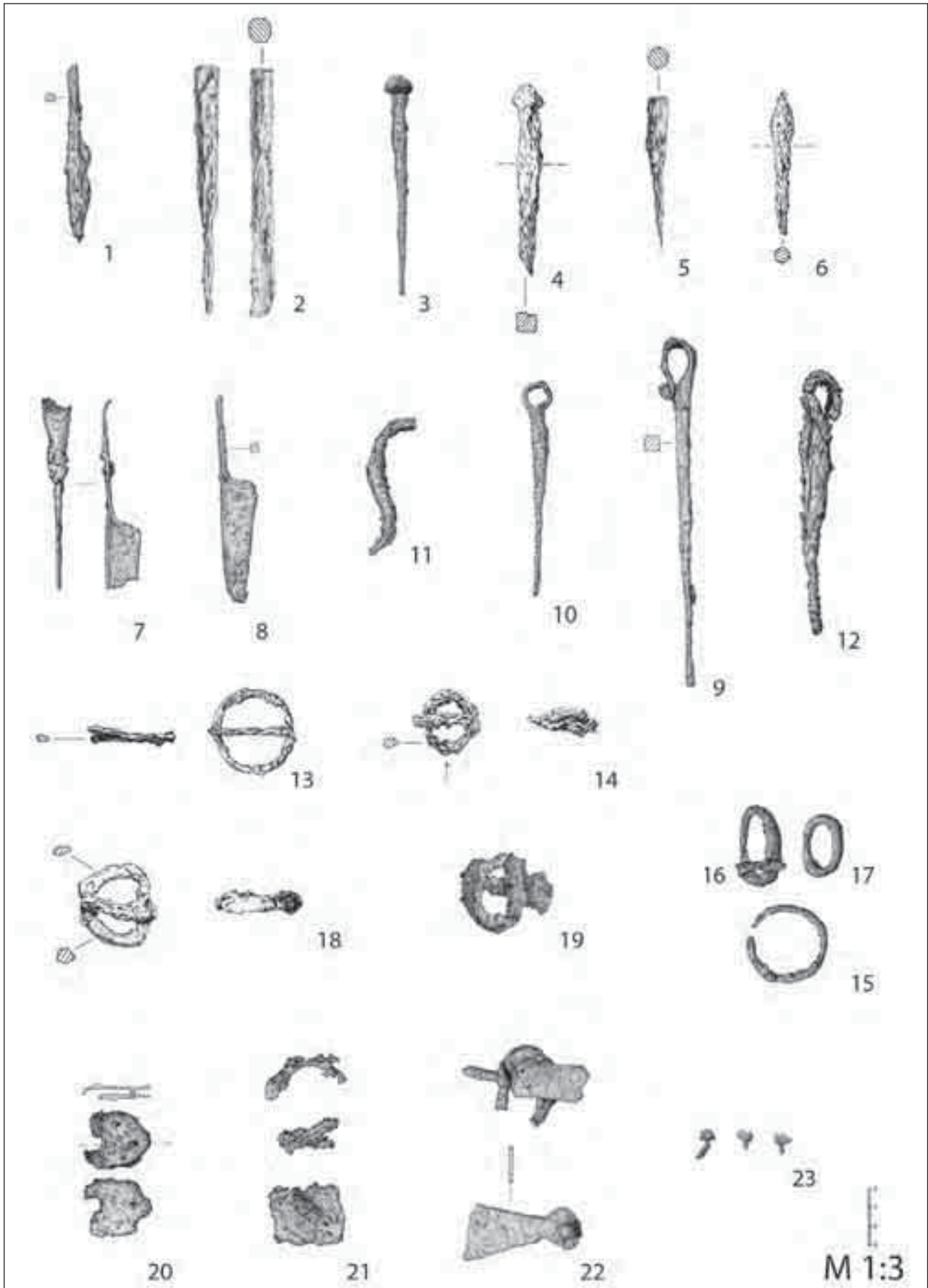

1. kép. 1: ár (204. sír); 2: véső (279. sír); 3–4: véső/lyukasztó (381. sír; 448. sír); 5–6: lyukasztó (345. sír, 448. sír); 7–8: olló (161. sír); 9–12: egyéb szerszámok (9–10: 381. sír; 11–12: 230. sír); 13–22: övcsatok (13: 44. sír; 14: 425. sír; 15–17: 381. sír; 18: 60. sír; 19: 375. sír; 20: 215. sír; 21: 188. sír; 22: 345. sír); 23: cipőszögek (33. sír)

Ugyancsak a fémmegmunkálás eszközei közzé sorolhatóak azok a szerszámok, amelyeknél a négy-szögletes átmetszetű, kihegyesedő, vagy pengében végződő szárához, egy elkeskenyedő nyakkal tagoltan, félgömb, vagy gúla alakú fej kapcsolódik. Ez a fej alkalmas volt arra, hogy a kalapáccsal ráütve fejtsek ki a kívánt erőhatást.<sup>13</sup> A budaörsi temető 381. és 448. sírjából került elő egy-egy ilyen szerszám (1. kép 3-4; XLI. tábla 7). Előbbi példány ép, keskeny, egyenes élű, jól kidolgozott pengével látták el. Ez arra enged következtetni, hogy fémtárgyak vésett díszítéseinek kidolgozása során használhatták. Ezzel szemben a 448. sír esetében a szerszám hegye nem maradt meg, így eredeti alkalmazását tekintve nagyobb a bizonytalanság. Hasonló eszköz látott napvilágot a Keszthely-dobogói temető egyik férfi sírjából.<sup>14</sup> A Dombóvár-Gunarason talált depóleletben számos párhuzama található meg, amelyeket Gaál Attila a bőrfeldolgozással hozott összefüggésbe.<sup>15</sup> Egyértelműen ez az iparág sem zárható ki, de összességében a fémmegmunkálás tűnik valószínűbb interpretációnak. Erre utalnak a Pannonia területéről eddig ismert további párhuzamok is.<sup>16</sup> A leletkörülmények ebben a két esetben sem adnak támpontot a tárgyak funkciójának meghatározása során. Mindazonáltal itt meg kell jegyeznünk, hogy a temetőhöz tartozó település feltárása több olyan adattal szolgált, hogy a lelőhelyen fémműves tevékenység is zajlott.<sup>17</sup>

További két, négy-szögletes átmetszetű egyenletesen kihegyesedő végződéssel ellátott szerszámról kell még említést tenni, amelyek a 345. és a 432. sír feltárása során kerültek elő (1. kép 5-6). Ezek az egyszerű eszközök számos munkafolyamat elvégzésére alkalmasak lehettek, de esetünkben a legvalószínűbb, hogy fémlemez megmunkálása során használt lyukasztók lehettek. Hasonló szerszámokkal gyakran találkozhatunk a római kori vasleletek között, így temetkezések mellékleteként ugyancsak napvilágot látott ez a tárgytípus.<sup>18</sup>

## OLLÓK

A budaörsi temető feltárása során csak egyetlen sírból (161. sír) került elő vasolló (1. kép 7-8). A Kr. u. 1-2. századra keltezhető hamvasztásos temetkezéshez tartozó két töredék biztosan nem ugyanahhoz az ollóhoz tartozott, ezért minden bizonnyal már eredetileg

is hiányos állapotban kerültek a sírba. A tárgytípus osztályozásában W. H. Manning és A. Duvauchelle egyaránt fontos szerepet szánt azok méretének, amelyek kapcsán három nagyobb csoportot határoztak meg.<sup>19</sup> A 15 cm-nél rövidebb példányokat mindketten elsősorban pipere eszközként határozták meg. A budaörsi temetőből származó töredékek eredeti méretét nehéz pontosan megállapítani, de hozzávetőlegesen épp a 15 cm-es határ közelében lehettek. Ezért a szépségápolás mellett a kézműves tevékenységet sem vethetjük el teljesen a fenti példányok értelmezése során. Hasonló kialakítású olló látott napvilágot az Esztergom-bánomi,<sup>20</sup> a Budapest-Bécsi úti,<sup>21</sup> a majsi,<sup>22</sup> a dunaiújvárosi,<sup>23</sup> a csomai<sup>24</sup> és a somogyzili<sup>25</sup> római temetők feltárása során.

## EGYÉB SZERSZÁMOK

A szóban forgó temető feltárása során összesen négy darab, kihegyesedő, felül ívesen visszahajlított, gyűrűs fejű vastárgy került elő. Egykori funkciójuk meghatározása nem egyszerű és egyértelmű feladat. Ilyen kidolgozású szögek és zsanér tartozékok gyakorinak számítanak, de esetenként kézműves eszközként történő értelmezésük sem zárható ki. A hegy kialakítása és az előkerülés körülményei ezért döntőek lehetnek az azonosítás során. A 381. sírből a fentebb említett vésővel együtt két példány került elő (1. kép 9-10), amelyek egyikénél jól látható, hogy a szerszám alul egy enyhén kiszélesedő, egyenes pengében végződik. (1. kép 9; XLI. tábla 7). Hasonló vastárgyak kerültek elő a budaörsi temető 204. és 230. sírjából (1. kép 11). A 204., férfi csontvázas temetkezését rejtő sírban ez a tárgytípus egy árral és egy nyéltüskés vaskéssel együtt az elhunyt bal lábszárának külső oldalán feküdt. Ennek az eszköztípusnak a Dombóvár gunarasi depóleletből ismertek analógiái, amelyet Gaál Attila a leletegyüttes közlése során az ötvösmesterséghez sorolható karctűként értelmezett.<sup>26</sup> Emellett számos további példány látott sírmelléklet gyanánt napvilágot, így például a gödrekeresztúri,<sup>27</sup> Esztergom-bánomi,<sup>28</sup> Keszthely-dobogói,<sup>29</sup> zengővárkonyi<sup>30</sup> és somogyzili

<sup>13</sup> PIETSCH 1983, 39sk, Taf. 15, Nr. 278-282; SCHALTENBRAND OBRECHT 1996, 150, Taf. 40, E 47-48; DUVAUCHELLE 2005, 26sk, Pl. 5-6, Nr. 37-44.

<sup>14</sup> SÁGI 1981, 11, Abb. 3, 5.

<sup>15</sup> GAÁL 1982, 84, 9. kép 1-4, 9. kép 6.

<sup>16</sup> FÜLEP 1984, 211, Pl. VI, 5; KAT. CARNUNTUM 1992, 216, Nr. 16-20; HUMER 2009, 103sk, Kat. 290, 293-294.

<sup>17</sup> RUPNIK 2012, 559sk.

<sup>18</sup> BURGER 1979, 45, Taf. 16, 10; 52, Taf. 20, 5; 59, Taf. 24, 1.

<sup>19</sup> MANNING 1985, 34sk; DUVAUCHELLE 2005, 76sk.

<sup>20</sup> RUPNIK 2014, 2. kötet, 414, OL 2. (Phd értekezés).

<sup>21</sup> TOPÁL 2003, 51, Pl. 61, 30/18.

<sup>22</sup> BURGER 1972, 68skk, 27. kép 24/7.

<sup>23</sup> RUPNIK 2014, 2. kötet, 417, OL 20-21. (Phd értekezés).

<sup>24</sup> NÉMETH 1996, 40, 5. kép 11-12.

<sup>25</sup> BURGER 1979, 53, Taf. 21, 7; BURGER 1979, 52, Taf. 20, 2, Taf. 39, 2.

<sup>26</sup> GAÁL 1982, 84, 11. jegyzet.

<sup>27</sup> RUPNIK 2014, 2. kötet, 563sk, VY 7. (Phd értekezés).

<sup>28</sup> H. KELEMEN 2008, 24sk, Taf. 14, 57/2.

<sup>29</sup> SÁGI 1981, 49, Abb. 33, 3; SÁGI 1981, 23, Abb. 7, 11; SÁGI 1981, 11, Abb. 3, 8.

<sup>30</sup> DOMBAY 1957, 213, XVIII. tábla 4.

darabok.<sup>31</sup>A tárgy típus lehetséges felhasználási területei közé tartozik a fémművesség, azonban ennek igazolásához a leletösszefüggésekre és a tárgy hegyének kialakítására egyaránt tekintettel kell lenni.

A 230. sírból egy további vastárgy látott napvilágot, amelynek S-alakban hajlított nyéltüskéjéhez, egy kisebb penge csonkja kapcsolódik (1. kép 12). Az erősen hiányos eszköz funkciója pontosan nem határozható meg, esetleg valamilyen fafaragó szerszám lehetett.

## VISELETI TÁRGYAK, ÉKSZEREK

A vasból készített viseleti tárgyak közül a legnagyobb jelentőséggel az övcsatok bírnak, amelyeket a tárgyalts leletsoporton belül összesen 16 példány képvisel. Ezek egy része erősen töredékes, emiatt eredeti formájára csak következtetni lehet. Az előkerült példányok között több formai változat képviselteti magát, így kerek, ovális, D-alakú és a lemezes szíjbefogóval és feltehetőleg ovális vagy ún. vese alakú karikával ellátott típus egyaránt megtalálható. Az egyes típusok és a sírban történő elhelyezésük érthető módon jelentős hasonlóságot mutat a bronzból készült csatok esetében megfigyeltekkel.<sup>32</sup>

A kerek vascsatok közé összesen hét példány tartozik, amelyek túlnyomó részben a késő római korra keltezhető, csontvázaz férfi temetkezések mellékleteként kerültek elő (163., 166., 204., 215., 381. és 425. sír). Egyedül a 44. sír esetében számolhatunk ennél korábbi, Kr. u. 2–3. századra történő datálással. Eltekintve a 44. és a 425. sírban talált példánytól (1. kép 13–14; XXIX. tábla 6) ezekről a túske és a csatkeret kisebb-nagyobb részlete hiányzik. A medence vagy a combok környékén történő előkerülés a legtöbb töredékes darab esetében megerősítette az övcsatként történő értelmezést. J. Oldenstein szerint ez a forma Kr. e. 180–190 után terjedt el,<sup>33</sup> és úgy tűnik, hogy a késő római korszakban is gyakori volt.<sup>34</sup> Pannonia területéről például a somogyiszlai,<sup>35</sup> ságvári,<sup>36</sup> intercisai<sup>37</sup> és a Keszthely-fenekpusztai<sup>38</sup> temetőkből látott napvilágot néhány példány. Ugyanakkor kerek övcsat a budaörsi *vicus Teuto*<sup>39</sup> vagy például az Ács-vaspusztai tábor<sup>40</sup> feltárása során is előkerült.

<sup>31</sup> BURGER 1979, 45, Taf. 17, 2; BURGER 1979, 51, Taf. 20, 2, Taf. 39, 4; BURGER 1979, 57, Taf. 23, 4.

<sup>32</sup> Lásd a kötetben, a „Sey Nikoletta: A budaörsi temető bronzmellékletei” fejezetben (1–2. kép).

<sup>33</sup> OLDENSTEIN 1976, 218.

<sup>34</sup> KELLER 1971, 24; LÁNYI 1972, 81, Abb. 52, 30.

<sup>35</sup> BURGER 1979, 22, Taf. 2, 7/2; BURGER 1979, 44, Abb. 5, Taf. 16, 84/3; BURGER 1979, 20, Taf. 20, 107/1.

<sup>36</sup> BURGER 1966, 121, Fig. 111, 218/3.

<sup>37</sup> VÁGÓ-BÓNA 1976, 110, Taf. 26, 1301; VÁGÓ-BÓNA 1976, 115, Taf. 28, 1340.

<sup>38</sup> MÜLLER 2010, 218, Taf. 89, 11.

<sup>39</sup> RUPNIK 2012, 569, 15. kép 12–13.

<sup>40</sup> GABLER 1989, 443, Fig. 86, 66.

Az ovális övcsatokat öt példány képviseli a szóban forgó leletek között, amelyek közül kettő ép (381. és 407. sír), míg a többi hiányos állapotban maradt fenn (163., 230. és 381. sír). A 381. sír mellékletei között egy rövidebb és egy nyújtottabb ovális darab mellett (1. kép 16–17; XLI. tábla 7), egy kerek példány helyezkedett el (1. kép 15; XLI. tábla 7), mivel a sírt bolygatták és nem volt csontváz benne, a három övcsat elhelyezkedése alapján nem lehet az egykori viseletben elfoglalt pozíciójukat rekonstruálni. Ez a típus is kizárólag a Kr. u. 4. századi, csontvázaz férfi temetkezések mellékleteként jelentkezett, ami összhangban áll a római kort érintő eddigi megfigyelésekkel.<sup>41</sup> Ovális övcsatot többek között a zengővárkonyi temető egyik sírjából ismerünk.<sup>42</sup>

A fentiek mellett két D-alakú vagy félköríves övcsat látott napvilágot a 60., illetve a 375. sírből (1. kép 18–19; XXIX. tábla 4). Előbbi a tárgyalts temető korai, míg utóbbi a késő római fázisához sorolható. Utóbbi típus a megfigyelések szerint a Kr. u. 4. század első feléig volt elterjedt a római kor folyamán.<sup>43</sup> A fenti vascsatok elterjedését a kutatás több ízben a germán népesség elterjedésével hozta összefüggésbe.<sup>44</sup>

A bronzból készített változatokhoz hasonlóan a vascsatoknál is megfigyelhető az a típus, amelynél a szíj befogását a kerethez kapcsolódó lemez, illetve veret segítségével oldották meg. Ilyen példány három temetkezésben volt megfigyelhető, de a csat kerete mindegyik esetben hiányzott, vagy erősen töredékesen maradt meg. A 215. sír övénel két, félköríves lemez közé illeszkedett az öv anyaga, amelyet három szegeccsel rögzítettek (1. kép 20). Az ilyen D-alakú befogóval ellátott csatok bronz megfelelői éppúgy előkerültek a tárgyalts temetőből. Keltezésükre leginkább a Kr. u. 340–370 közötti időszak jellemző.<sup>45</sup> Ez a keltezés a sírokból származó éremleletekkel jól összhangban áll. A 188. sírban talált töredékek talán egy négyszögletes szíjbefogóhoz és az ahhoz kapcsolódó kerek csathoz tartozhattak (1. kép 21). Ugyanebből a sírből egy D-alakú befogóval és ovális csattesttel rendelkező bronz övcsat látott napvilágot. Elképzelhető, hogy itt ugyanannak az övkészletnek a tartozékairól van szó. A 345. sírban talált példány csatkerete ovális lehetett, amely egy négyszögletes szíjbefogóhoz tartozott. A típus bronz megfelelői ugyancsak ismertek a budaörsi temetőből (230., 239. és 296. sír), keltezésük a Kr. u. 4. század második felére és az 5. század elejére

<sup>41</sup> KELLER 1971, 73sk; MÜLLER 2010, 218.

<sup>42</sup> DOMBAY 1957, Taf. 2, 9.

<sup>43</sup> KELLER 1971, 74; BARKÓCZI 1961, 98, Abb. 25, 6.

<sup>44</sup> KELLER 1971, 76; SÁGI 1960, 252; BURGER 1962, 136; BARKÓCZI 1960, 131sk; SALAMON 1957, 366.

<sup>45</sup> Lásd „Sey N.: A budaörsi temető bronzmellékletei” fejezet 3. lábjezetét.

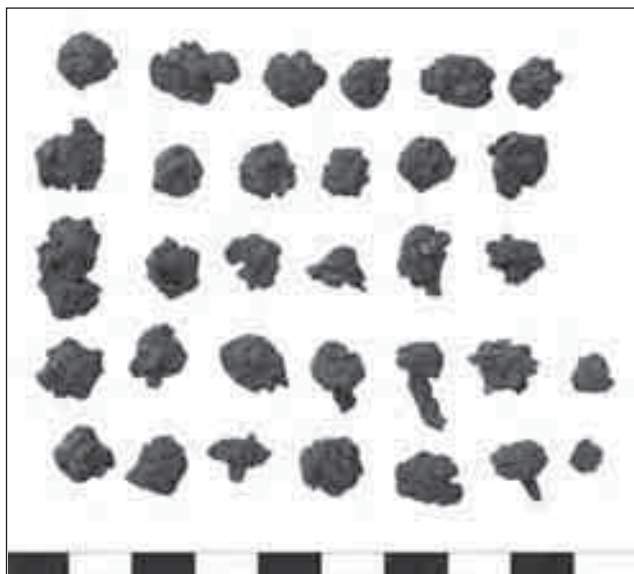

2. kép: Cipőszögek (33. sír)

helyezhető.<sup>46</sup>A jobb medencén talált háromszög alakú veret minden bizonnyal szintén az övgarnitúra része lehetett (1. kép 22; XL. tábla 8).

A viseleti tárgyak közül a különféle övcsatok mellett még a római lábbelik talpának szegecselése készült vasból. Ezek a kisméretű szögek sérülékenyek, így sokszor egyáltalán nem, vagy csak csekély mértékben figyelhetőek meg. A budaörsi temető feltárása során csupán a 33. sír esetében nyílt alkalom cipőszögekkel kivert lábbelit dokumentálni (1. kép 23; 2. kép). A 12-14 éves gyermek lábfejnél összesen 32 darab rövid szárral és félgömb alakú fejjel rendelkező példány helyezkedett el. Noha a Római Birodalom nyugati részén elterjedt melléklet,<sup>47</sup> addig Pannonia más temetői esetében is kifejezetten ritka leletnek számít, például Intercisa vagy Solva 600, illetve 400 síros temetőiben sincs egyetlen hasonló temetkezés sem. Keszthely-Fenekpuszta késő római nekropoliszának feldolgozásakor Müller Róbert mindössze 2-3 esetben talált szegecselt cipő nyomaira.<sup>48</sup>

Az ékszerek túlnyomó többsége nem vasból készült, ami alól kivételt képez néhány karperec. Ezek mindegyike erősen töredékes és hiányos állapotban maradt fenn, ezért záródásuk egyetlen esetben sem volt megfigyelhető (163., 170., 238. és 280. sír). A 280. sírből egy kisméretű karperec darab került elő, amelynek eredeti helyzete a sír bolygatása miatt nem állapítható meg. A 163. sírből származó példány több darabra törve ma-

radt fenn, de ezek mind a női csontváz bal alkarjánál feküdtek. A 170. sírban eltemetett gyermek esetében mind a karperec állapota, mind elhelyezkedése azonos az előbbivel. A 238. sírban feltehetőleg anya és gyermeke nyugodott. Egy bronz karperecen felül, a nő bal karján és mellkasán egyaránt voltak vékony, talán egy vagy két vasból készült példányhoz tartozó töredékek. Mindhárom sír a Kr. u. 4. századra keltezhető, továbbá a karperecet mindegyik esetben a bal karon helyezték el. A szóban forgó ékszerek töredékesen maradtak fenn, kidolgozásuk egyszerű, ezért további következtetést nem lehet belőlük levonni.

## KÉSEK

A mindennapi élet fontos tartozéka a vaskés, amelyből összesen 20 példány került elő a budaörsi temető római kori sírjainak feltárása során. Ezek egy része pontosan nem azonosítható pengetőredék, míg a fennmaradó példányok mindegyike nyéltüskés kialakítású csoportba tartozott. Az egyes vaskések között elsősorban a penge formája, illetve a nyéltüske és a penge egymáshoz való viszonya alapján tehetünk különbséget. Ennek megfelelően a tárgyalta példányok között három nagyobb csoportot különíthetünk el.

Az első típusnál a nyéltüske a penge közepéhez csatlakozik, a penge háromszögletes, kihegyesedő formát mutat. Ide tartozik az 51. (3. kép 1), és talán a 220. sír kése (3. kép 2), bár utóbbi erősen töredékes. A két kés nem egykorú, ugyanis az 51. sír feltehetőleg a Kr. u. 2. század második felére, míg a 220. sír a Kr. u. 4. századra keltezhető. Ez a késtípus a *vicus Teuto* feltárása során előkerült vastárgyak között ugyancsak megtalálható volt.<sup>49</sup> Ez a típus összevethető a salurni temetőben, illetve a bajorországi késő római temetők esetében megfigyelt kések egy-egy csoportjával.<sup>50</sup> A kapcsolódó keltezési eredmények azt mutatják, hogy ez a forma a Kr. u. 2-3. század folyamán már megjelent, ugyanakkor a 4. században ugyancsak megtalálható volt. Ezek az adatok összhangban vannak a Budaörsön megfigyelt időrenddel.

A második típusba tartozó késekre aránylag hosszú, egyenletes szélességű, egyenes élű és kissé ívelt fok jellemző, ahol a nyéltüske szintén a penge közepéhez kapcsolódik. Összesen négy példány tartozik ide (115., 116., 120. és 122. sír), amelyek kivétel nélkül a tárgyalta temető korai horizontjára keltezhető sírokból láttak napvilágot (3. kép 3-6). A temetőhöz tartozó település leletei között, hasonló nyélelrendezéssel, illetve a fokhoz csatlakozó nyéltüskével, de azonos kialakítású pengével ugyancsak felszínre kerül ugyanez a típus.<sup>51</sup>

<sup>46</sup> Lásd „Sey Nikoletta: A budaörsi temető bronzmellékletei” fejezet 8. lábjegyzetét.

<sup>47</sup> KELLER 1971, 143sk.

<sup>48</sup> MÜLLER 2010, 227. A szerző összegyűjtötte a Pannonia területéről publikált hasonló mellékletekkel ellátott temetkezéseket (Lásd 1234-1235. jegyzet): BURGER 1966, 117, Fig. 107, 180; TOPÁL 2003, 38; ZSIDI 1987, 56, Abb. 10, 72/3; SZABÓ 1980, 292, Taf. XII, 5; V. PÉTERFI-VÁRADY 1988, 183sk, Taf. III, 25; EKE-HORVÁTH 2006, 78, Abb. 7, 2; BURGER 1972, 69, Abb. 27, 23/1-5; FÜLEP 1977, 32, Pl. 17, 19.

<sup>49</sup> RUPNIK 2012, 565sk, 12. kép, 13. kép 12, 14-15.

<sup>50</sup> NOLL 1963, 78, Taf. 18, 20-21 (Form C V Ia); KELLER 1971, 79 (Typ. 3).

<sup>51</sup> RUPNIK 2012, 565sk, 12. kép, 13. kép 4,7 és 16.

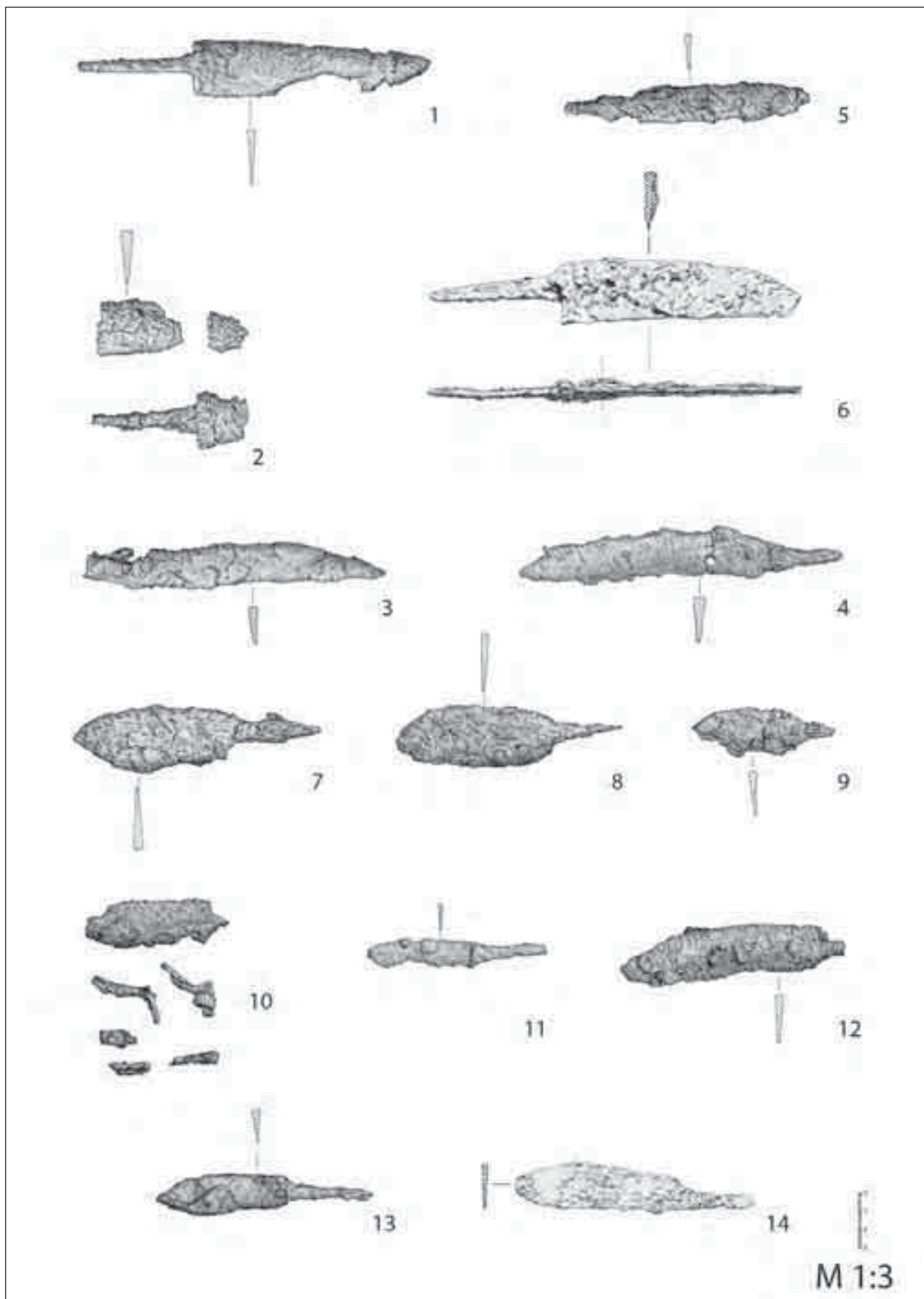

3. kép: Kések. 1: 51. sír; 2: 220. sír; 3: 115. sír; 4: 116. sír; 5: 120. sír; 6: 122. sír; 7: 204. sír; 8: 215. sír; 9: 219. sír; 10: 270. sír; 11: 345. sír; 12: 354. sír; 13: 361. sír; 14: 449. sír

A budaörsi temetőből származó kések közül a harmadik típusba sorolható a legtöbb, összesen nyolc példány (204., 215., 219., 270., 345., 354., 361. és 449. sír). Ezekre a darabokra szintén a penge közepéhez csatlakozó nyéltüske a jellemző, viszont pengéjük viszonylag rövid, élük egyenes, esetleg a hegy előtt enyhén ívelt, míg a fok általában végig ívelt. A penge közepétől a hegy felé eső szakaszon a legszélesebbek (3. kép 7-14; XLI. tábla 4). E. Keller osztályozását alapul véve, leginkább az általa meghatározott 1. típusnak felel meg, amely a Kr. u. 4. század második felétől, elsősorban a Duna menti provinciákban terjedt el.<sup>52</sup> Ez a forma a salurni temető késmellékletei között ugyancsak megtalálható.<sup>53</sup>

Ezeknek a síroknak mindegyike a Kr. u. 4. századra keltezhető, úgy tűnik tehát, hogy a vaskések között – legalább is a tárgyalt lelőhelyet figyelembe véve – formai alapon jól elkülöníthető a késő római korra jellemző csoport. Ezzel egybecseng, hogy a Keszthely-Fenekpusztán feltárt, hasonló korú síroknak szintén ez a késtípus jelentkezett legnagyobb mennyiségben.<sup>54</sup>

A kések egyaránt előfordulnak hamvasztásos és csontvázas rítusú temetkezések esetén, igaz mennyiségük az utóbbi esetben magasabbnak mutatkozott. A mellékletadás pontos módját a sírok egy részének bolygatása, illetve kirablása miatt nem lehetett a feltárás során minden alkalommal meghatározni. Összesen három darab kés látott napvilágot hamvasztásos temetkezésből, a fennmaradó 17 darabból két-két példány került elő gyermek és női elhunyt mellől, míg a további darabok férfi sírokhoz tartoztak. A temetkezésen belüli helyzetet 11 esetben lehetett azonosítani, ebből nyolc alkalommal a lábak környékén, vagy azok alatt feküdtek (4. kép). Ez lényegében azonos a későrómai temetkezések esetében már megfigyelt tendenciával.<sup>55</sup>

## LÁDIKA ALKATRÉSZEK

A római temetkezések rendszeresen előforduló mellékletei közé tartoznak a kisebb ládikák (*scrinium*), amelyek rendszerint számos vasból készült alkatrész felhasználásával készültek. Összesen kilenc sír esetében lehetett olyan vastárgyakat megfigyelni, amelyek ládikához tartozhattak. Ezek közül a 38. sírban volt a legtöbb (28 darab), mindemellett igen rossz állapotú, erősen töredékes maradvány (5. kép 1). A láda fa alkatrészeinek összeerősítésére szolgáló pántok, szögek és vaskapocs mellett, az egyik fogantyú, il-

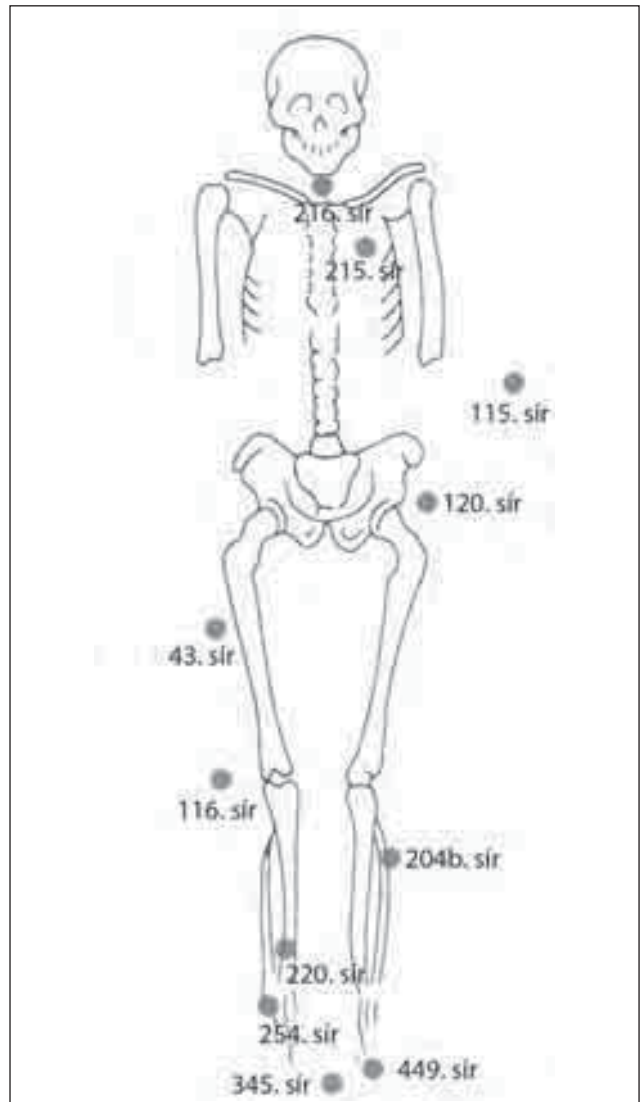

4. kép: A kések csontvázas temetkezéseken belüli elhelyezkedése

letve a fedél nyitására szolgáló, egymásba kapcsolódó sasszögekből álló zsanérok egyaránt előkerültek. A szóban forgó példány minden bizonnyal zárható lehetett, mivel az ahhoz tartozó kulcs töredéke szintén fennmaradt. A zárszerkezetre utaló kulcs egyéb fém tartozékok hiánya mellett is a ládika meglétét feltételezi, ezért az 50. sír esetében ugyancsak valószínűsíthetjük a szóban forgó melléklettípust. A 43. sírből szintén számos vasalás, kapocs, szög és zsanér került elő, amelyek valószínűleg ládikához tartoztak (5. kép 2). A temetkezés bolygatott, a vastárgyak a sírföldből vegyesen kerültek elő, ez lehet a magyarázat arra, hogy számos egyéb tartozék hiányzik. A 64a. sírban hasonló jellegű töredékek kerültek elő a hamvasztásos temetkezés sírföldjéből (5. kép 3). Nagyon egyszerű faládika lehetett az egyik csontvázas női temetkezés lábainál elhelyezve (89. sír), amelynek csak a zsanérja és az összeillesztésre használt néhány szög készülhetett vasból (5. kép 4). Az 59. sír esetében a gépi nyelés miatt sérült meg, illetve veszett el

<sup>52</sup> KELLER 1971, 78sk, 453-454. jegyzet (számos párhuzammal). E. Keller itt kiáll a típus etnikai meghatározottságára, jelesül germán eredetére, amely nézetet a hazai irodalomban is több szerző megfogalmazott: DOMBAY 1957, 327; BURGER 1962, 136.

<sup>53</sup> NOLL 1963, 80skk, Taf. 19, 22 (Form C V Ie).

<sup>54</sup> MÜLLER 2010, 225sk.

<sup>55</sup> LÁNYI 1972, 103, Abb. 20.



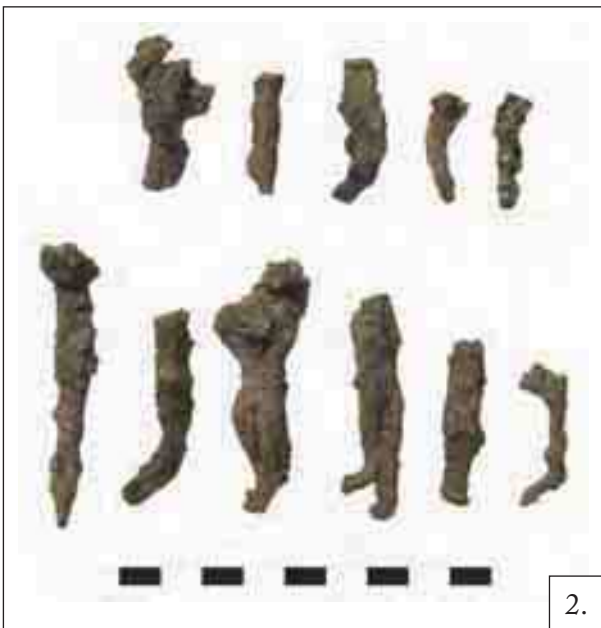

5. kép: Ládikaalkatrészek. 1: 38. sír; 2: 43. sír; 3: 64a. sír; 4: 89. sír; 5: 59. sír



6. kép: Koporsószögek (34. sír)

a ládika egy része. Ugyanakkor a kilyukasztott végű vasalások (5. kép 5.) és a bronzból készült zárnyelv bizonyítják, hogy a további szögek és pántok is eredetileg a *scrinium* szerkezetéhez tartoztak.

A 270. sír esetében szintén a bronzból készült egyetlen ládikaveret segítségével lehet a többi vasalkatrész eredeti funkcióját is igazolni. A hiányosságot feltehetőleg ebben az esetben is a temetkezés kirablása magyarázhatja. A 286. sírből mindössze egyetlen átlukasztott végű vaspánt került elő a sírföld felső részéből. Ez a darab csak feltételesen sorolható a ládika alkatrészekhez, lehetséges, hogy inkább koporsóhoz tartozott vagy szórványként került a sírba. Ezt támasztja alá az a tény is, hogy a többi példánnyal ellentétben, ez a ládika egy késő római férfi temetkezésből látott napvilágot. Ezzel szemben a többi ládika elsősorban hamvasztásos rítusú női, vagy gyermek temetkezések részeként került felszínre.

Noha sem a zsanér, sem a zárszerkezet maradványai nem maradtak meg, az előkerült vastörödékek alapján a 230. sír esetében szintén elképzelhető, hogy egy ládikát helyeztek az elhunyt mellé.

## SZÖGEK

A budaörsi temető sírjaiból a vastárgyak közül legnagyobb mennyiségben szögek kerültek felszínre. A ládikaveretekkel együtt előkerült szögekről fentebb már esett szó, a következőkben azokkal a példányokkal foglalkozunk, amelyek egyéb összefüggésből származnak. Összesen 33 sírből 124 példány tartozik ebbe a csoportba, amelyek többsége töredékes, számos esetben a feltárás óta bekövetkezett sérülések eredményezték a darabszám növekedését. Több példány egyszerűen a sírföldből (pl.: 199, 208, 220, 300b. sír), vagy olyan helyzetből került elő, amely alapján nem lehet a szög eredeti rendeltetését azonosítani (pl.: 107,

256, 287, 381. sír). Tehát elsősorban azok a példányok érdemelnek figyelmet, amelyek elhelyezkedése és összefüggései jól értelmezhetőek.

A 34. sírből összesen 17 darab szög került elő, amelyek között 7 szártöredék volt, amelyek utólagosan törhettek le az eredeti példányról (6. kép). Emellett 8 darab T-alakú fejjel és további 2 darab lapos fejű szög látott napvilágot. A sír szerkezete alapján ezek a szögek valószínűleg a koporsóhoz tartozhattak. A 192. sírből ugyancsak nagyobb mennyiségben főként lapos fejű szögek kerültek elő. Ebben az esetben a szögek szárának oldalra kalapálása alapján a koporsó oldalának eredeti vastagságát (kb. 1,9-3 cm) meg lehetett határozni. A 213. sír esetében ugyan a nyéses során nem rajzolódott ki a koporsó foltja, de a szögek szabályos, a koporsó összeácsolásához tartozó elrendezése a bontás során dokumentálható volt. Az egyik szög szára alapján a fa vastagsága körülbelül 7-8 cm lehetett. A sírban talált szögek helyzete alapján a 35, 247, 248, 262, 282, 327 és a 376. sír esetében szintén koporsós temetkezéssel számolhatunk.

Néhány sírban – feltehetőleg bajelhárító céllal – csak egyetlen szöget helyeztek el. A 240. és a 337. sír esetében a fej mellett, a 246. és a 338. sírban a jobb, illetve a bal kéz mellett került elő egy-egy példány.

## EGYÉB TÁRGYAK

A 111. és a 206. sírből olyan, vékony, kerek átmetszetű töredékek kerültek elő, amelyek eredetileg esetleg varrotűhöz tartozhattak. Mivel a cérna átfűzésére szolgáló fok mindkét esetben hiányzik, ezért szerzőnként történő értelmezésük csak feltételezhető. A 111., kora római keltezésű sír esetében a jobb váll mellett, míg a Kr. u. 4. század közepére, második felére tehető 206. sír esetében a bal láb végénél, bögrelével, gyöngyökkel és csontfésűvel együtt helyezték el. A

fenti sírokból a textilművességhez kapcsolható egyéb leletek nem kerültek elő, ezért a szerszámként történő értelmezést a tárgyak kontextusa nem támasztja alá. A varrótű sírmellékletként történő elhelyezése nem ismeretlen a Pannoniában fekvő temetőkben, így például a Magyarszerdahely-Homoki-dűlőből<sup>56</sup> vagy a Halimbárol<sup>57</sup> láttak napvilágot hasonló kontextusból.

A 390. számú gyermeksírban talán láncpáncélhoz (*lorica hamata*) tartozó töredék került elő, de a csekély részlet és az elhelyezés módja önmagában nagyon kevés bizonyítékot szolgáltat a páncél azonosításához.

## ÖSSZEGZÉS

A budaörsi temető fentebb bemutatott vastárgyak szempontjából nem emelkedik ki a Pannonia területéről eddig megfigyelt temetők közül. A tárgyak megtartása általában rossz, sok a bolygatás, ami megnehe-

zíti az értelmezésüket. Ennek következménye például a ládikaalkatrészek esetében, hogy az egykori szerkezet jellemzően nem rekonstruálható.

Kiemelést érdemelnek a szerszámokkal ellátott sírok, különösen azok, amelyekben több eszköz is elhelyezésre került. Ezek közül érdekesebb a 381. sír, amely a jelek szerint talán egy fémművességet folytató személlyel hozható kapcsolatba.

Mennyiségük és osztályozhatóságuk alapján a budaörsi temető fontos tárgycsoportját alkotják a kések. Ezek között – természetesen kellő óvatossággal kezelve az eredményeket – egy korábbi és egy későbbi római időszakra jellemző csoport volt elkülöníthető.

Számos sír esetében a vasszögek megléte, illetve elhelyezkedése a temetkezés során történt koporsóhasználatra engedett következtetni. A szögek szárnak behajlítása alapján a koporsó fájának vastagságára ugyancsak következtethetünk.<sup>58</sup>

# THE ANALYSIS OF THE IRON OBJECTS CAME TO LIGHT DURING THE EXCAVATION OF ROMAN CEMETERY IN BUDAÖRS

## Summary

The actual research are concerned with the iron artefacts found as nor grave good or stray find during the excavation of the Roman cemetery in Budaörs. Some special type of the iron objects are discussed in a separate chapter of this volume. For example the iron weapons and fittings belonging to the horse and chariot graves are processed by Zsolt Mráv, likewise all iron fibulas are investigated by Mónika Merczi. Other iron artefacts, for example tools, knives, dress accessories, structural fittings are part of my work.

The overall condition of these finds is very maleficent, heavy corrosion can be observed on the surface of the iron fragments. The significant rate of the graves has been disturbed or robbed. According to above mentioned circumstances the objects are fractured and imperfect which has led to limited possibility of the examination in several cases. On the other hand the advantage of this cemetery is that the related settlement had been also excavated and published, thus their material became comparable.

The iron tools found as grave good are worth considering, especially where a small group of them came to light from the same burial. For instance a chisel or punch and two other engraving implements related to metalworking craftsmanship had laid side by side in the corner of the grave No. 381.

The result as follows the examination of the knives we can draw the conclusion that they can be divided into two groups according to the early and late period of the cemetery based on formal criteria.

Due to the amount and arrangement of the iron nails the existence of wooden casket could have been proved in several instances. The best example of this issue has been found in case of the grave No. 34. The binding nail shafts have provided information about the thickness of the late wooden material which can be measured by the grave No. 192 and 213.

By and large the iron objects brought in investigation have appeared to well assimilate to the similar grave goods known from the Roman cemeteries of Pannonia.

<sup>56</sup> HORVÁTH 1979, 38, XXXVII. tábla 55/1; LI. tábla 8.; HORVÁTH 1979, 36, XXXV. tábla 50/4; LI. tábla 7.

<sup>57</sup> BÓNIS 1960, 97, Taf. XXII, 3, Abb. 26/3.

<sup>58</sup> A katalógust, ld. a DVD-mellékleten. A tárgyrajkokat Sáfár Pál készítette.

## IRODALOMJEGYZÉK

- BARKÓCZI L.  
1960 Későrómai temető Pilismaróton. *FolArch* 12, 111–132.  
1961 Adatok Brigetio későrómai történetéhez. *FolArch* 13, 95–115.
- BÓNIS, É.  
1960 Die Römerzeitliche Gräber in Halimba. *FolArch* 12, 91–111.
- BURGER A.  
1962 A bogádi későrómai temető. *JPMÉ* 1962 (1963), 111–135.  
1966 The late Roman Cemetery at Ságvár. *ActaArchHung* 18, 99–243.  
1972 Rómaikori temető Majson. *ArchÉrt* 99, 64–100.  
1974 Rómaikori temető Somodorpusztán (Komárom megye). *ArchÉrt* 101, 64–101.  
1979 Das spätrömische Gräberfeld von Somogyuszil. *FontArchHung*. Budapest.
- DOMBAY J.  
1957 Későrómai temetők Baranyában. *JPMÉ* 2, 181–330.
- DUVAUCHELLE, A.  
2005 Les outils en fer du Musée Romain d'Avenches. Avenches 2005.
- EKE I.–HORVÁTH L.  
2006 Késő római temetők Nagykanizsán. Late Roman Cemeteries at Nagykanizsa. *RégKut* 2005 (2006) 73–86.
- FÜLEP, F.  
1977 Roman Cemeteries on the Territory of Pécs (Sopianae). *FontArchHung*, Budapest.  
1984 Sopianae. The History of Pécs during the Roman Era, and the Problem of the Late Roman Population. *ArchHung* 50. Budapest.
- GAÁL A.  
1982 Császárkori vasdepot Dombóvár határából. *CommArchHung* 63–69.
- GABLER, D.  
1989 The Roman Fort at Ács-Vaspuszta on the Danubian Limes. *BAR Int. Ser.* 531. I–II. Oxford.
- HORVÁTH L.  
1979 A magyarszerdahelyi kelta és római temető. *Zalai Gyűjtemény* 14, 3–184.
- HUMER, F.  
2009 Von Kaisern und Bürgern. Antike Kostbarkeiten aus Carnuntum. Ausstellung aus Anlass des Jubiläums „1700 Jahre Kaiserkonferenz in Carnuntum“. Wien.
- KAT. CARNUNTUM  
1992 Jobst, W. (Hrsg.): Carnuntum. Das Erbe Roms an der Donau. Katalog Archäologisches Museum Carnuntinum in Bad Deutsch-Altenburg. Wien.
- KELEMEN, M.  
2008 Solva. Esztergom későrómai temetői. Die spätrömischen Gräberfelder von Esztergom. *Libelli Archaeologici Ser. Nov. No. III.* Budapest.
- KELLER, E.  
1971 Die spätrömischen Grabfunde in Südbayern. München.
- LÁNYI, V.  
1972 Die spätantiken Gräberfelder von Pannonien. *ActaArchHung* 24, 53–213.
- MANNING, W. H.  
1985 Catalogue of the Romano-British iron tools, fittings and weapons in the British Museum. London.
- MÜLLER, R.  
2010 Die Gräberfelder vor der Südmauer der Befestigung von Keszthely-Fenekpuszta. Mit Beitr. von E. Fóthi, Á. Kustár, A. Pásztor und K. T. Rendes. *Castellum Pannonicum Pelsonense* 1. Budapest u. a.
- NÉMETH P. G.  
1996 Későrómai sírlelet Csomáról. *SMK* 12, 39–46.
- NOLL, R.  
1963 Die römerzeitliche Gräberfeld von Salurn. *Archäologische Forschungen in Tirol* 2. Innsbruck.
- OLDENSTEIN, J.  
1976 Zur Ausrüstung römischer Auxilieinheiten. Studie zu Beschlägen und Zierat an der Ausrüstung der römischen Auxiliareinheiten des obergermanisch-raetischen Limesgebietes aus dem zweiten und dritte Jahrhundert n. Chr. *BRGK* 57, 49–284.

- OTTOMÁNYI K.  
2002 Budaörs, Frank-tanya (Kamaraerdei-dűlő). *RégKut* 2002 (2004), 185–187.
- PIETSCH, M.  
1983 Die römischen Eisenwerkzeuge von Saalburg, Feldberg und Zugmantel. *SJ* 39, 5–131.
- RUPNIK L.  
2012 Római kori vastárgyak Budaörs 2. lelőhelyről. In: Ottományi K. (szerk.) *Római vicus* Budaörsön. Budapest, 585–602.  
2014 Római kori vasszerszámok Pannoniából. Doktori értekezés, ELTE–BTK. Budapest.
- SALAMON, Á.  
1957 Gebrauchsgegenstände und Werkzeuge aus Eisen. *Intercisa II. ArchHung* 36. Budapest, 365–381.
- SÁGI, K.  
1960 Die spätrömische Bevölkerung der Umgebung von Keszthely. *ActaArchHung* 12, 187–256.  
1981 Das römische Gräberfeld von Keszthely–Dobogó. *FontArchHung*, Budapest.
- SCHALTENBRAND OBRECHT, V.  
1996 Die Eisenfunde. *Beitr. zum römischen Oberwinterthur-Vitudurum* 7, Zürich. 141–228.
- SZABÓ, K.  
1980 Die 1977 freigelegten Gräber des westlichen Gräberfeldes von Intercisa. *Alba Regia* 18. 291–316.
- SZŐNYI E.  
1979 Arrabona késő római temetői I. Vasútállomás környéki temető. *Arrabona* 21, 5–57.
- TOPÁL, J.  
2003 Roman Cemeteries of Aquincum, Pannonia. The Western cemetery Bécsi Road II. Budapest.
- V. PÉTERFI Zs.  
1993 A Bátaszék–Kövesd-pusztai késő római temető. *WMMÉ* 18, 47–168.
- V. PÉTERFI Zs.–VÁRADY Z.  
1988 A Kisdorog–Hegyisántók dűlői késő római kori temető. *SzBBMÉ* 14, 179–204.
- VÁGÓ, E.–BÓNA, I.  
1976 Die Gräberfelder von Intercisa. Der spätrömische Südostfriedhof. Budapest.
- ZSIDI P.  
1987 A Budapest XI. kerületi Gazdagréten feltárt 4–5. századi temető. *CommArchHung* 45–82.

## A BUDAÖRS–KAMARAERDEI-DŰLŐBEN FELTÁRT, 1–4. SZÁZADI RÓMAI TEMETŐ EMBERTANI VIZSGÁLATA

### BEVEZETÉS

A Pest Megyei Múzeumok Igazgatósága, Ottományi Katalin vezetésével, 2002–2003-ban Budaörsön, a Hosszúréti-patak É-i oldalán elterülő Kamaraerdei-dűlőben egy kelta előzményekkel is rendelkező, nagy kiterjedésű, több periódusú római települést tárt fel. A leletanyag sokrétű feldolgozása révén a lelőhely az utóbbi évek legjobban kutatott római kori településének tekinthető. A lelőhely jelentőségét tovább növeli, hogy a területen a település lakosai által használt temető 449 sírja is előkerült.<sup>1</sup> A fibulák alapján a legkorábbi sírok a római foglалás idején/az 1. század 2. felében létesültek, a legkésőbbi betemetkezések pedig a 4. század végére/5. század elejére keltezhetők.<sup>2</sup>

A területen a Kr. e. 1. század közepe táján a kelta *eraviscus*ok telepedtek meg, akik elszórta az egész domboldalt benépesítették, de leginkább a patakparti déli részt lakták. Telepük virágkora Augustus uralkodásának idejére tehető, vezetőik a leletanyag alapján szövetségi viszonyban álltak a Római Birodalommal. A késő kelta lakosság száma, a lakóházak mennyisége alapján, 70–100 főre becsülhető, temetkezési helyük egyelőre nem ismert.<sup>3</sup>

Mivel Pannonia tartomány É-i része békés úton került római uralom alá, a római foglалás után a kelta *eraviscus*ok továbbra is szállásterületükön maradhattak.<sup>4</sup> Ennek következtében a budaörsi telep életében a római foglалás idején és az azt követő 1–2 évtizedben számottevő változást nem lehetett kimutatni. Ezt a Kr. u. 1. század közepső harmadára kiterjedő rövid időszakot a késő kelta és a kora római periódus közötti átmenetnek is tekintik.<sup>5</sup> Figyelemre méltó egybeesés, hogy a temető legkorábbi sírjai is ebben az átmeneti időszakban létesülhettek.<sup>6</sup> Ezek – a kelta temetkezési hagyományok továbbélését<sup>7</sup> jelezve – kivétel nélkül csontvázas sírok.

A római telep, a késő kelta telep közvetlen folytatásaként, a Kr. u. 1. század 2. felében, a Flaviusok korában jött létre. A feliratos kőemlékek szerint a *vicus Teuto* nevet viselő település további sorsának alakulására döntő hatással volt, hogy három katonai tábor (Óbuda–Aquincum, Albertfalva, Nagytétény–Campona) közelében, és az Aquincumból Szombathely–Savariára vezető út mentén helyezkedett el.<sup>8</sup> Lakosai továbbra is földbe mélyített házakban éltek, de az objektumok száma az előző periódushoz képest megháromszorozódott. Leletanyagukban a késő kelta hagyományok továbbélése mellett megjelentek a jellegzetes római készítmények is. A település 200–310 főre duzzadt lakosságát jórészt a továbbélő bennszülött kelta népesség alkotta, de mellettük leszerelt katonák (veteránok) jelenléte is kimutatható volt.<sup>9</sup> A katonák eredetéről annyit lehet tudni, hogy ÉK-Pannoniában a Kr. u. 1. században többnyire még idegenek (nyugatiak, dél-pannonok, dalmatiai illyrek) szolgáltak, az *eraviscus*okat csak a század végétől kezdték nagyobb számban besorozni.<sup>10</sup>

A település 1. virágkorának is tekintett 2. században (Hadrianus kora – markomann háborúk közötti időszakban) a korábban lakott területek sűrűsége tovább nőtt, és benépesült az addig gyéren lakott Ny-i rész is. Az objektumok száma megduplázódott, és megjelentek az első kőépületek is. A periódusnak végét vető markomann háborúk során azonban a telep nagy része leégett.<sup>11</sup> A 315–550 főre becsült 2. századi lakosságot elsősorban a helyi bennszülöttek alkották (310–340 fő). A lelőhelyen feltárt sírok közül a település kora római periódusához (1. század 2. fele – 2. század) 82 temetkezés, köztük négy lósír, négy bolygatatlan kocsisír<sup>12</sup> és egy sírűplet sorolható. Ez utóbbiak embercsontokat nem tartalmaztak, a kocsisírok a bennszülött vezető réteghez köthetők. A temetkezések többsége csontvázas sír, de a 2. században – római hatásra – megjelent a hamvasztásos temetkezési rítus is, amit 12 sírban lehetett megfigyelni.<sup>13</sup>

A markomann háborúkat követő Severus–korban a település újjáépült. Ebben a telep virágkorát jelentő periódusban az objektumok száma nem nőtt, a kő-

<sup>1</sup> Ezúton szeretném megköszönni Ottományi Katalinnak, hogy a csontanyag vizsgálatára felkért, és a tanulmány megírásához szükséges régészeti adatokat, közöletlen kéziratait rendelkezésemre bocsátotta, a feldolgozás során felmerülő kérdéseimre bármikor szívesen válaszolt. Kéziratomból átnézéséért, a feldolgozás során nyújtott értékes tanácsaiért Éry Kingának tartozom köszönettel.

<sup>2</sup> MERCZI 2016.

<sup>3</sup> OTTOMÁNYI 2012, 289–196; 2014, 102; 2014a, 15.

<sup>4</sup> OTTOMÁNYI 2007, 250.

<sup>5</sup> OTTOMÁNYI 2012, 298.

<sup>6</sup> OTTOMÁNYI 2014b, 76; MERCZI 2016.

<sup>7</sup> OTTOMÁNYI 2007, 290.

<sup>8</sup> OTTOMÁNYI 2012, 298; 2014, 100.

<sup>9</sup> OTTOMÁNYI 2012, 298–305; 2014, 103–104.

<sup>10</sup> MRÁV 2012, 541.

<sup>11</sup> OTTOMÁNYI 2012, 311–316; 2014, 104–105; 2014a, 19–23.

<sup>12</sup> OTTOMÁNYI 2014b, 73–75.

<sup>13</sup> OTTOMÁNYI 2007, 290; 2014b, 70–71, 76.

épületek száma viszont megduplázódott. A földbe mélyített házak számának csökkenéséből a bennszülött eredetű lakosság számának visszaesésére következtettek, akik erre az időre már teljesen átvették a római szokásokat (= romanizálódtak). A lakosság elsősorban katonacsaládokból állt, de mellettük aquincumi tisztségviselők megtelepedése is igazolható volt. A települést ebben az időszakban 350–590 fő lakhatta, akik közül már csak 85–115 fő élhetett földbe mélyített házakban.<sup>14</sup> A feltárt temetkezések közül 100 sírt lehetett a település középső császárkori (Severus kori) periódusához kötni. Közéjük sorolták azt a 9, köralakú vagy négyszögletes árkot, amelyek sírkertként szolgálhattak, de az általuk körülvevett, valószínűleg hamvasztásos temetkezések nem maradtak meg.<sup>15</sup> A halottak elhamvasztásának szokása a 3. század közepéig követhető nyomon, így ezt a korszakot is a kétféle temetkezési rítus egyidejű megléte jellemezte. A hamvasztásos sírok aránya az előző periódushoz hasonlóan alacsonynak tekinthető (14 sír).<sup>16</sup>

A 3. század közepén bekövetkezett barbár támadások után a település újjáépítésére a század utolsó harmadában került sor. Ekkor épültek meg többek között a települést kettéosztó É–D-i kövezett út és az azt szegélyező épületek is. Az újjáépítést követően a település a 4. század utolsó harmadáig, helyenként a 4–5. század fordulójáig folyamatosan lakott volt. A telep objektumainak számában további visszaesést lehetett észlelni, és megváltozott a település szerkezete is. A lakosok többsége kőépületekben élt, de ezekben ekkor már egyszerre több család is lakott. A földbe mélyített objektumok egy része műhelyként szolgált. A késői, többségében még mindig rómainak mondható lakosság számát már csak 225–260 főre lehetett becsülni, közülük mintegy 25–60 fő élhetett földbe mélyített házakban.<sup>17</sup> A feltárt sírok közül 267-et lehetett a késő római korra keltezni.

A 4. század vége – 5. század közepe közötti időszakban a leletanyag kevert etnikumú, római–germán (?) lakosságra utal, akik ebben az időszakban már a település korábbi gödreibe temetkeztek.<sup>18</sup>

## ANYAG ÉS MÓDSZER<sup>19</sup>

Az embertani vizsgálat tárgyát a Budaörs–Kamaraerdei-dűlőben feltárt, négy évszázadon át használt temető 449 sírja képezi. A leletanyag kisebb hányada a korai és a középső császárkori időszakát képviseli, a

sírok többsége azonban a késő római korban létesült. Korszaktól függetlenül a csontokat igen rossz megtartás jellemzi, így sok esetben a vázából csak a végtagsontok teste (*diafizis*) maradt meg, a szivacsos állományban gazdagabb csontok/csontrészek elporladtak.

A leletanyag feldolgozása az alábbi módszerekkel történt: A gyermekkorúak (0–14 év) életkorát a végtagsontok diafizisének hossza,<sup>20</sup> valamint a tej- és maradó fogazat fejlődése<sup>21</sup> alapján becsültem. A fiatalok (15–22 év) életkorának becslése az ízületi végződés elcsontosodásának mértéke<sup>22</sup> alapján történt. A felnőttek (23–x év) életkorának becslésénél 4 korjelzőt – a koponyavarratok elcsontosodását a koponya külső felszínén (O), a szeméremcsont (S) felszíni változásait, a karcson (H) és a combcsont (F) fejének belső szerkezeti változásait – vettem figyelembe.<sup>23</sup> A 15–x évesek nemét a koponyán és a vázcsontokon található 22 jelleg és a *sulcus praeauricularis* alapján<sup>24</sup> határoztam meg. Ezek osztályozása 5 fokozat alapján történt: a negatív értékek nőies, a pozitív értékek férfias, a 0 érték pedig semleges megjelenési formát tükröz.

A méretek felvételénél Martin–Saller,<sup>25</sup> osztályozásuk elemzésénél Alekszejev–Debec<sup>26</sup> előírásait követtem. A termet rekonstrukciója 4 végtagsont (kar-, orsó-, comb- és sípcsont) legnagyobb hossza alapján, Sjøvold összes rasszra, mindkét nemre kidolgozott képleteivel<sup>27</sup> történt. A leletanyag bemutatása során Éry–Marcsik–Szalai útmutatásaihoz igazodtam.<sup>28</sup> A távolságszámítást 10 koponyaméret (Martin 1, 8, 9, 17, 40, 45, 48, 51, 52, 54)<sup>29</sup> alapján Penrose módszerével<sup>30</sup> és a Creel-féle ún. dual sequential eljárással végeztem,<sup>31</sup> az átlagértékek standardizálása Thoma,<sup>32</sup> a szignifikanciaszint meghatározása pedig Rahman szerint<sup>33</sup> történt. Két minta közötti hasonlóságot akkor lehetett szignifikánsnak tekinteni, ha közöttük a távolság ( $C_p^2$ ) nem volt nagyobb a 99 %-os 0,197-es értéknél.

<sup>20</sup> Egy éves kor alatt: KÓSA 1989, 21–54; GREFEN-PETERS 1999, 123–146; 1–14 éves kor között: STLOUKAL–HANÁKOVÁ 1978, 53–69.

<sup>21</sup> SCHOUR–MASSLER 1941, 1153–1160.

<sup>22</sup> SCHINZ et al. 1952; FEREMBACH et al. 1979, 1–32; WEBB–SUCHEY 1985, 457–466.

<sup>23</sup> NEMESKÉRI–HARSÁNYI–ACSAADI 1960, 103–115.

<sup>24</sup> ÉRY–KRALOVÁNSZKY–NEMESKÉRI 1963, 41–90.

<sup>25</sup> MARTIN–SALLER 1957.

<sup>26</sup> ALEKSZEJEV–DEBEC 1964.

<sup>27</sup> SJØVOLD 1990, 431–447.

<sup>28</sup> ÉRY–MARCSIK–SZALAI 2008, 32–36.

<sup>29</sup> Martin No. 1 = legnagyobb koponyahossz, 8 = legnagyobb koponyaszélesség, 9 = legkisebb homlokszélesség, 17 = koponyamagasság, 40 = archossz, 45 = járomív legnagyobb szélessége, 48 = felsőarcmagasság, 51 = szemüregszélesség, 52 = szemüregmagasság, 54 = orrszélesség.

<sup>30</sup> PENROSE 1954, 337–343.

<sup>31</sup> CREEL 1968.

<sup>32</sup> THOMA 1978, 15–22.

<sup>33</sup> RAHMAN 1962, 97–106.

<sup>14</sup> OTTOMÁNYI 2012, 334–340; 2014, 105–107; 2014a, 23–24.

<sup>15</sup> OTTOMÁNYI 2014b, 72–73.

<sup>16</sup> OTTOMÁNYI 2014b, 76.

<sup>17</sup> OTTOMÁNYI 2012, 353–359; 2014, 107–108; 2014a, 26–28.

<sup>18</sup> OTTOMÁNYI 2012, 369–372.

<sup>19</sup> 1–19. táblázat a tanulmány végén, 20–22. táblázat a DVD-mellékleten található.

A vizsgálat eredményeként kapott egyéni nemi és életkori adatokat a 20., az egyéni koponyaméreteket és koponyajelzők értékét a 21., az egyéni vázcsontméreteket a 22. táblázat tartalmazza.

A Kárpát-medence római korát tekintve a korai és középső császárcorból alig rendelkezünk összehasonlítható adatokkal. A Budaörs közelében ismertté vált lelőhelyek közül néhány méretet a vegyes rítusú solymári temetőből tettek közzé,<sup>34</sup> a Dunántúl Ny-i felől pedig Oroszvár/Rusovce–Gerulata<sup>35</sup> 1. század 2. felére – 2. századra keltezett temetője vonható be a vizsgálatba. Embertanilag jobban kutatottnak a késő római kor, és azon belül is a Dunántúl keleti fele tekinthető. Itt ugyanis már több olyan nagyobb esetszámú temető embertani vizsgálata is megtörtént, amelyekbe a 4. század középső harmada – 5. század 1. harmada közötti időszakban temetkeztek. Így az elemzésbe bevontam a Tokod–Erzsébetakna,<sup>36</sup> Esztergom–Bánomi-dűlő<sup>37</sup> és a Visegrád–Diós<sup>38</sup> lelőhelyeken feltárt temetőket, amelyekbe határmenti katonai létesítmények lakói temetkeztek. A tartomány belsőbb területeiről figyelembe vett Tác–Margittelipi<sup>39</sup> és Pécs–István téri temetőt<sup>40</sup> viszont egy-egy nagyobb város lakói használták.

## A LELETANYAG VIZSGÁLATÁNAK EREDMÉNYEI

### 1. HALANDÓSÁGI VISZONYOK

#### 1.1. Kora és középső császárcor

A kora császárcori temetkezések a település akkor még többségében késő kelta eredetű bennszülött lakosságáról szolgáltatathatnának adatokat, a középső császárcori csontmaradványok alapján pedig a település átalakult, jórészt katonacsaládokból álló lakosságának embertani képéről nyerhetnénk képet. A leletanyag rossz megtartása miatt azonban ebben a két periódusban igen kevés méret felvételére volt lehetőség, így a korai és középső császárcori csontmaradványok adatait összevonva elemzem.

A korai és középső császárcorra összesen 182 sírt lehetett keltezni. Ezek közül 26 esetben a halottat elhamvasztották, további 18 sír (a lósírok, a kocsitemetkezések, az árkok, és a sírűlet) nem tartalmazott emberi csontmaradványokat. A csontvázas sírok száma 138 volt, de ezek közül is csak alig több mint a sírok felét (80/138 sír = 57,97 %) lehetett

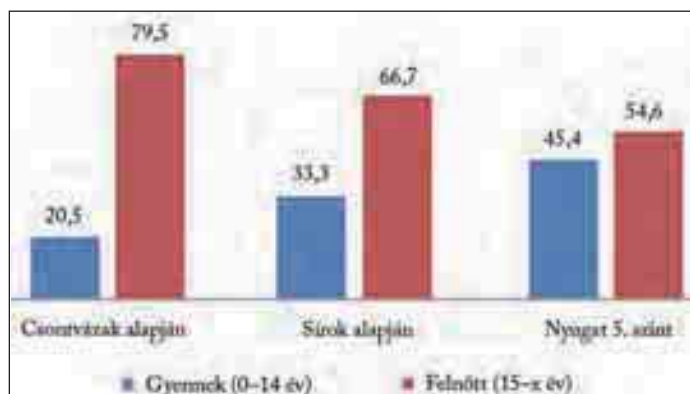

1. ábra: Gyermek–felnőtt arány a kora és középső császárcorban

bevonni a vizsgálatba. A 80 sírből 82 halott csontmaradványait lehetett elkülöníteni, ami jelzi, hogy a korai és középső császárcorban a sírokba általában egy embert temettek. A 154. sírből két halott került elő, de a férfi mélyebben fekvő váza arra utal, hogy eltemetésük nem egy időben történt. Noha régészeti megfigyelések alapján a kocsisírokba embert nem temettek, embertani vizsgálatra került egy felnőtt férfi néhány csontja, amelyek a felirat szerint a 125. számú kocsisírból származnak. Ezzel az esettel együtt összesen 83 kora és középső császárcori egyén vizsgálatát lehetett elvégezni.

A 83 halottnak mindössze ötödresze (17/83 = 20,48 %) halt meg 0–14 éves kor között, így a gyermekkorúak halandósága jóval elmaradt az elméletileg várható értéktől (1. táblázat; 1. ábra). Coale és Demény Nyugat 5. szintje szerint<sup>41</sup> ugyanis a népesség csaknem fele (45,4 %) nem élte meg a felnőttkort. A gyermekkorúak között (3. táblázat) egyetlen 1 évesnél fiatalabb (magzat, újszülött-, ill. csecsemőkorú) halott sem volt. Az 1 évesnél idősebb gyermekek nagyobb része (10/17 = 58,82 %) 8–14 éves kora között, *Infans II* korban halt meg.

A temetkezések között magas volt az olyan sírok aránya, amelyekből emberi csontmaradványok nem kerültek elő (= „üres” sír).<sup>42</sup> Az ilyen sírok többségéből csak az embercsontok hiányoztak, mellékletet viszont tartalmaztak. Közülük azokba, amelyek hossza 150 cm alatt volt, nagy valószínűséggel gyermekkorút temettek (29 sír). Ezeket a sírokat figyelembe véve (1. ábra) a 138 kora- és középső császárcori temetkezés közül összesen 46-ba (17 csontmaradvány + 29 „üres” sír), azaz a sírok harmadába (46/138 = 33,33 %) temetettek gyermekkorút. A gyermekkorúak aránya így már jobban megközelíti az elméletileg várható értéket,

<sup>34</sup> ZOFFMANN 1991, 335–347.

<sup>35</sup> PICHLEROVÁ–ŠTLOUKAL 1977, 28–40.

<sup>36</sup> ÉRY 1981, 223–263.

<sup>37</sup> MERCZI 2008, 401–478.

<sup>38</sup> MERCZI 2001, 33–44.

<sup>39</sup> ÉRY 2000, 347–453.

<sup>40</sup> ÉRY 1973, 63–114.

<sup>41</sup> COALE–DEMÉNY 1966

<sup>42</sup> Az ilyen sírok esetében feltételezik, hogy a csontok (többnyire gyermekcsontok) teljesen felszívódtak, de tekinthetők jelképes síroknak is, amit egy távolabbi vidéken elhunytak állítottak. A kérdéshez lásd: OTTOMÁNYI 2016.



de a történeti korokra jellemző újszülötthiány az üres sírok figyelembevételével sem csökkenthető, ugyanis a 29 üres sír közül mindössze 5-ről tételezhető fel, hogy 1 év alatti gyermeket temettek bele. (Újszülöttsírnak tekinthetők azok a sírok, ahol a sírgödör hossza nem haladta meg a 100 cm-t.) Budaörs esetében a hiányra leginkább az 1 évnél fiatalabbak máshova történt eltemetése, vagy az ilyen kisméretű sírgödrök kisebb mélysége szolgáltathat magyarázatot.

A felnőtt korú (15–x éves) népességet (2. táblázat; 2. ábra) kisméretű férfihiány (43,94 %) jellemezte. A csontvázak igen rossz megtartási állapotát jól jelzi, hogy a férfiak több mint felénél (58, 62 %), valamint a nők harmadánál (32,44 %) az életkort csak igen tág határok között (2–3 korcsoportra kiterjedően) lehetett becsülni (3. táblázat; 3. ábra). De azoknál az egyéneknél is, akiket csak egy korcsoporthoz lehetett kötni, ritkán lehetett elhalálzási korukat ezen belül tovább, ideális esetben öt éves intervallumra leszűkíteni. A kis esetszám és az igen tág határok között becsülhető életkorok miatt a korai és középső császárkori népesség részletes (5 éves korcsoportonkénti) demográfiai vizsgálata nem volt lehetséges.

A serdülő, ill. fiatal felnőtt korú (*juvenilis*, 15–22 éves) nők halandósága háromszor olyan magas volt (13,51 %), mint az ugyanilyen korú férfiaké (3,45 %). Az *adultus* korúak (23–39 év közöttiek) halandósága viszont férfiaknál (37,93 %) és nőknél (40,54 %) is egyaránt igen magasnak mutatkozott. Esetükben azonban figyelembe kell venni, hogy a négy korjelző közül sokszor csak a koponyavarratok elcsontosodásának mértékét lehetett megvizsgálni, ami az egyént tényleges koránál gyakran fiatalabbnak mutatja. Így az *adultus* korúak aránya a valóságban az általunk kapott értékeknél valamivel alacsonyabb lehetett. A *juvenilis* és *adultus* korúak (15–39 évesek) együttes halandóságát tekintve 40 éves kor előtt a nők halandósága volt kedvezőtlenebb, ami a terhesség, szülés során fellépő

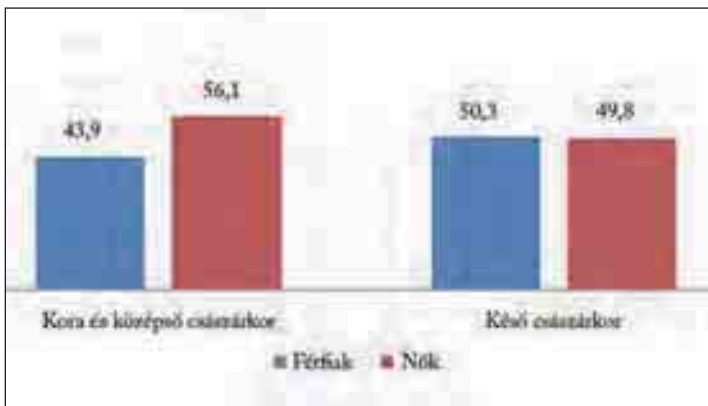

2. ábra: Férfi–nő arány a felnőtt (15–x éves) népességben belül

komplikációkkal hozható összefüggésbe. A csaknem teljesen hiányzó *maturus* (40–59 éves), ill. *senilis* (60–x éves) korúakat – különösen férfiaknál – elsősorban azok között kell keresni, akiknek életkorát csak igen tág határok között lehetett becsülni, de *maturus* korúak az előbb említett okok miatt az *adultus* korúak között is rejtőzhetnek.

### 1.2. Késő császárkor

A késő római korra keltezett sírok között hamvasztásos temetkezés már nem fordult elő. Annak ellenére, hogy a késő római vázakat sem jellemzi sokkal jobb megtartási állapot, a korszakhoz köthető sírok ¾-e ( $201/267 = 75,28\%$ ) tartalmazott emberi csontmaradványokat. Az embertani vizsgálatba bevonható 201 sírból 230 egyén csontmaradványait lehetett elkülöníteni, ami alapján a késő római korban a többes temetkezések aránya is magasabb volt, mint a megelőző időszakokban. Míg ugyanis a kora- és középső császárkorban egy sírra átlagosan 1,02 egyén esett, addig ez az érték a késő római korban 1,14 volt.

A késő római korban a gyermekkorúak aránya még alacsonyabbnak bizonyult (1. táblázat; 4. ábra),

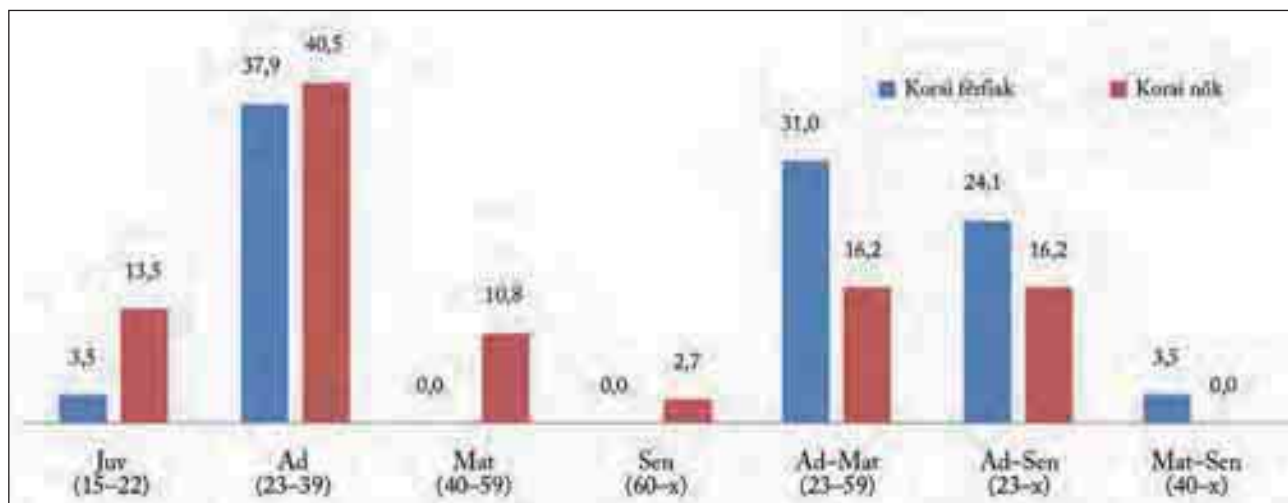

3. ábra: Felnőttkorúak (15–x évesek) halandósága a kora és középső császárkorban

mint a korábbi periódusokban, hiszen a 31 gyermek a népesség alig hetedrészt tette ki ( $31/230 = 13,48\%$ ). A gyermeksírok többsége egy vázat tartalmazott, de a gyermekkorúakat gyakran (11/30 sír) a velük egy időben meghalt felnőtt/felnőttekkel egy sírba temették. Két gyermek egy sírba temetése egy esetben fordult elő. Közöttük (3. táblázat) mindössze egyetlen 1 év alatti gyermek fordult elő, aki nem a születésekor, vagy röviddel azután, hanem valamivel később, 6–12 hónapos korában halt meg. Az 1 évesnél idősebbeket tekintve – az előző periódusokhoz hasonlóan – a késő római korban is *Infans II* korúak (8–14 évesek) fordultak elő nagyobb arányban ( $17/31 = 54,84\%$ ).

Emberi csontmaradványokat már nem tartalmazó „üres” sírok a késő római korból is ismertek (4. ábra). Közülük 28 esetben a sírgödör hossza nem haladta meg a 150 cm-t, további 3 esetben pedig 100 cm-nél is rövidebb volt. Ez alapján a késő római temetőrésztbe további 31 gyermeket temettek be, akik közül mindössze 3 halhatott meg 1 éves kora előtt. A 31 gyermeket figyelembe véve a gyermekhiány a késő római korban is tovább csökkenthető, de az 1 év alattiak szinte teljes hiánya így is fennáll. Az „üres” sírokat is figyelembe véve a 267 sír valamivel több, mint ötödébe, 61 sírba ( $61/267 = 22,85\%$ ) temettek gyermeket. Ez az arány azonban továbbra is jelentősen elmarad az elméletileg várható értéktől.

A felnőtt korú népességben belül férfiak (50,25 %) és nők (49,75 %) csaknem azonos arányban fordulnak elő (2. táblázat; 2. ábra). Közöttük mindkét nemnél (3. táblázat; 5. ábra) 30 % körüli azoknak az aránya (férfiak: 31,00 %; nők: 32,32 %), akiknél az elhalálozási kort csak igen tág határok között (akár 2–3 korcsoportra kiterjedően) lehetett megadni. Az előző koroknál valamivel jobb megtartással csak a férfiak csontjai jellemezhetőek. Serdülő, ill. fiatal felnőtt korúakat (15–22 éves) a férfiak között nem lehetett elkülöníteni, de arányuk a nők között is alacsonyabb

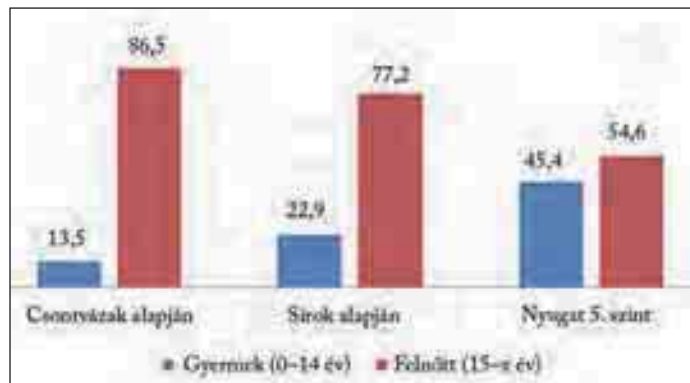

4. ábra: Gyermek–felnőtt arány a késő császárkorban

volt (7,08 %), mint a korábbi időszakokban. *Adultus* korúak (23–39 évesek) mindkét nemnél igen magas arányban fordultak elő (férfiak: 47,00 %; nők: 48,48 %), a korcsoportra számított értékek meghaladják a kora és középső császárkorban tapasztalt gyakoriságot. Az ott említett okok miatt azonban az *adultus* kori halandóság a valóságban a késő római korban is alacsonyabb lehetett. A késői vázak valamivel jobb megtartása miatt nagyobb arányban lehetett *maturus* korúakat (40–59 éveseket) találni, akik között kétszer annyi férfi (22,00 %) fordult elő, mint nő (11,11 %). A 60 év feletti (*senilis* korú) halottak a késő római mintából is szinte csaknem teljesen hiányoztak.

## 2. NEMI KIFEJEZETTSÉG

### 2.1. Kora- és középső császárkor

A korszakba sorolható csontvázak esetében a nem becsléséhez nélkülözhetetlen koponya- és medencecsontok igen gyakran elporladtak, de többnyire a vázcsontok szivacsos állományban gazdagabb végrészei (*epifízisei*) sem maradtak meg. Ennek következtében férfiaknál az elméletileg vizsgálható nemi jellegeknek csak alig negyedrészt ( $154/644 = 23,91\%$ ), nőknél pedig kevesebb, mint harmadát ( $227/759 = 29,91\%$ )



5. ábra: Felnőttkorúak (15–x évesek) halandósága a késő császárkorban

lehetett vizsgálni (4. táblázat; 6. ábra). Mindkét nemnél a koponya jellemezhető jobb megtartási állapottal, vizsgálható nemi jellegeinek arányát tekintve nem mutatkozott számottevő különbség a férfiak (31,55 %) és a nők (35,10 %) között. A vázcsontok nemi jellegeit mindkét nemnél ennél alacsonyabb arányban (férfiak: 15,58 %; nők: 24,24 %) lehetett vizsgálni.

Férfiak esetében (5. táblázat; 7. ábra) a koponya (+0,66) és a vázcsontok (+0,67) nemi jellegei is mérsékelten férfiasnak tekinthetők. A nagyobb esetszámú (N = 7–16) jellegek közül a koponyán a legférfiasabb nemi jellegnek a csecsnyúlvány (*processus mastoideus* /Nr. 3: +1,09/), a szemüreg felső pereme (*margo supraorbitalis* /Nr. 6.: +1,11) és az állkapocstest vastagsága (*corpus mandibulae* /Nr. 9: +1,00/) bizonyultak. A vázcsontok igen alacsony arányban vizsgálható jellegei közül a legkifejezettebb férfiaságot csípőlapáti barázda (*sulcus praeauricularis* /Nr. 23: +1,57/) mutatta.

A nők nemi jellegei (5. táblázat; 7. ábra) a koponyán mérsékelten nőiesnek (–0,58), a vázcsonton viszont nőiesnek (–0,83) tekinthetők. A koponya legnőiesebb jellegeinek a külső nyakszirti bütyök (*protuberantia occipitalis externa* /Nr. 4: –1,19/), a szemüreg felső pereme (*margo supraorbitalis* /Nr. 6: –1,00/) és a járomív (*arcus zygomaticus* /Nr. 7: –1,00/) bizonyultak. A vázcsontokon a nőieség az ülőcsonti nagybevágás esetében (*incisura isciadica maior* /Nr. 17: –1,32/) volt a legkifejezettebb.

A két nem közötti elkülönítésre azok a nagyobb esetszámú vizsgálható bélyegek alkalmasak a leginkább, amelyek átlaga a nullától pozitív és negatív irányban is kb. ugyanakkora (+1,00/–1,00 vagy annál nagyobb) távolságra helyezkedik el. Ez alapján, a koponyán a szemüreg felső pereme (Nr. 6: +1,11/–1,00) használható leginkább a két nem elkülönítésére, ami a férfiaknál lekerekített, a nőknél viszont éles pereműnek bizonyult. A vázcsontokat tekintve a férfiak és nők

leginkább a csípőlapáti barázda (*sulcus praeauricularis*) hiánya (férfiak) vagy határozott megléte (nők) alapján különíthetők el egymástól (Nr. 23: +1,57/–0,92). A nemek közötti elkülönítésre a legkevésbé alkalmasnak a koponyán az állkapocs jellegei (Nr. 9, 10, 12.) bizonyultak, ezek ugyanis sok esetben a nőknél is férfias megjelenési formát mutattak. A vázcsontok esetében a két nem a combcsont hátoldalának középvonalában végighúzódnó vonal (*linea aspera*; Nr. 22: +0,37/–0,28) alapján különíthető el a legkevésbé.

## 2.2. Késő császárkor

A késő római korban (4. táblázat; 6. ábra) az előző periódusokkal összevetve jobb megtartás leginkább a férfiak vázát jellemezte. Esetükben ugyanis a vizsgálható nemi jellegek aránya mind a koponyán (53,50 %), mind a vázcsontokon (29,73 %) kb. a kétszeresére nőtt. A nőknél a vizsgálható jellegek aránya csak a koponyán emelkedett meg (43,71 %), a vázcsontokat a korábbi periódusokhoz hasonló megtartási állapot (24,56 %) jellemezte.

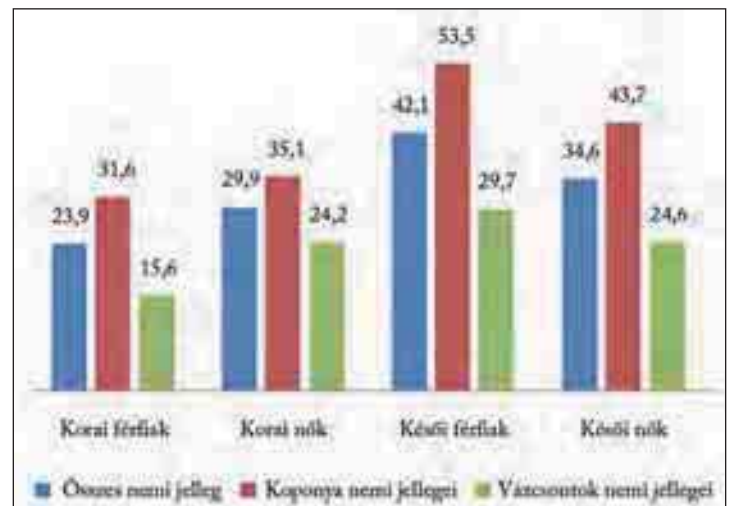

6. ábra: Vizsgálható nemi jellegek aránya korszakonként

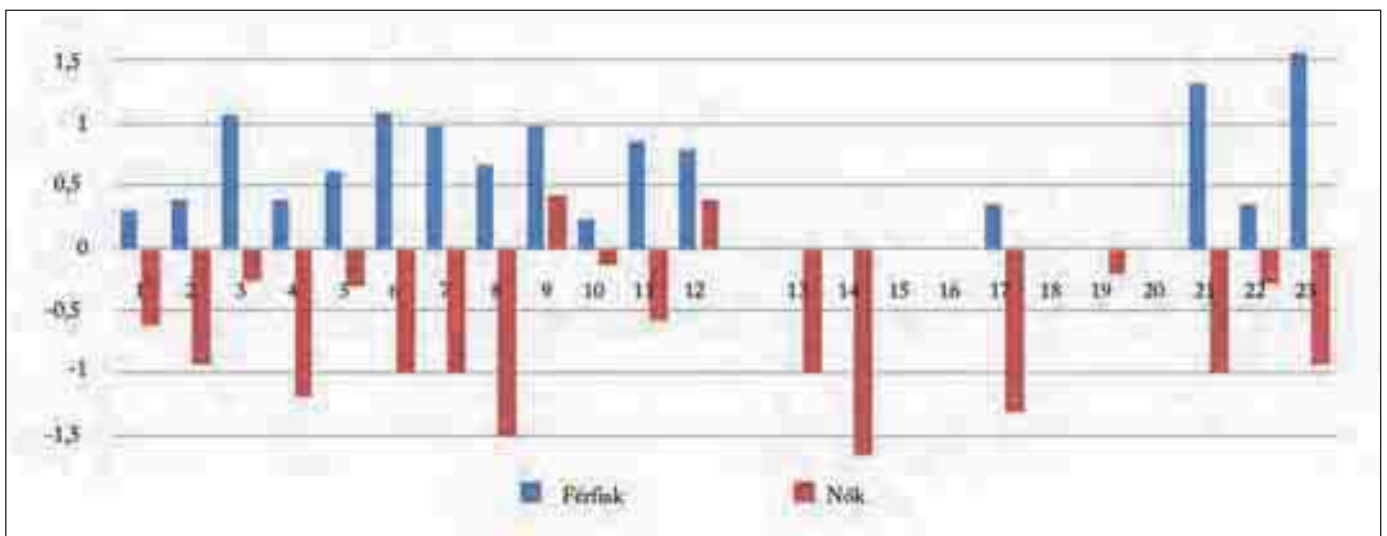

7. ábra: Nemi jellegek alakulása a kora és középső császárkorban (18–x évesek)

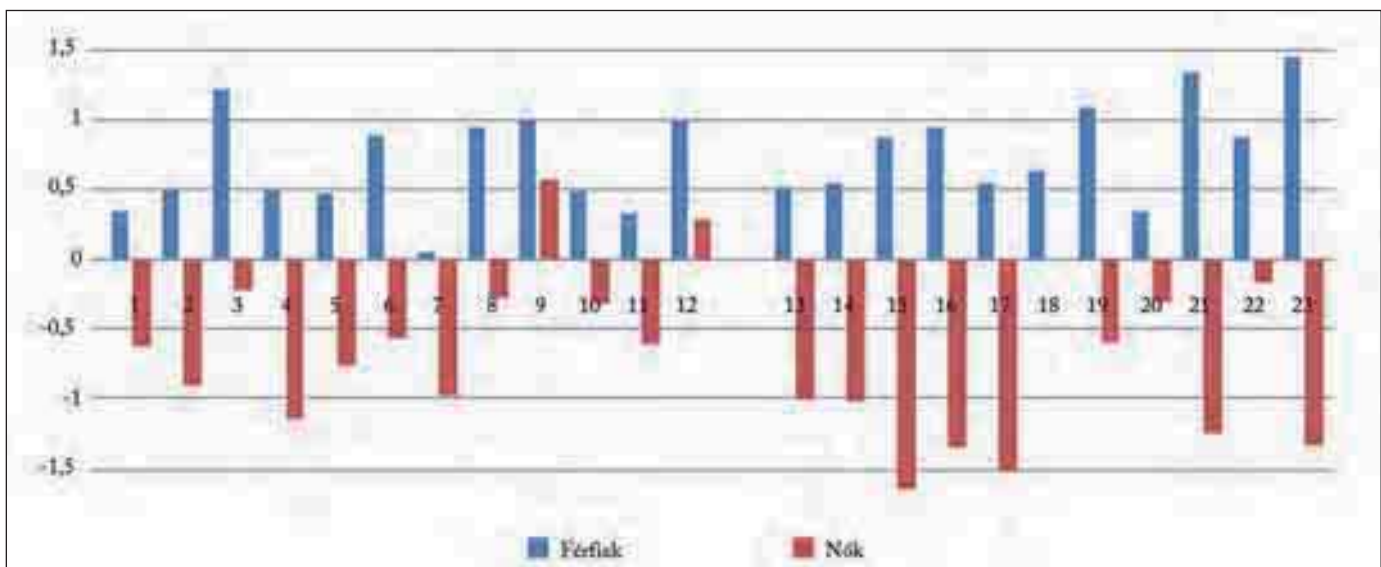

8. ábra: Nemi jellegek alakulása a késő császárkorban (18–x évesek)

Nemi jellegei alapján (5. táblázat; 8. ábra) – az előző periódusokhoz hasonlóan – a férfiak koponyája mérsékelten férfiasnak (+0,67), a nőké mérsékelten nőiesnek (–0,54) tekinthető. A férfiak koponyáján négy jelleg is kifejezetten férfiasnak bizonyult: csecsnyúlvány (*processus mastoideus* /Nr. 3: +1,30/); állkapocstest (*corpus mandibulae* /Nr. 9: +1,07/); állkapocsfejecsek (*caput mandibulae* /Nr. 12: +1,06/), járomcsont (*facies zygomaticus* /Nr. 8: +1,00/). A női koponyák leginkább nőies jellegei – a korábbi koponyákhoz hasonlóan – a külső nyakszirti bütyök (*protuberantia occipitalis externa* /Nr. 4: –1,22/) és a járomív (*arcus zygomaticus* /Nr. 7: –1,03/) voltak.

A vázcsontok maszkulinitása (+0,94) ill. feminitása (–0,97) a késő római korban kifejezettebb, mint a korábbi időszakokban. Ez valószínűleg leginkább a késő római csontvázak jobb megtartási állapotára vezethető vissza. A férfi vázcsontok legférfiasabb jellegei közé a csípőlapáti barázda (*sulcus praeauricularis* /Nr. 23: +1,54/), a combcsont fejátmérője (*caput femoris* /Nr. 21: +1,41/) és az ülőcsonttest–nagybevágási jelző (*cotilo–ischiadic index* /Nr. 19: +1,15/) sorolhatók. Nők esetében számos jelleg átlaga haladta meg a –1,00 értéket, de közülük nagyobb esetszámban csak az ülőcsonti nagybevágást (*incisura ischiadica major* /Nr. 17: –1,61/), a csípőlapáti barázdát (*sulcus praeauricularis* /Nr. 23: –1,41) és a combcsont fejátmérőjét (*caput femoris* /Nr. 21.: –1,33) lehetett tanulmányozni.

A késő római korban a két nem elkülönítésére a koponya nemi jellegei közül – az előző periódusokhoz hasonlóan – leginkább a szemüreg felső peremének alakja (*margo supraorbitalis* /Nr. 6: +0,95/–0,60/) tekinthető alkalmasnak. Vázcsontok esetében a csípőlapáti barázda hiánya vagy megléte (*sulcus praeauricularis* /Nr. 23: +1,54/–1,41/) mellett a combcsont fejének átmérőjében mutatkozó különbségek (Nr. 21: +1,41/–1,33) is jól alkalmazhatók a két nem maradványainak szétválasztására. A férfiak és a nők közötti legkisebb

eltérést a koponyán az állkapocs jellegei (Nr. 9–12); a vázcsontok esetében a keresztcsont (*sacrum*; /Nr. 20: +0,36/–0,33/) alakja és mérete mutatták.

### 3. A KOPONYA MÉRET ÉS ALAK SZERINTI JELLEMZŐI

#### 3.1. Kora- és középső császárkor

A férfi és női koponyákat egyaránt jellemző rossz megtartási állapot nemcsak a nemi jellegek vizsgálatát nehezítette meg, de a népesség embertani képének megajzolásához nélkülözhetetlen méretek felvételét is csak igen ritkán tette lehetővé. Emiatt ebben az időszakban minden méret felvételére alkalmas, ép, jó megtartású koponyát egyik nemnél sem lehetett találni. A 18 év feletti férfiaknál talált két részlegesen mérhető koponya (157. és 173. sír) alapján a kora- és középső császárkori népességben belül hosszú és rövid agykoponyájú (M1) egyének egyaránt előfordultak (21. táblázat). Ezek egymáshoz viszonyított aránya azonban nem vizsgálható. A szélességet tekintve (M8) a koponya keskeny vagy középszéles volt, magasságára vonatkozóan viszont nem rendelkezünk adatokkal. A koponya legnagyobb szélességéből és legnagyobb hosszából számított, a koponya relatív hosszát megmutató, ún. koponyajelző (M8 : M1) értéke alapján a rövid és keskeny koponyával rendelkező 157. számú, középső császárkorban eltemetett férfi közepesen hosszúfejű (*mesokran*), a hosszabb és szélesebb koponyájú 173. számú, kora római férfi hosszúfejű (*dolichokran*) volt. Az arckoponyákon egyetlen méret felvételére sem volt lehetőség.

A solymári férfiak<sup>43</sup> felénél (2/4 = 50,0 %; 42. és 144. sírok) a koponyát közepes hosszúság (M1) jellemezte, de 1–1 hosszú (148. sír), ill. rövid (67. sír) agykoponyájú egyén is előfordult közöttük. Viszont a hosszúságtól függetlenül minden férfi koponyája kö-

<sup>43</sup> ZOFFMANN 1991, 335.

zepesen szélesnek (M8) bizonyult. Közülük a 148.<sup>44</sup> és feltehetően a 42. sír<sup>45</sup> a kora római korra keltezhető, a 144.<sup>46</sup> és 67.<sup>47</sup> sírok esetében pedig 3. századi kelteztést valószínűsítettek. Nagyobb számú mérhető koponyát csak a nyugat-pannoniai Oroszvár/Rusovce–Gerulata temetőjéből ismerünk. Ezek alapján, a nyugati határvidéken élt férfiakat középhosszú (M1), középszéles (M8) és közép magas (M17, 20) agykoponya jellemezte. Arckoponyájuk ugyancsak közép magas (M47, 48), szemüregük keskeny és alacsony (M51, 52), orruk középszéles és közép magas (M54, 55) volt.<sup>48</sup> A kora császárkori gerulatai férfiak ÉK-pannoniai késő római mintákkal mutatott hasonlósága<sup>49</sup> arra enged következtetni, hogy az ÉK-pannoniai férfiak a kora- és középső császárkor idején sem különbözhetek számottevően a nyugati határvidéken élőkötől.

A koponya alaki jellemzőit tekintve (9. táblázat) a budaörsi kora- és középső császárkori férfiak koponyája felülnézetben többnyire ovoid (80,00 %), nyakszirti nézetben ház (60,00 %) vagy bomba (40,00 %) alakú volt. Oldalnézetben a nyakszirt általában (62,50 %) lekerékített (*curvoccipital*), a homlok leggyakrabban mérsékelten hátrafutó (50,00 %) volt. A homlokcsontot függőlegesen kétfelé osztó varratot (*sutura metopica*) egyetlen esetben sem lehetett megfigyelni. Az orrgyök közepesen mély vagy mély (50,00–50,00 %) egyaránt lehetett, az orrnyílás alsó pereme éles (*anthropin*), a szemfogi árok (*fossa canina*) egy esetben sekély, egy esetben pedig közepes mélységű volt. Az orrcsontok alakját, az orrprofil, az elülső csontos orrtövis (*spina nasalis anterior*) fejlettségét, a szemüreg alakját, a felső fogív előreállításának mértékét (*alveolaris prognathia*) egyetlen esetben sem lehetett vizsgálni.

A férfiakhoz hasonlóan a nőknél is alacsonynak bizonyult a részlegesen mérhető koponyák száma. Két középső császárkori nő esetében (21. táblázat) egy koponya (141. sír) közepesen hosszú (M1), keskeny (M8) és közép magas (M20), egy másik (211. sír) viszont hosszú, széles és magas (M17) volt. A koponyajelző alapján az előbbi nőt hosszúfejűség (*dolichokrania*) jellemezte, az utóbbi a viszont közepesen hosszúfejű (*mesokran*) volt. A 143. sírban eltemetett, ugyancsak középső császárkori nőről mindössze

annyit lehetett megállapítani, hogy homloka közepesen széles (M9) volt.

A már említett solymári temetőben viszont a kora római korra keltezhető<sup>50</sup> nők koponyája (78, 122, 127, 149. sírok) minden esetben hosszú/igen hosszú és keskeny/középszéles volt. A magassági méretek (M17, 20) alapján viszont kevésbé tekinthetők egységesnek, mert ezek értéke alacsony, közép magas, ill. magas osztálykategóriába egyaránt eshetett.<sup>51</sup> Gerulatan a mérhető koponyák aránya jóval alacsonyabb volt, mint a férfiaknál. Átlagos koponyaméreteik alapján a nyugat-pannoniai nők koponyája rövidebbnek és szélesebbnek bizonyult,<sup>52</sup> mint az ÉK-Pannonia területén vizsgált budaörsi és solymári nők.

A budaörsi nők koponyája – a morfológiai jelleg vizsgálatát alapján (9. táblázat) – felülnézetben többnyire pentagonoid-romboid formát (60,00 %) mutatott, hátulnézetben pedig bomba és ház alakú egyaránt (50,00–50,00 %) lehetett. Oldalnézetben a nyakszirt többnyire lekerékített volt (62,50 %), de egy esetben lecsapott forma (*planoccipital*) is előfordult. A homlok minden esetben mérsékelten hátrafutónak bizonyult, ezen *sutura metopica* egyetlen esetben sem mutatkozott. Az arckoponya alaki jellemzőit tekintve mindössze annyit lehetett megállapítani, hogy az orrgyök a nők kevésbé fejlett glabellájának következtében minden vizsgálható egyénél sekély volt.

### 3.2. Késő császárkor

Noha a lelőhelyen feltárt temetkezések csaknem 2/3-át (267/449 = 59,47 %) a késő római korra lehetett keltezni, a koponyák rossz megtartási állapota miatt a felvehető méretek száma ebben az időszakban sem növekedett meg számottevően. Emiatt a koponyák jellemzésénél csak azokat a méreteket és jelzőket vettem figyelembe, amelyeknél az esetszám 4 vagy annál több volt. A koponyák statisztikai paramétereit a 6–7. táblázatok, a koponyaméretek és a koponyajelző osztálykategóriák szerinti megoszlását a 8. táblázat, az alaki jellemzőket a 9. táblázat tartalmazza.

A méretek osztályértékei alapján a férfiak koponyája hosszú (M1), középszéles (M8) és közép magas (M17, 20) volt. A koponyajelző (M8 : M1) értéke megerősíti, hogy a késő római férfiak koponyája valóban hosszúnak tekinthető. A koponya relatív magasságát kifejező magasság–hosszúsági jelző alapján (M17 : M1; M20 : M1) a koponya oldalnézetben alacsonynak (*chamaekran*), a magasság–szélességi jelző alapján (M17 : M8; M20 : M8) nyakszirti nézetben viszont közép magasnak (*metriokran*) bizonyult. A homlok nemcsak abszolút mérete alapján, hanem

<sup>44</sup> Az egygombos erősprofilú fibula alapján: MERCZI 2012, 483.

<sup>45</sup> A sír mellékletét képező korszóhoz (KOCZTUR 1991, 182, XI. t. 14.) hasonló (KOCZTUR 1991, 181, XI. t. 5.) egy a noricum-pannoniai szárnyas fibula (KOCZTUR 1991, 181, XI. t. 12.) alapján kora római korra keltezhető sírban is előfordul: MERCZI 2012, 490.

<sup>46</sup> KOCZTUR 1991, 202. Amennyiben a sír közelében előkerült ruhakapcsolótű (fibula) valóban a sírhoz köthető, a kelteztés a 3. század 1. felére szűkíthető: MERCZI 2012, 500.

<sup>47</sup> KOCZTUR 1991, 185: A mellékletek nélküli temetkezést őskorinak tartotta. ZOFFMANN 1991, 335: A váz embertani jellegei alapján 3. századi kelteztést tételezett fel.

<sup>48</sup> PICHLEROVÁ–STLOUKAL 1977, 34–35, 36.

<sup>49</sup> MERCZI 2006, 48–49, 7. táblázat.

<sup>50</sup> A sírok kelteztésénél a fibulákat vettem figyelembe: MERCZI 2012, 484–485, 490.

<sup>51</sup> ZOFFMANN 1991, 335.

<sup>52</sup> PICHLEROVÁ–STLOUKAL 1977, 34–35, 36.

a koponya legnagyobb szélességéhez viszonyítva is középszéles (*metriometop*) volt. A további hosszúsági méreteket tekintve a koponyaalap (M5) közepesen hosszú, az arckoponya (M40) viszont rövid volt. Az agykoponyához hasonlóan ugyancsak középszélesnek tekinthető a járomívek (M45), az állkapocsfjecsek (M65) és az állkapocsszögletek (M66) közötti távolság, valamint a szemüreg (M51) is. Keskenynek egyedül az orrüreg (M54) bizonyult. A felsőarc esetében az abszolút (M48) és a járomív szélességéhez (M48 : M45) viszonyított relatív magasság értékét egyaránt közép magas (*mesen*) mérettartományba lehetett sorolni. Magassági mérete alapján alacsonynak csak a szem- (M52) és az orrüreg (M54) tekinthető. A magasságot a szélességgel összevetve a szemüreg (M52 : M51) ugyancsak alacsonynak (*chamaekonch*), az orrüreg viszont közép magasnak (*mesorrhin*) bizonyult. Az agykoponya nagy térfogattal (M38) jellemezhető.

Alaki jellemzőit tekintve a késő római férfiak koponyája a korábbi időszakokhoz hasonlóan felülnézetben ovoid (89,48 %), hátulnézetben pedig többnyire ház alakú (77,78 %) volt. Oldalnézetben általános volt a lekerekített (*curvoccipital*) nyakszirt (82,22 %), a mérsékelten hátrafutó homlok (76,92 %), és a mérsékelten előreálló felső fogív (57,14 %). A homlokcsonton csaknem minden 10. férfinél (7,81 %) megmaradt közép vonalban húzódó, függőleges varrat (*sutura metopica*). Az orrgyök közép mély vagy mély (51,43–45,71 %), az orrcsontok keskeny homokóra alakúak (66,67 %), az orrprofil többnyire egyenes (80,00 %), az elülső csontos orrtövis (*spina nasalis anterior*) erősen vagy gyengén fejlett (42,86–42,86 %) egyaránt lehetett, az orrüreg alsó pereme (*apertura piriformis*) többnyire (85,72 %) éles (*anthropin*) volt. A szemüreg alakja többnyire (50,00 %) átmenetet képezett a kerek és a szegletes forma között, de viszonylag gyakran (37,5 %) lehetett szegletes formát is megfigyelni. A szemfogi árok (*fossa canina*) többnyire közepes mélységű vagy sekély volt (35,29–29,41 %).

A nők koponyája a férfiakéhoz hasonlóan hosszú (M1) és középszéles (M8) volt, magassági méreteinek (M17, 20) átlagértéke viszont magas/közép magas mérettartományba esett. A koponyajelző értéke a nőknél is megerősítette, hogy agykoponyájuk valóban hosszúnak (*dolichokran*) tekinthető. A magasság–hosszúsági jelző (M17 : M1; M20 : M1) alapján koponyájuk oldalnézetben közép magas/alacsony (*orthokran/chamaekran*), a magasság–szélességi jelző alapján (M20 : M8) nyakszirti nézetben közép magas (*metriokran*) volt. Homlokuk a méret abszolút értéke alapján (M9) és a koponya legnagyobb szélességéhez viszonyítva (M9 : M8) egyaránt középszélesnek (*metriometop*) bizonyult. Osztályértéke alapján ugyancsak középszélesnek tekinthető az állkapocsszögletek közötti távolság (M66), valamint a szem- (M51) és

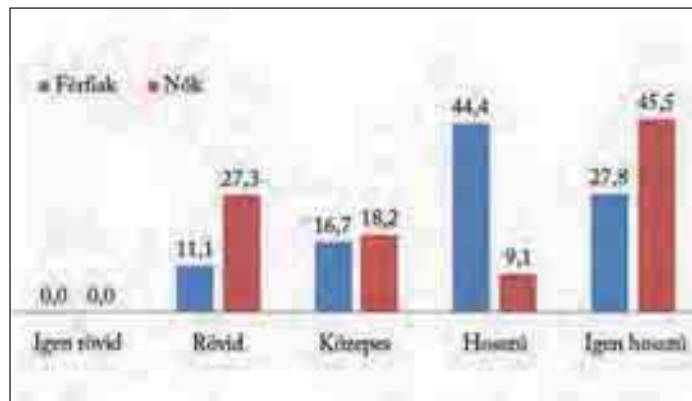

9. ábra: A koponya legnagyobb hosszának (M1) osztálykategóriák szerinti megoszlása

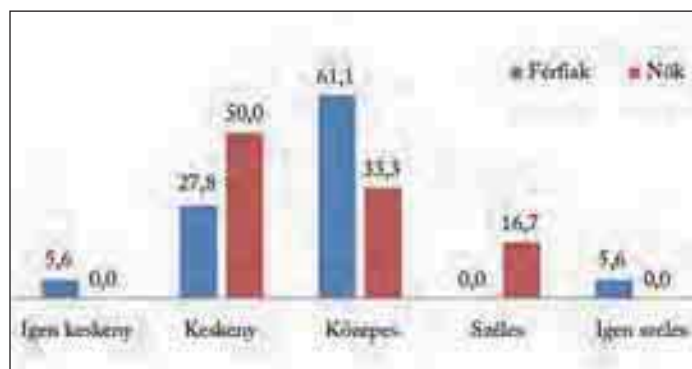

10. ábra: A koponya legnagyobb szélességének (M8) osztálykategóriák szerinti megoszlása

az orrüreg (M54) szélessége. A járomívek (M45) és az állkapocsfjecsek közötti távolság (M65) átlagértéke viszont már a széles mérettartományba esett. A relatív magasságot csak a szemüreg esetében lehetett vizsgálni, aminek értéke megerősíti, hogy a férfiakhoz hasonlóan a nők szemürege is valóban alacsony (*chamaekonch*) volt. A koponya térfogatának átlagértéke közepes mérettartományba sorolható.

A nők koponyája a korai és középső császárkor időszakához hasonlóan felülnézetben többnyire pentagonoid-romboid (63,34 %), hátulnézetben pedig bomba (51,85 %) vagy ház (48,15 %) alakot mutatott. A késői férfiakhoz hasonlóan oldalnézetben a nyakszirt lekerekített (96,97 %), a homlok mérsékelten hátrafutó (61,90 %), a felső fogív mérsékelten előreálló (90,00 %) volt. Homlokvarratot (*sutura metopica*) a nőknél ritkábban (3,77 %) lehetett észlelni. Az orrgyök a nők túlnyomó többségénél sekély (93,55 %), az orrcsontok széles homokóra alakúak (66,67 %), az orrnyílás alsó pereme (*apertura piriformis*) pedig minden vizsgálható esetben éles volt. A szemüreg tekintve általános volt a kerek forma. A szemfogi árok (*fossa canina*) többnyire sekély (60,00 %), ritkábban közepes mélységű volt (30,00 %), mély szemfogi árok előfordulására a nőknél nem volt példa.

A koponyaméretetek közül nagyobb esetszámban a koponya legnagyobb hosszát (M1) és legnagyobb szélességét (M8) lehetett vizsgálni (8. táblázat; 9–10. ábra). A méretek osztálykategóriák szerinti megoszlását tekintve a koponya mindkét nemnél leggyakrabban hosszú–igen hosszú volt, de arányuk a férfiaknál jóval magasabbnak ( $13/18 = 72,22\%$ ) bizonyult, mint a nőknél ( $6/11 = 54,55\%$ ). A két nem között eltérés fedezhető fel a hosszú, ill. igen hosszú koponyájúak egymáshoz viszonyított arányában is. Míg ugyanis a férfiaknál a hosszú koponya volt gyakoribb ( $8/13 = 61,54\%$ ), addig a nőknél ez a méret osztályértéke szerint többnyire igen hosszú volt ( $5/6 = 83,33\%$ ). Az agykoponya rövidségét a férfiak alig több mint tizedrésznél ( $2/18 = 11,11\%$ ) lehetett megfigyelni, ezzel szemben rövid koponya a nők kb. negyedrésznél ( $3/11 = 27,27\%$ ) fordult elő. A koponya legnagyobb szélessége mindkét nemnél leggyakrabban a keskeny–középszéles mérettartományba esett (férfiak:  $16/18 = 88,89\%$ ; nők:  $5/6 = 83,33\%$ ). Ezen belül a férfiak koponyája többnyire közepes szélességű ( $11/16 = 68,75\%$ ); a nőké viszont gyakrabban volt keskeny ( $3/5 = 60,00\%$ ). Mindezek alapján a vizsgálható budaörsi késő római férfiak koponyája leggyakrabban hosszú és középszéles, a nőké viszont igen hosszú és keskeny volt. Ugyanakkor a rövid és széles koponya a két nem közül a nőknél volt gyakoribb.

#### 4. A TESTMAGASSÁG JELLEMZŐI

##### 4.1. Kora- és középső császárkor

Ebben az időszakban a többnyire hiányos, töredékes hosszúcsontok következtében a termet rekonstrukciójára szinte alig adódott lehetőség. Azok aránya, akiknél a termet értékét becsülni lehetett, egyik nem esetében sem érte el a 10 %-ot. Ez azt jelenti, hogy a kora és középső császárkor idején csak kb. minden 20. férfiről és minden 10. nőről tudjuk megmondani, hogy alacsony vagy magas termetű volt-e (14. táblázat; 11. ábra). A vázcsontok esetében ebből az időszakból csak a kerületértékek statisztikai paraméterei kerülnek bemutatásra (10–11. táblázatok).

A (fékirata szerint a) 125. számú, kora római kocsisírból előkerült férfi esetében a hosszúcsontok közül csak a singcsont (*ulna*) maradt meg, ami alapján a férfi magas termetű volt. A 129. sírban nyugvó, középső császárkori férfinél a legnagyobb hosszúságot egyik végtagcsonton sem lehetett mérni, de a sípcsontról a belső hosszának értéke (M 1/b) alapján termete közepes/nagyközepes lehetett. Három középső császárkori (Severus-kori) nőnél a termet becsülésénél csak a combcsontokat lehetett figyelembe venni, ami alapján egy nő nagyközepes (143. sír), két további nő (141, 153. sírok) pedig magas termetű volt. Alacsony



11. ábra: Koponyajelző és termet vizsgálhatósága

termetűek jelenlétét egyik nem esetében sem lehetett kimutatni.

Solymáron a két kora római férfi alacsony (42. sír), ill. nagyközepes (148. sír), a két vl. 3. század 1. felében eltemetett férfi pedig alacsony (67. sír), ill. közép-magas termetű (144. sír) volt.<sup>53</sup> A kora római korra keltezhető nők között pedig egy kisközepes (78. sír) és két magas termetű egyén (127, 149. sírok) fordult elő.<sup>54</sup> Ezek az adatok arra engednek következtetni, hogy a solymári férfiak és nők termete alacsonyabb volt, mint a budaörsi lakosoké. A gerulatai temetőből viszont nem tettek közzé vázcsontméreteket.

##### 4.2. Késő császárkor

A nők vázcsontjai az előző időszakokhoz hasonló megtartási állapottal jellemezhetők, így a késő római korban is csak minden 10. nő esetében lehetett a termet rekonstruálni. Valamivel jobb megtartásúnak csak a férfiak hosszúcsontjai, ezek közül is elsősorban a combcsontok bizonyultak, aminek következtében a termet értékének becslése ebben az időszakban már csaknem minden 3. férfinél lehetséges volt (14. táblázat; 11. ábra). Ehhez azonban esetükben is csak igen ritkán lehetett mind a 4 végtagcsont méretadatait felhasználni. A vázcsontok statisztikai paramétereit a 12–13. táblázat tartalmazza, a termet osztálykategóriák szerinti megoszlása a 8. táblázatban szerepel.

A Budaörsön vizsgálható 28 késő római férfi átlagos testmagassága 165,82 cm volt, ami alapján ez a közepes mérettartományba sorolható érték kismértékben elmarad a késő római korra számított átlagtól (Éry: 166,14;<sup>55</sup> Merczi: 166,48 cm<sup>56</sup>). Ha azonban figyelembe vesszük azt a három férfit is, akiknél csak a singcsont (*ulna*) hosszát lehetett lemérni, az átlagérték 166,51 cm-re módosul, ami ugyancsak közepes mérettartományba esik, de kismértékben már meghaladja a római kori átlagot. A termetértékek rövidített

<sup>53</sup> ÉRY 1998, List 1.15.

<sup>54</sup> ÉRY 1998, List 2.13.

<sup>55</sup> ÉRY 1998, 59.

<sup>56</sup> MERCZI 2006, 44, 46, 5. táblázat.

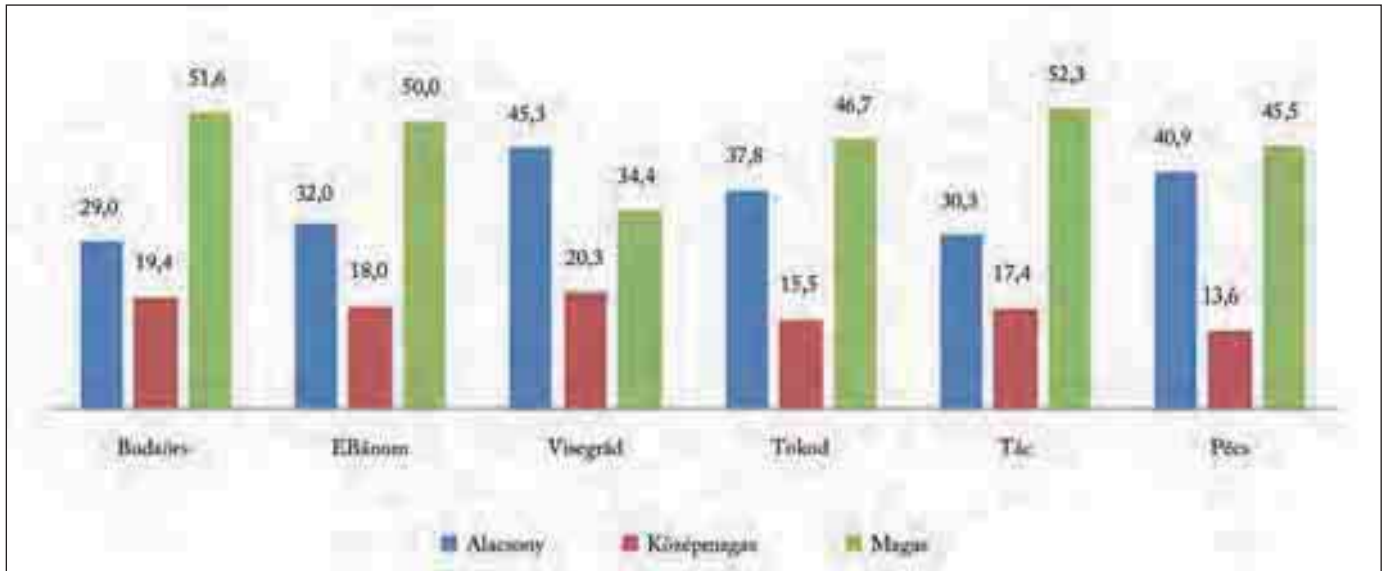

12. ábra: A férfiak természetének osztálykategóriák szerinti megoszlása a késő római korban

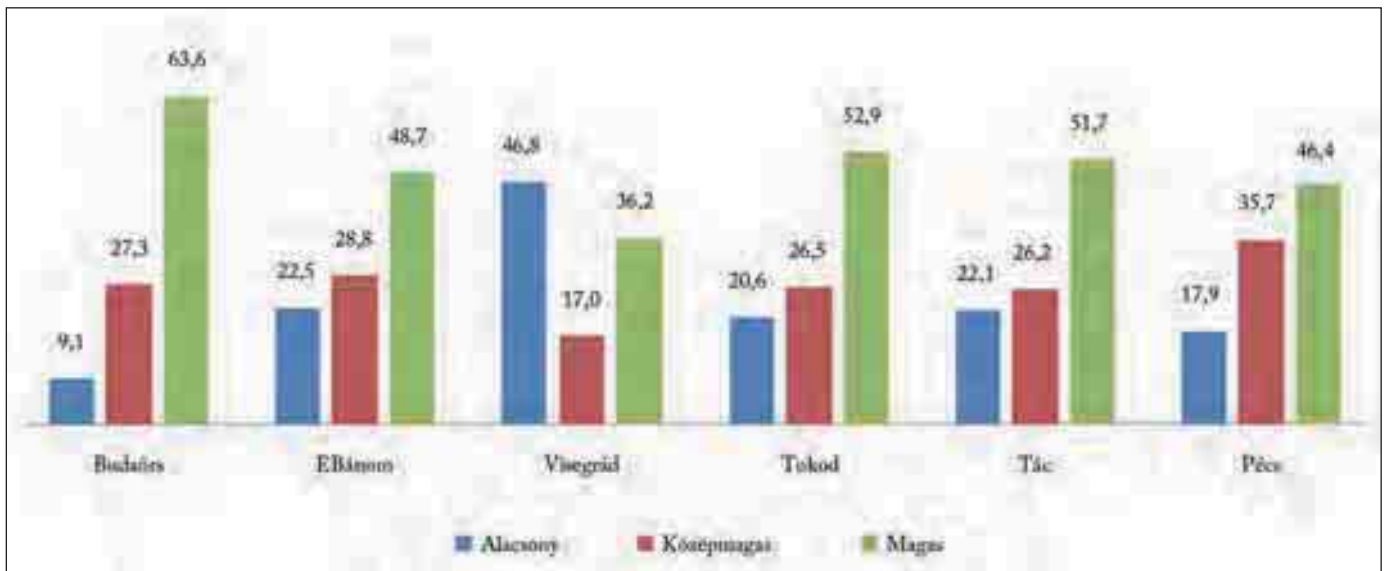

13. ábra: A nők természetének osztálykategóriák szerinti megoszlása a késő római korban

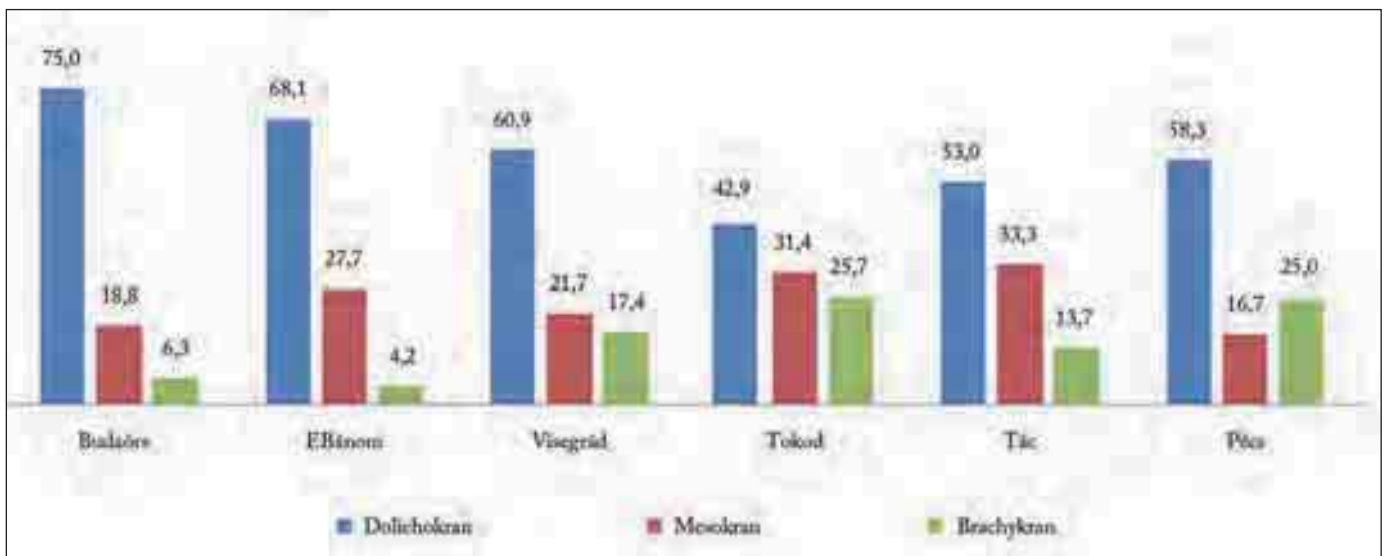

14. ábra: A férfiak koponyajelzőinek (M8 : M1) osztálykategóriák szerinti megoszlása a késő római korban



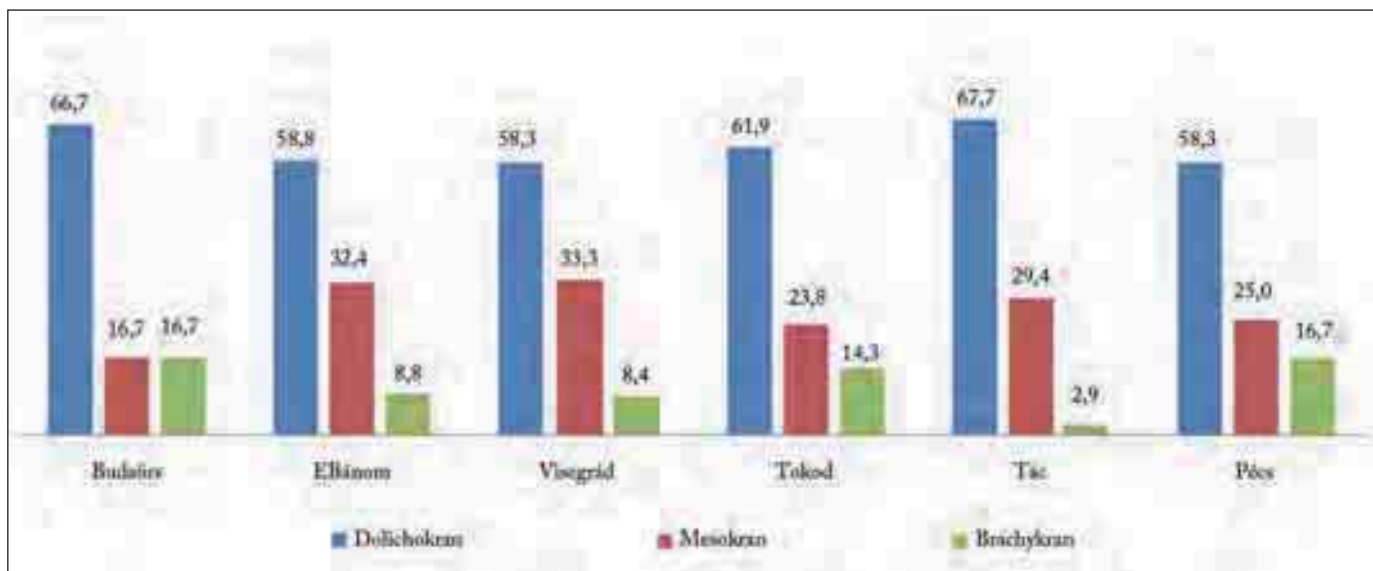

15. ábra: A nők koponyajelzőinek (M8 : M1) osztálykategóriák szerinti megoszlása a késő római korban

osztálykategóriák szerinti megoszlása alapján (15. táblázat; 12. ábra) a 31 férfi között a magas termetűek (167,0 cm-nél magasabbak) aránya meghaladta az 50 %-ot, valamivel kevesebb, mint harmaduk (29,03 %) pedig alacsony (164,0 cm-nél alacsonyabb) termetűnek tekinthető. Az alacsony és magas termetűek itt vázolt gyakorisága alapján a budaörsi késő római férfiakkal az Esztergom–Bánomi-dűlőben és a Tác–Margittelepen eltemetett férfiak állíthatók párhuzamba.

A budaörsi késő római nők átlagos testmagassága 158,02 cm volt, ami a férfiakkal ellentétben már nagyközepes mérettartományba esik, és jelentősen meghaladja a római korra számított átlagot (Éry: 156,43 cm;<sup>57</sup> Merczi: 155,89 cm<sup>58</sup>). A budaörsi 11 késő római nő átlagosnál magasabb voltát jelzi az is (15. táblázat; 13. ábra), hogy csaknem 2/3-uk (63,64 %) magas termetűnek bizonyult, és az alacsony termetűek aránya nem érte el a 10 %-ot (9,09 %). Hasonló megoszlást egyik kelet-dunántúli késő római temetőben sem lehetett megfigyelni. Az összehasonlításba bevont mintákban ugyanis a nők kb. ötödrésze volt alacsony termetű, és a magas termetűek aránya sehol sem érte el a 60 %-ot.

A négy végtagsont közül a legmagasabb termetértéket mindkét nemnél a combcsont alapján lehetett számítani (12–13. táblázat). A legalacsonyabb termetértéket a nőknél a karcsont, férfiaknál pedig a sípcsont szolgáltatta. Így azt a megfigyelést, amely szerint a férfiaknál a karcsont szolgáltatta a legmagasabb, nőknél pedig a legalacsonyabb termetértéket,<sup>59</sup> az Esztergom–Bánomi-dűlői temetőhöz hasonlóan<sup>60</sup> csak a nőknél lehetett igazolni.

## 5. TAXONÓMIAI JELLEMZŐK

### 5.1. Kora és középső császárkor

A népesség taxonómiai jellemzésére szolgáló koponyajelző vizsgálatára (14. táblázat; 11. ábra) a korai és a középső császárkorban csak 2 férfinél (7,14 %) és 2 nőnél (6,06 %) volt lehetőség. A koponyajelző értéke alapján mind a férfiak, mind a nők között 1–1 hosszú- (*dolichocran*), ill. közepesen hosszúfejű (*mesocran*) egyén fordult elő (21. táblázat). A két férfinél (157, 173. sírok) és a közepesen hosszúfejű nőnél (211. sír) a termetet nem lehetett becsülni, a hosszúfejű nő (141. sír) viszont magas termetű volt.

A közeli Solymáron eltemetett kora és középső császárkori férfiak között a hosszú- és közepesen hosszúfejűek mellett rövidfejűek (*brachycranok*) jelenlétét (1/4 = 25,0 %) is ki lehetett mutatni. Ez utóbbi férfit már a 3. században temették el. A minden esetben kora római korra keltezhető nők között a hosszúfejűek voltak többségben (3/4 = 75,0 %), a rövidfejűek – Budaörshez hasonlóan – itt is hiányoztak. A férfiaknál a hosszúfejűség magas (148. sír), a rövidfejűség alacsony (67. sír) termettel párosult, a közepesen hosszúfejűek alacsony (42. sír) vagy közepes (144. sír) termetűek voltak.<sup>61</sup> A nőknél a hosszúfejűek magas (127. sír) és alacsony (78. sír) termetűek egyaránt lehettek. A közepesen hosszúfejű nő (149. sír) viszont a férfiakkal ellentétben ugyancsak magas termetű volt.<sup>62</sup> A nyugati határvidéken elhelyezkedő gerulatai temetőben a férfiak több mint fele hosszúfejű (11/20 = 55,0 %), negyedrésze (5/20 = 25,0 %) pedig rövidfejű volt.<sup>63</sup> A nők között viszont a rövidfejűek voltak többségben

<sup>57</sup> ÉRY 1998, 59.

<sup>58</sup> MERCZI 2007, 136–137, 7. táblázat.

<sup>59</sup> ÉRY 1998, 29.

<sup>60</sup> MERCZI 2008, 408.

<sup>61</sup> ZOFFMANN 1991, 345, Tab. 5. és ÉRY 1998, List 1.15. adatai alapján.

<sup>62</sup> ZOFFMANN 1991, 345, Tab. 5. és ÉRY 1998, List 2.14. adatai alapján.

<sup>63</sup> PICHLEROVÁ–STLOUKAL 1977, 38. oldal adatai alapján.

(4/7 = 57,14 %), a hosszúfejűek aránya még a 15 %-ot sem érte el (1/7 = 14,29 %).<sup>64</sup> A gerulatai népe sségben belül a koponyajelző és a termet közötti összefüggéseket nem lehetett elemezni.

## 5.2. Késő császárkor

A női koponyák megtartási állapota a késő római korban sem változott számottevően, így a koponyajelzőt ebben az időszakban is kevesebb, mint 10 %-uknál lehetett vizsgálni. Férfiaknál – a vázcsontokhoz hasonlóan – több mérhető koponya került elő, így esetükben minden 6. férfinél meg lehetett határozni a koponyajelző értékét (14. táblázat; 11. ábra).

A koponyajelző rövidített osztálykategóriák szerinti megoszlását tekintve (16. táblázat; 14. ábra) a budaörsi késő római férfiak döntő többsége (75,0 %) hosszúfejű (*dolichokran*) volt, a rövidfejűek (*brachykranok*) viszont szinte teljesen hiányoztak közülük (6,25 %). Rövidfejűséget ilyen alacsony arányban csak az Esztergom–Bánomi-dűlői temetőben lehetett észlelni, ahol a hosszúfejűek aránya is csaknem megközelítette a 70,0 %-ot. Így a budaörsi férfiak nemcsak a termet osztálykategóriák szerinti megoszlását tekintve, de a hosszú- és rövidfejűek egymáshoz viszonyított aránya alapján is az Esztergom–Bánomi-dűlőben feltárt temetővel állíthatók párhuzamba. Az összehasonlításba bevont egyéb kelet-pannoniai temetők egy részében (Tokod, Pécs) a rövidfejűek a férfiak negyedrészt tették ki, más mintákban (Visegrád, Tác) pedig arányuk 15,0 % körül alakult.

A nőknél (16. táblázat; 15. ábra) ugyancsak a hosszúfejűek voltak többségben (66,66 %), de arányuk csaknem 10 %-kal alacsonyabb volt, mint a férfiaknál. A rövidfejűek aránya viszont ugyanennyivel magasabbnak (16,67 %) bizonyult. Rövidfejűek hasonló arányban a pécsi és a tokodi nők között fordultak elő. A közepesen hosszúfejűek arányában nem mutatkozott eltérés a két nem között.

A hosszúfejű férfiak többnyire magas (44,45 %), ritkábban (22,22 %) alacsony termetűek voltak, nőknél viszont a hosszúfejűséghez magas termet társult (66,67 %). A közepesen hosszúfejűeket tekintve egy férfi magas, egy nő pedig közepes termetű volt. A férfiak között a rövidfejűség járt együtt közepes termettel (17. táblázat).

## 6. TÁVOLSÁGVIZSGÁLAT

A koponyajelző és a termet vizsgálata során a Budaörs–Kamaraerdei-dűlőben eltemetett késő római férfiakat az Esztergom–Bánomi-dűlői temetővel lehetett párhuzamba állítani. A kis esetszám miatt a nőknél hasonló egyezéseket nem lehetett megfigyel-

ni. Mivel a távolságszámításnál figyelembe vett 10 koponyaméretnél az esetszám mindkét nem esetében többnyire 10 alatt maradt, a távolságvizsgálatot a férfiak, továbbá a nők Alekszejev–Debec szerint „férfiasított” 10 koponyaméretének esetszámmal súlyozott összevont átlagértéke alapján végeztem el. Ennek eredménye igazolta (18–19. táblázat), hogy a budaörsi késő római népesség legközelebbi embertani párhuzamát valóban az Esztergom–Bánomi-dűlői temető képezi. A budaörsi temető a vizsgálatba bevont egyéb kelet-dunántúli mintával nem mutatott hasonlóságot, amit a budaörsi férfiak és nők keskenyebb és magasabb agykoponyájára, rövidebb arckoponyájára, alacsonyabb szemüregére, és keskenyebb orrára lehet visszavezetni.

## A LELETANYAG ÉRTÉKELÉSE

A Budaörs–Kamaraerdei-dűlőben feltárt temetkezések közül 82 sírt a kora római korra (1. század 2. fele – 2. század), 100 sírt a középső császárkorra (2. század vége – 3. század 1. fele), és 267 sírt a késő római korra (3. század utolsó harmada–4. század vége/5. század eleje) lehetett keltezni. A kora római népességet a továbbélő késő kelta lakosság alkotta, a középső császárkor időszakában viszont már többnyire katonacsaldok lakták a telepét. Régészeti adatok alapján a késő római kor lakosságát még mindig rómainak lehet tekinteni. A kora és középső császárkor időszakát vegyes temetkezési rítus jellemezte, de embertani vizsgálatra csak a csontvázas sírok kerültek. A csontok megtartási állapota mindhárom periódusban, de ezen belül is elsősorban a korai és középső császárkor időszakában tekinthető igen rossznak. Ennek következtében a korai és középső császárkori csontmaradványok vizsgálati eredményeit összevonva vettem össze a késő római kori adatokkal.

A kora és középső császárkor időszakából 83, a késő római korból 201 egyén csontmaradványait lehetett elkülöníteni. A gyermekkorúak aránya mindkét csoportban messze elmaradt az elméletileg várható értéktől, de a hiányt a kisebb méretű üres sírok figyelembe vételével mindkét mintában csökkenteni lehetett. A gyermekkorúak közül szinte teljesen hiányoznak az 1 éves koruk előtt meghalt újszülöttek és csecsemők. Többségük 8–14 éves kora között halt meg. A felnőtt korú népességben belül a korábbi csoportban több volt a nő, a késői időszakban viszont a nemek aránya kiegyenlítettnek tekinthető. A *juvenilis* (15–22 éves) korú halottak a férfiak közül mindkét csoportban teljesen hiányoztak. Mindkét csoportban és mindkét nemnél igen magas volt az *adultus* kori (23–39 évesek) halandóság, de a *juvenilisek* és az *adultus* korúak együttes halandósága – elsősorban a terhességgel, szüléssel együtt járó komplikációk mi-

<sup>64</sup> PICHLEROVÁ–STLOUKAL 1977, 39. oldal adatai alapján.

att – a nőknél alakult kedvezőtlenebbül. A csaknem teljesen hiányzó *maturus* (40–59 évesek) és *senilis* korúakat (60 évnél idősebbeket) részben azok között kell keresni, akiknek életkorát csak igen tág határok között (2–3 korcsoportra kiterjedően) lehetett megadni. Ezek mindkét csoportban a felnőtt korú népesség kb. harmadát tették ki.

A kora és középső császárkori népességen belül mindkét nemnél 1–1 hosszú- (*dolichokran*), ill. közepesen hosszúfejű (*mesokran*) egyén fordult elő, rövidfejű (*brachykran*) elemek jelenlétét nem lehetett kimutatni. A közeli Solymáron feltárt kora római temető embertani vizsgálata azonban arra enged következtetni, hogy a rövidfejűek Budaörsről sem hiányozhattak teljesen. Oroszvár/Rusovce–Gerulata nagyobb esetszámú temetője alapján a Ny-pannoniai kora római népességen belül – férfiakat tekintve – uralkodó volt a hosszúfejűség, a rövidfejűek pedig a népesség negyed-részt tették ki. A korábbi összehasonlító vizsgálatok alapján az ÉK-pannoniai késő római minták (Esztergom–Solva és környéke, Tác–Gorsium és környéke) a gerulatai kora római temetőhöz is hasonlóan bizonyultak, ami alapján feltételezhető, hogy K- és Ny-Pannonia népessége a kora római korban sem különbözhetett számottevően egymástól. A késő római korban a koponya legnagyobb hosszának osztályértékét (M1) mindkét nemnél leggyakrabban hosszú vagy igen hosszú mérettartományba, a legnagyobb szélességét (M8) pedig keskeny vagy középszéles mérettartományba lehetett sorolni. Ezen belül a férfiak koponyája többnyire hosszú és középszéles, a nőké viszont igen hosszú és keskeny volt. A rövid és széles koponya a nőknél bizonyult gyakoribbnak.

A koponya relatív hosszúságát megmutató koponyajelző alapján a budaörsi férfiak  $\frac{3}{4}$ -e, valamint a nők  $\frac{2}{3}$ -a hosszúfejű (*dolichokran*) volt. A két nem közül a rövidfejűek (*brachykranok*) aránya a nők között volt magasabb. A hosszú- és a rövidfejűek egymáshoz viszonyított aránya alapján a budaörsi férfiak az Esztergom–Bánomi–dülői temetővel állíthatók párhuzamba. A nők esetében a rövidfejűek aránya megegyezett a Tokod–Erzsébetaknán és Pécs–István téren talált gyakorisággal. A korai és középső császárkori népességen belül – a rendelkezésre álló kevés adat alapján – a magas termetűek lehettek többségben. A solymári temetővel történt összevetés alapján a férfiak és a nők egyaránt Budaörsön voltak magasabbak. A késő római kori budaörsi férfiak és nők a római korra számított átlagnál magasabbnak bizonyultak, közülük az átlagtól való eltérés a nőknél volt nagyobb. A termetértékek osztálykategóriák szerinti megoszlása alapján a férfiak valamivel több, mint fele magas, harmada pedig alacsony termetű volt. A magas és alacsony termetűek egymáshoz viszonyított aránya szinte teljesen megegyezik az Esztergom–Bánomi–dülői temetőben

tapasztalt gyakorisággal. A férfiakkal ellentétben a nők csaknem  $\frac{2}{3}$ -a volt magas termetű, az alacsony termetűek aránya viszont – szemben a más késő római temetőkben észlelt 20 % körüli gyakorisággal – még a 10 %-ot sem érte el.

A távolságvizsgálat eredménye alapján a budaörsi késő római népesség legközelebbi embertani párhuzamának az Esztergom–Bánomi–dülői temető tekinthető, amit a koponyajelző és a termet osztálykategóriák szerinti megoszlásában észlelt egyezések is megerősítenek. Az Esztergom–Bánomi–dülői temetővel mutatott hasonlóság jelzi, hogy Budaörs késő római népessége a K-Dunántúl azonos korú, korábbi vizsgálatok alapján mérsékelt kevert, hosszúfejű (*dolichokran*) és középmagas/magas termetű népességétől nem különbözött számottevően. A rendelkezésünkre álló néhány korábbi (budaörsi és solymári) adat alapján a térség népességét a korábbi időszakokban is nagyobb részt hosszúfejűség és magas termet jellemezte, ami az anyagi kultúrában kimutatható változások ellenére a korai és késői időszak népessége közötti kontinuitást látszik alátámasztani. Ennek megerősítéséhez azonban további kora római temetők vizsgálati eredményeire van szükség. A kora római népességet a régészetileg is megfogható, továbbélő késő kelta *eraviscusok* mellett az a Kárpát-medencei alapnépesség alkothatta, akiket Zoffmann Zs. a neolitikumig tudott visszavezetni.<sup>65</sup>

## ÖSSZEZGÉS

A Budaörs–Kamaraerdei–dülői temetőben 83 korai és középső császárkori (1. század 2. fele – 3. század 1. fele), valamint 201 késő római (3. század utolsó harmada–4. század vége/5. század eleje) egyén többnyire igen rossz megtartású csontmaradványainak vizsgálatára került sor. A méretadatok döntő többsége a késő római korból származik. A vizsgálati eredmények alapján, a lelőhelyen a gyermekhiány a római uralom teljes időszaka alatt megfigyelhető volt. A felnőtt korú népességet a korábbi időszakban nőtöbblet, a késői római korban viszont kismértékű férfitöbblet jellemezte, de korszaktól függetlenül mindkét nemnél igen magasnak bizonyult a 23–39 éves kor között meghaltak aránya. A korábbi vizsgálatok alapján kismértékben kevert, hosszúfejű, középmagas/magas termetű, késő római K-dunántúli népességbe a többnyire ugyancsak hosszúfejű és magas termetű budaörsi késő rómaiak is jól illeszkednek. Ezt az Esztergom–Bánomi–dülői késő római temetővel mutatott hasonlóság is megerősíti. A néhány budaörsi és az elemzésbe bevont, ugyancsak kismértékű solymári adat alapján a késő római népességet túlnyomó részt a továbbélő kora rómaiak alkothatták.

<sup>65</sup> ZOFFMANN 2002, 25.

1. táblázat: Gyermek- és felnőttkorúak megoszlása

Tafel 1: Verhältnis der Kinder- und Erwachsenen

Korcsoportok Altersgruppen	Kora és középső császárkor Früh- und mittlere Kaiserzeit		Késő császárkor Spätkaiserzeit	
	N	%	N	%
Gyermek (0–14 év) – Kind (0–14 Jahre)	17	20,48	31	13,48
Felnőtt (15–x év) – Erwachsene (15–x Jahre)	66	79,52	199	86,52
	83	100,00	230	100,00

2. táblázat: Férfi-nő arány korszakanként

Tafel 2: Verhältnis der Geschlechter nach Perioden

Nemek Geschlechter	Kora és középső császárkor Früh- und mittlere Kaiserzeit		Késő császárkor Spätkaiserzeit	
	N	%	N	%
Férfiak – Männer	29	43,94	100	50,25
Nők – Frauen	37	56,06	99	49,75
	66	100,00	199	100,00

3. táblázat: Korcsoport és nem szerinti megoszlás

Tafel 3: Verteilung der Population nach Alter und Geschlecht

Korcsoport Altersgruppen	Mindkét nem Beide Geschlechter		Férfiak Männer		Nők Frauen	
	N	%	N	%	N	%
<b>Kora és középső császárkor – Früh- und mittlere Kaiserzeit</b>						
Újszülött – Neugeborenes (0)	–	–	–	–	–	–
Infans I (1–7)	7	8,44	–	–	–	–
Infans II (8–14)	10	12,05	–	–	–	–
Infans ?	–	–	–	–	–	–
Juvenilis (15–22)	6	7,23	1	3,45	5	13,51
Adultus (23–39)	26	31,33	11	37,93	15	40,54
Maturus (40–59)	4	4,82	–	–	4	10,81
Senilis (60–x)	1	1,20	–	–	1	2,70
Adultus–Maturus (23–59)	15	18,07	9	31,03	6	16,22
Adultus–Senilis (23–x)	13	15,66	7	24,14	6	16,22
Maturus–Senilis (40–x)	1	1,20	1	3,45	–	–
Összesen – Insgesamt	83	100,00	29	100,00	37	100,00
<b>Késő császárkor – Spätkaiserzeit</b>						
Újszülött – Neugeborenes (0)	1	0,43	–	–	–	–
Infans I (1–7)	12	5,22	–	–	–	–
Infans II (8–14)	17	7,39	–	–	–	–
Infans ?	1	0,43	–	–	–	–
Juvenilis (15–22)	7	3,04	–	–	7	7,08
Adultus (23–39)	95	41,31	47	47,00	48	48,48
Maturus (40–59)	33	14,35	22	22,00	11	11,11
Senilis (60–x)	1	0,43	–	–	1	1,01
Adultus–Maturus (23–59)	31	13,48	17	17,00	14	14,14
Adultus–Senilis (23–x)	30	13,05	13	13,00	17	17,17
Maturus–Senilis (40–x)	2	0,87	1	1,00	1	1,01
Összesen – Insgesamt	230	100,00	100	100,00	99	100,00

4. táblázat: Vizsgálható nemi jellegek aránya korszakonként

Tafel 4: Anteil der untersuchbaren Geschlechtsmerkmalen

	Kora és középső császárkor <i>Früh- und mittlere Kaiserzeit</i>				Késő császárkor <i>Spätkaiserzeit</i>			
	Férfiak <i>Männer</i>		Nők <i>Frauen</i>		Férfiak <i>Männer</i>		Nők <i>Frauen</i>	
	N	%	N	%	N	%	N	%
Összes nemi jellegek <i>Alle Geschlechtsmerkmale</i>	154/644	23,91	227/759	29,91	969/2300	42,13	747/2162	34,55
Koponya nemi jellegei <i>Geschlechtsmerkmale der Schädel</i>	106/336	31,55	139/396	35,10	642/1200	53,50	493/1128	43,71
Vázcsontok nemi jellegei <i>Geschlechtsmerkmale der Skelettknochen</i>	48/308	15,58	88/363	24,24	327/1100	29,73	254/1034	24,56

5. táblázat: A nemi jellegek kifejezettségének mértéke. (18–x évesek)

Tafel 5: Geschlechtliche Ausprägung. (18–x Jahre)

Nemi jellegek <i>Geschlechtsmerkmale</i>	Férfiak <i>Männer</i>		Nők <i>Frauen</i>		Férfiak <i>Männer</i>		Nők <i>Frauen</i>	
	N	M	N	M	N	M	N	M
	Kora és középső császárkor <i>Früh- und mittlere Kaiserzeit</i>				Késő császárkor <i>Spätkaiserzeit</i>			
<b>A koponya nemi jellegei – <i>Geschlechtsmerkmale des Schädels</i></b>								
1. Tuber frontale et parietale	10	+0,30	10	-0,60	61	+0,36	45	-0,67
2. Glabella, arcus superciliaris	5	+0,40	14	-0,93	59	+0,53	48	-0,96
3. Processus mastoideus	11	+1,09	12	-0,25	61	+1,30	49	-0,24
4. Protuberantia occipitalis externa	15	+0,40	16	-1,19	59	+0,53	46	-1,22
5. Squama occipitalis	16	+0,63	17	-0,29	66	+0,50	49	-0,80
6. Margo supraorbitalis	9	+1,11	12	-1,00	63	+0,95	47	-0,60
7. Arcus zygomaticus	4	+1,00	12	-1,00	42	+0,05	32	-1,03
8. Facies zygomaticus	3	+0,67	4	-1,50	44	+1,00	30	-0,30
9. Corpus mandibulae	7	+1,00	9	+0,44	43	+1,07	31	+0,61
10. Protuberantia mentalis	13	+0,23	14	-0,14	54	+0,52	46	-0,35
11. Angulus mandibulae	8	+0,88	14	-0,57	57	+0,35	40	-0,65
12. Caput mandibulae	5	+0,80	5	+0,40	33	+1,06	30	+0,30
Átlag – <i>Mittelwert</i>		+0,66		-0,58		+0,67		-0,54
<b>A váz nemi jellegei – <i>Geschlechtsmerkmale der Skelettknochen</i></b>								
13. Pelvis major	1	–	3	-1,00	26	+0,54	18	-1,06
14. Pelvis minor	1	–	3	-1,67	19	+0,58	13	-1,08
15. Angulus subpubicus	1	–	1	–	14	+0,93	8	-1,75
16. Foramen obturatum	1	–	1	–	9	+1,00	7	-1,43
17. Incisura ischiadica major	14	+0,36	25	-1,32	54	+0,57	49	-1,61
18. Ischio–pubis index	–	–	–	–	3	+0,67	1	–
19. Cotilo–ischadic index	–	–	5	-0,20	27	+1,15	19	-0,63
20. Sacrum	1	–	2	–	14	+0,36	9	-0,33
21. Caput femoris	3	+1,33	6	-1,00	27	+1,41	18	-1,33
22. Linea aspera	19	+0,37	29	-0,28	86	+0,92	71	-0,17
23. Sulcus praeauricularis	7	+1,57	13	-0,92	48	+1,54	41	-1,41
Átlag – <i>Mittelwert</i>		+0,67		-0,83		+0,94		-0,97

6. táblázat: A késői koponyák statisztikai paraméterei. Férfiak. (18–x évesek)

Tafel 6: Metrische Charakteristik der späten Schädel Schädel. Männer. (18–x Jahre)

Martin No.	N	M	VMin. – VMax.	SD	S.R.
1	18	186,78	177 – 197	5,83	95,57
5	7	100,57	88 – 106	5,80	141,46
8	18	139,72	131 – 154	5,03	100,60
9	27	95,37	88 – 103	4,13	95,00
17	7	133,86	124 – 141	6,84	139,59
20	11	114,64	107 – 122	5,07	126,75
38	9	1467,29	1342 – 1686	101,49	90,62
40	4	94,00	90 – 96	2,71	55,31
45	5	134,80	132 – 138	2,39	46,86
47	2	116,00	112 – 120	–	–
48	6	71,50	68 – 76	3,45	84,15
51	6	42,67	41 – 45	1,51	83,89
52	6	31,67	29 – 33	1,37	73,16
54	5	23,60	20 – 26	2,30	127,78
55	5	50,80	47 – 54	3,27	112,76
65	4	121,25	112 – 125	6,18	108,42
66	20	102,05	87 – 115	7,41	117,62
72	2	89,00	87 – 91	–	–
75/1	2	36,50	32 – 41	–	–
8:1	16	74,68	71,07 – 80,23	2,95	92,19
17:1	7	71,80	68,28 – 77,05	2,97	95,81
17:8	7	95,82	87,32 – 101,44	4,66	105,91
20:1	9	61,17	58,06 – 66,10	2,59	103,60
20:8	11	81,23	75,35 – 85,31	3,06	92,73
9:8	16	68,84	65,00 – 73,05	2,45	74,24
47:45	2	87,54	84,85 – 90,23	–	–
48:45	4	53,19	50,37 – 56,39	2,77	86,56
52:51	6	74,30	67,44 – 78,05	4,27	85,40
54:55	5	46,70	37,04 – 52,08	6,14	149,76

7. táblázat: A késői koponyák statistikai paramétereit. Nők. (18-x évesek)

Tafel 7: Metrische Charakteristik der späten Schädel. Frauen. (18-x Jahre)

Martin No.	N	M	VMin. - VMax.	SD	S.R.
1	11	176,64	168 – 185	6,61	113,97
5	4	97,50	93 – 100	3,11	79,74
8	6	135,17	132 – 141	3,87	80,63
9	13	95,00	89 – 101	3,54	82,33
17	4	132,00	125 – 136	5,23	111,28
20	4	109,00	102 – 116	7,53	198,16*
38	4	1265,24	1165 – 1357	102,35	101,84
40	2	90,50	85 – 96	–	–
45	4	128,00	124 – 132	3,27	68,13
47	2	101,50	100 – 103	–	–
48	3	65,67	62 – 70	–	–
51	4	41,25	40 – 43	1,50	88,24
52	4	32,25	30 – 34	1,71	90,00
54	5	23,60	21 – 25	1,52	89,41
55	3	47,67	47 – 49	–	–
65	4	117,75	109 – 126	6,95	128,70
66	10	94,50	86 – 104	6,49	111,90
72	3	86,33	83 – 88	–	–
75/1	3	22,67	20 – 25	–	–
8:1	6	76,56	71,35 – 82,74	3,96	123,75
17:1	4	74,98	71,98 – 80,47	3,76	121,29
17:8	3	98,26	93,98 – 103,03	–	–
20:1	4	61,89	60,71 – 63,74	1,39	55,60
20:8	4	81,13	73,38 – 87,12	6,81	206,36*
9:8	5	69,85	66,91 – 73,88	2,75	83,33
47:45	2	79,34	78,03 – 80,65	–	–
48:45	3	51,82	50,00 – 54,69	–	–
52:51	4	78,25	74,42 – 85,00	4,86	97,20
54:55	3	51,08	48,98 – 53,19	–	–

\* = P < 1 %

\*\* = P < 99 %

8.1 táblázat: A koponyaméreték, a koponyajelző és termet osztályozzlása (18-x évesek)

Tafel 8.1: Verteilung der Schädelmaße, des Längen-Breiten Indexes und der Körperhöhe (18-x Jahre)

Martin No.		Férfiak – Männer	Nők – Frauen	Férfiak – Männer		Nők – Frauen	
				N	%	N	%
1	igen rövid – <i>sehr kurz</i>	167-171	153-163	–	–	–	–
	rövid – <i>kurz</i>	172-177	164-169	2	11,11	3	27,27
	közepes – <i>mittellang</i>	178-184	170-175	3	16,67	2	18,18
	hosszú – <i>lang</i>	185-190	176-181	8	44,44	1	9,09
	igen hosszú – <i>sehr lang</i>	191-207	182-194	5	27,78	5	45,46
	Összesen – <i>Insgesamt</i>			18	100,00	11	100,00
8	igen keskeny – <i>sehr schmal</i>	125-133	120-128	1	5,56	–	–
	keskeny – <i>schmal</i>	134-138	129-133	5	27,78	3	50,00
	közepes – <i>mittelbreit</i>	139-144	134-139	11	61,10	2	33,33
	széles – <i>breit</i>	145-149	140-144	–	–	1	16,67
	igen széles – <i>sehr breit</i>	150-158	145-153	1	5,56	–	–
	Összesen – <i>Insgesamt</i>			18	100,00	6	100,00
9	igen keskeny – <i>sehr schmal</i>	82-89	79-86	2	7,41	–	–
	keskeny – <i>schmal</i>	90-93	87-90	6	22,22	1	7,69
	közepes – <i>mittelbreit</i>	94-98	91-95	13	48,15	6	46,15
	széles – <i>breit</i>	99-102	96-99	4	14,81	4	30,77
	igen széles – <i>sehr breit</i>	103-110	100-107	2	7,41	2	15,39
	Összesen – <i>Insgesamt</i>			27	100,00	13	100,00
17	igen alacsony – <i>sehr niedrig</i>	118-126	113-120	1	14,29	–	–
	alacsony – <i>niedrig</i>	127-131	121-125	2	28,57	1	25,00
	közepes – <i>mittelhoch</i>	132-136	126-130	–	–	–	–
	magas – <i>hoch</i>	137-141	131-135	4	57,14	1	25,00
	igen magas – <i>sehr hoch</i>	142-150	136-143	–	–	2	50,00
	Összesen – <i>Insgesamt</i>			7	100,00	4	100,00
40	igen rövid – <i>sehr kurz</i>	83-91	80-87	1	25,00	1	50,00
	rövid – <i>kurz</i>	92-96	88-92	3	75,00	–	–
	közepes – <i>mittellang</i>	97-101	93-97	–	–	1	50,00
	hosszú – <i>lang</i>	102-106	98-102	–	–	–	–
	igen hosszú – <i>sehr lang</i>	107-115	103-110	–	–	–	–
	Összesen – <i>Insgesamt</i>			4	100,00	2	100,00
45	igen keskeny – <i>sehr schmal</i>	117-125	109-116	–	–	–	–
	keskeny – <i>schmal</i>	126-130	117-121	–	–	–	–
	közepes – <i>mittelbreit</i>	131-136	122-127	4	80,00	1	25,00
	széles – <i>breit</i>	137-141	128-132	1	20,00	3	75,00
	igen széles – <i>sehr breit</i>	142-150	133-140	–	–	–	–
	Összesen – <i>Insgesamt</i>			5	100,00	4	100,00



8.2 táblázat: A koponyaméreték, a koponyajelző és termet osztályozása (18–x évesek) (Folytatás 1)

Tafel 8.2: Verteilung der Schädelmaße, des Längen-Breiten Indexes und der Körperhöhe (18–x Jahre) (Fortsetzung 1)

Martin No.		Férfiak – Männer	Nők – Frauen	Férfiak – Männer		Nők – Frauen	
				N	%	N	%
48	igen alacsony – <i>sehr niedrig</i>	58-64	54-59	–	–	–	–
	alacsony – <i>niedrig</i>	65-68	60-63	2	33,33	1	33,33
	közepes – <i>mittelhoch</i>	69-73	64-68	2	33,33	1	33,33
	magas – <i>hoch</i>	74-77	69-72	2	33,33	1	33,33
	igen magas – <i>sehr hoch</i>	78-84	73-78	–	–	–	–
	Összesen – <i>Insgesamt</i>			6	99,99	3	99,99
51	igen keskeny – <i>sehr schmal</i>	36-38	34-36	–	–	–	–
	keskeny – <i>schmal</i>	39-40	37-38	–	–	–	–
	közepes – <i>mittelbreit</i>	41-42	39-40	2	33,33	2	50,00
	széles – <i>breit</i>	43-44	41-42	3	50,00	1	25,00
	igen széles – <i>sehr breit</i>	45-47	43-45	1	16,67	1	25,00
	Összesen – <i>Insgesamt</i>			6	100,00	4	100,00
52	igen alacsony – <i>sehr niedrig</i>	28-30	28-30	1	16,67	1	25,00
	alacsony – <i>niedrig</i>	31-32	31-32	4	66,66	1	25,00
	közepes – <i>mittelhoch</i>	33-34	33-34	1	16,67	2	50,00
	magas – <i>hoch</i>	35-36	35-36	–	–	–	–
	igen magas – <i>sehr hoch</i>	37-39	37-39	–	–	–	–
	Összesen – <i>Insgesamt</i>			6	100,00	4	100,00
54	igen keskeny – <i>sehr schmal</i>	19-21	19-21	1	20,00	1	20,00
	keskeny – <i>schmal</i>	22-23	22-23	1	20,00	–	–
	közepes – <i>mittelbreit</i>	24-25	24-25	2	40,00	4	75,00
	széles – <i>breit</i>	26-27	26-27	1	20,00	–	–
	igen széles – <i>sehr breit</i>	28-30	28-30	–	–	–	–
	Összesen – <i>Insgesamt</i>			5	100,00	5	100,00
8:1	hyperdolichokran	67,7-73,2	68,5-74,1	6	37,50	2	33,33
	dolichokran	73,3-76,4	74,2-77,3	6	37,50	2	33,33
	mesokran	76,5-79,9	77,4-80,8	3	18,75	1	16,67
	brachykran	80,0-83,1	80,9-84,0	1	6,25	1	16,67
	hyperbrachykran	83,2-88,7	84,1-89,7	–	–	–	–
	Összesen – <i>Insgesamt</i>			16	100,00	6	100,00
Termet Körper- höhe	kicsi – <i>klein</i>	x-159,9 cm	x-148,9 cm	4	12,90	1	9,09
	kisközepes – <i>untermittelgroß</i>	160,0-163,9 cm	149,0-152,9 cm	5	16,13	–	–
	közepes – <i>mittelgroß</i>	164,0-166,9 cm	153,0-155,9 cm	6	19,36	3	27,27
	nagyközepes – <i>übermittelgroß</i>	167,0-169,9 cm	156,0-158,9 cm	7	22,58	2	18,18
	nagy – <i>groß</i>	170,0-x cm	159,0-x cm	9	29,03	5	45,46
	Átlag – <i>Mittelwert</i>			31	100,00	11	100,00

9.1 táblázat: A koponya alaki sajátosságai (18-x évesek)

Tafel 9.1: Morphologische Charakteristik der Schädel (18-x Jahre)

Alaki jelek <i>Morphologische Merkmale</i>	Kora és középső császárcor <i>Früh- und mittlere Kaiserzeit</i>				Késő császárcor <i>Spätkaiserzeit</i>			
	Férfiak – Männer		Nők – Frauen		Férfiak – Männer		Nők – Frauen	
	N	%	N	%	N	%	N	%
Felülnézeti koponyaforma – <i>Schädelform in Norma verticalis</i>								
ellipsoid	–	–	–	–	2	5,26	7	23,33
ovoid	4	80,00	2	40,00	34	89,48	4	13,33
sphenoid – birsoid	–	–	–	–	1	2,63	–	–
pentagonoid – rombold	–	–	3	60,00	–	–	19	63,34
spheroid	1	20,00	–	–	1	2,63	–	–
Összesen – <i>Insgesamt</i>	5	100,00	5	100,00	38	100,00	30	100,00
Hátulnézeti koponyaforma – <i>Schädelform in Norma occipitalis</i>								
bomba – <i>bombenförmig</i>	2	40,00	3	50,00	7	19,44	13	48,15
ék – <i>keilförmig</i>	–	–	–	–	1	2,78	–	–
ház – <i>hausförmig</i>	3	60,00	3	50,00	28	77,78	14	51,85
Összesen – <i>Insgesamt</i>	5	100,00	6	100,00	36	100,00	27	100,00
Homlokprofil – <i>Stirnneigung</i>								
egyenes – <i>gerade</i>	1	25,00	–	–	–	–	8	38,10
mérsékelt hátrafutó – <i>mittelmäßig</i>	2	50,00	3	100,00	20	76,92	13	61,90
erősen hátrafutó – <i>stark</i>	1	25,00	–	–	6	23,08	–	–
Összesen – <i>Insgesamt</i>	4	100,00	3	100,00	26	100,00	21	100,00
Nyakszirtprofil – <i>Hinterhauptprofil</i>								
bathrocran	1	12,50	1	12,50	2	4,45	–	–
curvoccipital	5	62,50	5	62,50	37	82,22	32	96,97
mérsékelt ( <i>mittelmäßig</i> ) curvo occipital	2	25,00	1	12,50	6	13,33	1	3,03
planoccipital	–	–	1	12,50	–	–	–	–
Összesen – <i>Insgesamt</i>	8	100,00	8	100,00	45	100,00	33	100,00
Homlokvarrat – <i>Sutura metopica</i>								
van – <i>vorhanden</i>	–	–	–	–	5	7,81	2	3,77
nincs – <i>nicht vorhanden</i>	9	100,00	15	100,00	59	92,19	51	96,23
Összesen – <i>Insgesamt</i>	9	100,00	15	100,00	64	100,00	53	100,00
Szemüreg formája – <i>Form der Orbita</i>								
kerek – <i>rund</i>	–	–	–	–	1	12,50	4	100,00
szegletes – <i>rektangular</i>	–	–	–	–	3	37,50	–	–
átmeneti – <i>subrektangular</i>	–	–	–	–	4	50,00	–	–
Összesen – <i>Insgesamt</i>					8	100,00	4	100,00
Felső fogsorív – <i>Oberkiefer</i>								
széttartó – <i>divergent</i>	1	100,00	–	–	7	77,78	5	71,42
beívelő – <i>konvergent</i>	–	–	1	100,00	2	22,22	1	14,29
párhuzamos – <i>parallel</i>	–	–	–	–	–	–	1	14,29
Összesen – <i>Insgesamt</i>	1	100,00	1	100,00	9	100,00	7	100,00

9.2 táblázat: A koponya alaki sajátosságai (Folytatás 1)

Tafel 9.2: Morphologische Charakteristik der Schädel (Fortsetzung 1)

Alaki jellegek <i>Morphologische Merkmale</i>	Kora és középső császárcor <i>Früh- und mittlere Kaiserzeit</i>				Késő császárcor <i>Spätkaiserzeit</i>			
	Férfiak – Männer		Nők – Frauen		Férfiak – Männer		Nők – Frauen	
	N	%	N	%	N	%	N	%
Orrcsontok formája – <i>Form der Nasenknochen</i>								
1.	–	–	–	–	2	33,33	4	66,67
2.	–	–	–	–	4	66,67	2	33,33
3.	–	–	–	–	–	–	–	–
4.	–	–	–	–	–	–	–	–
Összesen – <i>Insgesamt</i>					6	100,00	6	100,00
Orrgyök – <i>Nasenzwurzel</i>								
mély – <i>tief</i>	2	50,00	–	–	16	45,71	–	–
közepes – <i>mitteltief</i>	2	50,00	–	–	18	51,43	2	6,45
sekély – <i>flach</i>	–	–	9	100,00	1	2,86	29	93,55
Összesen – <i>Insgesamt</i>	4	100,00	9	100,00	35	100,00	31	100,00
Orrprofil – <i>Nasenprofil</i>								
egyenes – <i>gerade</i>	–	–	–	–	4	80,00	1	33,33
konkáv – <i>konkav</i>	–	–	–	–	–	–	2	66,67
konvex	–	–	–	–	1	20,00	–	–
konkavo-konvex	–	–	–	–	–	–	–	–
Összesen – <i>Insgesamt</i>					5	100,00	3	100,00
Elülső orrtövis – <i>Spina nasalis anterior</i>								
enyhén fejlett – <i>schwach entwickelt</i>	–	–	–	–	3	42,86	1	33,33
közepes – <i>mittelmäßig</i>	–	–	–	–	1	14,28	1	33,33
erősen fejlett – <i>stark entwickelt</i>	–	–	–	–	3	42,86	1	33,33
Összesen – <i>Insgesamt</i>					7	100,00	3	100,00
Orrnyílás alsó pereme – <i>Apertura piriformis</i>								
anthropin	2	100,00	1	100,00	18	85,72	15	100,00
infantil	–	–	–	–	2	9,52	–	–
sulcus praenasalis	–	–	–	–	1	4,76	–	–
Összesen – <i>Insgesamt</i>	2	100,00	1	100,00	21	100,00	15	100,00
Felső fogív – <i>Alveolare Prognathie</i>								
nincs – <i>nicht vorhanden</i>	–	–	–	–	3	21,43	1	10,00
mérsékelt – <i>mittelmäßig</i>	–	–	–	–	8	57,14	9	90,00
erős – <i>stark</i>	–	–	–	–	3	21,43	–	–
Összesen – <i>Insgesamt</i>					14	100,00	10	100,00
Szemfogi árok – <i>Fossa canina</i>								
kitöltött – <i>ausgefüllt</i>	–	–	–	–	1	5,88	1	10,00
sekély – <i>flach</i>	1	50,00	–	–	5	29,41	6	60,00
közepes – <i>mitteltief</i>	1	50,00	–	–	6	35,29	3	30,00
mély – <i>tief</i>	–	–	–	–	4	23,53	–	–
igen mély – <i>sehr tief</i>	–	–	–	–	1	5,89	–	–
Összesen – <i>Insgesamt</i>	2	100,00	–	–	17	100,00	10	100,00

10. táblázat: A korai vázcsontok statisztikai paramétere. Férfiak. (18–x évesek)

Tafel 10: Metrische Hauptdaten der frühen Skelettknochen. Männer. (18–x Jahre)

Martin No.			N	M	VMin - VMax	SD
Humerus	7	JR	15	62,00	59 – 68	3,071
		BL	10	60,20	57 – 64	2,150
Femur	8	JR	13	87,31	82 – 95	4,191
		BL	14	89,43	80 – 98	5,721
Tibia	10/b	JR	7	71,57	69 – 76	2,370
		BL	7	71,14	67 – 75	2,410

11. táblázat: A korai vázcsontok statisztikai paramétere. Nők. (18–x évesek)

Tafel 11: Metrische Hauptdaten der frühen Skelettknochen. Frauen. (18–x Jahre)

Martin No.			N	M	VMin - VMax	SD
Humerus	7	JR	15	56,27	51 – 60	2,658
		BL	9	55,44	51 – 58	2,128
Femur	8	JR	21	78,38	66 – 89	3,866
		BL	18	77,94	66 – 82	4,478
Tibia	10/b	JR	10	65,80	59 – 70	3,795
		BL	8	65,75	59 – 69	3,370

12. táblázat: A késői vázcsontok statisztikai paramétere. Férfiak. (18–x évesek)

Tafel 12: Metrische Hauptdaten der späten Skelettknochen. Männer. (18–x Jahre)

Martin No.			N	M	VMin - VMax	SD
Humerus	1	JR	3	321,00	304 – 330	–
		BL	2	307,50	294 – 321	–
	2	JR	–	–	–	–
		BL	2	301,50	288 – 315	–
	7	JR	68	65,07	58 – 72	3,391
		BL	63	64,30	57 – 72	3,675
Radius	1	JR	3	243,33	233 – 253	–
		BL	3	236,33	222 – 258	–
Ulna	1	JR	3	268,00	245 – 284	–
		BL	3	268,33	259 – 275	–
Femur	1	JR	13	448,15	426 – 465	11,010
		BL	18	445,44	411 – 472	17,140
	2	JR	11	445,37	422 – 458	11,733
		BL	11	439,82	407 – 467	16,666
	8	JR	66	89,83	80 – 104	4,770
		BL	73	90,10	82 – 99	4,144
	19	JR	16	48,25	45 – 50	1,770
		BL	21	47,14	43 – 51	1,982
Tibia	1	JR	2	352,50	340 – 365	–
		BL	2	341,50	314 – 342	–
	1/b	JR	3	357,67	336 – 372	–
		BL	1	341,00	–	–
	10/b	JR	45	75,80	69 – 86	4,192
		BL	51	76,16	69 – 85	3,947
Fibula	1	JR	2	344,50	332 – 357	–
		BL	1	334,00	–	–
Pubis <i>Länge</i>			3	85,00	82 – 90	–
Ischium <i>Länge</i>			3	89,33	89 – 90	–
Pubis–Ischium index			3	95,16	92,13 – 101,12	–
Cotylum <i>Breite</i>			30	37,70	29 – 43	3,207
Incisura Isc. M. szélesség – <i>Breite</i>			28	35,68	28 – 44	4,330
Cotylum–Incisura index			28	107,27	83,33 – 134,38	13,662
Termet – <i>Körperhöhe</i> (H1)			5	164,81	154,83 – 171,46	7,367
Termet – <i>Körperhöhe</i> (R1)			6	165,36	158,62 – 172,22	5,351
Termet – <i>Körperhöhe</i> (F1)			24	166,43	157,24 – 173,77	4,212
Termet – <i>Körperhöhe</i> (T1)			3	162,16	159,20 – 167,43	–
Termet (H1+R1+F1+T1)/4			28	165,82	157,02 – 173,00	4,461

13. táblázat: A késői vázcsontok statisztikai paramétereit. Nők. (18–x évesek)  
Tafel 13: Metrische Hauptdaten der späten Skelettknochen. Frauen. (18–x Jahre)

Martin No.			N	M	VMin - VMax	SD
Humerus	1	JR	–	–	–	–
		BL	2	278,00	277 – 279	–
	2	JR	–	–	–	–
		BL	2	275,00	273 – 277	–
	7	JR	48	55,33	50 – 61	2,620
		BL	45	54,56	50 – 60	2,590
Radius	1	JR	3	221,33	210 – 235	–
		BL	3	213,33	205 – 220	–
Ulna	1	JR	–	–	–	–
		BL	3	235,33	232 – 240	–
Femur	1	JR	4	418,25	399 – 438	16,008
		BL	7	415,86	396 – 440	14,860
	2	JR	4	412,25	394 – 430	15,370
		BL	6	411,67	391 – 439	17,478
	8	JR	59	79,10	70 – 89	4,262
		BL	52	78,81	71 – 88	3,981
	19	JR	12	40,92	37 – 43	2,109
		BL	10	41,30	38 – 43	1,567
Tibia	1	JR	–	–	–	–
		BL	2	323,00	316 – 330	–
	1/b	JR	–	–	–	–
		BL	2	326,00	318 – 334	–
	10/b	JR	31	66,10	61 – 73	3,280
		BL	38	65,79	55 – 73	3,527
Fibula	1	JR	–	–	–	–
		BL	–	–	–	–
Pubis <i>Länge</i>			1	85	–	–
Ischium <i>Länge</i>			1	78	–	–
Pubis–Ischium index			1	108,97	–	–
Cotylum <i>Breite</i>			21	33,71	29 – 38	2,759
Incisura Isc. M. szélesség – <i>Breite</i>			20	42,10	32 – 50	4,855
Cotylum–Incisura index			20	80,70	68,00 – 96,88	8,443
Termet – <i>Körperhöhe</i> (H1)			2	147,44	146,97 – 147,90	–
Termet – <i>Körperhöhe</i> (R1)			5	157,63	153,32 – 163,53	3,749
Termet – <i>Körperhöhe</i> (F1)			9	159,29	153,18 – 165,10	4,008
Termet – <i>Körperhöhe</i> (T1)			2	153,61	151,30 – 155,91	–
Termet (H1+R1+F1+T1)/4			11	158,02	146,97 – 165,10	5,447

14. táblázat: Vizsgálható koponyajelző és termet aránya korszakokként  
Tafel 14: Anteil der untersuchbaren Kraniotypen und Körperhöhenwerte

	Kora és középső császárkor <i>Früh- und mittlere Kaiserzeit</i>				Késő császárkor <i>Spätkaiserzeit</i>			
	Férfiak <i>Männer</i>		Nők <i>Frauen</i>		Férfiak <i>Männer</i>		Nők <i>Frauen</i>	
	N	%	N	%	N	%	N	%
Koponyajelző vizsgálható <i>Längen-Breiten Index der Schädel untersuchbar</i>	2/28	7,14	2/33	6,06	16/100	16,00	6/94	6,38
Termet vizsgálható <i>Körperhöhe untersuchbar</i>	1/28	3,57	3/33	9,09	31/100	31,00	11/94	11,70

15. táblázat: A testmagasság osztálygyakorisága kelet-dunántúli késő római kori mintákban

Tafel 15: Verteilung der Körperhöhenwerte in spätrömischen Serien aus Ost-Transdanubien

Osztályok – Klassen		Budaörs– Kamaraerdei- dűlő	Esztergom– Bánomi-dűlő	Visegrád– Diós	Tokod– Erzsébetakna	Tác– Margittelep	Pécs– István tér
			Merczi 2008	Merczi 2001	Éry 1981	Éry 2000	Éry 1973
		%	%	%	%	%	%
Férfiak – Männer:		N: 31	N: 100	N: 64	N: 45	N: 109	N: 22
Alacsony – klein	130,0 – 163,9	29,03	32,00	45,30	37,80	30,30	40,90
Középmagas – mittelgroß	164,0 – 166,9	19,36	18,00	20,30	15,50	17,40	13,60
Magas – groß	167,0 – 199,9	51,61	50,00	34,40	46,70	52,30	45,50
Átlag – Mittelwert:		166,51	167,26	165,82	166,47	166,75	166,18
Nők – Frauen:		N: 11	N: 80	N: 47	N: 34	N: 122	N: 28
Alacsony – klein	121,0 – 152,9	9,09	22,50	46,80	20,60	22,10	17,90
Középmagas – mittelgroß	153,0 – 155,9	27,27	28,80	17,00	26,50	26,20	35,70
Magas – groß	156,0 – 186,9	63,64	48,70	36,20	52,90	51,70	46,40
Átlag – Mittelwert:		158,02	155,54	154,26	157,13	156,39	156,12

16. táblázat: A koponyajelző (8:1) osztálygyakorisága kelet-dunántúli késő római kori mintákban

Tafel 16: Verteilung der Kraniotypen in spätrömischen Serien aus Ost-Transdanubien

Osztályok – Klassen		Budaörs– Kamaraerdei- dűlő	Esztergom– Bánomi-dűlő	Visegrád– Diós	Tokod– Erzsébetakna	Tác– Margittelep	Pécs– István tér
			Merczi 2008	Merczi 2001	Éry 1981	Éry 2000	Éry 1973
		%	%	%	%	%	%
Férfiak – Männer:		N: 16	N: 47	N: 23	N: 35	N: 66	N: 12
Dolichokran	x – 76,4	75,00	68,1	60,9	42,9	53,0	58,3
Mesokran	76,5 – 79,9	18,75	27,7	21,7	31,4	33,3	16,7
Brachykran	80,0 – x	6,25	4,2	17,4	25,7	13,7	25,0
Átlag – Mittelwert:		74,70	75,1	76,1	77,8	75,6	76,8
Nők – Frauen:		N: 6	N: 34	N: 12	N: 21	N: 68	N: 12
Dolichokran	x – 77,3	66,66	58,8	58,3	61,9	67,7	58,3
Mesokran	77,4 – 80,8	16,67	32,4	33,3	23,8	29,4	25,0
Brachykran	80,9 – x	16,67	8,8	8,4	14,3	2,9	16,7
Átlag – Mittelwert:		76,60	76,7	76,4	76,2	76,4	76,6

17. táblázat: A koponyajelző és a termet közötti összefüggés (18–x évesek)

Tafel 17: Zusammenhang zwischen Kraniotyp und Körperhöhe (18–x Jahre)

Osztályok – Klassen		Férfiak – Männer		Nők – Frauen	
Koponyajelző – Kraniotyp	Termet – Körperhöhe	N	%	N	%
Dolichokran	magas – hoch	4	44,45	2	66,67
	középmagas – mittelhoch	1	11,11	–	–
	alacsony – klein	2	22,22	–	–
Mesokran	magas – hoch	1	11,11	–	–
	középmagas – mittelhoch	–	–	1	33,33
	alacsony – klein	–	–	–	–
Brachykran	magas – hoch	–	–	–	–
	középmagas – mittelhoch	1	11,11	–	–
	alacsony – klein	–	–	–	–
Összesen – Insgesamt		9		3	

18. táblázat: A kelet-dunántúli késő római kori sorozatok középértékei

Tafel 18: Mittelwerte der spätrömischen Serien von Ost-Transdanubien

Sorozatok – Serien	Martin No.									
	1	8	9	17	40	45	48	51	52	54
Budaörs–Kamaraerdei-dűlő*	186,2	139,8	96,2	135,4	94,1	135,9	71,2	42,8	32,0	24,1
Esztergom–Bánomi-dűlő (Merczi 2008)	188,4	140,9	97,6	133,7	95,2	133,5	71,2	42,3	32,7	24,8
Visegrád–Diós (Merczi 2001)	186,8	141,7	96,1	134,3	95,4	135,9	70,2	40,9	33,0	24,2
Tokod–Erzsébetakna (Éry 1981)	182,9	142,2	96,2	131,8	95,2	132,5	66,8	42,5	33,2	24,6
Tác–Margittelep (Éry 2000)	187,7	141,8	99,0	134,3	97,5	134,0	71,3	42,5	33,4	25,1
Pécs–István tér (Éry 1973)	186,2	143,1	98,3	132,1	93,9	133,9	68,4	43,3	33,0	25,1

\* = összevont átlag – Kalkuliert aus den Durchschnittswerten der Männer und Frauen

19. táblázat: Budaörs–Kamaraerdei-dűlő férfi + női mintájának távolsága kelet-dunántúli késő római mintáktól

Tafel 19. Penrose-Abstand von Budaörs–Kamaraerdei Flur (Männer + Frauen) von spätrömischen Serien in Ost-Transdanubien

Sorozatok – Series	C <sup>2</sup> p
Budaörs–Kamaraerdei-dűlő – Esztergom–Bánomi-dűlő	0,178
Budaörs–Kamaraerdei-dűlő – Visegrád–Diós	0,265
Budaörs–Kamaraerdei-dűlő – Tokod–Erzsébetakna	0,534
Budaörs–Kamaraerdei-dűlő – Tác–Margittelep	0,346
Budaörs–Kamaraerdei-dűlő – Pécs–István tér	0,493

# ANTHROPOLOGISCHE ANALYSE DES RÖMISCHEN GRÄBERFELDES AUS DEM 1.–4. JH. VON BUDAÖRS

In Budaörs–Kamaraerdei Flur wurden 2002–2003 unter der Leitung von Katalin Ottományi eine großausgedehnte spätkeltisch-römische Siedlung und 449 römische Gräber freigelegt. Von den Bestattungen konnten 82 Gräber in die frühe (2. Hälfte des 1. Jhs. – 2. Jh.), 100 Gräber in die mittlere (Ende des 2. Jhs. – 1. Hälfte des 3. Jhs.), und 267 Gräber in die späte Kaiserzeit (letztes Drittel des 3. Jhs. – Ende des 4. Jhs./Anfang des 5. Jhs.) datiert werden. Die frühromische Bevölkerung bestand aus den fortlebenden spätkeltischen Eraviskern, in der mittleren Kaiserzeit war die Siedlung größtenteils von Soldatenfamilien bewohnt. Die spätrömische Bevölkerung kann aufgrund des archäologischen Fundmaterials noch immer als „römisch“ betrachtet werden. Aus der frühen und mittleren Kaiserzeit sind nicht nur Skelett-, sondern auch Brandgräber bekannt, von denen anthropologisch nur die Skelettgräber untersucht wurden. Erhaltungszustand der Knochenreste kann in allen Epochen als schlecht/sehr schlecht bezeichnet werden. Wegen der besonders niedrigen Zahl der Angaben mussten die Untersuchungsergebnisse der frühen und mittleren Kaiserzeit zusammengezogen behandelt werden.

Aus der früheren Periode (frühe und mittlere Kaiserzeit /2. Hälfte des 1. Jhs. – 1. Hälfte des 3. Jhs./) konnten 83, aus der spätrömischen Kaiserzeit 201 Individuen untersucht werden. Der Anteil der Kinder (0–14 Jahre) war in beiden Gruppen niedriger als erwartet. Aber ihr Anteil konnte mit Berücksichtigung der kleineren, skelettlosen Gräber etwas erhöht werden. Von den Kindern fehlten die Neugeborenen und Säuglinge vollständig (0–1 Jahr). Die meisten Kinder starben zwischen 8–14 Jahren, in der Altersgruppe Infans II. Das zahlenmäßige Verhältnis der Geschlechter zeigt, dass es in der früheren Periode bei den Erwachsenen (15–x Jahre) mehr Frauen gab, als Männer. Demgegenüber kann die spätere Gruppe geschlechtsmäßig für ausgeglichen gehalten werden.

Verstorbene im juvenilen Alter (15–22 Jahre) fehlen von den Männern in beiden Gruppen. Die Sterblichkeit in der Altersklasse Adult (23–39 Jahre) war bei beiden Geschlechtern und in beiden Gruppen sehr hoch. Aber die gesamte Sterblichkeit der Juvenilen und Adulten (15–39 Jahre) war bei den Frauen ungünstiger, was in erster Linie auf Komplikationen während der Schwangerschaft und der Geburt zurückzuführen ist. Die fast vollständig fehlenden Maturen (40–59 Jahre) und Senilen (60–x Jahre) be-

finden sich teilweise unter jenen Individuen, deren Sterbealter nur in weiten Grenzen (sich auf 2–3 Altersklassen erstreckend) geschätzt werden konnte. Sie machen in beiden Fundgruppen etwa ein Drittel der Erwachsenen aus.

In der früh- und mittelkaiserzeitlichen Periode konnten bei beiden Geschlechtern je ein dolichokranes und ein mesokranes Individuum untersucht werden. Das in der Nähe freigelegte, frühromische Gräberfeld von Solymár aber spricht dafür, dass die brachykranen Elemente auch nicht von Budaörs fehlen konnten. Aufgrund des Gräberfeldes von Oroszvár/Rusovce–Gerulata waren die Männer in West-Pannonien größtenteils dolichokran, die brachykranen Elemente machten ein Viertel der Männer aus. Die früheren vergleichenden Analysen bestätigten, dass die frühromische Bevölkerung von Gerulata den nordost-pannonischen, spätrömischen Serien (Esztergom–Solva und Umgebung, Tác–Gorsium und Umgebung) auch ähnlich war. Diese Ergebnisse sprechen dafür, dass die Bevölkerung von Ost- und West-Pannonien auch in der frühromischen Periode einander ähnlich sein musste.

Die Analyse der Verteilung der größten Schädelnängenwerte (M1) nach Klassen zeigt, dass der Schädel in der spätrömischen Periode bei beiden Geschlechtern am häufigsten lang oder sehr lang war, und die Werte der größten Schädelbreite (M8) konnten meistens in die Klassenkategorie schmal oder mittelbreit eingereiht werden. Innerhalb dieser Kategorien war der Schädel der Männer meistens lang und mittelbreit, der der Frauen sehr lang und schmal. Der kurze und breite Schädel kam öfters bei Frauen vor.

Aufgrund der Analyse des Längen-Breiten Indexes (M8 : M1), der die relative Länge des Schädels zeigt, war  $\frac{3}{4}$  der Männer und  $\frac{2}{3}$  der Frauen dolichokran. Der Anteil der Brachykranen war bei den Frauen höher. Aufgrund der Häufigkeit von Dolichokranie und Brachykranie können die spätrömischen Männer von Budaörs mit dem Gräberfeld von Esztergom–Bánom Flur in die Parallele gestellt werden. Brachykranie kam bei den Frauen im gleichen Verhältnis vor, wie in Tokod–Erzsébet Schacht und Pécs–István Platz.

Trotz der niedrigen Zahl der Maßangaben kann es angenommen werden, dass die Mehrheit der früh- und mittelkaiserzeitlichen Bevölkerung hochwüchsig war. Im Vergleich zum Gräberfeld von Solymár waren beide Geschlechter in Budaörs höher. Die spätrömischen Männer und Frauen von Budaörs waren höher als die



für die Periode gerechnete durchschnittliche Körperhöhe. Die Abweichung davon war bei den Frauen bedeutender. Aufgrund der Verteilung der Körperhöhenwerte nach Klassen war mehr als die Hälfte der Männer hochwüchsig, in die Klassenkategorie klein konnte ein Drittel der Männer eingereiht werden. Der Anteil der hohen und kleinen Individuen war mit den Häufigkeitswerten des Gräberfeldes von Esztergom-Bánom Flur fast identisch. Fast zwei Drittel der Frauen kann als hoch bezeichnet werden. Im Gegensatz zu den anderen zeitgleichen Gräberfeldern, wo etwa 20 % der Frauen klein war, betrug der Anteil der kleinsten Frauen in Budaörs kaum 10 %.

Die Ergebnisse der Vergleichsanalyse nach der Methode von Penrose zeigen, dass für die nächste Parallele der spätrömischen Bevölkerung von Budaörs das Gräberfeld von Esztergom-Bánom Flur zu halten ist, was durch Ähnlichkeiten in der Verteilung des Längen-Breiten Indexes und der Körperhöhe

nach Klassen auch bestätigt werden kann. Die Ähnlichkeit mit dem Gräberfeld von Esztergom-Bánom Flur weist darauf hin, dass sich die spätrömischen Bewohner von Budaörs von der mäßig gemischten, dolichokranen, mittelhohen/hohen Bevölkerung Ost-Transdanubiens kaum unterschieden. Aufgrund der wenig Angaben aus Budaörs und Solymár waren für den Großteil der Bevölkerung der Gegend auch in der früheren Perioden Dolichokranie und Hochwüchsigkeit charakteristisch, was trotz der nachweisbaren Änderungen in der materiellen Kultur für die Kontinuität zwischen der früh- und der spätrömischen Bevölkerung spricht. Zur Bestätigung dieser Annahme müssen aber weitere frühe Gräberfelder untersucht werden. Die frühromische Bevölkerung bestand neben den archäologisch fassbaren spätkel-tischen Eraviskern aus der Grundpopulation des Karpaten-Beckens, die von Zs. Zoffmann bis zum Neolithikum zurückgeführt werden konnte.

## IRODALOMJEGYZÉK

- ALEKSZEJEV, V. P.–DEBETZ, G. F.  
1964 Kranimetrija. Moszkva.
- COALE, A. J.–DEMÉNY, P.  
1966 Regional Model Life Tables and Stable Populations. Princeton.
- CREEL, N.  
1968 Die Anwendung statistischer Methoden in der Anthropologie. Nat. Diss. Thübingen.
- ÉRY, K.  
1973 Anthropological Data to the Late Roman Population at Pécs, Hungary. *Anthropologia Hungarica* 12, 63–114.  
1981 Anthropologische Analyse der Population von Tokod aus dem 5. Jahrhundert. In: Mócsy, A. (Hrsg.): Die spätrömische Festung und das Gräberfeld von Tokod. Budapest, 223–263.  
1998 Length of Limb Bones and Stature in Ancient Populations in the Carpathian Basin. *Humanbiologia Budapestensis* 26.  
2000 Anthropological studies on a Late Roman Period population at Tác–Margittelep. *Annales Historico–Naturales Musei Nationalis Hungarici* 92, 347–453.
- ÉRY K.–KRALOVÁNSZKY A.–NEMESKÉRI J.  
1963 Történeti népségek rekonstrukciójának reprezentációja. *Anthropológiai Közlemények* 7, 41–90.
- ÉRY K.–MARCSIK A.–SZALAI F.  
2008 A vizsgálat módszerei. In: Éry K. (Szerk.): A székesfehérvári királyi bazilika embertani leletei 1848–2002. *Ecclesia Beatae Mariae Virginis Albaregalis I*. Balassi Kiadó, Budapest, 32–36.
- GRAFEN-PETERS, S.  
1999 Zur Altersbestimmung prä- und postnataler Skelettindividuen unter besonderer Berücksichtigung aktueller methodischer Aspekte. *Anthrop. Anz.* 57, 123–146.
- FEREMBACH, D.–SCHWIDETZKY, I.–STLOUKAL, M.  
1979 Empfehlungen für die Alters- und Geschlechtsdiagnose am Skelett. *Homo* 30, 1–32.
- KOCZTUR É. V.  
1991 Kora császárkori temető Solymáron. *StComit* 21, 171–334.
- KÓSA, F.  
1989 Age estimation from the fetal skeleton. In: Iscan, M. Y. (ed.): *Age markers in the human skeleton*, 21–54.
- MARTIN, R.–SALLER, K.  
1957 *Lehrbuch der Anthropologie*. I–II. Stuttgart.
- MERCZI M.  
2001 Embertani adatok a Dunakanyar (Visegrád–Diós) késő római kori népségéhez. *Anthropológiai Közlemények* 42, 33–44.  
2006 A Kelet-Dunántúl népsége a késő római korban. *Hadak Útján*. Népségek és iparok a népvándorlás korában. A Népvándorlaskor Fiatal kutatóinak XVI. konferenciáján Nagykovácsi, 2005. szeptember 26–28. elhangzott előadások. Nagykovácsi, 37–52. (CD-ROM, [www.koh.hu/hadak](http://www.koh.hu/hadak))  
2007 A Kelet-Dunántúlon élt késő római kori népség újabb összehasonlító embertani vizsgálata. *Anthropológiai Közlemények* 48, 131–145.  
2008 A castellumtemető (Esztergom – Bánomi dűlő) népségének embertani vizsgálata. In: H. Kelemen Márta: *Solva. Esztergom későrómai temetői*. *Libelli Archaeologici Ser. Nov. No. III*, 401–478.  
2012 A Budaörs–Kamaraerdei-dűlőben feltárt római *vicus* fibulái. In: Ottományi K. (szerk.): *Római vicus Budaörsön I. Régészeti tanulmányok*. Budapest, 473–528.  
2016 A Budaörs–Kamaraerdei-dűlőben feltárt római temető fibulái. In: Ottományi K. (szerk.): *A budaörsi római vicus temetője*. Budapest (ugyanebben a kötetben).
- MRÁV Zs.  
2012 Kora császárkori militaria a Budaörs–Kamaraerdei-dűlői vicus területéről. In: Ottományi K. (szerk.): *Római vicus Budaörsön I. Régészeti Tanulmányok*. Budapest, 529–554.
- NEMESKÉRI, J.–HARSÁNYI, L.–ACSÁDI, J.  
1960 Methoden zur Diagnose des Lebensalters von Skelettfunden. *Anthrop. Anzeiger* 24, 103–115.
- OTTOMÁNYI K.  
2007 A római kor emlékei Pest megyében (Őslakosság, településszerkezet, temetkezés, vallás, betelepített barbárok). In: *Pest megye monográfiája I/1*, 249–341.

- 2012 Római *vicus* Budaörsön. In.: Ottományi K. (szerk.): Római *vicus* Budaörsön I. Régészeti Tanulmányok. Budapest, 9–408.
- 2014 Újabb római vicusok Aquincum territoriumán. DissArch Ser. 3. No. 2, 97–142.
- 2014a A budaörsi település periódusai. In.: Ottományi K.–Mráv Zs.–Filipszky I.–Mester E.: Antik gyökereink. Budaörs múltja a régészeti leletek fényében. Budaörs, 9–32.
- 2014b Sírformák a budaörsi római temetőben. In.: Ottományi K.–Mráv Zs.–Filipszky I.–Mester E.: Antik gyökereink. Budaörs múltja a régészeti leletek fényében (2. átdolg. kiadás). Budaörs, 52–78.
- 2016 A budaörsi római *vicus* temetője. In.: Ottományi Katalin (szerk.): A budaörsi római *vicus* temetője. Régészeti Tanulmányok. Budapest (ugyanebben a kötetben).
- PENROSE, L. S.  
1954 Distance, Size and Shape. *Annals of Eugenics* 18, 337–343.
- PICHLEROVÁ, M.–STLOUKAL, M.  
1977 Kostrové hroby z římského pohřebiště II v Geruláté. *Časopis národního Musea v Praze* 146, 28–40.
- RAHMAN, N. A.  
1962 On the sampling distribution of the studentized PENROSE measure of distance. *Annals of Human Genetics* 26, 97–106.
- SCHINZ, H.–BAENSCH, W.–FRIEDL, E.–UEHLINGER, E.  
1952 Ossifikationstabelle. In: *Lehrbuch der Röntgen-Diagnostik*. 5. Aufl. Thieme, G., Stuttgart.
- SCHOUR, J.–MASSLER, M.  
1941 The development of the human dentition. *Journal of the American Dental Association* 28, 1153–1160.
- SJØVOLD, T.  
1990 Estimation of stature from long bones utilizing the line of organic correlation. *Journal of Human Evolution* 5, 431–447.
- STLOUKAL, M.–HANÁKOVÁ, H.  
1978 Die Länge der Längsknochen altslavischer Bevölkerungen unter besonderer Berücksichtigung von Wachstumsfragen. *Homo* 29, 53–69.
- THOMA, A.  
1978 Distance et forme entre groups. *Bull. et Mém. de la Société d'Anthropologie de Paris* 5 (13), 15–22.
- WEBB, P. A. O.–SUCHEY, J. M.  
1985 Epiphyseal union of the anterior iliac crest and medial clavicle in a modern multiracial sample of American males and females. *American Journal of Physical Anthropology* 68, 457–466.
- ZOFFMANN Zs.  
1991 A solymári II. századi római kori temető embertani anyagának vizsgálata. *StComit.* 21, 335–347.  
2002 Adatok a Kárpát-medence keltakori népességének antropológiájához. *Anthropologiai Közlemények* 43, 21–26.

## RÖVIDÍTÉSEK

ActaAntHung	Acta Antiqua Academiae Scientiarum Hungaricae
ActaArchHung	Acta Archaeologica Academiae Scientiarum Hungaricae
AE	L'Année épigraphique
AKorr	Archäologisches Korrespondenzblatt
Anthrop. Anz.	Anthropologischer Anzeiger
AntHung	Antiquitas Hungarica
ArchA	Archaeologia Austriaca
ArchBulg	Archaeologia Bulgarica
ArchÉrt	Achaeologiai Értésítő
ArchHung	Archaeologica Hungarica
ArchWarsz	Archeologia. Rocznik Instytutu Historii Kultury Materialnej Polskiej Akademii Nauk (Warszawa)
AqFüz	Aquincumi Füzetek
BalK	Balácai Közlemények
BAR	British Archaeological Reports
BJ	Bonner Jahrbücher
BRGK	Bericht der Römisch-Germanischen Kommission
BudRég	Budapest Régiségei
CarnJb	Carnuntum Jahrbuch
CommArchHung	Communicationes Archaeologicae Hungariae
DissArch	Dissertationes Archaeologicae
DissArchGandenses	Dissertationes Archaeologicae Gandenses
DissMonSADJ	Dissertationes et Monographiae Saveza Arheoloških Društava Jugoslavije
DissPann	Dissertationes Pannonicae
DMÉ	A Debreceni Déri Múzeum Évkönyve
EAZ	Ethnographisch–Archäologische Zeitschrift
FiA	Forschungen in Augst
FiL	Forschungen in Lauriacum
FiRKák	Fiatal Római Koros Kutatók Konferenciakötete
FolArch	Folia Archaeologica
FontArchHung	Fontes Archaeologici Hungariae
FÖ	Fundberichte aus Österreich
GPM	Godišnik na Narodnija Arheologičeski Muzej Plovdiv
HOMÉ	A Hermann Ottó Múzeum Évkönyve
INMVarna	Izvestija na Narodnija Muzej — Varna
JAMÉ	A Nyíregyházi Jósza András Múzeum Évkönyve
JÖAI	Jahreshefte des Österreichischen Archaeologischen Institutes in Wien
JPMÉ	A Janus Pannonius Múzeum Évkönyve
JRGZM	Jahrbuch der Römisch-Germanischen Zentralmuseums
KJb	Kölner Jahrbuch für Vor- und Frühgeschichte
KMMK	A Komárom–Esztergom Megyei Múzeumok Közleményei
MBV	Münchener Beiträge zur Vor- und Frühgeschichte

MFME	A Móra Ferenc Múzeum Évkönyve
MittArchInst	Mitteilungen des Archäologischen Instituts der Ungarischen Akademie der Wissenschaften
Mitt. ÖGUF	Mitteilungen der Österreichischen Gesellschaft für Ur- und Frühgeschichte
MonPiot	Monuments et Mémoires publ. par l'Académie des Inscriptions et Belles Lettres, Fondation Piot
ProcPrehistSoc	Proceedings of the Prehistoric Society
RCRF	Rei Cretariae Romanae Fautores Acta
RégFüz	Régészeti Füzetek
RégKut	Régészeti Kutatások Magyarországon
RIU	Römische Inschriften in Ungarn
RLÖ	Der römische Limes in Österreich
RÖ	Römisches Österreich
SJ	Saalburg Jahrbuch
SMK	Somogyi Múzeumok Közleményei
Spisy AÚB	Spisy Archeologického Ústavu AV ČR Brno
StudArch	Studia Archaeologica
StComit	Studia Comitatus
ŠtZ	Študijne Zvesti Archeologického Ústavu Slovenskej Akadémie Vid
SzBBME	A Szekszárdi Béni Balogh Ádám Múzeum Évkönyve
TitAq	Tituli Aquincenses
TRH	Kovács, P. (Hrsg.): Tituli Romani in Hungaria reperti. Supplementum. Budapest–Bonn, 2005.
VAMZ	Vjesnik Archeološkog Muzeja u Zagrebu
VMMK	A Veszprém Megyei Múzeumok Közleményei
WMMÉ	A Wosinsky Mór Múzeum Évkönyve