

SPECIMINA OPERA IUVENUM

Szemelvények 7.

8

Válogatás a PTE BTK 36. Országos Tudományos
Diákköri Konferencián (2023) I-III. helyezést elért
hallgatóinak pályaműveiből



TUDOMÁNYOS DIÁKKÖRI TANÁCS

Szemelvények 7.

Szemelvények 7.

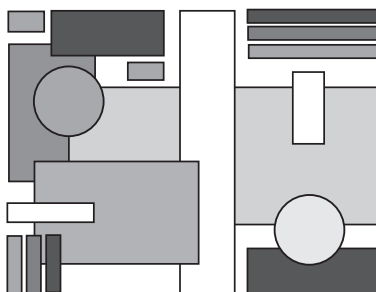

Válogatás a PTE BTK 36. Országos Tudományos Diákköri Konferencián
(2023) I-III. helyezést elért hallgatóinak pályaműveiből

Szerkesztette:

BALATONYI JUDIT – BALIKÓ FANNI – BARABÁS GÁBOR –
BÖHM GÁBOR – KOVÁCS VERONIKA – POHÁRNOK MELINDA

Specimina Operum Iuvenum

a Pécsi Tudományegyetem Bölcsész- és Társadalomtudományi Kar
Tudományos Diákköri Tanácsának sorozata

Alapító sorozatszerkesztő:

FEDELES TAMÁS

A kötet megjelenésére az NTP-HHTDK-22-0045 azonosító számú,
A hazai Tudományos Diákköri műhelyek és rendezvényeik támogatása
című pályázat keretében kerül sor.

A kötet megjelenését támogatta:



EMBERI ERŐFORRÁSOK
MINISZTERIUMA



EMBERI ERŐFORRÁS
TÁMOGATÁSKEZELŐ



Nemzeti
Tehetség Program

© A szerzők

© A szerkesztők

Tartalom

Előszó	7
--------------	---

HUMÁNTUDOMÁNYOK

NYELVÉSZET

HAGYMÁSI JUDIT

Csak nem, csaknem, csak azért is, csakazértis?

Csak partikulát tartalmazó konstrukciók vizsgálata 11

VIRÁG ANNA

Kötőszónak látszik bár, de vannak ellenérvek.

A *bár* újszerű megközelítése 39

IRODALOMTUDOMÁNY

CSANÁDY NIKOLETT

A kegyes nőtől a honleányig. Takáts Éva életműve

a 18–19. század társadalmi folyamatainak tükrében 65

SIMON REBEKA PETRA

Readers and Reading in *Northanger Abbey*: When the Vulgar

Reader Enters the World 89

GERMANISZTIKA

IGNÁCZ BARBARA

„The German Dream“. Biberkopf-Darstellungen
in Alfred Döblins *Berlin Alexanderplatz* und

Burhan Qurbanis gleichnamigem Film 115

TÖRTÉNETTUDOMÁNY ÉS NEVELÉSTÖRTÉNET

HODÁSZ KATA

- „Ezek a feladatok nem mindennapiak, ezek rendkívül nehéz feladatok.” Pillanatképek a pécsi Állami Gyógypedagógiai Iskola történetéből (1946–1955) 135

KOVÁCS DÁNIEL

- A hivatalviselő elit prozopográfiai vizsgálata Somogy vármegyében 1808 és 1830 között. A hivatali előélet megléte vagy hiánya, a hivatali előmenetel állomásai 155

PSZICHOLÓGIA

BÖLCZ DÓRA – MATOS SÁRA ANNA

- A szexuális erőszak elkövetőinek és áldozatainak megítélése a nemierőszak-mítoszok és a szépségstereotípiák tükrében 177

CSÁNYI EDIT

- A női színlelt orgazmus kapcsolata a szocioszexualitással, pármegtartási stratégiákkal és párkapcsolati elégedettséggel 209

DUDÁS BARNABÁS – SÜLI PÁLMA

- Mi van a dobozban? A lootbox használat lélektana 235

TÁRSADALOMTUDOMÁNYOK

KOPUNOVIC DÁVID

- A reflexív impotencia jelenségének vizsgálata magyar fiatal felnőttek körében 265

MARKÓ ESZTER

- Pécs rejtőzködő „bádoggvárosa”. Narratívák a lakhatási szegénységről 287

- A kötet szerzői 309

Előszó

Kötetünkben a 36. Országos Tudományos Diákköri Konferencia (OTDK) díjazott hallgatóinak tanulmányaiból adunk közre válogatást. 2023 tavaszán az Országos Tudományos Diákköri Konferenciára 83 pécsi bölcsészhallgató 76 pályamunkával nevezett sikeresen. Hallgatóink 5 szekcióban – a Humán Tudományi, Társadalomtudományi, Pedagógiai, Pszichológiai, Andragógia és Könyvtártudományi, Tanulás- és tanításmódszertan, tudástechnológiai, illetve Művészeti és művészettudományi szekciókban – versenyeztek, amelyből 31 kiemelkedő eredmény született. 11 első, 11 második, 10 harmadik helyezést szereztek meg, és 14 pályamű különdíjban is részesült.

Gyűjteményes kötetünkben – erre utal könyvsorozatunk alcíme – szemlévényeket mutatunk a Karunkon folyó tehetséggondozó munka eredményeiből. A válogatásban számos tudományterület képviselteti magát, így található értekezés a történelem, az irodalomtudomány, a nyelvtudomány, a germanisztika, a pszichológia, a szociológia és a kulturális antropológia tárgyköréből egyaránt. A szövegek remekül mutatják, hogy karunk tudományos műhelyei milyen izgalmas, újszerű, alkalmasint aktuális és problémaérzékeny tudományos témákat preferálnak.

A kötet, ahogy a Fedeles Tamás – a Kari Tudományos Diákköri Tanács korábbi elnöke – által elindított *Specimina Operum Iuvenum* sorozat korábban megjelent darabjai is, kettős célt fogalmaz meg. Legfontosabb ezek közül természetesen az, hogy a tudomány iránt fogékony új generáció első jelentősebb eredményeit közreadja, de egyúttal arra is vállalkozik, hogy a Bölcsész- és Társadalomtudományi Karon folyó magas színvonalú tehetséggondozó munkáról tanúságot tegyen. Továbbá a tanulmányok közreadásával elmélyült kutatásokra szeretnénk ösztönözni Karunk tehetséges, ambiciózus hallgatóit, lehetőség szerint újtárra indítva ezzel a jövő tudós nemzedékét.

Az elmúlt időszakban jelentős emelkedést mutató TDK-részvételi adatok (2021-ben 66, 2023-ban 76 pályaművel indultunk) arra engednek kö-

vetkeztetni, hogy ebbéli törekvéseink nem maradnak eredménytelenek, és egyre többen látnak lehetőséget egy sikeres kutatói pálya kiépítésében. Jelen kötetünkkel ehhez kívánunk jó munkát és sikereket minden jelenlegi és leendő szerzőnknek, minden TDK-zó hallgatónak, valamint témavezetőiknek.

Pécs, 2023. május 31.

A szerkesztők

HUMÁNTUDOMÁNYOK

NYELVÉSZET

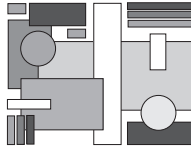

HAGYMÁSI JUDIT

Csak nem, csaknem, csak azért is, csakazértis? Csak *partikulát tartalmazó konstrukciók vizsgálata*

Csak nem, csaknem, csak azért is, csakazértis?

Investigation constructions with the particle *csak*

In my paper, I discuss constructions with the Hungarian particle *csak* – *csak azért is, csakazértis, csak nem, csaknem* – from a phonetic, syntactic and semantic point of view. The phenomenon has not yet been exhaustively investigated in Hungarian generative linguistics, so my main aim is to give a comprehensive picture of the constructions. In this paper, I will first give an overview of the types of particle *csak* constructions, and then present the Varga model of intonation used for formal analysis and the ReALIS pragmasemantic theory. I will then turn to the presentation of the constructions. Among the constructions, I will first discuss two different uses of the particle *csak*. Then I will examine the construction of merged *csaknem* and separately written *csak nem*. I have relied on my own native intuition for the claims, and I have also conducted a corpus search in the MNSZ2 dataset and the BEA database. The analysis shows which stress and intonation patterns the constructions may have, which *csak* types are found in them, and which meanings are associated with the constructions in each case. In discussing the constructions, I will also discuss how the particular formation can be considered compositional. As a result of my research, it can be said that when the particle *csak* collocates with another element, there are both (partially or fully) compositional and non-compositional variants of the constructions under study. In such cases, the particle *csak* typically retains its meaning, but it can also be associated with another element when it means something else, either partially or wholly. On the basis of my investigations, it is also worthwhile to establish an intermediate category, which I have called partially compositional, characterised by the fact that the meaning of the elements is retained to some extent, but which cannot be called fully compositional.

Keywords: pragmasemantic theory, hungarian particles, particular formation in the hungarian language, discourse representation theory

1. Bevezetés

Dolgozatomban olyan konstrukciókat vizsgálok, melyek tartalmazzák a *csak* partikulát. A magyar nyelvben sok ilyen található, pl. *nem csak, csak nem, csak-csak, csak azért is, csak úgy*. Ezek közül a dolgozatomban a *csak nem* és a *csak azért is* szerkezeteket mutatom be, fonológiai, szintaktikai, szemantikai és pragmatikai szempontból. A magyar nyelvészeti szakirodalomban kimerítő elemzést nem olvashatunk a *csak* partikulát tartalmazó alakulatokról. Egyes munkák érintőlegesen említik a *csak/CSAK nem*¹ és a *csak azért is* alakulatot.²

A szerkezetek bemutatásához és elemzéséhez használt példamondatok részben saját példák, részben pedig korpuszokból és szakirodalomból származnak; ez utóbbiaknál minden esetben feltüntettem az adott példa után a forrást. A mondatok megítélésénél saját anyanyelvi intuíciónra támaszkodtam. Az állítások alátámasztásához korpuszvizsgálatot végeztem főként a Magyar Nemzeti Szövegtár (MNSZ2) állományában, de néhány példamondat a BEA Beszélt nyelvi adatbázisból származik.³ A konstrukciók bemutatásakor a formai és a jelentéstani szempontokra is kitérek, valamint a releváns esetekben formális elemzést társítok a szerkezetekhez. A hangtani szempontokhoz a Varga-féle⁴ intonációs modellt használom, amellyel megmutatható az adott mondatok hangsúlyozása és hanglejtése, és így az azonos szósorok közötti jelentésbeli, használatbeli különbség. A mondattani szempontokat (szórend, terminológia) generatív keretben tárgyalom.⁵ A pragmaszemantikai vizsgálathoz pedig a ReALIS elméletet alkalmazom.⁶

Bevezetesként nézzünk egy-egy példát a dolgozatban tárgyalt *csak*-os konstrukciókra (a hangsúlyos CSAK típust nagybetűs írásmóddal jelzem):

¹ GYURIS 2017; KIEFER 1988; PÉTER 1991.

² DÖMÖTÖR 2022.

³ MIHAJLIK ET AL. 2022.

⁴ VARGA 2023.

⁵ É. KISS 1998.

⁶ ALBERTI ET AL. 2021.

- (1) Ez *már csak azért is* felelőtlenség, mert másokat is bajba sodorhat ezzel a viselkedéssel.⁷
- (2) Na elég lehetetlen? *Csakazértis* meglesz!⁸
- (3) *Csak nem* / *CSAK nem* vettek fel az egyetemre?
- (4) *Csaknem* elfelejtettem elmenni a díjátadóra.

Az (1) és (2) esetén a *csak azért is* egybe- és különírt szerkezet van jelen. A dolgozat későbbi pontján látni fogjuk, hogy ez a kétféle használata létezik, ami sokszor jár együtt más írásmóddal a korpuszban. A (3) példában a *csak* és a *nem* szócskák két eltérő szerkezetet alkotnak: ugyanaz a szó sor két különböző hangsúllyal és hanglejtéssel ejtve két különböző jelentést hordoz. A (4) mondatban az egybeírt *csaknem* látható, mely a (3)-ban lévő különírt változatokhoz képest teljesen mást jelent.

A konstrukciók tárgyalásánál kitérek arra is, hogy kompozicionális vagy nem kompozicionális az alakulat. A Frege-féle kompozicionalitási elv értelmében: „A nyelv egy összetett kifejezésének jelentését a kifejezés (szintaktikai) szerkezete, valamint a kifejezés összetevőinek jelentése határozza meg egyértelmű módon.”⁹ Vagyis ilyenkor úgy tekinthető, hogy az elemek csupán egymás mellé kerülnek, és kompozicionálisan kiszámítódik a jelentés. Ilyenkor a részek jelentéséből előáll az egész jelentése. Nem kompozicionális az alakulat, amikor a részek jelentéséből nem áll elő az egész szerkezet jelentése, vagyis új nyelvi elem jön létre. A dolgozatban amellet fogok érvelni, hogy a kettő között átmenet is található, ami azt jelenti, hogy az elemek jelentése valamennyire fellelhető, de mégsem tekinthetők teljesen kompozicionálisnak. Az ilyen szerkezeteket részben kompozicionális alakulatnak nevezem. Vizsgálataim alapján mindegyik típusra találhatunk példát, ezt mutatja meg az 1. táblázat.¹⁰

⁷ MNSZ2, doc#2591.

⁸ MNSZ2, doc#975.

⁹ GYURIS–MALECZKI–VÁRASDI 2008. 4.

¹⁰ Ez a kérdéskör a *csak* további konstrukcióihoz is illeszkedik, pl. *csak így/úgy*, vonatkozó névmás + *csak* (pl. *amit csak*) esetében (l. 9. táblázat).

	Kompozicionális		Részben kompozicionális	Nem kompozicionális	
	logikai <i>csak</i>	dj <i>CSAK</i>		propozicionális	dj típus
<i>(már) csak + azért + is</i>	—	—	<i>(már) csak azért is</i>	—	<i>csakazértis</i>
<i>csak + nem</i>	<i>csak nem</i> (kijelentés)	<i>CSAK nem</i>	<i>csak nem</i> (kérdés)	<i>csaknem</i>	—

1. táblázat: A dolgozatban vizsgált konstrukciók kompozicionalitás szerint

A *csak*-ot tartalmazó konstrukciók vizsgálatának alapjául a bevezető után szakirodalmi ismertetés következik: elsőként áttekintem a *csak* partikula típusainak jellemző jegyeit (2.1), majd bemutatom a dolgozatban használt elemzési kereteket (2.2). Ezután térek át a *csak*-os konstrukciók vizsgálatára (3. fejezet). Elsőként a *csak azért is* (3.1), másodikként a *csak nem* egybe- és különírt változatát tárgyalom (3.2). A dolgozatot összeggzéssel (4. fejezet) zárom.

A dolgozat célja, hogy a vizsgált konstrukciókat széleskörűen feltárja, beleértve ebbe azok különféle hangsúlyviszonyait, grammatikai szerkezetét és a hozzájuk társítható jelentéseket, használati köröket.

2. Szakirodalmi áttekintés

Ebben a fejezetben ismertetem a *csak* fő típusainak jellemző jegyeit (2.1), majd ezután bemutatom a felhasznált elemzési kereteket (2.2).

2.1. A *csak* partikula típusai

A *csak* partikula előfordulásait két fő csoportba oszthatjuk, melyeket a logikai (2.1.1) és a diskurzuszjelölő típusok (2.1.2) jelentik.

2.1.1. Logikai típus

A logikai típusú *csak* partikula elsődlegesen azonosító-kirekesztő értelmezéssel társítható,¹¹ de kifejezhet a korlátozás („senki/semmi egyéb/más”)

¹¹ É. Kiss 1998.

mellett kevelést („nem/semmi több, mint”) is.¹² A logikai *csak* típust alapvetően két csoportra bonthatjuk:¹³ fókuszos *csak* (5), illetve propozíció előtt megjelenő *csak* (6)–(7). A fókusz alatt a kimerítő értelmezést jelölő szerkezeti fókuszt értem, mely a mondattani ábrázolásban is megfigyelhető.

- (5) János *csak* a Börzsönyt járta be.¹⁴
- (6) János *csak* lemásolta a szavakat.¹⁵
- (7) *Csak* János megint elaludt.

Az (5) példa esetén az igekötő az ige után áll, a fókuszált elem kapja a mondat főhangsúlyát; a továbbiakban erre inverz szórendként utalok. A *csak* partikula a predikátum egy bővítőjére vonatkozik, mely (5) esetén a Börzsöny: kizárólag a Börzsönyt járta be János, és azon kívül semmi mást. A (6)–(7) példában igekötő-ige sorrend figyelhető meg, vagyis a szórend egyenes. A *csak* partikula hatókörében szerepelhet maga a predikátum (6), de akár egy egész szituáció is (7). A (6) mondat jelentése, hogy János semmi mást nem csinált, csupán lemásolta a szavakat (de például nem tanulta meg). A (7) esetén pedig, hogy semmi más nem történt, csupán annyi („csak az van”), hogy János megint elaludt (és nem valami jelentősebb esemény történt).

A *csak*-ot egyes mondatokban értékelő skaláris partikulának is tekinthetjük, mely egy skála két olyan fokát állítja szembe egymással, melyek különböző értéket képviselnek.¹⁶ A (8) esetén például a pizza egy alacsonyabb „presztízs” jelleggel egy minőségi skála alacsonyabb szintjén áll. Más hangsúlyozással a *csak* partikula vonatkozhat az *egy*-re is (9), ez esetben a skála mennyiségi (egy pizzát evett meg, és nem többet).

- (8) Mari *csak* (egy) PIZZÁT evett.¹⁷
- (9) Mari *csak* EGY pizzát evett.¹⁸

¹² FÁBRICZ 1986.

¹³ É. KISS 1998.

¹⁴ É. KISS 1998. 48.

¹⁵ É. KISS 1998. 49.

¹⁶ É. KISS 2006.

¹⁷ É. KISS 2006. 44.

¹⁸ É. KISS 2006. 44.

A fejezet korábbi példamondataiban fellelhető *csak* típusok mellett megfigyelhetünk egy további típust is, amely *de* értelemmel társul (10). Ezt a típust a magyar generatív nyelvészetben még nem vizsgálták; a hagyományos nyelvtanban viszont – éppen e miatt a használata miatt – a *csak* partikulát ellentétes kötőszóként is számontartják.

(10) Lenne kedvem játszani, *csak* tanulnom kell.

A *csak* a (10) példában helyettesíthető *de*-vel, ami nem változtatja meg a mondat jelentését. A helyettesíthetőség alátámasztható egyrészt azzal, hogy a *csak* és a *de* partikula is kötőszói szerepben jelenik meg;¹⁹ másrészt a szócskák mellé nem tehető be sem még egy *de*, sem egy másik kötőszó. Ez a jelenség megfigyelhető már a gyermeknyelvben is,²⁰ melynek részletesebb kifejtése nem képezi jelen dolgozat tárgyát.

2.1.2. Diskurzusjelölő típus

A diskurzusjelölőket – mint például *hát*, *így*, *ilyen* – többen vizsgálták a magyar nyelvben.²¹ Többek között diskurzuspartikulának,²² pragmatikai kötőszóknak,²³ modális²⁴ vagy árnyaló partikulának²⁵ is nevezik őket, azonban a diskurzusjelölő a legsemlegesebb elnevezés, mivel a funkcionális oldaláról közelíti meg a nyelvi elemeket,²⁶ továbbá a diskurzusjelölők csoportja tartalmazza a diskurzuspartikulákat.²⁷ A nemzetközi szakirodalomban pragmatikai jelölőknek is nevezik.²⁸ Dolgozatomban Schirm alapján²⁹ a diskurzusjelölő elnevezést használom.

¹⁹ Vö. SCHIRM 2021. 17.

²⁰ HAGYMÁSI–KLEIBER 2022.

²¹ Pl. FÁBRICZ 1986; DÉR 2020; GYURIS 2008; SCHIRM 2011.

²² GYURIS 2008.

²³ NÉMETH T. 1996.

²⁴ KIEFER 1988.

²⁵ PÉTERI 2001.

²⁶ SCHIRM 2011.

²⁷ DÉR 2009.

²⁸ L. pl. AIJMER ET AL. 2006.

²⁹ SCHIRM 2011.

Gyuris a diskurzuspartikulák fogalmát a következőképpen határozza meg: nem változtatják meg a mondat deskriptív vagy propozicionális tartalmát, nem válaszolnak kérdésre, nem tagadhatók.³⁰ További diskurzusjelölőkre jellemző jegyeket sorol fel Schirm, Furkó besorolási rendszerét idézve, ilyen például a változó hatókör, kontextusfüggőség, multifunkcionalitás.

A *csak* partikuláról többek között Gyuris 2008-as munkájában³¹ olvashatunk részletesebben. A diskurzusjelölő *csak* típusnak két változata van: hangsúlyos (11), illetve hangsúlytalan (12):

(11) János CSAK tehetséges.³²

(12) Egyél *csak!*³³

A (11)-ben a *csak* partikula a *mégis* szócskához hasonló jelentéssel társul, a jelenlegi állítás ellentétes a korábbival, továbbá inkompatibilis a kontextussal.³⁴ A (12) esetén a hangsúlytalan diskurzusjelölői *csak*, mely felszólító mondatmodalitással áll, jelenthet bátorítást, sürgetést, illetve fenyegetést is;³⁵ hangsúlyozástól és kontextustól függően.³⁶

2.2. Elemzési háttér

A konstrukciók elemzéséhez a Varga-féle intonációs modellt (2.2.1), illetve a ReALIS pragmaszemantikai elméletet (2.2.2) használtam; ezeket mutatja be röviden a következő két alfejezet.

2.2.1. Varga-modell

A dolgozatban tárgyalt konstrukciók – *csak azért is*, „*csakazértis*”, *csak nem*, *csaknem* – hangsúlyozása és hanglejtése eltérő lehet, ami jelentéskülönbség-

³⁰ Vö. NÉMETH T. 1996.

³¹ GYURIS 2008.

³² GYURIS 2008. 640.

³³ GYURIS 2008. 645.

³⁴ GYURIS 2008.

³⁵ FÁBRICZ 1986.

³⁶ GYURIS 2008.

gel is együtt járhat, emiatt fontosnak tartottam, hogy a vizsgált szerkezetek releváns szupraszegmentális jegyeit formális eszköztár segítségével is pontosan ábrázoljam. Mindez a Varga-féle intonációs modellel³⁷ megragadható. Varga alapvetően hat terminális jelet használ: teljes esés [\searrow], eső-emelkedő [\swarrow], emelkedő-eső [\wedge], emelkedő [\nearrow], magas monoton [$\bar{\quad}$], és süllyedés [\searrow]. A terminális jel a terminális kontúr jele, ez utóbbi pedig ismétlődő, diszkrét, értelmes beszéddallam, amely képes önálló megnyilatkozásokon megjelenni.³⁸ A terminális szó arra utal, hogy ez a frázis lezáró része, amely az utolsó hangsúlyos szótagon kezdődik. Az elemzések megértéséhez három további (nem terminális) jel ismerete elengedhetetlen: a szünet [$|$], mely a terminális kontúrok közötti szünetet jelöli, a félig-eső [\downarrow], ami a hangsúlyosságot jelzi (minimálisan eső dallamvonallal társulva), továbbá a felhúzás [\uparrow], mely azt jelenti, hogy egy szótagot magasabban ejtünk, mint az előző kontúr hangsúlyos kezdőszótagját. Jelen dolgozat szempontjából nem szükséges a teljes Varga-féle intonációs modell ismertetése, emiatt csupán két logikai (fókuszos) *csak*-ot tartalmazó mondaton keresztül mutatom be a jelölésrendszer használatát (13)–(14), amelyekben a két legtipikusabb terminális kontúr jelenik meg: a teljes esés, valamint az emelkedő-eső hanglejtés. A *csak* mindkét esetben hangsúlytalan.

(13) *Csak* \searrow Izabella vette meg a lakást. / *Csak* \downarrow Izabella vette (\downarrow) meg a \searrow lakást.³⁹

(14) *Csak* \wedge Izabella vette meg a lakást? / *Csak* $\bar{\quad}$ Izabella vette ($\bar{\quad}$) meg a \wedge lakást?⁴⁰

A hangsúlyos diskurzusjelölő *csak*-ot VARGA nem elemzi formálisan a tanulmányaiban (pl. in prep.), továbbá a *csak*-os konstrukciókról sem tesz említést, emiatt a dolgozatomban a felvázolt alaptípusok alapján próbálok meg a szerkezetekhez intonációs ábrázolást társítani.⁴¹ (Egy adott mondat intoná-

³⁷ VARGA 2023.

³⁸ VARGA 2023. 5.

³⁹ VARGA 2023. 26.

⁴⁰ VARGA 2023. 26.

⁴¹ Természetesen a korpuszokban nincsenek Varga-féle intonációs jelek, így csak a könnyebb értelmezés érdekében társítottam hozzájuk a kontextus alapján legvalószínűbb kontúrt.

ciós mintájában lehetnek különbségek. A példák Varga-féle elemzéséhez az anyanyelvi intuíción szerinti legtermészetesebb intonációs mintát jelölöm, de nem kizárt, hogy más beszélő más mintát társítana a szósorokhoz. A vizsgálat szempontjából a kisebb eltéréseknek nincs jelentősége.)

2.2.2. ReALIS

Némely *csak*-ot tartalmazó konstrukcióhoz (*csakazértis*, *csak nem*) pragmaszemantikai szempontú formális elemzést társítok a jelentés pontosabb meghatározása érdekében, melyhez a ReALIS elméletet alkalmazom.⁴² A dolgozatom szempontjából nem szükséges a teljes ReALIS modell alapos kifejtése; célom csupán a modellt rövid ismertetése után a jelölésrendszer azon részeinek bemutatása, melyek elengedhetetlenek a formális elemzések megértéséhez.

A ReALIS egy formális dinamikus pragmaszemantikai rendszer, melynek kiindulópontja a Kamp-féle diskurzuszereprezentációs elmélet.⁴³ A ReALIS a klasszikus pragmatika eredményeit⁴⁴ formalizálja, miközben jobban tekintetbe veszi a hallgató (címzett) szerepét is a folyamatban: a beszélgetésben részt vevő szereplők mentális állapotát rekurzív módon rögzíti, vagyis nem csupán a világról való tudásukat kódolja, hanem az egymásról feltételezett információdarabkákat is, mint például a beszélő vélekedése a hallgató vágyairól a beszélő szándékaira vonatkozóan. Így tehát a ReALIS elmélet reprezentálni tudja a beszélő és a hallgató mentális állapotát, mellyel formálisan megragadható, hogy egy adott megnyilatkozás milyen kontextusban hangozhat el, milyen beszélői/hallgatói mentális állapot meglétét feltételezi.

A mentális állapot gazdája tipikusan a beszélő: „én” (i, I) vagy a hallgató: „te” (u, you), valamint lehet egy harmadik, nem megnevezett személy is: „valaki más” (o, other). A mentális állapot különböző modalitásokat fejezhet ki: vélekedést (B, belief), vágyat (D, desire), szándékot (I, intention), illetve autoritást (A, authority). Ez utóbbi kifejezhet jogot, de képességet is. Fontos paraméter még az idő, amely lehet múlt [↓], jövő [↑], illetve jelen (ami jelöletlen). Az adott címkéhez (gazda, modalitás, idő) tartozik egy intenzitásér-

⁴² ALBERTI ET AL. 2021.

⁴³ KAMP-GENABITH-REYLE 2011.

⁴⁴ PL. SEARLE 1976.

ték, melynek jelzése egy 11 fokú skálán történik -5 -től $+5$ -ig, ahol a -5 jelzi a maximálisan hamis, a $+5$ a maximálisan igaz, a 0 pedig a semleges értéket. Például az *e*: *esik a hó* eventualitás esetén az $iB = -5$ azt jelenti, hogy biztos vagyok benne, hogy nem esik a hó; az $iB = +5$ jelentése, hogy meg vagyok győződve róla, hogy esik a hó, míg az $iB = 0$ azt mutatja, hogy a beszélőnek fogalma sincs róla, hogy esik-e a hó. Az intenzitásértékekre előjel nélkül is hivatkozhatunk, például az $iB = 5$ jelentése, hogy biztosan tudom, hogy esik-e a hó. Egy adott mondattípushoz tartozó paraméterérték természetesen nem mindig teljesen egyértelmű, ennek jelzésére szolgál a vessző (‘ vagy ’), mely a megadott értéktől való kisebb-nagyobb eltérést reprezentálja (egy vonás két skálapontot jelent).

Az alfejezet lezárásaként tekintsünk egy rekurzív, beágyazott példát. Az *e*: *esik a hó* eventualitásnál maradván az $iBuB = ' + 4 \bullet 0$ összetett képlet azt kódolja, hogy a beszélő (*i*) $+4$, vagy annál kicsit kisebb (‘) intenzitással úgy véli (*B*), hogy a hallgatónak (*u*) semmilyen véleménye nincs a dologról (*0*): ‘Szerintem neked fogalmad sincs róla, hogy esik-e a hó’. Amikor egy rekurzív képlet esetében csak egy paraméterérték releváns, azt aláhúzással jelöljük, például: $iDuD = +5$, vagyis azt szeretném, hogy maximális vágyad legyen, hogy essen a hó.

A dolgozatban alkalmazott formális elemzések mindig a beszélő mentális állapotát reprezentálják egy adott *e* eventualításra.

3. *Csak*-ot tartalmazó konstrukciók

Ebben a fejezetben különféle *csak*-os alakulatokat tárgyalok. A példák mentén megvizsgálom a kompozicionalitást, továbbá megpróbálom megállapítani a konstrukcióban szereplő *csak* partikula típusát is (logikai, diskurzusjelölő).⁴⁵ Az alakulatok bemutatásakor formai és jelentéstani szempontokra is kitérek, valamint a releváns esetekben formális elemzést társítok a szerkezetekhez.

Az első alfejezetben (3.1) az egybe- és különírt *csak azért is* konstrukciót, a másodikban (3.2) a *csak nem* és *csaknem* alakulatot tárgyalom, illetve utóbbit összehasonlítom a *szinte/majdnem* szavakkal.

⁴⁵ Vö. 9. táblázat.

3.1. *Csak azért is*

Ebben az alfejezetben a *csak azért is* konstrukciót tárgyalom, amely kétféle hangsúllyal és kétféle jelentéssel fordulhat elő (15)–(16). Mind az elvégzett korpuszvizsgálat, mind a saját anyanyelvi intuícióm azt mutatja, hogy írásban is megkülönböztetődik a két szerkezet (annak ellenére, hogy a helyesírás szerint nem kodifikált az egybeírt változat).

(15) *Már csak azért is* vettem még egy üveg bort, | mert holnap nem lesz bolt.

(16) *Csakazértis* veszek még egy bort!

A *csak azért is* esetén az *azért* szócskán van a főhangsúly, ilyenkor különírva érezzük jónak a konstrukciót (15). Ahol pedig a *csak* szócskán van a hangsúly, ott úgy érezzük, egybe kellene írni a *csakazértis*-t (16). Ezt az egybeírási intuíciót támogatja az elvégzett korpuszvizsgálat is:

(17) Van ez a szó: CSAK AZÉRT IS, háromba írják, de talán össze lehetne húzni, mert egytagú indulat van mögötte.⁴⁶

Mindezek alapján a továbbiakban az egyszerűség kedvéért különírt (3.1.1) és egybeírt (3.1.2) változatként utalok a szerkezetekre.

3.1.1. (Már) csak azért is

Ebben az alfejezetben a *(már) csak azért is* szerkezetet mutatom be (18). Hangtani szempontból elmondható, hogy az *azért* szócskán van a főhangsúly, a *csak* partikula hangsúlytalan. A *(már) csak azért is* szerkezet jelentése, hogy a mondatban megnevezett indok másodlagos, nem a fő indok: az *is* további indokot jelöl, míg a *csak* partikula az indok másodlagosságát, alacsonyabb presztízs jellegét mutatja.⁴⁷

⁴⁶ MNSZ2, doc#2194.

⁴⁷ Vö. 2.1.1, (8).

- (18) A |jelző (és |társa, a |határozó) már csak |azért is |szükséges, | mert a |versbe |levegő kell.⁴⁸

Mondattani és jelentéstani szempontból is érdekes, hogy a (*már*) *csak azért is* konstrukcióban a *csak* és az *is* szócska egy szerkezeten belül fordul elő. Nem lehet mindkettő logikai típusú, mivel a logikai *csak* és a logikai *is* egy tagmondaton belül nem vonatkozhat ugyanarra az összetevőre, merthogy jelentésük ellentmondó: a *csak* partikula azt fejezi ki, hogy kizárólag egy dologra vonatkozik az állítás, és nem többre, míg az *is* szócska ennek ellenkezőjét jelenti, nem csupán egy adott elemre igaz az állítás, hanem legalább még egyre.

A *csak azért is* konstrukció korpuszvizsgálata során (MNSZ2) megfigyeltem, hogy a magyar nyelvben gyakran fordul elő ez a szerkezet, sok esetben *már*-ral együtt, valamint tagadott verzióban is (2. táblázat). A szerkezet előtti *már* szócska gyakori előfordulását, valamint a *mert* kezdetű folytatást megfigyelhetjük a (18) példán is.⁴⁹ (Megjegyzendő, hogy a *már* nélküli előfordulások jelentős részénél valójában az egybeírt jelentésében szerepel.)

MNSZ2	előtte <i>már</i> (db)	utána <i>mert</i> -es folytatás (db)	összes előfordulás (db)
<i>csak azért is</i>	10388	8263	11810
<i>csak azért se(m)</i>	4445	3719	4740

2. táblázat: A szerkezet előtti *már* és utáni *mert*-es folytatás számszerűen

A vizsgált példák alapján úgy tűnik, hogy a szerkezet magja az *azért-mert(/hogy)* szópár, vagyis a beszélő célja egy indok megnevezése. Ezt támasztja alá a helyettesíthetőség vizsgálata is. Az *azért* megőrzi a jelentését, *amiatt*-tal helyettesíthető (19), ezzel szemben a *csak* és az *is* szócskákat nem helyette-

⁴⁸ MNSZ2, doc#577.

⁴⁹ Megjegyzendő, hogy az MNSZ2 állományában a teljes *már csak azért is* előfordulást nézve (10388 találat) 60%-ban (6231 esetben) elliptikus a szerkezet.

síthetjük más szavakkal (20)–(21), ami arra utal, hogy itt ezek a szavak egy rögzített konstrukciót alkotnak.

- (19) *✓Csak amiatt is szeretnék meghívni ebédre, mert a múltkor te fizettél.*
- (20) **Kizárólag azért is szeretnék meghívni ebédre, mert a múltkor te fizettél.*
- (21) **Csak azért szintén szeretnék meghívni ebédre, mert a múltkor te fizettél.*

Azért, hogy feltárjuk a (*már*) *csak azért is* konstrukció grammatikai jellemzőit, szükséges a szerkezet elemeit külön-külön is megvizsgálni. Amennyiben a szerkezet egy-egy elemét kivesszük, kissé eltérő jelentést kapunk. Tekintsük kiindulópontnak a csupán *azért-mert* szópárt tartalmazó (22) példamondatot (mivel ez a szerkezet magja), ami fókuszos szerkesztettségű, de a kirekesztés kevésbé érződik; a mondat az indokot említi, arra helyezi a hangsúlyt. A (23)-ban a *csak* szócska miatt egyértelműen fókuszos a mondat, a kirekesztés erőteljesebben van jelen, vagyis ez az egyetlen indoka az adott dolognak. A két mondat azonos hanglejtéssel társul.

- (22) *|Azért meséltem el neked a 'történetet, | mert 'bízom benned.*
- (23) *Csak |azért meséltem el neked a 'történetet, | mert 'bízom benned.*

Azt látjuk tehát, hogy ha az *azért-mert*-hez a *csak* partikulát kapcsoljuk, akkor az alakulat kompozicionális marad, a *csak* szócska logikai típusa van jelen: azonosító-kirekesztő értelmezés, fókuszos szerkesztettség. Viszont, ha megvizsgáljuk, mi történik akkor, ha az *is* társul az *azért-mert*-hez, már nehezebb az alakulat jellemzőinek megállapítása: a fókuszos jelentés megszűnik. Megfigyelhetjük, hogy az *azért is* együttes előfordulásakor a mondat lehet mind inverz (24), mind egyenes szórendű (25). Mindkét szórend esetén az *is*-nek az a használata van jelen, ami előfeltételezi, hogy legalább plusz egy másik elemre igaz az adott állítás,⁵⁰ amit a transzformációs gene-

⁵⁰ Vö. KIEFER 2007.

ratív grammatikában⁵¹ hagyományosan kvantorként elemzünk. A kvantoros kifejezés mindig egyenes szórenddel áll, így ebben az esetben is azt várnánk, hogy a (25) mondat szórendje lesz a preferáltabb, mégis inverz szórenddel tűnik grammatikusabbnak a szósor (24).

(24) *Azért is* meséltem el neked a történetet, mert bízom benned.

(25) [?]*Azért is* elmeséltem neked a történetet, mert bízom benned.

Mindez azt mutatja, hogy ugyan jelentésében a logikai *is* van jelen, grammatikailag mégsem kvantor. Ennek magyarázata lehet, hogy itt az *azért is* egy rögzített konstrukció része, valamint, hogy az *is* diskurzusjelölőként járul a meglévő (fókuszos) szerkezethez, nem változtatva meg a szórendet.

További érv lehet az *is* diskurzusjelölői viselkedése mellett, hogy tagadás esetén a *csak azért is* szerkezet előfordulhat abban a formában is, amikor az *is* és a *nem* szavakból nem válik *sem* (26). Az *is* logikai használatára az jellemző, hogy a *nem* tagadószóval *sem*-et alkot,⁵² viszont a diskurzusjelölői *is*-ből nem lesz *sem*.⁵³ Fontos megjegyezni, hogy a szerkezet sokkal gyakrabban jelenik meg *sem*-mel (27), vagyis az *is nem* egy nem tipikus előfordulás.⁵⁴

(26) Na de, egy amerikai cég *csak azért is nem* fektet be, ha nem bízhat a biztos profitban.⁵⁵

(27) [...] soha nem fogok ezért bocsánatot kérni Tőle, már *csak azért sem*, mert soha nem fogom megtudni, valóban létezik -e, vagy csak szórakozik valaki.⁵⁶

A fenti példák tehát azt mutatják, hogy ugyan az *is* nem tekinthető diskurzusjelölőnek a szerkezetben (tagadása alapvetően *sem*), mindenesetre bizonyos esetekben diskurzusjelölői viselkedést mutat (tagadása lehet *is nem*).

⁵¹ Pl. É. Kiss 1998.

⁵² L. pl. É. Kiss 1992.

⁵³ Futó 2020.

⁵⁴ MNSZ2-ben 8 találat a *csak azért is nem*-re (2 azonban kizárt), míg a *csak azért sem*-re 4543 előfordulás van.

⁵⁵ MNSZ2, doc#2196.

⁵⁶ MNSZ2, doc#975.

Valamint a jelentése ugyan fellelhető (egy további indokot jelöl), viszont grammatikailag nem jár együtt kvantoros szerkezettel (utána gyakori az inverz szórend). Hozzájárulása tehát részben kompozicionális.

Az alfejezet összegzéseként vessük össze az alábbi mondatpárt. A (28)-ban az *azért–mert* szerkezet szerepel, míg (29)-ben a vizsgált (*már*) *csak azért is* konstrukció.

(28) Ez a ^lkönyv ^lazért tetszett ^lnekem, | mert ⁻ lány a ^lfőszereplője.

(29) Ez a ^lkönyv *már csak* ^lazért is tetszett ^lnekem, | mert ⁻ lány a ^lfőszereplője.

Az *azért*-ot tartalmazó mondat egy egyszerű kijelentés (28), mely megnevezi az indokot; míg ha a mondatban a (*már*) *csak azért is* szerkezet van jelen (29), a jelentés az lesz, hogy a megnevezett indok másodlagos, nem a fő indok. Az *is* partikula jelzi, hogy egy további indokról van szó, a *csak* pedig mindehhez azt teszi hozzá, hogy ez egy másodlagos, alacsonyabb presztízsű indok. A *csak* tehát nem az azonosító-kirekesztő értelmezésével van jelen (nem jelent kizárólagosságot). Felmerül a kérdés, hogy vajon mi a *már* partikula szerepe a szerkezetben. Úgy tűnik, hogy a *már* szócska segít a szerkezet gördülékenyebb használatában, de enélkül is jólformált a mondat.⁵⁷ Ennek vizsgálata további kutatást igényel, mellyel a jövőben kiegészítem e vizsgálatot.

3.1.2. „Csakazértis”

Az előző alpontban tárgyalt *csak azért is*-től eltérő hangsúllyal és jelentéssel fordul elő az egybeírt *csakazértis*. A hangsúlyozást tekintve egyetlen erős hangsúly kerül a szerkezetre (30). Az alakulat jelentése pedig az, hogy az adott állítás (negatív (31) vagy pozitív (32)) dacból történik. Ez a nem kompozicionális alakulat diskurzusjelölői funkcióban érhető tetten, mivel a mondat propozicionális szerkezetét nem változtatja meg, viszont plusz érzelmi töltettel bír (33). Emellett a szerkezet tagadott formában is előfordulhat (34).

⁵⁷ Vö. 2. táblázat.

- (30) \Csakazértis megírom a TDK-t!
- (31) Szerintem dachból *csakazértisből* lehet hogy negyvenötlet fog manni [menni].⁵⁸
- (32) A *csakazértis* magabiztossága, lám, csodákra képes!⁵⁹
- (33) Na elég lehetetlen? *Csakazértis* meglesz!⁶⁰
- (34) Egyébként én tudatosan nézem a reklámokat, és *csakazértsem* veszek olyat!!!⁶¹

Az egybeírt konstrukció gyakori előfordulását a MNSZ2-ben végzett korpuszvizsgálat is alátámasztja (3. táblázat). A konstrukciók tagadott formában is tetten érhetők, viszont kevésbé jellemzők: *csakazértse(m)*-re 86 db, *már-csakazértse(m)*-re pedig 2 db találat van.

MNSZ2	előtte <i>már</i> (db)	utána <i>mert</i> -es folytatás (db)	összes előfordulás (db)
<i>csakazértis</i>	12	12	800
<i>csakazértse(m)</i>	2	3	86

3. táblázat: A konstrukció előtti *már* és utáni *mert*-es folytatás számszerűen (a szerkezet utáni 5 elemet tekintve)

A *csak azért is*-hez képest az egybeírt konstrukció előtt a *már* szócska nagyon ritkán jelenik meg. Ez is azt támasztja alá, hogy itt egy másik szerkezet van jelen. A *csakazértis* tipikusan nem vár folytatást, ami nem meglepő, hiszen itt már nem érhető tetten az *azért-mert* ok-okozati jelentés. Mondattani szempontból az jellemző rá, hogy jellemzően egyenes szórenddel jelenik meg⁶²; inverz szórenddel csupán akkor, ha a mondat, amihez társul, eredetileg is inverz, például felszólítás és tagadás esetén.

⁵⁸ BEA

⁵⁹ MNSZ2, doc#1038.

⁶⁰ MNSZ2, doc#975.

⁶¹ MNSZ2, doc#975.

⁶² Vö. (30).

A vizsgált szerkezetek jelentésének pontosabb meghatározását segíti a pragmaszemantikai keretben végzett formális elemzés. A *csakazértis* és *csakazértsem* konstrukciók jelentése valamiféle dac, makacs ellenszegülés, ami a \Re ALIS megközelítésében valamiféle paraméterérték-ellentétben ragadható meg: vélekedés (B), vágy (D), szándék (I) vagy autoritás (A). A *csakazértis*-t tartalmazó (30) elemzése a 4. táblázatban olvasható. A feladó mentális állapotának reprezentálása az *e1*: *megírom a TDK-t* eventualitásra vonatkozik. A (30) példa esetén tehát a paraméter-ellentét az autoritás és a szándék dimenziójában áll fenn.

$iBoBiA = -5$	mások azt gondolják, hogy nem tudom megcsinálni
$iBoBiI = -5$	mások szerint nem áll szándékomban megcsinálni
$iBoB\hat{I} = '-5$	mások azt gondolják, hogy nem fogom megcsinálni
$iBiA = +5$	én úgy gondolom, hogy meg tudom csinálni
$iI = +5$	szándékomban áll megcsinálni
$iB\hat{I} = '+5$	meg fogom csinálni

4. táblázat: A (30) példa \Re ALIS reprezentációja

$iBoD = +5$	mások arra vágynak, hogy megtegyem
$iBoBiI = +5$	mások szerint szándékomban áll megtenni
$iBoB\hat{I} = '+5$	mások azt gondolják, hogy meg fogom tenni
$iD = -5$	én ezt nem akarom megtenni
$iI = -5$	nem áll szándékomban megtenni
$iB\hat{I} = '-5$	nem fogom megtenni

5. táblázat: A (34) példa \Re ALIS reprezentációja

Ha megnézzük a tagadott verziót (34), melynek elemzése az 5. táblázatban olvasható, akkor azt láthatjuk, hogy az autoritás nincs jelen, míg a vágy megjelenik. A reprezentáció az *e2*: *veszek olyan terméket, amit reklámoznak* eventualitásra vonatkozik. A (34) példa esetén tehát a paraméter-ellentét a vágy és a szándék dimenziójában áll fenn.

Mindezek alapján a *csakazértis* konstrukcióról elmondható, hogy az alakulat nem kompozicionális, mivel a szavak jelentése már nem lelhető fel, hanem új nyelvi elem jön létre, új jelentéssel. Hangtanilag egyetlen erős hangsúly kerül a szerkezetre, mely a Varga-féle intonációs ábrázolásból is látszik. Mondattani szempontból tipikusan egyenes szórenddel jelenik meg a konstrukció, csupán tagadás esetén inverz. Jelentése valamiféle dac, makacs ellenszegülés, mely a *ReALIS* pragmaszemantikai modellel megragadható.

3.2. *Csak + nem*

A *csak* partikula a *nem* szócska előtt is megjelenhet, a két elem együttes konstrukciója külön- (3.2.1) és egybeírva (3.2.2) is előfordulhat. Ebben az alfejezetben amellet fogok érvelni, hogy a különírt változat az esetek legnagyobb részében kompozicionális alakulat, melyben a logikai és a diskurzusjelölő *csak* típus is tetten érhető. Azonban a különírt *csak nem* egy speciális konstrukcióban részben kompozicionálisnak tekinthető. Az egybeírt szerkezet pedig nem kompozicionális, vagyis új nyelvi elem jön létre, amely diskurzusjelölő funkcióban van jelen, továbbá helyettesíthető a *majdnem/szinte szavakkal*.

3.2.1. *Csak nem*

A különírt *csak nem* konstrukció különféle variációkban jelenhet meg egy mondaton belül: a *csak* partikula lehet mind logikai (35) (36) (39), mind diskurzusjelölő típusú (37) (38), továbbá a *nem* jelenthet mondattagadást (36) (37) és mondatrészttagadást (35) (38) is.⁶³ Hangtani szempontból a *csak* lehet hangsúlyos (37) (38) és hangsúlytalan (35) (36) (39). Mondattanilag inverz szórend jellemzi, mivel a tagadás mindig ezt váltja ki.

⁶³ L. pl. É. Kiss 1992.

- (35) *Csak* |*nem* azt 'csinálta, | amit 'kellett volna.⁶⁴
 (36) Hát *csak* |*nem* biztos hogy 'ott tud 'maradni.⁶⁵
 (37) |*CSAK* *nem* adom a lányomat a |gyárba 'dolgozni.⁶⁶
 (38) |*CSAK* *nem* azt csinálta, | amit 'kellett volna.
 (39) *Csak* ↑*nem* ↑'meházasodtál?

A (35)–(38) példákban valódi tagadás van, a két szócska (*csak*, *nem*) csupán egymás mellé kerül, illetve mindkét elem jelentése külön-külön érvényesül, vagyis az alakulat teljesen kompozicionális. A fókuszos *csak* a jelentése miatt nem társulhat a tagadással, míg a hangsúlytalan, felszólító *csak* a szórend miatt. A (35)–(38) példasorban tehát a *csak* partikula egyszerűen egy tagadó mondatnál társul, viszont kérdő mondatmodalitással egy másik típus is megjelenik (39), amelynek az eddigiekhez képest eltérő tulajdonságai vannak.

A (39) példa több szempontból sem illeszkedik a sorba. Hangtani szempontból az jellemzi, hogy a *csak* hangsúlytalan, a hanglejtés „hullámzó”. Mondattanilag egyenes a szórend, a tagadásra jellemző inverz helyett. Jelentéstanilag szempontból elmondható, hogy a mondat olyan szituációban hangzik el, amikor a beszélő azt valószínűsíti, hogy a hallgató megházasodott, vagyis nem valódi a tagadás, amit az egyenes szórend is alátámaszt. Emellett a kérdés sem valódi abban az értelemben, hogy nem igazán várunk igen-nem választ, látjuk (vagy legalábbis erősen gyanítjuk), hogy mi történt. Így tehát a mondat egy nagyon erős elvárás fejé ki a pozitív válasszal szemben, és alapvetően az indokra kérdezzük rá, hogy hogyan lehetséges ez. Ezzel szemben a *csak nem* szerkezet nélkül olyan valódi kérdést kaphatnánk, amely azt fejezi ki, hogy a beszélőnek nincs elvárása arra vonatkozóan, megházasodott-e a hallgató, éppen erre kérdezz rá. Vagyis ezek alapján az látszik, hogy ebben az esetben a két elem jelentése nem külön-külön érvényesül, hanem egy új nyelvi elem jön létre, a két szócska együtt alkot konstrukciót. Tehát az alakulat részben kompozicionálisnak tekinthető.

Hasonló mögöttes jelentés van jelen az olyan *csak* nélküli eldöntendő kérdésekben is, melyek *nem*-et tartalmaznak (40), de már megjelenik az el-

⁶⁴ MNSZ2, doc#2159.

⁶⁵ BEA

⁶⁶ BEA

várás („azt szeretném/várom, hogy a válaszod igen legyen”),⁶⁷ például (40) esetén „kellett volna venedd bort”.

(40) [^]*Nem vettél bort?*

Kiefer⁶⁸ is említést tesz erről a szerkezetről, ahol megjegyzi, hogy a beszélőnek van egy elvárása, hogy mi fog történni, mit szeretne, ezt támasztja alá a mondat végére beilleszthető *ugye* (*do you*) is, ami szintén az elvárást tartalmazó kérdések jellemző eleme:

(41) *Csak nem akarsz elmenni hozzá?*
*You surely don't want to go to him (,do you)?*⁶⁹

Vessük össze az alábbi, hasonlóknak tűnő szerkezeteket:

- (42) *Csak* ↑*nem* ↑*fel*vettek az /*egyetemre*?
 (43) *Csak* ↑*nem* vettek ↑*fel* az /*egyetemre*?
 (44) |*CSAK* ⁻*nem* vettek (⁻)*fel* az /*egyetemre*?

Amikor a *csak* hangsúlytalan, a konstrukció egyenes (42) és inverz szórendű (43) mondatban is megjelenhet, ilyenkor a hanglejtés „hullámzó”; mindkét mondat azt jelenti, hogy felvették az egyetemre (részben kompozicionális alakulat). Ezzel szemben (44)-ben a hangsúlyos, diskurzusjelölő *csak* típus érhető tetten, és a mondat jelentése, hogy úgy látom, nem vettek fel az egyetemre. Vagyis itt a *csak* partikula tagadó mondattal társul, nem teljesül az állítás. Ebben az esetben teljesen kompozicionális a konstrukció, azaz a két elem külön-külön jelentése érvényesül. Tehát kérdésben a *csak nem* szerkezet érdekessége, hogy írásban homonim szósorokhoz két teljesen más jelentés társul a kétféle hangsúlyozással; ez megmagyarázható a különféle mögöttes szerkezetekkel (logikai és diskurzusjelölő *csak*, valódi és nem valódi tagadás). A két mondat a szóbeli beszédben könnyen elkülöníthető

⁶⁷ Vö. GYURIS 2008; GYURIS 2017; GYURIS 2019.

⁶⁸ KIEFER 1988. 109–110.

⁶⁹ KIEFER 1988. 110.

egymástól a hangsúly és a hanglejtés segítségével, melyet az írott szövegben a Varga-féle intonációs modell tud megragadni. Emellett a különbség formális eszköztár segítségével, pontosabban a \Re eALIS pragmaszemantikai elmélettel is megmutatható. A (42)–(43) példák esetén az e eventualitás az, hogy *felvették az egyetemre*. A két mondat elemzése megegyezik, mely a 6. táblázatban olvasható.

$iB\downarrow = -5$	korábban azt vártam, hogy nem fogják felvenni
$iB = +4$	most azt valószínűsítem, hogy felvették, de nem vagyok biztos benne
$iiB\uparrow = '5$	szándékom erről maximális tudást szerezni

6. táblázat: A (42)–(43) példák \Re eALIS reprezentációja

Ezzel szemben a (44) példához eltérő elemzést társíthatunk, ezt szemlélteti a 7. táblázat:

$iB\downarrow\downarrow = -5$	először azt gondoltam, hogy nem vesznek fel
$iB\downarrow = +5$	később már úgy véltem, hogy mégis felvesznek
$iB = -4$	most viszont azt valószínűsítem, hogy nem vettek fel, de nem vagyok teljesen biztos benne
$iiB\uparrow = '5$	szándékom erről bizonyosságot szerezni

7. táblázat: A (44) példa \Re eALIS reprezentációja

Mindezek alapján úgy tűnik, hogy kétféle szerkezetet különböztethetünk meg: *csak nem* + mondat, illetve *csak* + tagadó mondat. Amennyiben a *csak* + tagadó mondat szerkezet van jelen,⁷⁰ a konstrukció teljesen kompozicio-

⁷⁰ L. (44).

nálisnak tekinthető. Ezzel szemben a *csak nem* + mondat szerkezet esetén,⁷¹ amely eldöntendő kérdésben szerepelhet, részben kompozicionális az alakulat, mivel az egész jelentése nem teljesen áll elő a részek jelentéséből: a tagadás nem valódi, a kérdés erős elvárást mutat, valamint nincs kötelező inverz szórend. A *csak nem* szerkezet elemeinek jelentése fellelhető, de grammatikai tulajdonságaik nem teljesen (egyenes szórend), ami szintén arra utal, hogy itt egy rögzített konstrukció van jelen.

3.2.2. *Csaknem*

Az egybeírt *csaknem* jelentése, hogy majdnem, kis híja volt, nem sok hiányzott az adott állításhoz (45).

- (45) – *Csaknem* minden stimmel – jegyezte meg Morris.
– Éppen ezt a *csaknemet* kell kiiktatnom.⁷²

Itt az alkotóelemek jelentése már csak minimálisan lelhető fel, a *csaknem* önálló egységet alkot, vagyis egy nem kompozicionális alakulatról van szó. Emellett grammatikai szempontból is önálló: hangtani szempontból a hangsúly a szerkezet elején van, mondattanilag egyenes szórenddel áll. Jelentésánál elmondható, hogy a jelentése propozicionális (tehát nem diskurzusjelölő): más igazságfeltétel társul a *csaknem*-et tartalmazó (nem stimmel minden, de majdnem) és az a nélküli (minden stimmel) mondatokhoz.

A *csaknem* pontos jelentésének meghatározásához érdemes megvizsgálni a helyettesíthetőséget. A *csaknem* leggyakrabban *majdnem*-mel cserélhető fel, azonban a *szinte* is gyakran fordul elő, mint helyettesítő alternatíva.⁷³ HALM⁷⁴ példáit felhasználva megállapíthatjuk, hogy a *csaknem* mindig akkor megfelelő, amikor a *majdnem*, valamint akkor agrammatikus, amikor a *szinte* jólformált (46)–(49).

⁷¹ L. (42)–(43).

⁷² J. D. ROBB: *Halálos karácsony*. 332.

⁷³ A *csaknem* helyettesíthető *közel*-lel is, amikor számnév előtt jelenik meg, pl. *Csaknem/közel ötszázán* jöttek el az esküvőmre.

⁷⁴ HALM 2020. 138–139., 150.

- (46) János *csaknem* (*majdnem* / ??*szinte*) 190 centi magas.
 (47) *Csaknem* (**Szinte* / *Majdnem*) első lettem a futóversenyen.
 (48) *Csaknem* (*Majdnem* / **Szinte*) pap lettem.
 (49) **Csaknem* (**Majdnem* / *Szinte*) testvérek vagyunk.

Halm⁷⁵ alapján elmondhatjuk, hogy a *majdnem* jelentése a lehetséges világokon keresztül ragadható meg, episztemikus bizonytalanságot kifejező approximátor (közelítő jellegű kifejezés); a *szinte* jelentése pedig pontosági skálán értelmezhető, skaláris bizonytalanságot kifejező approximátor. A fentiek alapján megállapítható, hogy a *csaknem* viselkedése a *majdnem*-hez hasonló, vagyis episztemikus approximátornak tekinthető.⁷⁶

A *csaknem*-et tehát legtipikusabban *majdnem*-mel lehet helyettesíteni, de vajon minden szósorban felcserélhetők egymással? Kérdésként felmerül, hogy a *csaknem* működhet-e olyan elliptált tagmonddal, amivel egy korábbi állításunkra utalunk vissza. A válasz erre nemleges, például mivel a *csaknem* önálló megnyilatkozásként nem grammatikus (50).

- (50) És milyen igazam lett. *Majdnem*. / **Csaknem*.⁷⁷

A *csaknem* és a *majdnem* szavak közötti további különbségek feltárása további kutatás tárgyát képezheti.

4. Összegzés

A dolgozatban a *csak*-ot tartalmazó konstrukciók közül a következőket vizsgáltam meg: *csak azért is*, „*csakazértis*”, *csak nem*, *csaknem*. Amikor a *csak* partikula egy másik elem mellé kerül, az adott társulásnak létezhet mind kompozicionális, mind nem kompozicionális változata. A vizsgálataim alapján érdemes egy köztes – ún. részben kompozicionális – kategóriát is felállítani, amelyre az jellemző, hogy az elemek jelentése valamennyire fellelhető, de mégsem nevezhetők teljesen kompozicionálisnak (8. táblázat).

⁷⁵ HALM 2020.

⁷⁶ Vö. HALM 2020. 147.

⁷⁷ MNSZ2, doc#985.

	Kompozicionális		Részben kompozicionális	Nem kompozicionális	
	logikai <i>csak</i>	dj <i>CSAK</i>		propozicionális	dj típus
<i>(már) csak + azért + is</i>	—	—	<i>(már) csak azért is/se(m)</i> <i>Ez már csak azért is felelőtlenség,</i> <i>mert másokat is bajba sodorhat</i> <i>ezzel a viselkedéssel. (MNSZ2)</i>	—	<i>csakazértis/se(m)</i> <i>(dacból)</i> <i>Csakazértis megírom</i> <i>a TDK dolgozatot!</i>
<i>csak + nem</i>	<i>csak nem</i> <i>(kijelentés)</i> <i>Hát csak nem</i> <i>biztos hogy ott tud</i> <i>maradni. (BEA)</i>	<i>CSAK nem</i> <i>CSAK nem vettek</i> <i>fel az egyetemre?</i>	<i>csak nem (kérdés)</i> <i>Csak nem felvettek/vettek fel az</i> <i>egyetemre?</i>	<i>csaknem</i> <i>(= majdnem)</i> <i>Csaknem</i> <i>elfelejtettem elmenni</i> <i>a díjátadóra.</i>	—

8. táblázat: A dolgozatban elemzett konstrukciók kompozicionalitás szerint példákkal

A dolgozatban elsőként a *csak* partikula logikai és diskurzusjelölő típusának szakirodalmi vonatkozását tekintettem át, majd röviden bemutattam a Varga-féle intonációs modellt és a *ReALIS* pragmaszemantikai elméletet, melyeket a dolgozatban tárgyalt konstrukciók formális megragadására használtam. Ezután tértem át a konstrukciók tárgyalására. Tekintsünk vissza egy-egy példa mentén a dolgozatban tárgyaltakra:

- (51) *(Már) Csak* \azért is sütök egy \tortát, | mert \megkívántam.
 (52) \Csakazértis elmegyek az évnyitóra!
 (53) Csak \nem mentél \be a \Mondattan előadásra?
 (54) \CSAK \nem mentél (\)be a Mondattan \előadásra?
 (55) \Csaknem/majdnem/szinte \elsírtam magam a \film \végén.

A *(már) csak azért is* konstrukció tipikusan különírva jelenik meg (51), ilyenkor az *azért* szócskára kerül a hangsúly, emiatt jellemzően vár folytatást. Részben kompozicionális az alakulat: az *azért-mert* szópár megőrzi jelentését (ez a szerkezet magja), és helyettesíthetők is hasonló jelentésű elemekkel. A *csak* és az *is* jelentése is érződik, viszont egyik szócska sem helyettesíthető, közösen alkotják a tárgyalt konstrukciót. A szerkezet jelentése egy indok kiemelése, amely nem a fő indok, csupán másodlagos, alacsonyabb presztízs értékű. A további indokot az *is* jelöli, míg a másodlagosságot a *csak* partikula.

A *csak azért is* konstrukció megjelenhet egybeírva is: *csakazértis* (52), mely a különírthoz képest más hangsúllyal és más jelentéssel társul. Az egybeírt szerkezet plusz pragmatikai töltettel bír, jelentése pedig az, hogy az adott állítás dacból történik. Az alakulat nem kompozicionális, mivel itt az

elemek nem külön-külön jelentenek valamit, hanem új nyelvi elem jön létre, egyetlen közös jelentéssel (dac). Ez a szerkezet nem vár folytatást, mivel itt a szerkezet magja már nem az *azért-mert* szópár.

A *csak nem* szerkezet kétféle konstrukcióban fordulhat elő: *csak* + tagadó mondat (teljesen kompozicionális); illetve *csak nem* + mondat (részben kompozicionális). A *csak* partikula megjelenhet logikai (53) és diskurzusjelölő (54) típusként is. A *csak nem* + mondat szerkezet kérdő mondatmodalitással áll, ilyenkor a kérdés nem valódi, illetve a tagadás sem valódi (53). A két mögöttes struktúra miatt előállhat olyan eset, amikor ugyanaz a szósor két különböző jelentést hordozhat (53)–(54), melyek a szóbeli beszédben könnyen elkülöníthetők egymástól a hangsúly és a hanglejtés segítségével.

Az egybeírt *csaknem* jelentése, hogy nem sok hiányzott az adott állítás teljesüléséhez. A konstrukció a legtöbb esetben a *majdnem* kifejezéssel helyettesíthető, illetve a pontosságot sugalló számértékek esetén a *szinte* szó is szinonimaként funkcionálhat (55). Ez a szerkezet nem kompozicionális, mivel az elemek együtt alkotnak konstrukciót, egyetlen jelentéssel.

A jövőben érdemes lenne egyéb *csak*-ot tartalmazó konstrukciókat is megvizsgálni a dolgozatban alkalmazott szempontrendszer alapján. A 9. táblázat a dolgozatban tárgyaltak mellett két további konstrukciót szemléltet kompozicionalitás szerint – a továbbiakat ezt is érdemes lehet tovább bővíteni.

	Kompozicionális		Részben kompozicionális	Nem kompozicionális	
	logikai <i>csak</i>	dj CSAK		propozicionális	dj típus
<i>(már) csak + azért + is</i>	—	—	<i>(már) csak azért is/se(m)</i> <i>Ez már csak azért is felelőtlen/vég, mert másokat is bajba sodor/hat ezzel a viselkedéssel. (MNSZ2)</i>	—	<i>csakazértis/se(m)</i> <i>(dacból)</i> <i>Csakazértis megírom a TDK dolgozatot!</i>
<i>csak + nem</i>	<i>csak nem</i> <i>(kijelentés)</i> <i>Hát csak nem biztos hogy ott tud maradni. (BEA)</i>	<i>CSAK nem</i> <i>CSAK nem vettek fel az egyetlenre?</i>	<i>csak nem</i> (kérdés) <i>Csak nem felvettek/vettek fel az egyetemre?</i>	<i>csaknem</i> <i>(= majdnem)</i> <i>Csaknem</i> <i>elfelejtettem elmenni a díjazásra.</i>	—
<i>von. nm. utáni csak</i>	<i>Szereztünk két dokumentálót aki csak a szöveget írja. (BEA)</i>	<i>☹Ezek azok az egyetemek, ahova CSAK felvesznek!</i>	—	—	<i>Azt választasz az étlapról, amit csak szeretnél!</i> <i>(= bármit, akármit, mindent)</i>
<i>csak + ígý/ügy</i>	<i>csak + ígý/ügy</i> <i>Csak így nehéz benne közeledekni. (BEA)</i>	<i>CSAK ígý/ügy</i> <i>Péter CSAK úgy tett, mintha nem lenne a barátom.</i>	<i>csak + dj. ígý/ügy</i> <i>Csak így beszélgettünk.</i>	³ <i>csakígy/csakúgy</i> <i>(= akárcsak)</i> <i>Mari, csakúgy mint az előző társasjátékok, ezt is megnyerte!</i>	<i>csakúgy</i> <i>Gyönyörű, tiszta víz!</i> <i>tóral mesélt az öreg, csakúgy lubickoltak a halak a tó tetején. (MNSZ2)</i>

9. táblázat: Néhány *csak*-ot tartalmazó konstrukció kompozicionalitás szerint

Rövidítések

Források

- BEA Magyar Spontán Beszéd Adatbázis <http://www.nytud.hu/adatb/beat/index.html> (letöltve: 2023. április 30.)
- MNSZ2 Magyar Nemzeti Szövegtár 2. <http://clara.nytud.hu/mnsz2-dev/> (letöltve: 2023. április 30.)

Irodalom

- AIJMER ET AL. 2006 AIJMER, Karin – FOOLEN, Ad – SIMON-VANDENBERGEN, Anne-Marie: Pragmatic Markers in Translation: a Methodological Proposal. *Approaches to Discourse Particles* 1. (2006) 101–114.
- ALBERTI ET AL. 2021 ALBERTI Gábor – DÓLA Mónika – KÁRPÁTI Eszter – KLEIBER Judit – VISZKET Anita – SZETELI Anna: Lehetséges lehetséges világaink. Jelentés és Nyelvhasználat 8. (2021:1) 105–145.
- DÉR 2009 DÉR Csilla Ilona: Mik is a diskurzusjelölők? In: *Diskurzus a grammatikában – grammatika a diskurzusban*. Szerk. KESZLER Borbála – TÁTRAI Szilárd. Bp., 2009. 209–215.
- DÉR 2020 DÉR Csilla Ilona: *Diskurzusjelölők és társulásaik a magyar nyelvben*. Bp., 2020.
- DÖMÖTÖR 2022 DÖMÖTÖR Éva: Demonstratívumok pragmatikai és pragmatikalizálódott használati konstrukciós megközelítésben. *Az azért konstrukciói. Nyelvtudományi Közlemények* 118. (2022) 231–255.
- É. Kiss 1992 É. Kiss Katalin: Az egyszerű mondat szerkezete. In: *Strukturális Magyar Nyelvtan I. Mondattan*. Szerk. KIEFER Ferenc. Bp., 1992. 77–177.
- É. Kiss 1998 É. Kiss Katalin: Mondattan. In: *Új magyar nyelvtan*. Szerk. É. Kiss Katalin – KIEFER Ferenc – SIPTÁR Péter. Bp., 1998. 17–184.
- É. Kiss 2006 É. Kiss Katalin: Érvek és ellenérvek a fókusz [+kimerítő] jegyével kapcsolatban. In: *KB 120 – A titkos kötet. Nyelvészeti tanulmányok Bánréti Zoltán és Komlósy András tiszteletére*. Szerk. KÁLMÁN László. Bp., 2006. 37–48.

- FÁBRICZ 1986 FÁBRICZ Károly: Partikulák a magyar és az orosz nyelvben. (Kandidátusi értekezés) Szeged, 1986.
- FURKÓ 2020 FURKÓ, Bálint Péter: Discourse markers and beyond: descriptive and critical perspectives on discourse-pragmatic devices across genres and languages. Cham, 2020.
- FUTÓ 2020 FUTÓ Bettina: A logikai is-től a pragmatikai is-en át a metakognitív is-ig. In: Szemelvények 5. Válogatás a PTE BTK XXXIV. Országos Tudományos Diákköri Konferencián (2019) I–III. helyezést elért hallgatóinak pályaműveiből. Szerk. BÖHM Gábor – CZEFERNER Dóra – FEDELES Tamás. Pécs, 2020. 13–49.
- GYURIS 2008 GYURIS Beáta: A diskurzus-partikulák formális vizsgálata felé. In: Strukturális magyar nyelvtan IV. A lexikon szerkezete. Szerk. KIEFER Ferenc. Bp., 2008. 639–682.
- GYURIS–MALECZKI–
VARASDI 2008 GYURIS Beáta – MALECZKI Márta – VARASDI Károly: Formális szemantika. Szeged, 2008.
- GYURIS 2017 GYURIS, Beáta: The Interpretation of a „Contrast-Marking” Particle. In: Contrastiveness in Information Structure, Alternatives and Scalar Implicatures. Ed. LEE, Chungmin – KIEFER, Ferenc – KRIFKA, Manfred (Studies in Natural Language and Linguistic Theory 91) Berlin, 2017. 83–100.
- GYURIS 2019 GYURIS Beáta: Két magyar kérdő konstrukció interpretációjához. Jelentés és Nyelvhasználat 6. (2019:2) 73–84.
- HAGYMÁSI–KLEIBER
2022 HAGYMÁSI Judit – KLEIBER Judit: A csak partikula gyermeknyelvi vizsgálata. In: A nyelvfejlődés folyamata koragyermek-kortól kamaszkorig. Szerk. BÓNA Judit – MURÁNYI Sarolta. Bp., 2022. 57–77.
- HALM 2020 HALM Tamás: Szinte és majdnem: diakrón formális szemantikai elemzés. In: Nyelvelmélet és diakrónia 4. Szerk. BALOGNÉ BÉRCES Katalin – HEGEDŰS Attila – PINTÉR Lilla. Bp. – Piliscsaba, 2020. 137–152.
- KAMP–GENABITH–
REYLE 2011 KAMP, Hans – GENABITH, Josef van – REYLE, Uwe: Discourse representation theory. In: Handbook of Philosophical Logic. Ed. GABBAY D. M. – GUENTHNER F. (Volume 15.) Berlin, 2011. 125–394.
- KIEFER 1988 KIEFER, Ferenc: Modal particles as discourse markers in questions. Acta Linguistica Hungarica 38. (1988) 107–125.
- KIEFER 2007 KIEFER Ferenc: Jelentélmélet. Bp., 2007.

- MIHAJLIK ET AL. 2022 MIHAJLIK Péter – BALOG András – GRÁCZI Tekla Etelka – KOHÁRI Anna – FEGYÓ Tibor – MÁDY Katalin: „Releasing the BEAST” – A BEA gépi beszédleiratozási feladat, megközelítések és eredmények. In: XVIII. Magyar Számítógépes Nyelvészeti Konferencia. Szerk. BEREND Gábor – GOSZTOLYA Gábor – VINCZE Veronika. Szeged, 2022. 199–210.
- NÉMETH T. 1996 NÉMETH, T. Enikő: On the role of pragmatic connectives in Hungarian spoken discourses. Washington D. C., 1996.
- PÉTER 1991 PÉTER Mihály: A nyelvi érzelemkifejezés eszközei és módjai. Bp., 1991.
- PÉTERI 2001 PÉTERI Attila: Az árnyaló partikulák elhatárolásának problémája a magyar nyelvben. Magyar Nyelvőr 125. (2001:1) 94–102.
- SCHIRM 2011 SCHIRM Anita: A diskurzusjelölők funkciói: a hát, az -e és a vajon elemek története és jelenkori szinkrón státusa alapján. (PhD-értekezés) Szeged, 2011.
- SCHIRM 2021 SCHIRM Anita: Diskurzusjelölők szövegeken innen és túl. Bp., 2021.
- SEARLE 1976 SEARLE, John R.: A classification of illocutionary acts. Language in Society 5. (1976:1) 1–23.
- VARGA 2023 VARGA, László: Syntactically Relevant Aspects of Stress and Intonation in the Hungarian Simple Sentence. Kézirat, 2023.

Kötőszónak látszik bár, de vannak ellenérvek

A bár újszerű megközelítése

A new approach to *bár* 'although'

The paper discusses *bár* 'although', primarily in a generative approach.

In the literature *bár* has been classified as a subordinate or coordinating conjunction but I found data on the basis of which this classification can be questioned.

As a starting point, I investigated the Hungarian National Corpus where I found the following two phenomena that have not been discussed yet. First, *bár* can also appear in non-clause-initial positions, and second, it can co-occur with the coordinating conjunction *de* 'but'. These characteristic features do not correspond to its classification as a subordinate conjunction. To find out how old these phenomena are in the language, I investigated Hungarian historical corpora and then I conducted surveys based on questionnaires. I provided statistical analyses of the results, on the basis of which it has been confirmed that the observed constructions have existed for a long time in Hungarian and native speakers accept them as grammatical ones. On the basis of the results, I argued for the discourse marker status of *bár*.

Keywords: pragmasemantic theory, pragmatic syntax, discourse marker, relevance theories

1. Bevezetés

Jelen tanulmány témája a *bár* kategóriájának körüljárása. Ez a kötőszóként kategorizált elem a generatív nyelvészeti keretben írott munkákban egyértelműen az alárendelő kötőszók közé sorolandó,¹ míg a hagyományos nyelvészeti álláspont szerint a *bár*-ral bevezetett mondatok megengedő alárendelések, illetve átmenetet képeznek az alá- és a mellérendelő szerkezetek között.² Bizonyos generatív szakirodalmak³ ugyan meglehetősen részletesen

¹ KENESEI 1992. 537–551.

² KUGLER 2017. 371–396.

³ L. pl.: KENESEI 1992; ALBERTI–MEDVE 2002. VII.

foglalkoznak az ilyen elemet tartalmazó szerkezetekkel, mégis vannak olyan részletek, amelyekre nem figyeltek fel; más munkákban⁴ megfigyelésként megjelennek érdekes észrevételek a *bár*-t tartalmazó mondatokkal kapcsolatban, de a szerzők nem vonnak le belőle az elméletüket komolyan befolyásoló következtetéseket.

Ilyen érdekes jelenség például az, hogy bizonyos esetekben a *bár*-t tartalmazó mondatokban a két tagmondat között feltűnik a *de*, amit nyelvészeti kerettől függetlenül egyértelműen a mellérendelő kötőszók közé sorolnak,⁵ így a vele összekapcsolt tagmondatok is kizárólag mellérendelő viszonyban lehetnek. Mindemellett a *bár* nem feltétlenül tagmondat élén jelenik meg, mely tulajdonság szintén nem jellemző az alárendelő kötőszókra. Sőt, amint azt az (1) mutatja, a két jelenség egyszerre is megjelenhet.

- (1) Legyen bár unalmas a játékunk, de istenes az eredmény. (MNSz2 – doc#2049)

Ezen tulajdonságok megkérdőjelezzik azt a Kenesei-féle⁶ elképzelést, miszerint a *bár* egyértelműen az alárendelő kötőszók közé sorolandó. A tanulmány ezért azt a kérdést járja körül generatív nyelvészeti keretben, hogy miként is határozható meg ennek a típusú *bár*-nak a szintaktikai státusza.⁷

Munkám felépítése a következő. A 2. fejezetben áttekintem a *bár* történetével és jelenlegi besorolásával kapcsolatos legfontosabb szakirodalmi forrásokat. A 3. fejezetben a munkám két alappilléret, a korpuszos és kérdőíves vizsgálatokat, és ezek eredményeit mutatom be a megfigyelt jelenségekre vonatkozóan. A 4. fejezetben a korábbi fejezetek tanulságainak levonását követően egy új, az eddigiektől gyökeresen eltérő elemzést adok a *bár*-ról. Az 5. fejezetben összegzem a legfontosabb gondolatokat.

⁴ L. pl.: BÁNRÉTI 1983; KUGLER 2017b.

⁵ KENESEI 1992. 533.; HAADER 2017. 514.

⁶ KENESEI 1992. 537–551.

⁷ A kötőszói szerepű elemen kívül a magyar nyelvben többféle *bár* van a Magyar Nyelv Nagyszótára alapján. E helyütt nem foglalkozom a főnévi szófajú *bár* kifejezéssel (i), viszont az óhajtás kifejezésére szolgáló *bár*-ra (ii) a 4. fejezetben még kitérek.

(i) Ittam egy sört a bárban.

(ii) Bár már otthon lennék!

2. A *bár* a szakirodalomban

Ebben a fejezetben azt tekintem át, hogy mik az eddigi legfontosabb szakirodalmi megállapítások az általam vizsgált *bár* történetével és jelenlegi besorolásával kapcsolatban.

2.1. Szakirodalmi áttekintés a *bár* történetéről

A *bár* történetével Velcsov Mártonné⁸ foglalkozott részletesen, aki a *bár*-t nem tekinti kizárólag kötőszónak, és összefüggést lát az óhajtó mondatokban és az összetett mondatokban felszólító módú ige mellett felbukkanó *bár*-ok között jelentés tekintetében.⁹ Ez alapján a különböző mondatbeli pozíciókban és grammatikai funkciókban álló *bár* elemeket mind a *bátor* melléknévből eredezteti, amely elsőként ráhagyó határozószóként volt használatos *bátoron* alakban, majd alaki rövidülés útján alakult ki a kötőszói szerepe is.¹⁰ Megjegyzendő, hogy a Történeti-Etimológiai Szótár¹¹ szintén ezt az álláspontot képviseli.

2.2. Szakirodalmi áttekintés a *bár* jelenlegi besorolásáról

A generatív elmélet a *bár*-ral összekapcsolt összetett mondatokat egyértelműen alárendelésnek tartja. Kenesei a felcserélés-próbával érvel ezen elképzelés mellett.¹² Az a feltevése, hogy a mellérendelő mondatokban a tagmondatok a kötőszó helyének változtatása nélkül felcserélhetők (2a-b), de az nem lehetséges, hogy a második tagmondatot a kötőszóval együtt helyezzük a mondat élére, a mellérendelő kötőszók tehát nem jelenhetnek meg a mondat élén (2c).

⁸ VELCSOVNÉ 1982.

⁹ VELCSOVNÉ 1982. 143–144.

¹⁰ VELCSOVNÉ 1982. 153.

¹¹ BENKÓ 1967.

¹² KENESEI 1992. 537–539.

- (2) a. [Esik az eső] és [süt a nap.]
 b. [Süt a nap]
 c. *[És süt a nap] [esik az eső.]¹³

Kenesei álláspontja szerint az alárendelésekre csak néhány esetben jellemző az a tulajdonság, hogy a tagmondatok a kötőszó helyének változtatása nélkül felcserélhetők (3a-b), az viszont szerinte éppen, hogy az alárendelésekre igaz, hogy az alárendelő kötőszó része az általa bevezetett tagmondatnak, így azzal együtt a mondat élére helyezhető. Az alárendelő kötőszók tehát, a mellérendelőkkel szemben (2c), megjelenhetnek mondat élén is (3c).¹⁴

- (3) a. [Süt a nap] bár [tél van.]
 b. [Tél van] bár [süt a nap.]¹⁵
 c. [Bár tél van] [süt a nap.]¹⁶

Ezen teszt alapján tehát érthető, hogy miért tekinti Kenesei¹⁷ a *de*-t egyértelműen mellérendelő kötőszónak, a *bár*-t pedig alárendelőnek. Ez azonban felveti azt a kérdést, hogy miként lehetséges az, hogy egy mondaton belül mindkettő megjelenjen, még hozzá olyan módon, hogy ugyanazon két tagmondat közötti kapcsolóelemként szolgálnak. Ez ugyanis azt jelentené, hogy a (1) típusú szósorok egyszerre alárendelések és mellérendelések.

A *bár*-t vizsgáló generatív szakirodalmak közül szintén kiemelendő Bánréti megengedő kötőszókról szóló írása,¹⁸ aki a *bár* alárendelő kötőszói státuszát az anaforikus viszonyok vizsgálatával is igazolja.¹⁹ Azt állítja, hogy a mellérendelő mondatok esetében az antecedens nem előzheti meg a vele koreferens névmás (vö. (4a)-t (4a')-vel), ezzel szemben az alárendelő mondatoknál ezek mondatbeli sorrendje tetszőleges (4b-b').

¹³ KENESEI 1992. 538. (2a-b), (3a-b), 539. (10b).

¹⁴ KENESEI 1992. 539. (6a-b)

¹⁵ KENESEI 1992. 539. (6a-b)

¹⁶ KENESEI 1992. 539. (9a)

¹⁷ KENESEI 1992.

¹⁸ BÁNRÉTI 1983.

¹⁹ BÁNRÉTI 1983. 6.

- (4)²⁰ a. János_j tegnap beszélt Péterrel_p, és elmondta pro_j neki_p...²¹
 a' *Tegnap beszélt pro_j vele_p, és János_j elmondta Péternek_p, hogy...²²
 b. Péternek_p nem jutott eszébe semmi az órán, bár pro_p alaposan megtanulta a leckét.²³
 b'. Bár alaposan megtanulta pro_p a leckét, Péternek_p nem jutott eszébe semmi az órán.²⁴

Bánréti kitér arra is, hogy a *bár* tagmondat közben is megjelenhet,²⁵ de a tényt elsősorban szemantikai szempontból vizsgálja.

A generatív, a hagyományos és a kognitív grammatika közös nevezője a témában, hogy a *bár*-t minden ismertetett elmélet a megengedő mellékmondat kötőszói közé sorolja,²⁶ valamint hogy felfigyelnek a *de* mellérendelő kötőszó opcionális megjelenésére is,²⁷ de ebből nem vonnak le következtetéseket a *bár* szintaktikai kategóriájára vonatkozóan.

A hagyományos és kognitív keretben azonban, a generatívától eltérően, nem sorolják egyértelműen az ezen elemet tartalmazó szerkezeteket az alárendelések közé. Haader szerint a *bár*-t tartalmazó mondatok fonák okságot fejeznek ki, és ezeket szemantikailag egyenlőnek tartja a megszorító utótagú ellentétes mellérendelésekkel.²⁸ Kugler a *bár*-t egyfajta átmenetnek tekinti az alá- és a mellérendelő kötőszók között: szerinte ezen szerkezetek jelentésükben a mellérendelésekkel, míg szintaktikai viselkedésük alapján inkább az alárendelésekkel rokoníthatóak.²⁹ Horváth a *bár*-t a megengedő mellérendelő kötőszók közé sorolja, amiket az ellentétes mellérendelések között helyez el.³⁰

²⁰ A (9) példában szereplő hangalakot nem öltő névmásokkal, valamint az indexekkel én egészítettem ki az eredeti példákat, hogy jobban láthatóak legyenek a vizsgált anaforikus viszonyok.

²¹ BÁNRÉTI 1983. 6.

²² BÁNRÉTI 1983. 6.

²³ BÁNRÉTI 1983. 6.

²⁴ BÁNRÉTI 1983. 7.

²⁵ BÁNRÉTI 1983. 19.

²⁶ L. pl.: KENESEI 1992. 548.; HAADER 2017. 511–515.

²⁷ BÁNRÉTI 1983. 40.; HORVÁTH 2021. 10.

²⁸ HAADER 2017. 466–535.

²⁹ KUGLER 2017. 377.

³⁰ HORVÁTH 2021. 1.

Az eddigi vizsgálatok a *bár*-ral kapcsolatban a fent bemutatott munkák alapján a következőképpen összegezhetőek. Bizonyos keretekben, mint a generatív nyelvészeti keretben, a *bár*-t egyértelműen az alárendelő kötőszók közé sorolják, míg más, hagyományos vagy kognitív elméletek szerint ezek a szerkezetek a mellérendelő és az alárendelő összetett mondatok határsávjába tartoznak. Abban azonban minden szerző egyetért, hogy a *bár* kötőszó. Mint arra a 3. és 4. fejezetben rámutatok, ez a besorolás korántsem olyan egyértelmű, mint amilyennek első pillantásra látszik.

3. *Bár*-ral kapcsolatos kérdések vizsgálata korpuszokban és kérdőívek segítségével

Térjünk vissza arra a megfigyelésre (1), miszerint a *bár* időnként nem tagmondatéli pozíciókban is előfordul, ami ellentmond az alárendelő kötőszói státusznak.

A Szövegtárban³¹ lefuttatott keresés megerősítette ezt a megfigyelésemet. Bár lényegesen több volt az olyan találat, ahol a *bár* tagmondat élén áll, de olyan szerkezetekre is jelentős számú példa volt, ahol ez az elem tagmondat közben helyezkedik el: ilyen helyzetű előfordulásra körülbelül harmadannyi találat volt (1. ábra).

Ezen adatok ismeretében grammatikalitási kérdőíveket készítettem annak felmérésére, hogy az anyanyelvi beszélők számára a *bár* milyen mondatbeli pozíciókban fogadható el, és melyekben nem. A kérdőívek alapjaként az MNSz2-ben talált mondatok egyszerűsített verziói szolgáltak.

A kutatásomhoz három kérdőívet készítettem, az adatfelvételek 2021 novemberében, 2022 januárjában, illetve márciusában történtek. A kérdőíveket Google Forms űrlap formájában készítettem el, és hólabda-módszerrel a közösségi oldalakon terjesztettem. Az első kérdőívet 46 fő (39 nő, 7 férfi; életkoruk 18–72 év), a másodikat 53 fő (44 nő, 9 férfi; életkoruk 19–62 év), míg a harmadikat 65 fő (54 nő, 11 férfi; életkoruk 20–66 év) töltötte ki.

³¹ ORAVECZ–VÁRADI–SASS 2014.

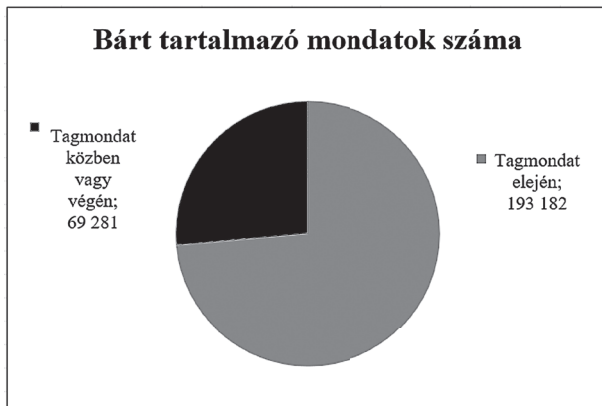

1. ábra: Bár-t tartalmazó mondatok megoszlása az MNSz2 alapján

A grammatikalitási ítéletekre vonatkozó kérdések megválaszolásához egy nemzetközileg elismert³² hatfokozatú skálát adtam meg (5). A kérdőívek kitöltői ezen lehetőségek közül saját anyanyelvi intuíciónk alapján választották ki, hogy mennyire tartják az adott szósort elfogadhatónak.

Az adatgyűjtés lezárását követően senkit sem kellett kizárom a vizsgálatból. A válaszokat Microsoft Excel (2010) programban összesítettem, majd grafikonokat készítettem a statisztikai eredményekről, melyek elkészítéséhez arra volt szükség, hogy a hatfokozatú grammatikalitási skála szöveges (csupán ordinális, azaz rendezett) válaszlehetőségeit átkódoljam számokká, amelyekből a program átlagot és szórást is tud számolni. A grammatikalitási ítéletek skálájának válaszlehetőségeit ezért a következő számokhoz rendeltem hozzá:³³

(5) A hat fokozatú skála, és annak átkódolása számokká:

- 6: ✓³⁴ - Nyelvtanilag helyes/Számomra teljesen elfogadható
 5: (?) Elfogadható, de kissé jelölt

³² L. pl.: ALBERTI-LACZKÓ 2018.

³³ Egy ordinális skála skalárisává való átkódolásáról l. PROHÁSZKA ET AL. 2022.

³⁴ A tökéletesen elfogadható szósorokat a szokott módon jelöletlenséggel jelölöm.

- 4: ? - Jelölt szósor
- 3: ?? - Határeset, melynek jólformáltsága megkérdőjelezhető
- 2: *? - Elfogadhatatlan szósornál valamivel jobban formált, de aggrammatikus
- 1: * - Nyelvtanilag helytelen/Számomra teljesen elfogadhatatlan

Mindhárom kérdőívben olyan módon válogattam össze a megítélendő szósorokat, hogy bennük a *bár* különböző mondatbeli pozíciókban bukkanjon fel. Mindegyik szóorból szerepelt egy olyan verzió, ahol a *bár* az első tagmondatban állt, és egy olyan, ahol ez az elem a második tagmondatban tűnt fel ugyanabban a pozícióban. Mindegyik mondatnak szerepelt egy, a *de* melérendelő kötőszót nem tartalmazó, valamint egy azt tartalmazó minimálpárja is. A kérdéseket mindegyik kérdőívben manuálisan kevertem össze, tehát a különböző szerkezetek logikus koncepció nélkül követték egymást.³⁵

3.1 A *bár* lehetséges mondatbeli pozíciói a *de* kötőszó megjelenése nélkül

Ebben az alfejezetben a kérdőívek azon szóSORaival foglalkozom, amelyekben nem jelent meg a két tagmondat között a *de* kötőszó.

Fontosnak tartottam történeti korpuszokban is utánanézni, hogy a *bár* mikor hol jelenhetett meg a mondatokon belül. Az Ómagyar Korpuszból (MGTSZ)³⁶ kiderült, hogy a *bár* elem a középmagyar bibliafordításokban tűnt fel először, mindössze három esetben, és mindig tagmondatéli helyzetben bukkant fel.

A Történeti Magánéleti Korpuszban (TMK)³⁷ és a Magyar Történeti Szövegtárban (MTSZ)³⁸ ezzel szemben már nagyszámú *bár*-t tartalmazó példa található, melyek között sok olyan is van, amelyben a *bár* tagmondat közben, vagy a tagmondat végén bukkan fel.

³⁵ A kérdőívekben a jelen tanulmányban tárgyaltnál több szóSOR szerepelt, de itt csak azokat ismertetem, amelyek a leginkább relevánsnak bizonyultak a *bár* besorolását illetően.

³⁶ SIMON-SASS 2012.

³⁷ DÖMÖTÖR ET AL. 2017.

³⁸ SASS 2017.

A történeti korpuszokban való keresések alapján így azt a következtetést lehet levonni, hogy a *bár*-nak az a jellemvonása, miszerint nem csak tagmondatéli helyzetben fordulhat elő, egyáltalán nem újkeletű vonás a nyelvben.

Egyik korpuszban sincsenek azonban grammatikalitási ítéletek az egyes szerkezetekre vonatkozóan, és én úgy éreztem, hogy az általam fellelt szósorok némelyike korántsem teljesen elfogadható, beleértve ebbe a mai nyelvi adatokat tartalmazó MNSz2³⁹-ben található példákat is. Ennek vizsgálatára a Magyar Nemzeti Szövegtárban⁴⁰ találtak mintájára olyan könnyebben érthető mondatokat konstruáltam, amelyekben a *bár* az ott megfigyelt szerkezeti pozíciókban bukkant fel; ezek közül a (6) példasorban néhány tipikus eset látható. A teljes fejezetben az egyes mondatok előtti grammatikalitási ítéletként a kérdőíves kutatásból származó válaszok mediánját adom meg.

- (6) a. Bár előző este korán lefeküdtem, reggel elkéstem az első órámról.
 a'. Reggel elkéstem az első órámról, bár előző este korán lefeküdtem.
 b. Legyen bár nagyszerű előadó, minket nem győz meg.
 b'. ^(?)Bár legyen nagyszerű előadó, minket nem győz meg.
 c. ^(?)Minket nem győz meg, legyen bár nagyszerű előadó.
 c'. ^{??}Minket nem győz meg, bár legyen nagyszerű előadó.

A 2. ábrán a válaszadók grammatikalitási ítéleteinek átlaga, az ehhez kapcsolódó konfidencia-intervallumok és az adatok mediánjai láthatók.

A 2. ábra A grafikonján azokat a szerkezeteket tüntettem fel, melyekben a *bár* prototipikus helyzetben, a tagmondat élén áll (6a-a'). Ez alapján kijelenthető, hogy a kérdőívet kitöltő anyanyelvi beszélők gyakorlatilag teljesen elfogadhatónak tartották azokat a szerkezeteket, melyekben a *bár* tagmondatot vezet be, némiképp preferálva ezen elem első tagmondatos előfordulását.

A korpuszokban jelentős számú olyan találat volt, amikor a *bár* a tagmondatban második helyen jelenik meg. Az adatokból az rajzolódott ki, hogy ez az elrendezés csak abban az esetben lehetséges, ha a *bár* felszólító módú ige után áll (6b,c). Mivel ez a tagmondat közbeni helyzet nem kompa-

³⁹ ORAVECZ-VÁRADI-SASS 2014.

⁴⁰ ORAVECZ-VÁRADI-SASS 2014.

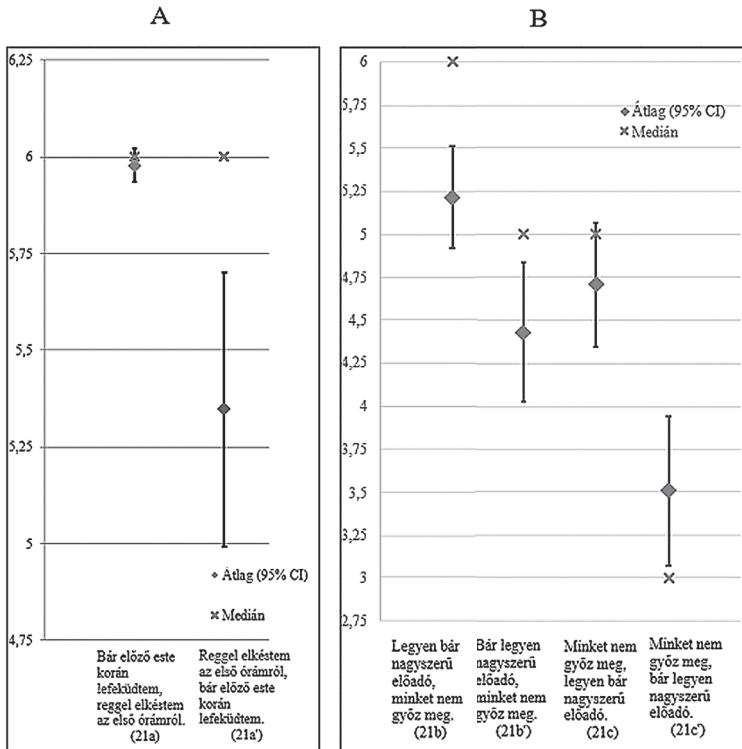

2. ábra: A kérdőíves felmérés statisztikai eredményei 1: a *bár* különböző pozíciói

tibilis azzal a generatív nyelvészeti elképzeléssel, miszerint a *bár* alárendelő kötőszó,⁴¹ ezért fontosnak tartottam azt is letesztelni, hogyan értékeli az anyanyelvi beszélők az ilyen szósortok azon minimálpárját, amelyekben a *bár* az ige előtt jelenik meg (6b',c'). Ezen eredmények összevetését mutatja a 2. ábra B grafikonja.

A (2A-B) grafikon összehasonlításából látszik, hogy az anyanyelvi beszélők a tagmondat élén prototipikus helyzetben megjelenő *bár*-os szerkezeteken (6a-a') kívül azokhoz a szósortokhoz is (majdnem) tökéletesen elfogadható grammatikalitási ítéleteket társítanak, amelyekben a *bár* egy felszólító

⁴¹ KENESEI 1992. 537–551.

módú ige után jelenik meg (6b,c). A kérdőíves vizsgálat tehát statisztikailag is alátámasztotta azt a korpuszos adatok alapján megfogalmazott megfigyelést, hogy a *bár* nem csak tagmondat élén bukkanhat fel. Szintén nagy jelentőséggel bír, hogy azok a felszólító módú igét tartalmazó szerkezetek viszont, amelyekben a *bár*-t tagmondatéli pozícióba helyezve vizsgáltam (6b',c'), statisztikailag szignifikánsan rosszabbnak bizonyultak, mint azok a minimálpárjaik, amelyekben a *bár* az ige után állt (6b,c). Ebből azt a következtetést vonhatjuk le, hogy bizonyos esetekben, mint amilyenek a felszólító módú igét tartalmazó mondatok, a *bár* nemcsak, hogy előfordulhat nem tagmondatéli pozícióban, de egyenesen ez a preferált megjelenési pozíciója.

3.2 A *bár* lehetséges mondatbeli pozíciói a *de* kötőszó megjelenésével

A kérdőívekben a 3.1 fejezetben bemutatott mondatok olyan minimálpárjai is szerepeltek, amelyekben a két tagmondatot a *de* kötőszó kapcsolta össze. A *de*-t a nyelvészek mondattani kerettől függetlenül mellérendelő kötőszónak tartják,⁴² így a mondatok, melyekben megjelenik, kétségkívül mellérendelő mondatok.

Mint ahogyan azt a bevezetésben az (1) kapcsán már említettem, az MNSz2⁴³-ben sok olyan példát találtam, amelyben a *bár* olyan összetett mondatban jelent meg, amely tartalmazta a *de* mellérendelő kötőszót.

Megvizsgáltam az ilyen jellegű szerkezeteket történeti korpuszokban is, és kiderült, hogy a *de* megjelenése *bár*-os mondatokban egyáltalán nem újkeletű jelenség a magyar nyelvben. A Történeti Magánéleti Korpuszban (TMK)⁴⁴ és a Magyar Történeti Szövegtárban (MTSZ)⁴⁵ például több ilyen felépítésű mondatot is találtam.

- (7) **Bár** pénzét el veszté, **de** mást pénzel kínál... (MTSZ – #961239, 1790)

⁴² L. pl.: KENESEI 1992. 533.; HAADER 2017. 514.

⁴³ ORAVECZ-VÁRADI-SASS 2014.

⁴⁴ DÖMÖTÖR ET AL. 2017.

⁴⁵ SASS 2017.

A korpuszvizsgálatok mellett az ilyen jellegű szerkezetek kérdőíves tesztelését is elvégeztem, hiszen ha az anyanyelvi beszélők számára elfogadhatóak az olyan mondatok, amelyekben mindkét elem egyszerre szerepel ugyanazon két tagmondat közötti kapcsolóelemként, akkor az alárendelő kötőszói elméletet felül kell vizsgálni, hiszen egy alárendelő kötőszó nem állhat mellérendelő kötőszóval összekapcsolt tagmondatok egyikében sem.

Elsőként azokat a minimálpárokat vizsgálok, melyek esetében a *bár* prototipikus helyzetben, tagmondat élén áll (8).

- (8) a. *Bár előző este korán lefeküdtem, reggel elkéstem az első órámról.*
 a'. ^(?)*Bár előző este korán lefeküdtem, de reggel elkéstem az első órámról.*
 b. *Reggel elkéstem az első órámról, bár előző este korán lefeküdtem.*
 b'. **Reggel elkéstem az első órámról, de bár előző este korán lefeküdtem.*

A (3) ábráról leolvasható, hogy amennyiben a *bár* az első tagmondatban jelent meg, a *de* nélküli verziót (8a) szignifikánsan jobbnak ítélték a beszélők, viszont a *de*-t tartalmazó szósor (8a') is egyértelműen elfogadható volt a beszélők számára. Ezzel szemben, amikor a *bár* a második tagmondatban jelenik meg (8b-b'), az anyanyelvi beszélők egyértelműen elfogadhatatlannak ítélték a *de* felbukkanását a tagmondatok között (8b'). Ez minden olyan szerkezet esetében így volt, amikor a *bár* második tagmondatban állt, és a tagmondatokat a *de* kötőszó kapcsolta össze.

Mindezek alapján kimondható, hogy a *de* mellérendelő kötőszó megjelenése egyértelműen elfogadható az anyanyelvi beszélők számára a *bár*-t tartalmazó mondatokban a tagmondatok között, ha a *bár* az első tagmondatban áll, mely tökéletes összhangban áll azzal, amit a korpuszvizsgálat mutatott. Arra nem tudtam rákeresni, hogy milyen arányban fordulnak elő a *de*-t tartalmazó, és *de*-t nem tartalmazó mondatok a korpuszos találatok között, viszont végeztem egy szűrőpróba-szerűen vizsgálatot erre vonatkozóan olyan módon, hogy kiválasztottam 10 olyan mondatot a Magyar Nemzeti

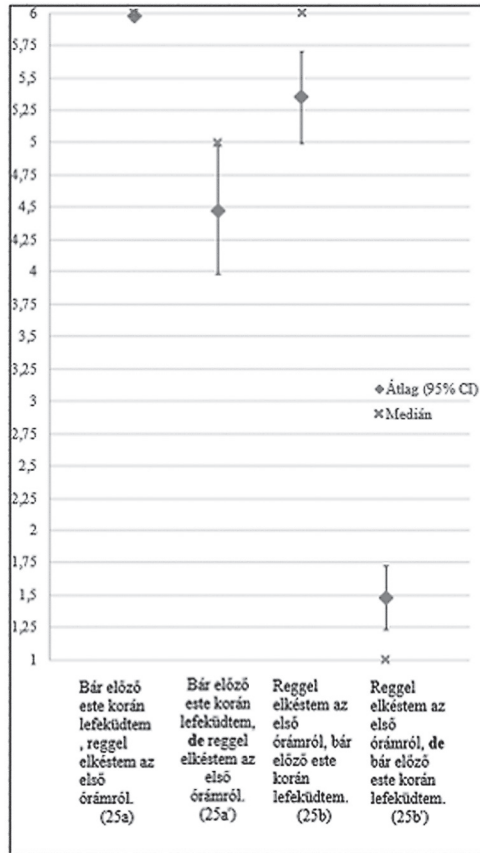

3. ábra: A kérdőíves felmérés statisztikai eredményei 2: a *bár de*-vel és anélkül

Szövegtárban⁴⁶ kiadott találatok közül, amelyben a *bár* az első tagmondatban szerepelt, és a szerkezet nem tartalmazta a *de* kötőszót, majd ezekbe megpróbáltam beilleszteni a szóban forgó mellérendelő kötőszót. A saját anyanyelvi intuícióm alapján úgy tűnt, hogy ez minden esetben lehetséges, vagyis általánosságban igaz, hogy ez az elem opcionálisan betehető az ilyen *bár*-t tartalmazó mondatokba.

⁴⁶ ORAVECZ-VÁRADI-SASS 2014.

A korpuszos és kérdőíves vizsgálatok alapján elmondható, hogy a kutatásban résztvevő anyanyelvi beszélők számára elfogadhatóak az olyan *bár*-t tartalmazó szerkezetek is, melyek felépítése ellentmond az elem alárendelő kötőszói besorolásának. Ezek közé tartoznak azok a szerkezetek, melyekben a *bár* nem tagmondat élén, hanem tagmondat közben felszólító módú ige után jelenik meg, illetve azok a szósorok, melyekben a *bár* első tagmondatban áll, és a tagmondatok között felbukkan a *de* mellérendelő kötőszó. Ezek a megfigyelések azt a feltevésemet erősítik, hogy a *bár* nem tartható egyértelműen alárendelő kötőszónak.

4. A *bár* kategóriája

Az előző fejezetekben ismertettem, hogy a *bár* generatív nyelvészeti munkákban⁴⁷ egyértelműnek tekintett alárendelő kötőszói státusza korántsem nyilvánvaló. Ebben a fejezetben azokat a hipotéziseket vázolom fel, amelyek felmerülnek arra vonatkozóan, hogy pontosan hová is sorolható ez az elem.

Először vegyük sorra, hogy milyen ellenérvek vannak a *bár* alárendelő kötőszói státuszát illetően. Ez ellen szól, hogy a különféle korpuszok vizsgálata során sok olyan nyelvi adatra bukkantam, amelyben a *bár* nem tagmondat élén jelent meg, és igazolódott, hogy ez a jelenség korántsem újkeletű a nyelvben. Az általam végzett kérdőíves kutatás adatai is megerősítették, hogy a *bár* megjelenése nem csak tagmondatélei helyzetben elfogadható, sőt az is bebizonyosodott, hogy vannak olyan szerkezetek, amelyek esetében kifejezetten a tagmondat közbeni elhelyezkedés a preferált. Az alárendelő kötőszóknak viszont jellegzetes tulajdonsága, hogy csak tagmondat élén tűnhetnek fel.

Állításom további alátámasztására a következő példákban a korábban vizsgált szerkezeteket vetem össze olyan szósorokkal, melyekben a *hogy*-ot helyeztem azokba a mondatbeli pozíciókba, amelyekben a *bár* többé-kevésbé elfogadhatónak bizonyult. A *hogy* szófaját vagy szintaktikai kategóriáját illetően nincs kétség: ezt az elemet nyelvészeti kerettől függetlenül egyértelműen az alárendelő kötőszók közé sorolják. A kérdőívekben is szereplő

⁴⁷ L. pl.: KENESEI 1992. 537–551.

mondatok előtt az eddigi gyakorlatot követve továbbra is a kérdőíves kutatásból származó válaszok mediánját adom meg, a korábban nem vizsgált szósorokat illetően pedig a saját anyanyelvi intuíciónra hagyatkozom.

Elsőként olyan példákat tekintek, melyekben a *bár* (9a-a'), illetve a *hogya* (9b-b') a tagmondat élén szerepel.

- (9) a. Bár előző este korán lefeküdtem, reggel elkéstem az első órámról.
 a'. Reggel elkéstem az első órámról, bár előző este korán lefeküdtem.
 b. Hogy legyen otthon kenyér, elmentem bevásárolni.
 b'. Elmentem bevásárolni, hogy legyen otthon kenyér.

Látható, hogy azok a szósorok, amelyekben ezek az elemek tagmondatot vezetnek be, tökéletesen elfogadhatóak. Ebből a szempontból tehát a *bár* viselkedése megegyezik az alárendelő kötőszókéval.

A *bár* azonban állhat nem tagmondat élén is, ha egy felszólító módú ige után következik (10a-a'). Ahogy azt már a 3.1 fejezetben láthattuk, ilyen helyzetben a *bár* megjelenése tagmondat közben preferáltabb az anyanyelvi beszélők számára, mint tagmondat élén. A *hogya* kötőszót tartalmazó szerkezetekre azonban ennek éppen az ellenkezője igaz: amikor ez az alárendelő kötőszó tagmondatot vezet be, a mondat tökéletesen elfogadható (10d-d'), viszont amikor az ige után jelenik meg, a szerkezet teljesen agrammatikus (10c-c').⁴⁸

- (10) a. Legyen bár nagyszerű előadó, minket nem győz meg.
 a'. ^(?)Minket nem győz meg, legyen bár nagyszerű előadó.
 b. ^(?)Bár legyen nagyszerű előadó, minket nem győz meg.
 b'. ^{??}Minket nem győz meg, bár legyen nagyszerű előadó.
 c. *Legyen *hogya* otthon kenyér, elmentem bevásárolni.
 c'. *Elmentem bevásárolni, *hogya* otthon kenyér.
 d. Hogy legyen otthon kenyér, elmentem bevásárolni.
 d'. Elmentem bevásárolni, hogy legyen otthon kenyér.

⁴⁸ A (10a-b') mondatok előtt a kérdőívben kapott adatok mediánja szerepel, míg a (10c-d') szósoroknál látható ítéletek a saját anyanyelvi kompetenciámat tükrözik.

A *hogy* tehát egyértelműen alárendelő kötőszóként viselkedik (csak tagmondat élén bukkanhat fel), míg a *bár* más pozíciókban is feltűnhet a mondatban, sőt bizonyos szerkezeteknél éppen ez az ideális helye (10a-a'). Ez tehát egyértelműen érv az ellen, hogy a *bár*-t az alárendelő kötőszók közé soroljuk.

A korpuszos és a kérdőíves vizsgálat arra is rámutatott, hogy a *de* mellérendelő kötőszó opcionálisan megjelenhet kapcsolóelemként a *bár*-t tartalmazó mondatokban a tagmondatok között, és hogy ez a jelenség sem újkeletű a nyelvben.

- (11) a. Bár sokat tanult, (de) sohasem képzelte magát tudósnak.
 b. Hogy legyen otthon kenyér, (*és/de/vagy/tehát/ugyanis) elmentem vásárolni.

A (11b) szósorra adott grammatikalitási ítéletem azt mutatja, hogy a *hogy* kötőszóval bevezetett tagmondat után nem jelenhet meg semmilyen mellérendelő kötőszó, pontosan az adott elem alárendelő kötőszói mivoltából következően. Ez ismét azt igazolja, hogy a *hogy* és a *bár* nem ugyanúgy viselkedik szintaktikailag, ebből következően nem is sorolhatóak ugyanabba a szintaktikai kategóriába. Mivel pedig a *hogy* minden kétséget kizáróan alárendelő kötőszó, így a *bár* nem lehet az.

Jelen tanulmányban eddig a *de* kapcsán azzal foglalkoztam, hogy ez a mellérendelő kötőszó mikor jelenhet meg *bár*-os mondatokban. A kérdés fonákját viszont eddig még nem vizsgáltam: vajon van-e olyan eset, amikor a *de* megjelenése nem pusztán lehetséges egy *bár*-t tartalmazó szerkezetben, hanem egyenesen kötelező. Mindehhez érdekes adalékkal szolgál az alábbi (12) példasor.⁴⁹

- (12) a. az okos, (*de) bár kissé szórakozott professzor
 a'. a bár kissé szórakozott, ??(✓de) okos professzor
 b. Kettőjüket alaposan átázva bár, ??(✓de) élve találták meg. (*de*-vel: MNSz2 doc#1112)

⁴⁹ A (12b)-ben szereplő szósorokat a saját anyanyelvi intuíción alapján ítélt meg, a (12a-a') szerkezetek viszont a kérdőívvel vizsgált példák közé is bekerültek, így az ítéletek itt a kérdőív eredményei alapján kapott mediánértéket mutatják.

Mint az a (12a-a')-ben látható, a *bár* nemcsak tagmondatok között bukkanhat fel, de jelzős szerkezetek között is megjelenhet. Amennyiben pedig a *bár* az első tagban jelenik meg, a szerkezetet egyértelműen jobbnak ítélték a kérdőív kitöltői akkor, ha a tagok között felbukkant a *de*. A (12b) variánsok tanúsága szerint pedig a *bár* akár határozói igeneves szerkezetek között is megjelenhet, és ezúttal is elfogadhatóbb szerkezeteket kapunk akkor, ha az egyes tagok között a *de* is megjelenik.

A *bár* alárendelő kötőszói besorolása ellen szól az a tény, hogy a (12) szerkezetekhez hasonló, *hogy*-ot tartalmazó, grammatikusnak tűnő szósort még csak konstruálni sem sikerült.

Amennyiben a *bár* alárendelő kötőszói státuszának lehetőségét elvetjük, felmerül a kérdés, hogy tarthatjuk-e ezt az elemet mellérendelő kötőszónak. Ez a megközelítés sem tartható azonban a következő okokból. Mint azt a bevezetésben említettem, a mellérendelő kötőszók nem szólalhatnak meg mondat élén, illetve nem mozgathatóak a mondat élére azzal a tagmondat-tal együtt, amely követi őket. Ez azonban a *bár* esetében nyilvánvalóan nem érvényes, pontosan erre a tulajdonságra alapozta Kenesei⁵⁰ azt a hipotézist, hogy a *bár* alárendelő kötőszó. Az viszont még mindig felmerülhet, hogy a *bár* a *de*-vel olyan páros kötőszót alkot, mint a *vagy ... vagy...* (13a), az *akár... akár...* vagy éppen a *nemcsak hanem...* Ez esetben viszont azt nem lehetne megmagyarázni, hogy miért hagyható el a *de* a szerkezetekből (vö. (13b)), illetve az is ellentmond ennek az elképzelésnek, hogy a *bár* bizonyos esetekben a tagmondatok belsejében, vagy akár a végén is felbukkanhat, ami szintén nem jellemző a páros mellérendelő kötőszókra (13c-c'). Szintén ezen kategorizálás ellen szól, hogy a *bár* a második tagmondatban is felbukkanhat, és az ilyen jellegű áthelyezhetőség nem jellemző a különböző elemekből álló páros kötőszókra.

- (13) a. *Vagy Péter alszik a földön, vagy a házigazda megy szállodába.*
 b. **Vagy Péter alszik a földön, a házigazda megy szállodába.*
 c. **Péter vagy alszik a földön, vagy a házigazda megy szállodába.*
 c'. **Péter alszik a földön vagy, vagy a házigazda megy szállodába.*

⁵⁰ KENESEI 1992. 537–539.

A *bár* tehát nem kötőszó. Felmerül annak a lehetősége, hogy a vizsgált *bár* elemek nem egy kategóriába tartoznak, hanem kettőbe olyan módon, hogy csak a tagmondat élén álló *bár*-t osztályoznánk kötőszóként, az egyéb helyen megjelenő *bár*-ok pedig a diskurzusjelölők közé lennének besorolva. Ez esetben a *bár* az *ám*-mal azonos módon viselkedne: az *ám* esetében ugyanis egyértelműen elkülöníthető egy kötőszói szerepű (14a), és egy diskurzusjelölő (14a') változat.⁵¹ Ennek az elképzelésnek azonban ellentmond az, hogy a különböző mondatbeli pozíciókban előforduló *bár*-ok között nem lehet a kétféle *ám*-hoz hasonló jelentésbeli különbséget kimutatni, (14b-b')-nek pontosan ugyanaz a jelentése.

- (14) a. A rablás után azt hitte, hogy el tud menekülni, ám a rendőrség túljárt az eszén.⁵²
 a'. Hallottam ám a dologról.⁵³
 b. ^(?)Bár nehezen, de ráállt az alkura.
 b'. ^(?)Nehezen bár, de ráállt az alkura.

Miután a *bár* nyilvánvalóan nem tartozik egyik lexikális vagy grammatikai jelentéssel rendelkező szintaktikai kategóriába sem, vagyis nem főnév, nem ige és a többi, az egyetlen kézenfekvő kategória, amelybe besorolhatjuk, a nem kötőszói diskurzusjelölő partikula. Ez megmagyarázná, miért fordulhat elő a tagmondaton belül különböző pozíciókban, hiszen ez a tulajdonság jellemző bizonyos diskurzusjelölőkre. Amint pedig azt a (15a-c) a *szerint* esetében illusztrálja, egy adott diskurzusjelölőnek lehet ugyanaz a jelentés-hozadéka úgy is, hogy különböző helyeken bukkan fel a mondatban.⁵⁴

- (15) a. Szerintem Péter hazament.
 b. Péter szerintem hazament.
 c. Péter hazament szerintem.

⁵¹ STEMLER 2022. 87–89.

⁵² STEMLER 2022. 88. (1a)

⁵³ STEMLER 2022. 89. (3b)

⁵⁴ L. pl.: SZETELI ET AL. 2019. 208.; ALBERTI–MEDVE 2002. 228–229.

Ebben az esetben azonban felmerül az a kérdés, ha a *bár* valóban diskurzusjelölő, akkor miért csak összetett mondatokban fordulhat elő. Ez ugyanis nem jellemző a diskurzusjelölőkre, melyekre vonatkozóan semmi ilyen jellegű megkötést nem találni a kérdéssel foglalkozó összefoglaló jellegű munkákban.⁵⁵ Azonban ahogy azt Velcsovne emléti,⁵⁶ megfigyelhető összefüggés az egyszerű óhajtó mondatban feltűnő, valamint az eddig vizsgált, összetett mondatokban megjelenő *bár* között jelentés tekintetében.⁵⁷ Ez a jelentésbeli hasonlóság levezethető, ha abból indulunk ki, hogy a *bár*-t tartalmazó mondatok fonák okságot fejeznek ki. Ez azt jelenti, hogy a *bár*-t nem tartalmazó tagmondat éppen az ellenkezőjéről tudósít, mint ami a *bár*-t tartalmazó premissza tartalmából következne (16a),⁵⁸ ezért az konklúzió helyett antikonklúzióvá válik. Ehhez hasonlóan működik a *bár*-t/*bárcsak*-ot tartalmazó óhajtó mondat is, azzal a különbséggel, hogy ebben az esetben az óhajtó mondat tartalma nem egy másik tagmondattal, hanem a valósággal áll ellentétben, a világból tehát egy olyan dolog következik, ami szemben áll az óhajtó szerkezettel (16b). Ez azt mutatja, hogy óhajtó mondat esetében a *bár* (gyakrabban *bárcsak*) ráspecializálódik a vágyra, ami ellentétben áll a valósággal.

(16) a. Kirándulni mentünk, bár esett az eső.

b. A: Szakad az eső.

B Bár/Bárcsak kisütne a nap!

Térjünk vissza arra a jelenségre, miszerint az összetett mondatokban opcionálisan felbukkanhat a *de* mellérendelő kötőszó a tagmondatok között, amennyiben a *bár* első tagmondatban áll. Úgy tűnik, ez az opcionális nemcsak a *de*-re jellemző, hanem más ilyen elemek is akadnak ezen *bár*-os konstrukciókban.

(17) a. Bár elaludtunk, de mégis / csak ideértünk időben.

b. Elaludtunk, de / mégis ideértünk időre.

c. Bár elaludtunk, ideértünk időre.

⁵⁵ L. pl.: GYURIS 2008; SCHIRM 2021.

⁵⁶ VELCSOVNÉ 1982.

⁵⁷ VELCSOVNÉ 1989. 152.

⁵⁸ HAADER 2017. 514.

A (17a) mondatot tekinthetjük a legteljesebb verziónak. Premissza részében megjelenik a *bár*, mely a fent leírtak alapján tehát egy nem kötőszói diskurzusjelölő, a két tagmondat között találjuk a *de* ellentétes mellérendelő kötőszót, az antikonklúzió részben pedig a *mégis* vagy a (hangsúlyos) „meta-kognitív” *csak*⁵⁹ *diskurzusjelölő felbukkanása erősíti meg a szerkezet jelentését* (*ahol a mégis* és a *csak* akár egyszerre is jelen lehet). Ennek a három (sőt akár négy) elemnek azonban nem kötelező egyszerre megjelennie a kívánt jelentés eléréséhez (17b-c).

Mindez úgy foglalható össze, hogy nyilvánvaló átfedéssel négyszeresen is kifejezte a (17a) mondat az elalvás és az időben való odaérés tényének ellentétességét. Azért nem kizárt, hogy ezt a nyelv megengedi, mert jól összeférnek a kumulálódó pragmatikai hozzájárulások; ugyanakkor akár egy is elegendő közülük pusztán az ellentétesség kifejezéséhez. A négy pragmatikai hozzájárulás valamelyest eltér egymástól, így felhalmozásuk nem tekinthető teljességgel redundánsnak, mivel adnak egymáshoz többletmotívumokat.

Ezen a ponton térjünk vissza arra, miként lehet megmagyarázni azt a korábban megfigyelt jelenséget, miszerint a *de* csak a (17)-ben látható [premissza + antikonklúzió] sorrendnél bukkanhat fel a tagmondatok között; [antikonklúzió + premissza] sorrend esetén nem. A magyarázat a *de* következő tulajdonságában keresendő: ez a kötőszó mindig a premisszát kéri maga elé. Vizsgáljuk meg ezt egy kicsit részletesebben.

- (18) a. Süt a nap, de esik az eső.
 a'. Esik sz eső, de süt a nap.
 b. Elaludtunk, de ideértünk időre.
 b'. *Ideértünk időre, de elaludtunk.
 c. Bár elaludtunk, de ideértünk időre.
 d. *Ideértünk időre, de bár elaludtunk.

A *de*-vel összekötött mellérendelő tagmondatokat csak abban az esetben cserélhetjük fel egymással, ha mindkét tagmondat ugyanarról az időpillanatról tesz állítást (18a-a'). Ha azonban az egyik tagmondatban egy korábbi eseményről tétetik állítás, akkor a *de* előtt mindig ennek a tagmondatnak kell

⁵⁹ GYURIS 2008. 161., 162., 171.; KÁRPÁTI 2021.

megjelennie (18b), a fordított tagmondatsorrend nem eredményez grammatikus szósort (18b'). A *bár* tehát az időben korábbi premisszához kötődik diskurzusjelölőként, ezért nem jelenhet meg az őt tartalmazó tagmondat a *de* kötőszó után, hiszen ez esetben az időben későbbi antikonklúzió lenne a *de* előtt, ami nem kompatibilis ezen mellérendelő kötőszó elvárásaival (vö. (18-d)-t (18d')-vel). Így magyarázhatjuk azt, hogy miért nem grammatikus egyetlen [*de+bár...*] szósort sem.

A *bár* nem kötőszói diskurzusjelölői státusza melletti érvelésem során maradt egy elvarratlan szál: mégpedig Bánréti anaforikus viszonyokra vonatkozó érvelése.⁶⁰ Bánréti ugyanis az anaforikus viszonyok vizsgálatával éppen azt igazolta (lásd 2.2), hogy a *bár*-t tartalmazó összetett mondatok alárendelések.⁶¹ Erre a kérdésre még nincs kiforrott válaszom, de a témában végeztem egy kis mintás kérdőíves kutatást a PTE BTK nyelvészeti tanszékének oktatói és diákjai körében. Az alanyoknak ezúttal két szósort grammatikalitását kellett megítélniük úgy, hogy az első tagmondatban szereplő hangalakot nem öltő névmást koreferensen értelmezik a második tagmondatban szereplő referenciális főnévvel (*Péter*). Az első szósortban nem szerepelt a *de* mellérendelő kötőszó a tagmondatok között (19a), míg a második verzióban expliciten ki volt téve (19b). A két tesztmondat között más különbség nem volt, a jelentésük is (legalábbis az én intuícióm szerint) tökéletesen megegyezett.

(19) a. Bár alaposan megtanulta pro_p a leckét, Péternek $_p$ nem jutott eszébe semmi az órán. (Bánréti 1983: 7)

b. [?]Bár pro_p alaposan megtanulta a leckét, de Péternek $_p$ nem jutott eszébe semmi az órán.

A vizsgálat azt az eredményt hozta, hogy amennyiben a *de* nem szerepel expliciten a mondatban, az anaforikus viszonyokat valóban lehet úgy értelmezni, ahogyan azt Bánréti megállapította,⁶² azaz a korábbi tagmondatban szereplő névmás lehet koreferens a később következő referenciális főnévvel; ha viszont expliciten megjelenik a tagmondatok között a *de*, akkor a szándékolt

⁶⁰ BÁNRÉTI 1983. 6.

⁶¹ BÁNRÉTI 1983.

⁶² BÁNRÉTI 1983.

értelmezést már határesetként (‘??’) értékelték a megkérdezettek. Ebből valami olyasmi látszik kirajzolódni, hogy az explicit mellérendelések esetén az antecedentst valóban nem előzheti meg a vele koreferens névmás, ha azonban nem tesszük explicitté ezt a viszonyt, akkor lehetséges egy ilyen elrendezés. Ez a kérdéskör azonban további, alaposabb vizsgálatokat igényel, mely során a nem explicit mellérendelések vizsgálata kerülne a középpontba.

5. Konklúzió

A tanulmány legfontosabb megállapítása a következő: a *bár* nem (alárendelő és mellérendelő) kötőszó, hanem diskurzusjelölő partikula. Legfőbb érveim emellett, hogy felbukkanhat tagmondat közben is, a *de* opcionálisan betehető a tagmondatok közé, és a jelentése megegyezik minden tagmondatbeli pozícióban. Az állításomat korpuszból vett példákra alapoztam, melyet kérdőíves kutatással is alátámasztottam. Amint arra Velcsovné rámutatott, ennek az elemnek nem mindig ez volt a funkciója: kezdetben határozószóként funkcionált, majd ebből alakult ki a megengedő kötőszói használata,⁶³ és azután a bemutatott érvek alapján ebből jött létre a diskurzusjelölői funkciója. Ez a változási folyamat tökéletesen egybecseng azzal, amit Schirm a *hát* kapcsán megfogalmaz,⁶⁴ hiszen ez a diskurzusjelölő is pontosan ugyanezt a grammatikalizációs folyamatot járta végig története során.⁶⁵

⁶³ VELCSOVNÉ 1982. 153–154.

⁶⁴ SCHIRM 2011. 26–32.

⁶⁵ Grammatikalizáción Schirm munkájával összhangban azt klasszikus felfogást értem, amely szerint ez egy olyan nyelvi változási folyamat, „amely során lexikális egységekből és szerkezetekből nyelvtani funkciójú morfémák alakulnak ki, illetve ezek elvontabb grammatikai funkciójú morfémákká válnak” – SCHIRM 2011. 26.

Rövidítések

- ALBERTI–LACZKÓ 2018 Syntax of Hungarian: Nouns and noun phrases. Eds. ALBERTI, Gábor – LACZKÓ, Tibor. Amsterdam, 2018.
- ALBERTI–MEDVE 2002 ALBERTI Gábor – MEDVE Anna: Generatív grammatikai gyakorlókönyv I. Szabályok és magyarázatok. Bp., 2002.
- BENKŐ 1967 A Magyar Nyelv Történeti-Etimológiai Szótára. Szerk. BENKŐ Loránd. Bp., 1967
- BÁNRETI 1983 BÁNRETI Zoltán: A megengedő kötőszók szintaxisáról és szemantikájáról. Bp., 1983.
- DÖMÖTÖR ET AL. 2017 DÖMÖTÖR Adrienne – GUGÁN Katalin – NOVÁK Attila – VARGA Mónika: Kiütkeresés a morfológiai labirintusból – korpuszépítés ó- és középmagyar kori magánéleti szövegekből. Nyelvtudományi Közlemények 113. (2017) 85–110.
- GYURIS 2008 GYURIS Beáta: A diskurzus-partikulák formális vizsgálata felé. In: Strukturális magyar nyelvtan 4. A szótár szerkezete. Szerk. KIEFER Ferenc. Bp., 2008. 639–682.
- HAADER 2017 HAADER Lea: Az alárendelő összetett mondatok. In: Magyar Grammatika. Szerk. KESZLER Borbála. Bp., 2017. 466–535.
- HORVÁTH 2021 HORVÁTH Zsófia: Alá- vagy mellérendelés? – a megengedő mondatok szintaxisáról. OTDK-dolgozat. Bp., ELTE BTK, 2021.
- KÁRPÁTI 2021 KÁRPÁTI Laura: A metakognitív *csak* három idősíjka. OTDK-dolgozat. Pécs, PTE BTK, 2021.
- KENESEI 1992 KENESEI István: Az alárendelt mondatok szerkezete. In: Strukturális magyar nyelvtan 1. Mondattan. Szerk. KIEFER Ferenc. Bp., 1992. 529–714
- KUGLER 2017 KUGLER Nóra: A mondatan általános kérdései. In: Magyar Grammatika. Szerk. KESZLER Borbála. Bp., 2017. 371–396.
- NAGYSZÓTÁR Magyar Nyelv Nagyszótára. Online kiadás. Főszerk. ITZÉS Nóra. Bp., 2006–2021. <http://nagyszotar.nytud.hu/dictsearch.html?query=b%C3%A1> (2021.10.15.)
- ORAVECZ–VÁRADI–SASS 2014 ORAVECZ, Csaba – VÁRADI, Tamás – SASS, Bálint: The Hungarian Gigaword Corpus. In: LREC – Ninth International Conference on Language Resource and Evaluation. Eds. CALZOLARI, Nicoletta – CHOUKRI, Khalid – DECLERCK, Thierry – LOFTSSON, Hrafn – MAEGAARD, Bente – MARIANI, Joseph – MORENO, Asunción. Lisboa, 2014. 1719–1723.

- PROHÁSZKA ET AL. 2022 PROHÁSZKA, Zsolt – ALBERTI, Gábor – SZETELI, Anna – FARKAS, Judit: Modal Existential Constructions in Hungarian. In: Language Use and Linguistic Structure: Proceedings of the Olomouc Linguistic Colloquium. Eds. JANEBOVÁ, Markéta – EMONDS, Joseph – VESELOVSKÁ, Ludmila. Olomouc, 2022. 202–223.
- SASS 2017 SASS Bálint: Keresés korpuszban: a kibővített Magyar Történeti Szövegtár új keresőfelülete. In: A nyelvtörténeti kutatások újabb eredményei. Szerk. FORGÁCS Tamás – NÉMETH Miklós – SINKOVICS Balázs. Szeged, 2017. 267–277.
- SCHIRM 2011 SCHIRM Anita: A diskurzusjelölők funkciói: a *hát*, az *-e* és a *vajon* elemek története és jelenkori szinkrón státusa alapján. Doktori disszertáció. Szeged, SZTE BTK. 2011.
- SCHIRM 2021 SCHIRM Anita: A diskurzusjelölők szövegeken innen és túl. Bp., 2021.
- SIMON–SASS 2021 SIMON Eszter – SASS Bálint: Nyelvtechnológia és kulturális örökség, avagy korpuszépítés ómagyar kódexekből. In: Általános Nyelvészeti Tanulmányok XXIV. Szerk. PRÓSZÉKY Gábor – VÁRADI Tamás. Bp., 2021. 243–264.
- STEMLER 2022 STEMLER Kitti: Az *ám* diskurzus-partikula áttekintő vizsgálata. In: Specimina Operum Iuvenum 7. Szemelvények 6. Szerk. BALIKÓ Fanni – BARABÁS Gábor – BÖHM Gábor – POHÁRNOK Melinda. Pécs, 2022. 87–107.
- SZETELI ET AL. 2019 SZETELI Anna – DÓLA Mónika – ALBERTI Gábor: Pragmasemantic Analysis of the Hungarian Inferential – Evidential Expression ‘szerint’. Studies in Polish Linguistics 14. (2019) 207–225.
- VELCSOVNÉ 1982 VELCSOV Mártonné: Módosítószók és kötőszók történeti összefüggései. Néprajz és Nyelvtudomány 26. (1982) 143–160.

IRODALOMTUDOMÁNY

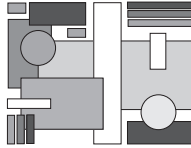

CSANÁDY NIKOLETT

A kegyes nőtől a honleányig

Takáts Éva életműve a 18–19. század társadalmi folyamatainak tükrében

From gracious woman to woman patriot

Éva Takáts lifework in social progressions of 18–19th century.

The lifework of Éva Takáts, an early 19th century woman writer, was connected to women's education from the very beginning of her career. As her views are closely related to the tradition of women's education forming in the 18th century, her work is an important addition to the topic of women's education, especially in Hungary. In my study I aim to summarise what preceding ideas Takáts integrated into her own texts, in what way she adds to them, changes them as I compare her work with other life guidance books. My work also reveals how Takáts's career reflects a wide social progression, which included not only changes in women's education but the gradually decreasing role of religion as well. In my study I also explain how the various ideas of the era appear in Takáts's writings, and that her workplaces her on the road from being an gracious woman to becoming a woman patriot.

Keywords: educational discourses, romance, women's studies, women's education, Hungarian literature

Bevezetés

Karacs Ferencné Takáts Évát 1935-ben megjelent válogatott műveinek sajtó alá rendezője, Evva Gabriella a következőképpen jellemezte a kötet előszavában: „Irodalmi munkássága nemcsak pedagógiai értékű, hanem korrajz szempontjából is nevezetes.”¹ Takáts alakjának jelentősége általános érvényű a nőtörténettel, a „női irodalommal” foglalkozók körében, a róla szóló szak-

¹ TAKÁTS 1935. 9.

irodalom nagy része azonban nem lép túl e jelentőség hangsúlyozásán, életművének részletei legtöbbször rejtve maradnak. Az idézetben szereplő két szempont mindazonáltal ma is érvényesen mutat rá Takáts írói pályájának fő elemzési, megközelítési lehetőségeire. Takáts munkásságának vizsgálata azt bizonyítja, hogy a 19. század elejének magyar irodalmában a pedagógiai szándék nem hagyható figyelmen kívül a „korrajz szempontú” értelmezések esetében sem. Evva Takátsot a nőnevelés egyik úttörőjének tekintette,² munkássága pedig valóban a kezdetektől kapcsolódott a nőnevelés diskurzusához. Takáts mind értekező, mind szépirodalmi műveiben foglalkozott a nők megfelelő oktatásának, a női és férfi szerepeknek, illetve a férfiak nőkhöz való helyes hozzáállásának a kérdéseivel. Szövegeiben kifejtett nézetei számos ponton kapcsolódnak a nőnevelés fejlesztése körül kialakuló 18. századi hagyományhoz. Takáts Éva írói munkássága így fontos adaléka (főleg a magyarországi) nőnevelés témájának.

Dolgozatomban főként Takáts értekező szövegeire fókuszálva arra keresem a választ, hogy az általa lefektetett elvek hogyan kapcsolódnak a 18. század második felének pedagógiai szöveg-hagyományához. Nézeteit első sorban a magyar nyelven megjelent életvezetési tanácsadókönyvek nőképének tükrében vizsgálom, röviden érintem azonban a korszak halotti beszédeinek és imakönyveinek szövegkorpuszait is, amelyek Takáts felfogását szintén alakíthatták. Céлом tehát, hogy összegezzem Takáts gondolatrendszerének előzményeit, különös figyelmet fordítva arra, hogyan integrálja ezeket saját szövegeibe, és miképp egészíti ki, formálja tovább őket. Dolgozatom fő állítása, hogy ha a néhány évtizeddel korábbi pedagógiai szöveg-hagyománnyal vetjük össze Takáts Éva szövegeit, abból a 18–19. század fordulójának társadalomtörténeti változásai is kirajzolódnak. Meglátásom szerint ugyanis Takáts írói munkássága sajátos határmezsgyén helyezkedik el: pályája megvilágít egy szélesebb körű társadalmi folyamatot is, amely nemcsak a nőnevelés változásait foglalta magába, hanem a vallás szerepének fokozatos csökkenését is.

² Evva Gabriella könyvet is szentelt Takáts Éva és lánya Karacs Teréz nőnevelési nézetei bemutatásának. Vö. EVVA 1933.

Takáts Éva pályájának alakulása

Takáts Éva írói életműve 1822-ben vette kezdetét a *Tudományos Gyűjtemény* lapjain. Prepelitzay Sámuel, az újság segédszerkesztője kérte fel az akkor már negyvenen túl lévő Takátsot, hogy recenziót írjon Sebestyén Gábor vígjátékáról. Takáts úgy vélekedett, hogy Sebestyén darabjában, az *Asszonyi praktikában* hamis és illetlen az asszonyok ábrázolása, recenziója végén pedig kifejezte azt a reményét, hogy ha a szerző jobban megismeri a női nemet, jobbat alkothat majd.³ Rövid kritikájának lényege az, hogy a nőkhöz kapcsolódó, sokáig tényként kezelt képzetek sokszor a valódi megismerés igényének és a nyitottságnak a hiányából fakadnak, márpedig ezek tennék lehetővé, hogy tiszta képet alkothassanak a nőkről, torzító előfeltételezések nélkül.

A Sebestyén-kritikát követően Takátsnak több szövege is megjelent a *Tudományos Gyűjteményben*. A *Némely észrevételek tekintetes Kulcsár István úrnak azon értekezésére, melyet 1822-ik esztendő közöl a leánykák házi neveléséről*⁴ című írásával Kulcsár István *A' Leánykák házi neveléséről* című szövegére reagált, amely nem sokkal korábban látott napvilágot a *Hasznos Multságokban*, két részben.⁵ Kulcsár a műben aggodalmát fejezte ki, ugyanis úgy látta, hogy a hibás nevelés következtében a lányok: „nem elégszenek meg a' csendes házi élettel, a' házi foglalatosságokkal (...) hanem ők mindinkább zajos multságokat keresnek, mindenkor magokat fitogtatni, s mindég fényeskedni vágyódnak.”⁶ Véleménye szerint mindez az erkölcsök romlásához vezet, közben pedig a családi életre, a jövedelmekre is kevesebb figyelem jut. Takáts, bár a Sebestyén Gábor darabjáról írott kritikájában a női nem megismerésére intett, a Kulcsárra reagáló szövegében azt is elismerte, hogy a velük kapcsolatban felmerülő előítéletek néha ténylegesen a valóságot tükrözik. Kulcsár az általa felvázolt probléma megoldását a vallás erényeire való oktatásban látta. Takáts viszont a probléma gyökereit próbálta megragadni válaszában, így mutatva változtatási lehetőségeket, elsősorban a lányneveléssel és a lánynevelő intézetekkel kapcsolatban.

³ TAKÁTS 1822a.

⁴ TAKÁTS 1822b. = TAKÁTS 1935. 17–24.

⁵ KULCSÁR 1822a; KULCSÁR 1822b.

⁶ KULCSÁR 1822a. 220–221.

Az *Egy-két szó a házasságban lévő asszonyok kötelességeikről* című szöveg 1823-ban jelent meg.⁷ Címéhez hűen azt veszi sorra, hogy a nőknek milyen kötelességeik vannak feleségként, anyaként, háziasszonyként, és ezeknek milyen módon tudnak eleget tenni. Az 1824-es *Barátságos beszélgetés a földművelő nép állapotjáról* pedig párbeszédese formában mutatja be a gazdasszonyi kötelezettségeket.⁸ Takátsnak a *Tudományos Gyűjteményben* megjelent írásai közül ez a két mű az, amely nem kapcsolódik közvetlenül más szövegekhez. Takáts következő éveiben megjelent írásai ellenben mind vitairatok.

A Sebestyén-kritika ugyanis nem maradt következmények nélkül. Sebestyén Gábort sértette, hogy művét egy nő bírálta – bár ezt sokáig nem is tartotta valószínűnek, ugyanis Döbrentei Gábornak tulajdonította a szöveget.⁹ Sebestyén levélben fordult a kritikushoz, levelezésüket Takáts később *Gondolatok a' Nap alatt* című kötetében közölte.¹⁰ A tollharc hamarosan visszatért a *Tudományos Gyűjtemény* lapjaira: a kritikát végül korszakos jelentőségű vita követte, ez volt ugyanis az első alkalom a magyar irodalomtörténetben, hogy férfi szerzők női szerző ellen lépjenek fel, íráshoz való jogának megkérdőjelezése céljából. Voltak azonban, akik Takáts védelmében emeltek szót, többek között Szontágh Gusztáv és Kiss Károly, akik nevüket vállalva *két lovagként* léptek fel. A vitába más szerzők többnyire álnéven szálltak be, ami egyszerre lehetett a vita tárgyának vagy a kiváltó személyének szimbolikus lebecsülése is.¹¹ Maga Takáts az *Egy barátnémhoz írt levelem Nemünk ügyében*¹² és a *Barátnémhoz írt második levelem ismét Nemünk ügyében*¹³ című szövegeiben válaszolt az őt támadó vagy íróként való fellépését kifogásoló cikkekre, mindközben kifejtve elveit a nőnevelésről, a női és férfi szerepekről.

A *Tudományos Gyűjtemény* a vita eldurvulását tapasztalva berekesztette azt. A vita anyagát tartalmazó, beígért különkiadás is elmaradt, ezért Takáts és Kisdobrányi Isák Terézia magánkiadásban jelentették meg írása-

⁷ TAKÁTS 1823. = TAKÁTS 1935. 24–47.

⁸ TAKÁTS 1824. = TAKÁTS 1935. 48–69.

⁹ FEKETE 2019. 33.

¹⁰ FEKETE 2019. 32–33.; TAKÁTS 1829a.

¹¹ FEKETE 2019. 38.

¹² TAKÁTS 1825.

¹³ TAKÁTS 1826b.

ikat 1828-ban.¹⁴ A közös kiadvány nagy részét Kisdobrányi műve, *A' Tapasztalások teszik vigyázóvá az embert, vagy az Állortzás Támadók ellen Állortzátlan védelmezés* teszi ki, amelynek címe utal a vitára és résztvevőinek névvállalási gyakorlatára is. A kötet részét képezi még az *Egy barátném leveleiből való toldalék*, amelyben Takáts a fiktív Kékessi Débóra tollára adja nézeteit.¹⁵ A szövegben Takáts visszatért a korábbi műveiben már előkerülő gondolatokhoz, itt azonban fiktív levélben fejtette ki mindezt, személyes élményként, benyomásként mutatva meg szemléletét. A levélben Takáts szót ejtett egy fiatal lány napjainak ideális módon való eltöltéséről, a gazdaszszonyként és a társasági életben elkövethető hibákról, házasságról, válásról és a művelődésről is.

A Feleletek a' Szent Gellért hegye mellől című művet Takáts és Kisdobrányi ugyancsak 1828-ban adták ki, szintén közösen.¹⁶ A kötet Takátsnak a vita berekesztése miatt már nem közölt válaszait, kommentárjait tartalmazza. Az 1829-ben megjelent *Gondolatok a nap alatt Takáts Éva' munkái némelyly a' reá kijött feleletekkel együtt* című munka pedig a *Tudományos Gyűjteményben* közölt írásait és néhány azokra adott feleletet is magába foglal a Sebestyénnel folytatott levelezés mellett.¹⁷ Ugyanebben az évben Takáts kiadta *Eredeti elbeszélések* című kötetét is, amely címéhez hűen elbeszéléseket és rövidebb szövegeket tartalmaz.¹⁸ Ezek az eredeti kiadás sorrendjében a következők: *Sarolta*, *Gácsy Ida*, *Guzmán*, *Cecília*, *Lengyel Vilmos*. Ezek közül a *Sarolta* korábban a *Hébe zsebkönyvben* is megjelent.¹⁹

A vita súlya indokolhatja, hogy Takáts még oly elenyészőnek tekinthető recepcióját is egyértelműen az ezzel foglalkozó szövegek uralják. Fekete Norbert tanulmányában a kritikus beszédpozíció megszerzésének egy nő számára fennálló problémáit vizsgálta,²⁰ míg Mester Béla főleg Szontágh Gusztáv munkásságára való hatásának szempontjából foglalkozott a vitá-

¹⁴ KISDOBRÁNYI 1828.

¹⁵ *Egy barátném leveleiből való toldalék*. Vö. KISDOBRÁNYI 1828. Az írást Takáts nem is a saját nevéen írta alá, hanem Kékessi Débóraként, sőt önmagát egy helyen csupán harmadik személyben, T.É. Asszonyként említi a *Tudományos Gyűjteménnyel* kapcsolatban.

¹⁶ TAKÁTS 1828.

¹⁷ TAKÁTS 1829a.

¹⁸ TAKÁTS 1829b.

¹⁹ TAKÁTS 1826a.

²⁰ FEKETE 2019.

val.²¹ Evva Gabriella, majd Fehér Katalin ezen túl vizsgálták Takáts nőnevelés előmozdításában való jelentőségét és azzal kapcsolatos nézeteit is.²² Olyan vizsgálódások azonban mindezidáig nem születtek, amelyek arra a kérdésre keresték volna a választ, hogy milyen szöveghagyomány formálta Takáts nőnevelő nézeteinek alakulását.

A 18. századi nőkép szövegforrásai

A következőkben Takáts nézeteinek előzményeit térképezem fel, legfőképpen V. László Zsófia nyomdokain haladva, aki a 18. századi nőképet halotti beszédekből és életvezetési tanácsadókönyvekből rekonstruálta.²³ Az előzményekkel való összevetés közben elsősorban Takáts értekező szövegeire fókuszálok. Mindezek előtt az életvezetési tanácsadókönyveket a halotti beszédekkel és imakönyvekkel kiegészülve mint a 18. századi nőkép szövegforrásait mutatom be, így láthatóvá válik az a szöveganyag, melynek szemlélete és témái hatást gyakorolhattak Takáts nőnevelésről alkotott nézeteire.

A nőképpel, a nők társadalomban betöltött szerepével és annak változásával kapcsolatban a halotti beszédek és az imakönyvek szolgálnak a legkorábbi 18. századi forrásként.²⁴ Az imakönyv Juliane Brandt megfogalmazásában „vallási normákat közvetít, de konkrét, épp ez időben változásnak indult társadalmi feltételek között”.²⁵ A köteteket újra és újra kiadták, széles körben ismert és olvasott művekről van tehát szó.²⁶ Brandt szerint néha az imakönyvek elképzelései „csak bizonyos késéssel követik koruk tényleges fejleményeit, sőt az sem elképzelhetetlen, hogy hozzájuk képest akár előbbre is tartanak”.²⁷ Az állítás a halotti beszédek eszméivel kapcsolatban is megállja a helyét, amelyeknek V. László Zsófia kutatásai alapján az egyik célja az élet legfontosabb

²¹ MESTER 2020.

²² EVVA 1933; FEHÉR 2000.

²³ V. LÁSZLÓ 2020.

²⁴ A témáról bővebben: V. LÁSZLÓ 2020; BRANDT 2006.

²⁵ BRANDT 2006. 96.

²⁶ BRANDT 2006. 99–100.

²⁷ BRANDT 2006. 120.

értékeinek bemutatása volt.²⁸ Ezekre a szövegekre tehát hatással vannak a társadalom változásai, ugyanakkor a szövegek maguk is hatással lehetnek a társadalom alakulására. Miután felismerték a nevelés hiányosságait és addigi hibáit, valószínűleg az utóbbi gondolat, vagyis az írott szó változást eszközölő képességébe vetett hit motiválhatta a különböző műfajú szövegek megszületését a témában. A 18. században számos neveléssel kapcsolatos szöveg látott napvilágot. Illemtankönyvek, női tükrök, arcképcsarnokok és életvezetési tanácsadókönyvek jelentek meg. Ahogy V. László Zsófia fogalmaz: „*az 1750-es évek után szinte divattá vált a nevelés kérdésével foglalkozni.*”²⁹ A szerző összefoglalása szerint ebben az időszakban különös figyelem irányult a nők oktatásának kérdéseire, hiszen a felvilágosodás gondolkodói úgy tartották, hogy új alapokra helyezett társadalmat a felnövekvő generáció formálásával lehet legeredményesebben építeni, a gyermekek nevelése pedig leginkább az anyák kezében van.³⁰

Az életvezetési tanácsadókönyvek és a halotti beszédek szemléletükben némileg különböznek, mégis számos hasonlóságot találni a két szövegcsoport között.³¹ Éppen ezért, bár a fókuszban az életvezetési tanácsadókönyvek állnak, az elemzéseim során a halotti beszédek általános nőképével való összevetésre is kitérek. Ezek során a tanácsadókönyvek közül hármat használok fel: a Faludi Ferenc³² és a Szerentsi Nagy István³³ által magyarra átdolgozott műveket, illetve Bessenyei György eredeti munkáját.³⁴ Előfeltevésem, hogy Takáts Éva számára ismertek voltak a korban széles körben elterjedt, a nevelés témáját felölelő szöveganyag hazai darabjai.

Balog Edit Otília doktori disszertációjában úgy vélte, Újfalvy Krisztina Takáts elődjének tartható, mert hasonló gondolatokat fogalmaztak meg a nők szerepével kapcsolatban, és bizonyos szempontból mindketten megelőzték korukat.³⁵ Újfalvy könyvtára dokumentált, és az életvezetési tanács-

²⁸ V. LÁSZLÓ 2020. 243.

²⁹ V. LÁSZLÓ 2014. 97.

³⁰ V. LÁSZLÓ 2014. 96–97.

³¹ V. LÁSZLÓ 2020. 91–92.

³² FALUDI 1748.

³³ SZERENTSI 1783.

³⁴ BESSENYEI 1777.

³⁵ BALOG 2021. 124.

adókönyvek legfontosabbjai szinte mind megtalálhatók voltak nála.³⁶ Ugyan Takáts esetében nem maradt fenn könyvtári jegyzék, amely megmutatná, hogy milyen olvasmányok álltak rendelkezésére, szövegeiből kiolvasható műveltsége alapján valószínűnek tartom, hogy az Újfalvy által olvasott művek számára sem voltak idegenek. Ráadásul Takáts széles körű kapcsolati hálójával rendelkezett, már csak ennek okán is feltételezhető, hogy Újfalvynál is több lehetősége lehetett a népszerű olvasmányokkal kapcsolatos informálódásra: háziasszonya volt ugyanis egy szellemileg és kulturálisan is pezsgő társaságnak, ahol a zajló beszélgetésekben ő maga is részt vett. Karacs Ferencsel közös otthonát a környéken sokan csak Karacs-féle házként ismerték.³⁷ Az Ősz utcai ház olyan értelmiségi körnek adott otthont, ami Fábri Anna megfogalmazása szerint „*az akkori magyar viszonyokat tekintve páratlanoknak mondható*”.³⁸ Tagjai között olyan nevekkel találkozhatunk, mint Virág Benedek, Fáy András, Döbrentei Gábor, Kisfaludy Károly vagy Déryné Széppataki Róza. De lakott itt többek között Katona József is, aki egy feltételezés szerint náluk írta leghíresebb darabját, a *Bánk bánt*.³⁹ A társaság esténként összegyűlt, és tagjai az irodalomról, színészetről, aktuális politikai kérdésekről és a közéletéről beszélgettek. Körülményei okán ezért elképzelhetetlennek tartom, hogy Takáts Éva ne ismerte volna a magyar nyelven megjelent életvezetési tanácsadókönyveket. Takáts emellett vallásos családban nőtt fel, apja, Takáts Ádám református lelkész volt, aki maga is írt mintaprédikációs-könyvet.⁴⁰ Egy református lelkész lányaként pedig Takáts számára bizonyára ismertek voltak a prédikációk különböző típusai, és azok a sablonok, amelyek a halotti beszédek nőképét is alkották.

Takáts *Némely észrevételek...* című szövegének kezdőmondataival utal a nőneveléssel kapcsolatos diskurzusra és a témában korábban megjelent művekre: „*Mind a világi, mind a papi rend főfoglatossága e mai időben az arról való tanácskozás, hogy miképen lehessen a megromlott erkölcsöket megjobbítani. Sokféle módokat javasolnak e mai szembetűnő romlottság orvoslá-*

³⁶ SOMKUTI 1983.

³⁷ A Karacs-féle ház mindennapjairól l. FÁBRI 1987.

³⁸ FÁBRI 1987. 341.

³⁹ TAKÁTS 1935. 7.

⁴⁰ V. LÁSZLÓ 2020. 116.

sára.”⁴¹ Takáts szemlélete ezzel egyszersmind kapcsolódik kora pedagógiai szövegeinek gyakorlatához is: hozzájuk hasonlóan az ő célja is a jobbítás. Amikor a női hibákról van szó, Takáts nem mondja, hogy ezek a hibák nem léteznek, sokkal inkább azt szeretné megmutatni, hogy miből fakadnak, mit lehet ellenük tenni, és ami talán a legfontosabb: hogy lehet megelőzni őket. Ennek pedig a tanítás, a nevelés a valódi terepe. V. László Zsófia megfogalmazása szerint: „*a halotti beszédek, az életvezetési tanácsadókönyvek is két oldalról közelítik meg a korszak életmódját: a bennük felsorolt hibákon keresztül fény derül a kortársak életvitelére, tanácsaik pedig az elvárt magatartásformákat rögzítik.*”⁴² Az idézet alapján Takátsot nem csupán szemlélete, hanem módszertana is a 18. század nőképeinek forrásanyagaihoz köti, hiszen műveiben éppen így jár el.

Juliane Brandt Szikszay György *Keresztyéni tanítások és imádságok* című imakönyvét elemezve különféle női szerepkörök alapján különíti el a szerző nézetét.⁴³ V. László Zsófia a halotti beszédek nőképeinek elemzésekor hasonlóan szerepkörök szerint csoportosítja a parentációkból kiolvasható nézeteket. Ehhez Kamarási György *Emlékezet kövei, azaz száz halotti prédikációk* című mintapredikációs-könyvének csoportosítását használja, amely a következők szerint osztja fel a női szerepköröket: hajadon lány, feleség, anya, özvegy, kegyes és bölcs asszony (amelyek magukban foglalták a gazdasszony szerepet is), illetve a társadalomnak hasznos munkát végző szerep. Ezek közül az anyai szerep a leghangsúlyosabb, a felsorolásban utolsó pedig Kamarásinál még a papnét vagy püspöknét, a szolgálólányt, a szoptatós dajkát és a bábaasszonyt is magába foglalta.⁴⁴ Az életvezetési tanácsadókönyvek ugyancsak V. László által összegzett öt asszonyi szerepköre pedig a következő: hívő, feleség, anya, háziasszony és a társasági élet tagja.⁴⁵ Az említett szerepkörök megegyeznek a Takáts Éva életművének szövegeiben előkerülőökkel. Takáts például szinte teljesen ugyanazon szempontok szerint tárgyalja a feleségszerepet, és ugyanazokat a kötelességeket írja elő egy feleség számára, mint a kiemelt művek. A jó házasság ismérvei, a rossz házasság okai, a férj felé irá-

⁴¹ TAKÁTS 1822b. 36. = TAKÁTS 1935. 17.

⁴² V. LÁSZLÓ 2020. 92.

⁴³ BRANDT 2006. 101–106.

⁴⁴ V. LÁSZLÓ 2020. 118.

⁴⁵ V. LÁSZLÓ 2020. 93.

nyuló kötelességek, illetve a megjátszás elkerülése az ismerkedés során és a házasságban is fenntartott erények szükségessége mind ilyen konkrétumok. Takátsnál emellett az anya, a gazdasszony és a társadalomnak hasznos munkát végző szerep is hangsúlyos, melyek közül nála az utóbbi kettő már szorosan összefügg egymással.

Az életvezetési tanácsadókönyvek Takáts műveivel hasonló vonásai a didaktikus, tanító szemlélet mellett a különböző női szerepkörök kötelességeinek bemutatásában mutatkoznak meg leginkább. E szerepkörök azonban számos ponton összefonódnak egymással, így dolgozatom további részében nem külön-külön vizsgálom őket, hanem két társadalomtörténeti folyamat tükrében, amelyek az összevetésből kirajzolódnak. A továbbiakban tehát a következő szempontokra térek ki: a házi nevelés és az intézményes oktatás alakulására, és a vallás szerepének csökkenésére.

A családi neveléstől az intézményes oktatásig

Bessenyei György, az egyik első magyar nyelven megjelent életvezetési tanácsadókönyv, az *Anyai oktatás* című művében a következőképpen fogalmazza meg az anyai szerep fontosságát: „a természet könyvének első betűit mi nyomjuk szívekre, melyeket onnan a legnagyobb viszontagságok is nehezen vagy soha többé ki nem törölhetnek.”⁴⁶ Takáts több szövegében is írt az anyai feladatokról, amelyeket elsődleges fontosságúként határozott meg. *Egy-két szó a házasságban lévő Asszonyok kötelességeikről* című munkájában például úgy fogalmaz, hogy a nőknek „legelső kötelességek gyermeki gondviselése”.⁴⁷ A megfogalmazás ebben az esetben különösen emlékeztet Bessenyei egyik szövegrészletére: „Ezek lesznek fáradságonak legelső tárgyai.”⁴⁸

A korai nevelés folyamatában a dajkaság is fontos kérdésnek számított. Ahogy Kamarási György mintaprédikációjában kiemeli, a dajkák alkalmazása csupán kényszerűség lehet, emellett elrettentő példákat is hoz a gyermekek, dajkák gondatlanságai miatt való elhalálozásáról, ezért véleménye

⁴⁶ BESSENYEI 1777. 29.

⁴⁷ TAKÁTS 1823. 77. = TAKÁTS 1935. 35–36.

⁴⁸ BESSENYEI 1777. 49.

szerint amennyiben szükséges a jelenlétük, gondosan kell őket kiválasztani.⁴⁹ Takáts teljes egészében hasonló véleményt fogalmaz meg *Egy-két szó...* című szövegében: a dajkák jó megválasztásának elengedhetetlen fontosságáról, de még ebben az esetben is az anyák folyamatos felügyeletének szükségességéről ír, emellett ő is hosszan részletezi lábjegyzetben, hogyan halnak meg a kisgyermek a felelőtlen bánásmód következtében, ha nem megfelelő dajkára bízzák őket.⁵⁰

Takáts *Némely észrevételek...* című szövegében egyetért Kulcsár Istvánnal abban, hogy a fiatal lányok nagyobb részére igaz az, hogy a tetszeni vágyás és a közönséges mulatságok hajtják őket: „*A leánykák nagyobb részint olyanokban gyakoroltatnak, amelyek csupa fitogtatásra valók.*”⁵¹ A Kulcsár által felvetett probléma, a magamutogatás vádja közel sem újkeletű a női nemmel kapcsolatban. Már Szikszay György is részletesen taglalja imakönyvében azt, hogy egy nő ne díszítse magát, ugyanakkor Juliane Brandt meglátása szerint ez nem zárja ki azt, hogy valaki ennek ellenére is igaz hívő legyen.⁵² Más véleményen van az első magyar nyelven megjelent tanácsadókönyv, William Darell munkája, melyet Faludi Ferenc jezsuita pap fordított magyarra *Istenes jóságra és szerencsés böldeg életre oktatótt nemes asszony* címen 1748-ban. A mű a dámák életmódjának hibáit veszi sorra, többek között azt, hogy miközben a testüket szépítgetik, a lelkükről megfeledkeznek, folyamatosan haszontalanságokra vesztegetik idejüket, templomba is csak a pletykálgatás miatt járnak, mindezek közben pedig megfeledkeznek kötelességeikről. A szöveg célja az, hogy felhívja a figyelmet ezekre a problémákra, ezáltal pedig a dámák jobbá válhassanak. Eusebius, a műben megjelenő tanító mindezek okaként a rossz nevelést nevezi meg: „*a dámák rosszak, mert rosszul nevelték őket.*”⁵³ Kulcsár szövegében ugyanezt a meglátást fogalmazza meg. Eusebius a dámák neveltetésének egyik legnagyobb hibáját pedig abban látja, hogy az anyák csupán a gyermekeik testére fordítanak nagy gondot, a hivalkodásra nevelve őket, miközben lelki fejlődésüket elhanyagolják.⁵⁴ A dámák ezáltal

⁴⁹ V. LÁSZLÓ 2020. 117.

⁵⁰ TAKÁTS 1823. 79. = TAKÁTS 1935. 38.

⁵¹ TAKÁTS 1822b. 37. = TAKÁTS 1935. 18.

⁵² BRANDT 2006. 103.

⁵³ FALUDI 1748. 93–95., 99.

⁵⁴ FALUDI 1748. 94–95.

életvitelükkel eltávolítják magukat a „teremtések céljátul”: azzal, hogy csak magukkal foglalkoznak, azok a jó cselekedeteik hiányoznak, amellyel az Urat szolgálhatnák, ez pedig a szöveg szerint a legfontosabb az életben: „nem mulatni, hanem szolgálni (...) jöttetek e világra.”⁵⁵ Bessenyei György *Anyai oktatásában* a téma kapcsán úgy fogalmaz: „szerencsétlenek azon szülek, kik magzataikat csak testekre való nézve tudták szépen nevelni.”⁵⁶

A testi nevelés sokszor elsődleges, vagy inkább kizárólagos voltának problémájáról Takáts több szövegében is ír. Az *Egy barátnémhoz írt levelem Nemünk ügyében* című vitairatában például arról értekezik, hogy azok a nők követik el ezt a hibát, akik csak házi dolgokkal foglalkoznak: ők azok, akik nem látnak tovább a test szükségleteinél.⁵⁷ Szerentsi Nagy István munkája, a *Barátságos oktatás* idevágó gondolata szerint, ha a lányokat csak házimunkára és gazdasszonyi kötelezettségekre nevelik, akkor valójában csak házi szolgálói lesznek férjüknek, éppen ezért fontos az elme pallérozása is.⁵⁸ Ebben az esetben nem a magamutogatás vágya vezérli őket, hanem egyszerűen hiányos műveltségük miatt nem tudják, hogy a gyermekek lelkére is figyelmet kellene fordítaniuk. Takáts *Cecilia* című elbeszélése Faludi szövegéhez kapcsolódóan konkrétan egy dáma hibás nevelési módszereit is bemutatja, aki ezekkel majdnem el is rontja a mű címszereplőjének jellemét.

Takáts *Némely észrevételek...* című szövegében kimondja, hogy az anyákat valóban terheli felelősség a hibás magaviselet kialakulásával kapcsolatban, ugyanakkor hangsúlyozza, hogy ez a férfiak elvárásaira vezethető vissza, akik nem a valódi értékeket tartják fontosnak, hanem a társaságokban történő magamutogatást. Ha az igazi érdemeket becsülnék, akkor az anyák ezeket igyekeznének megerősíteni saját magukban és átadni aányaiknak.⁵⁹ A nők és a férfiak felelősségének kérdése pedig vitás pontként jelent meg már Molnár Borbála és Újfalvy Krisztina költőnők levelezésében is, az 1804-ben nyomtatásban is megjelent *Barátsági vetélkedésben*. Ez volt az egyetlen nők által

⁵⁵ FALUDI 1748. 77.

⁵⁶ BESSENYEI 1777. 74.

⁵⁷ TAKÁTS 1825. 68.

⁵⁸ SZERENTSI 1783. 60–62. Szerentsi nem csupán beszél az elme pallérozásáról, hanem ennek megfelelően könyveket is ajánl a műveltség szélesítéséhez, kifejezetten magyar nyelven. Ajánlott olvasmányai: SZERENTSI 1783. 68–87.

⁵⁹ TAKÁTS 1822b. 38. = TAKÁTS 1935. 19.

írt mű a két nem közötti különbségek és ezek változásának témájában, amely megelőzte Takáts Évának a *Tudományos Gyűjtemény* lapjain megjelent írásait. Takáts szövegeiben megfogalmazott nézetei, elmélkedései több ponton is illeszkednek és párhuzamba állíthatók a Molnár-Újfalvy levelezés szempontjaival. Az egyik ilyen éppen a felelősség témája. Molnár általánosságban inkább a nőket okolja hibás magaviseletükért, már az általa kiadott mű előszavában is a következőképpen fogalmazza meg a levelezés célját: „*Aszsonyi Nem' hibáinak fel-fedezése, és azoknak meg-útáltatása.*”⁶⁰ Ezzel azonban, úgy vélem, inkább csak a saját narratíváját alkalmazta az egész műre, amelynek teljes címében (*Barátságai vetélkedés, vagy Molnár Borbálának Máté Jánosné asszonnyal két nem hibái és érdemei felől folytatott levelezései*) már a másik oldal is megmutatkozik. Újfalvy Krisztina ugyanis, Molnárral ellentétben, a férfiakra vezeti vissza a női hibákat. Az ő céljára inkább egyik levelének részlete utal: „*nem bánom, hibáztasson akárki, ha sajnállom, és pártját fogom az igazságtalan és határatlan hatalom alatt sinlő szegény Nememnek.*”⁶¹ Újfalvy így fogalmaz a felelősséggel kapcsolatban: „*Helybe hagyom, hogy a' Leányok tudatlanságának az Anyák okai: de hát valyon az Anyák ostobaságának nem az Atyák-é kieszközlői?*”⁶² Takáts mintegy Újfalvy szemléletének ad igazat, amikor a felelősség elsődlegességét ő is a férfiaknak tulajdonítja, ugyanazt az érvelést használva fel. Többek között a *Barátságos oktatásban* is szerepel az a nézet, miszerint a jó és rossz tulajdonságok is az anyai nevelésre vezethetők vissza.⁶³ Újfalvy és Takáts ezt a gondolatot árnyalják tovább azzal, hogy ki-domborítják a férfiak szerepét is a nőnevelés problémáival kapcsolatban.

Takáts szövegeinek szemlélete illeszkedik ahhoz a nézethez, amely a nőknek kiemelt jelentőséget tulajdonít a gyermeknevelésben, ugyanakkor kimondja azt, hogy amennyiben egy nő anyai feladatait nem tudja megfelelő módon ellátni, az nem minden esetben az ő felelőssége. Emellett kiemeli a tanítók és nevelők szerepét is az otthoni oktatás keretei között. V. László elemzései alapján Herepei János és Kozma Gergely halotti beszédekben már ugyancsak szót emeltek a házi oktatás minőségének fontossága mellett.⁶⁴

⁶⁰ MOLNÁR-ÚJFALVY 1804. Ajánlás

⁶¹ MOLNÁR-ÚJFALVY 1804. 29.

⁶² MOLNÁR-ÚJFALVY 1804. 30.

⁶³ SZERENTSI 1783. 94.

⁶⁴ V. LÁSZLÓ 2020. 143.

A szerzők ezen túl egy lányiskola felállítását is sürgették, ugyanis felismerték azt, hogy a megfelelő neveléssel elkerülhetők volnának mindazok a hibák, amelyek rendszeresen felmerültek a korabeli diskurzusban.

Takáts sem feledkezett meg a házi körön túli oktatás kérdéséről. Fehér Katalin megfogalmazása szerint: „*nem a lányok otthoni neveltetésében látja a problémák megoldását, hanem a nemzet tulajdonában lévő, korszerű ismereteket anyanyelven oktató nevelőintézetekben.*”⁶⁵ Takáts *Némely észrevételek...* című szövegében azt írja, hogy a haza pallérozódását elősegítő körülménynek tartaná a megfelelő lánynevelő intézetek felállítását, ahol magyar tanítók végeznék a lányok oktatását, a tudományok ismeretét is beépítve a tananyagba, hogy a nők helyes ítéletet hozhassanak majd a körülöttük lévő történésekkel kapcsolatban.⁶⁶ Úgy véli, sokan elvárják, hogy a nők jó anyák és feleségek legyenek, de közben nincsen egy olyan intézet sem, ahol az ezekhez szükséges tudnivalókat elsajátíthatnák.⁶⁷ *Feleletek a Szent Gellért hegye mellől* című kötetében a következőképpen foglalja össze az általa érzékelt problémát: „*Nemem' számára a fő és szív' kifejtődését eszközlő intézetek nincsenek.*”⁶⁸ Azzal, hogy Takáts egy ilyen feladatokat ellátó intézet kiépítésében nemcsak a nők, hanem az egész nemzet érdekeit is kiemeli, nemzeti perspektívába helyezi a nőnevelés kérdését.

Takáts az anyai nevelés esetében is hangsúlyozza a haza szolgálatára történő nevelést, nemzeti eszményének kifejtésére azonban leginkább az ideális állami oktatási modell leírásában nyílik tere. A *Barátságos beszélgetés a földművelő nép állapotjáról* című írásában nemzetiesítő hangot ad egyik gondolatának, amikor az *idegen* nevelők szerepét emeli ki a korábban kifejtett testi nevelés problémás megvalósulásában, úgy véli, ők nem ismerik a nevelés valódi célját: a lélek fejlesztését.⁶⁹ Nem csak itt szerepel hasonló meglátás: már a vágyott lánynevelő intézetek leírásánál is fontos volt számára, hogy ne külföldről érkezett emberek vezessék ezeket az iskolákat.⁷⁰

⁶⁵ FEHÉR 2001. 46.

⁶⁶ TAKÁTS 1822b. 41–42. = TAKÁTS 1935. 23.

⁶⁷ TAKÁTS 1826b. 76.

⁶⁸ TAKÁTS 1829a. Előszó, V.

⁶⁹ TAKÁTS 1824. 76–77. = TAKÁTS 1935. 55.

⁷⁰ TAKÁTS 1822b. 38. = TAKÁTS 1935. 23.

Takáts *Barátságos beszélgetésében* Ilma nevű szereplőjén keresztül egy komplett programot is megfogalmaz, amely a köznép számára alkalmas oktatást tenné lehetővé. A mű alaptörténete szerint Rózsa egy vagyonos, gazdagsággal rendelkező nő, aki sokáig nem foglalkozott jobbágyaival, életvitelük és munkájuk figyelemmel kísérését az őket felügyelő tisztekre hagyta. Ő maga is rádöbben azonban arra, hogy hibát követett el, amikor a nála alacsonyabb rendűek sorsával nem törődött úgy, ahogy tehetne volna. Végül barátnője, Ilma szolgál számára intelemmel arra vonatkozóan, hogyan változtathat a munkájuk által hozzá kötött emberek életén. Azzal indít, hogy kimondja: sajnos az iskolák „*nincsenek úgy elrendelve, hogy a köznép nevelésének megfeleljenek*”.⁷¹ Nem megfelelőek a tanárok, például azért sem, mert elégnék tartják a vallásbeli dolgok, imádságok tanítását, holott a valláson kívüli tudományok is fontosak, hogy meg tudják ítélni, ami körülöttük zajlik. Az oktatást „*nem cifrán, csak magyaros egyszerűséggel*”⁷² képzei el, éppen ezért ebben az esetben is hangsúlyozza a magyar nyelven történő tanítás szükségességét. Ahogy a tanítók megfelelő fizetésének fontosságát is, aminek a hiányosságára Fehér Katalin kutatásai alapján már az első magyar pedagógiai kézikönyvek is felhívták a figyelmet, vagyis Perlaki Dávid *A gyermekeknek jó nevelésekről való rövid oktatás*, Cserey Farkas *A falusi nevelésnek módgyáról való elmélkedés*, és Fehér Józsa János *Oskolai vezér, avagy a nevelők s főként az oskola mesterek számára való útmutatás* című szövegei.⁷³ Perlaki például – aki Takátshoz hasonlóan haladó elképzeléseket vallott és az általános tan kötelezettséget, és anyanyelvi oktatást sürgette – szóvá tette, hogy: „nálunk Magyar országban egy öreg béresnek vagy házi inasnak gyakran tisztességszebb fizetése és becsülete van, mint a tanítóknak.”⁷⁴

Takáts a *Barátságos beszélgetés* megírásának szükségességét a *Barátnémhoz írt második Levelem ismét Nemünk ügyében* című szövegében a következőképpen indokolja: „*A földművelő nép állapotjáról írt munkámat azért írtam, mert szívem és fejem arról győzött meg, hogy míg 'èz a' nép olyan állapotba nem tétetődik a' milyent érdemel: addig Polgári alkotásunk mindég*

⁷¹ TAKÁTS 1824. 82. = TAKÁTS 1935. 61.

⁷² TAKÁTS 1935. 65.

⁷³ FEHÉR 2001.

⁷⁴ Idézi: FEHÉR 2001. Eredeti szöveg: PERLAKI 1791.

*gyenge lábon fog állani.*⁷⁵ Takáts szerint a lánynevelés és népművelés helyzetét elsősorban a nemzet kötelessége volna orvosolni, az egész oktatási rendszer reformjának végrehajtásával, addig azonban, amíg ez nem történik meg, olyanoknak kell átvenniük ezt a feladatot, akiknek lehetőségük van erre.⁷⁶ A *Barátságos beszélgetés* esetében egy gazdasszonynak, Rózsának. Vagyis bár a nemzetnek kellene segítenie az ügyön, ebben az esetben valójában maga a nemzet szorul segítségre.

Már Szikszay György imakönyvében megjelenik az a nézet, hogy egy nőnek kötelessége vigyáznia férje vagyonára és javaira, és amennyiben teheti, igyekeznie kell valami hasznot is hoznia ezekben.⁷⁷ A parentációknak és az életvezetési tanácsadókönyveknek ehhez hasonlóan „*a serény, takarékos, a család vagyonát növelő, nem pedig elherdáló asszony volt az ideálképe, de ebből a szempontból a leginkább szűkszavú mindkét forrástípus.*”⁷⁸ V. László Zsófia egy halotti beszéd összefoglalásakor mégis a gazdasszonyok következő meghatározását nyújtja, amely, úgy vélem, tökéletesen leírja Takáts szemléletét is: „*A jó gazdasszony ugyanazt teszi kicsiben, mint a király, aki jól kormányozza országát.*”⁷⁹ Az idézet egyúttal mintha csak a *Cecilia* című elbeszélés címszereplője és férje sorsát mondaná el. Csepeli Kálmán, Cecilia férje az elbeszélés egy pontján hajótörést szenved, és miközben mindenki azt hiszi, a tengerbe veszett, valójában egy szigetre vetődik, majd rabszolgatekerekedők kezére jut és egy – a Bengasi és Fezán helységnevek alapján – líbiai fejedelemnek adják el. Itt pedig nem kisebb hivatást teljesít, mint megreformálja az egész birodalom működését. Mindeközben felesége, nevelője tanácsait követve, gyámja birtokának fellendítésén kezd el dolgozni, miközben a nép állapotát is igyekeznek javítani. Cecilia tehát férjéhez hasonló feladatot visz véghez, csak éppen ő nem egy egész birodalom, „csupán” egy birtok reformját hajtja végre. Cecilia tehát a Szikszay-imakönyv, a halotti beszédek és a tanácsadókönyvek útmutatása szerint cselekszik. Azonban még ennél is többet tesz, hiszen nemcsak saját maguknak hoz hasznot a munkájával,

⁷⁵ TAKÁTS 1826b. 90.

⁷⁶ TAKÁTS 1824. 82. = TAKÁTS 1935. 62.

⁷⁷ BRANDT 2006. 103.

⁷⁸ V. LÁSZLÓ 2020. 202.

⁷⁹ V. LÁSZLÓ 2020. 139.

hanem jobbágyainak is.⁸⁰ Ahhoz azonban, hogy egy nő a köz számára is hasznos munkát végezhesen, megfelelő nőnevelési gyakorlatra van szükség, ahogy azt Cili példája is mutatja.

A *Barátságos beszélgetés*ből imént kiragadott idézet alapján a hibás nevelés hatással van arra, hogy valaki hogyan képes ellátni a kötelességeit, amelyek egy gazdasszony esetében például túlmutatnak az anyai és feleségi szerepkörökön. Takáts szerint egy gazdasszonynak kötelessége a jobbágyainak nevelése, hogy azok ne szoruljanak alamizsnára, és maguk is képesek legyenek házi dolgaikról megfelelően gondoskodni. Úgy véli, hogy nem az teszi a legjobbat, aki sok földet ad, hanem az, aki a keveset megtanítja használni.⁸¹ Más kontextusban bár, de hasonló nézetet fogalmaz meg Újfalvy Krisztina is, amikor leginkább azokat az *érdemes* férfiakat kárhoztatja, akiknek a kezében van a változtatás lehetősége, de mégsem tesznek semmit, hogy a nők életét jobb irányba igyekezzenek alakítani.⁸² Takáts is hasonló meglátással él, amikor azt mondja, ha lenne pénze, nem írna, hanem cselekedne, mert hiszi: „*minél többre méltóztatott valakit a' sors, annál nagyobbak a kötelességei.*”⁸³ És ez a nézet érhető tetten Takáts *Barátságos beszélgetésében* is: a szöveg azt a szemléletet közvetíti, hogy akik megtehetik, azoknak kötelességük segíteni azoknak, akiknek nem jutott annyi, mint nekik. Takáts azzal azonban túlmutat Újfalvy korábbi gondolatán, hogy ebben az esetben ezt a kötelességet nem csupán a férfiak területére szorítja, hanem a jobb helyzetben lévő nők felelősségének is tartja. Nem Takáts volt ugyanakkor az első, aki a nők társadalomformáló erejének lehetőségét felismerte: néhány halotti beszédben már igen korán szerepelt az a gondolat, hogy nők is képesek arra, amire a férfiak, és az ő munkájukra is éppen úgy szüksége van a társadalomnak.⁸⁴

A gazdasszonyok kezében tehát olyan lehetőség van, amit kötelességük ki is használni. Hiszen munkájukkal ugyanazt a célt szolgálhatják, ami valószínűleg mindazokat motiválta, akik tollat ragadtak, hogy a nőnevelés ügyét előmozdítsák: a meglévő körülményeken való javítás. A lánynevelés mind

⁸⁰ Takáts szerint a jobbágyok boldogsága össze van kötve a gazdasszonyéval Vö. TAKÁTS 1824. 88. = TAKÁTS 1935. 69.

⁸¹ TAKÁTS 1825. 76.

⁸² MOLNÁR–ÚJFALVY 1804. 46–47.

⁸³ TAKÁTS 1825. 77.

⁸⁴ V. LÁSZLÓ 2020. 128–130.

otthoni, mind intézményes formájának egyik célja ezáltal az, hogy a népművelésben a nők is szerepet tudjanak vállalni. Mindez pedig a haza fejlődésének lehetőségét is magában rejt.

A vallástól a nemzeteszményig

A számos hasonlóság mellett egy erőteljes különbség is érzékelhető az előzményszövegekkel való összevetésből. Bár az életvezetési tanácsadókönyvek a halotti beszédektől és imakönyvektől eltérően nem szorosan a vallásos irodalom körébe tartoztak, ugyancsak kardinális szerepet töltött be bennük is a hitéletre oktatás szükségessége. V. László Zsófia a következőképpen fogalmazta meg a vallás szerepét a nevelés irodalmában: „*Függetlenül attól, hogy világi vagy egyházi, katolikus vagy protestáns, nő vagy férfi írta a tanácsadókönyvet, függetlenül attól, hogy milyen keretbe illesztette a szerző didaktikus mondanivalóját (...), mindegyik mű az őszintén átélt hitet nevezte meg az erkölcsös élet kiindulópontjául.*”⁸⁵ A hit és az erkölcs tehát alapként szolgált a nevelésben.⁸⁶ Takáts Éva szövegeiben azonban nem ez a helyzet: nála csupán említésszerűen kerül elő a vallás témája. A *Némely észrevételek...* című szövegében ugyan egy lánynevelő intézet esetében aggodalomra okot adó körülménynek tartja, hogy annak igazgatója háromszor változtatott vallást,⁸⁷ a *Barátságos beszélgetésekben* azonban azt emeli ki, hogy nem megfelelő, ha egy iskolában csak a vallási dolgokkal foglalkoznak: a valláson kívüli tudományokat is be kell építeni az oktatásba.⁸⁸ A *Barátnémhoz írt második levelem...* című vitairatában Sebestyénre reagálva ő maga is bibliai idézeteket alkalmaz, egyértelművé téve ezzel, hogy jól ismeri azt. Összességében azonban a vallás leginkább ott hangsúlyos Takáts szövegeiben, ahol éppen arra hívja fel a figyelmet, hogy a hitéletnek nem szabad uralkodóvá válnia a nevelésben.

Azokban Takáts esetében is megnevezhetünk egy nagyobb eszmét, amely írásaiban mozgatja a nevelés kérdését: szövegeiben a nemzeteszmény

⁸⁵ V. LÁSZLÓ 2020. 97.

⁸⁶ V. LÁSZLÓ 2020. 97–98.

⁸⁷ TAKÁTS 1822b. 39. = TAKÁTS 1935. 20.

⁸⁸ TAKÁTS 1824. 82–83. = TAKÁTS 1935. 61–62.

felé tolódnak a hangsúlyok. Ahogy arról korábban is szó esett, Takáts a nevelés kérdését többször helyezte nemzeti keretbe, azáltal, hogy a megfelelő nevelés és oktatás ügyét a haza érdekeként láttatta. A *Barátnémhoz írt második levelém...* című szövegben például a következőt írja: „*minden polgári kötelességeink között első Hazánk esmérete.*”⁸⁹ A *Némely észrevételek...* című művében pedig a nők megbecsülését írta le nemzeti érdekként: „*Az asszonyokkal való bánás rendszerént való mértéke szokott lenni a' nemzetek pallérozódásának.*”⁹⁰ A Takáts írásaiban érzékelhető hazaközpontúság rímelt a korszak azon társadalmi változására, amely motiválta a pedagógiai szövegek tömeges megjelenését, és amely hosszú távon hozzásegíthette a nőket az írás jogához is. A nemzet egységének megalkotását célzó, erősödő nacionalista törekvések nyomán kezdődött el a nemekkel kapcsolatos hagyományos nézetek átalakulása, amikortól a háztartásvezetésnek, a férjválasztásnak és mindenekelőtt a gyermeknevelésnek immár a haza fejlődését is segítő aspektust feltételeztek.⁹¹ Később hazánkban ez a honleányság népszerűsítésével teljesedett ki: a nők lehetőségeik szélesedését és szerepeik felértékelődését ebben a rendeltetésben mozogva tapasztalhatták meg leginkább és lelhettek a férfitársadalom támogatására.⁹²

A honleányságot Bozsoki Petra doktori disszertációjában a női emancipáció egyik lehetséges útjaként írta le. Egy honleány feladata elsősorban a nemzet szolgálata, ami Bozsoki tanulmánya szerint megvalósulhatott akár jótekonyság, vagy egylettségek által is, de a „*legfőbb eszköze a feleség-, valamint elsősorban az anyai szerep betöltése volt, hiszen az elgondolás szerint a családanya az, aki jó honfit és honleányt szülhet, nevelhet a haza számára.*”⁹³ A honleányság kialakulásának pontos ideje ugyanakkor nem egyértelműen meghatározható. Fábri Anna véleménye szerint a szerep körvonalait még

⁸⁹ TAKÁTS 1826. 80.

⁹⁰ TAKÁTS1822b. 40. = TAKÁTS 1935. 22.

⁹¹ BOZSOKI 2020. 48.

⁹² Bozsoki Petra disszertációjában a honleányságot a többi női szerep szervezőelemének, metaszerepnek tartja, amely a 19. században változásokon ment keresztül, és amely védelmet biztosított a honleánynak, például a Bozsoki által vizsgált Kánya Emiliának, aki elvált, egyedülálló nő voltát mintegy kompenzálni tudta honleányi szerepének betöltésével. Vö. BOZSOKI 2020. 46. 55–71.

⁹³ BOZSOKI 2020. 45.

férfiak rajzolták meg.⁹⁴ Kucserka Zsófia azonban arra mutat rá, hogy később már maguk a nők is formálták azt: amint tanulmányában írja, a honleányi szerep az alkotni 1839-ben kezdő Slachta Etelka írói pályafutásának idején is csupán „éppen formálódó szerepelvárás, amelynek határai még bizonytalanok, de a határok megrajzolásában már maguk a honleányok is aktív szerepet vállaltak”.⁹⁵ Úgy vélem, Takáts Évára életművének elemzése alapján tekinthetünk a kialakulóban lévő honleányszerep kitöltésének és/vagy megrajzolásának korai képviselőjeként.

Összegzés

A nevelés körül kialakuló hagyomány szemlélete és módszertana is visszaköszön Takáts műveiben. Összességében az életvezetési tanácsadókönyvek és a halotti beszédek ideális asszonya igen közel áll a Takáts szövegeiben felsejlő képhez, vagyis egy olyan nőhöz, aki az elme pallérozása mellett háziasszonyi kötelességeit sem hanyagolja el, a szolgálói munkájára és lelki életére is gondot fordít, és természetesen jó anya és jó feleség. Az érintett szövegkorpuszok számos ponton kapcsolódnak Takáts műveinek nézeteihez. Mind a halotti beszédekben, mind az életvezetési tanácsadókönyvekben ugyanazok a női szerepkörök fordulnak elő, amelyek Takáts munkáiban is megjelennek. Egy kivétellel: a hívő vagy kegyes nő szerepe hiányzik. Takátsnál a korábbi hagyománytól eltérően a hitélet nem a kötelességek hierarchiájának csúcsa, sőt szinte csupán említésszerűen kerül elő szövegeiben. Nála, úgy vélem, már inkább a későbbi honleányokra jellemző attitűd jelenik meg, amely a haza érdekeit tartja szem előtt, eközben pedig a vallásos hit kiesik a látómezejéből. Az egyik szempont elhagyása, a másikkal pedig az előtérbe kerülése a neveléssel kapcsolatban, egyben jelzi a *műveltség világi irányba toldódását* is.⁹⁶ V. László Zsófia megfogalmazása szerint: „Az istenes asszonyok helyét a polgárnék és a honleányok vették át, akik a közjóért, a társadalom ér-

⁹⁴ FÁBRI 2013. 142.

⁹⁵ KUCSERKA 2019. 288.

⁹⁶ „A műveltség világi irányba toldódását a lányok neveltetésén, a könyvtári állományokban bekövetkező változásokon túl azoknak a nőknek a munkássága is jelzi, akik irodalmi tevékenységet folytattak.” – V. LÁSZLÓ 2014. 121.

*dekében fáradoztak.*⁹⁷ Takáts munkássága mindezek alapján a honleányság, akkoriban még nem pontosan körvonalazódott fogalma felé mutat. Pályája a 18. századi nőkép szövegforrásaival való összevetés által lehetőséget nyújt a nőnevelés változásainak és a vallás csökkenő szerepének szemléltetésére, életműve ezáltal a kegyes nőtől a honleányig vezető úton helyezkedik el.

Rövidítések

- BALOG 2021 BALOG Edit Otília: A nőkép és a nőszerzővé válás alakzatai a felvilágosodás korának magyar irodalmában. Doktori értekezés. Debrecen, 2021.
- BESSENYEI 1777 BESSENYEI György: Anyai oktatás. Bp., 1932 (Magyar Irodalmi Ritkaságok 15.) Első kiadás: Bécs, 1777.
- BOZSOKI 2020 BOZSOKI Petra: A honleányság mint női emancipáció, Kánya Emília alakja és munkássága. Doktori értekezés. Pécs, 2020.
- BRANDT 2006 BRANDT, Juliane: „Egy és ugyanazon felséges czélra vagyunk mindnyájan teremtve.” A 19. századi protestáns imakönyvek nőképe. In: Nők a modernizálódó társadalomban. Szerk. GYÁNI GÁBOR – NAGY BEÁTA. Debrecen, 2006. 96–127.
- EVVA 1933 EVVA Gabriella: A magyar nőnevelés két úttörője Karacs Ferencné és Karacs Teréz nőnevelési nézetei. (Értekezések a M. Kir. Ferenc József Tudományegyetem Pedagógiai Intézetéből 4.) Szeged, 1933.
- FALUDI 1748 FALUDI Ferenc: Istenes jóságra és szerencsés bődög életre oktatott nemes asszony. In: Téli éjszakák. Válogatás Faludi Ferenc prózai műveiből. Bp., 1978. 69–99. Első kiadás: Nagyszombat, 1748.
- FÁBRI 1987 FÁBRI Anna: Az irodalom magánélete. Irodalmi szalonok és társaskörök Pesten 1779–1848. Bp., 1987.
- FÁBRI 2013 FÁBRI Anna: „Határozz és kimondtad sorsodat.” A nőkérdés megjelenítése a reformkori magyar irodalomban. In: Nők és férfiak..., avagy a nemek története. Szerk. LÁCZAY Magdolna. (Rendi társadalom – polgári társadalom 16.) Nyíregyháza, 2013. 139–144.

⁹⁷ V. LÁSZLÓ 2014. 98–99.

- FEHÉR 2000 FEHÉR Katalin: Pest-Buda sajtója a leányok neveléséről, a XIX. század elején. *Honismeret* 1. (2000) 43–50.
- FEHÉR 2001 FEHÉR Katalin: Első magyar nyelvű pedagógiai kézikönyvek. *Könyv és Nevelés* 1. (2001) 113–126.
- FEKETE 2019 FEKETE Norbert: Női néven nőként bírálni A beszédpozíció megszerzésének problémái Takáts Éva kritikus fellépésekor. In: *Nőszerzők a 19.században: lehetőségek és korlátok* Szerk. TÖRÖK Zsuzsa. Bp., 2019. 31– 46.
- KISDOBRÁNYI 1828 A' Tapasztalások teszik vigyázóvá az embert, vagy az Állortzás Támadók ellen Állortzátlan védelmezés Egy barátném leveleiből való todalékkal együtt, Önnön költségén ki adta K. D. I. T. Budán, 1828.
- KUCSERKA 2019 KUCSERKA Zsófia: Házasság és családmodellek Slachta Etelka magáncélú és közhasznú írásaiban. In: *Érzelmek és mostohák: Mozaikcsaládok a régi Magyarországon (1500–1850), Magyar Családtörténetek: Tanulmányok* 4. Szerk. ERDÉLYI Gabriella. Bp., 2019. 264–290.
- KULCSÁR 1822a KULCSÁR István: A' Leánykák házi neveléséről. (I. rész) *Hasznos Multságok*, 2. félév, 28. (1822) 220–223.
- KULCSÁR 1822b KULCSÁR István: A' Leánykák házi neveléséről. (II. rész) *Hasznos Multságok*, 2. félév, 29. (1822) 225–228.
- MESTER 2020 MESTER Béla: Színpadi és valóságos személyiségek. A Takáts Éva-vita antropológiai tanulságai (Dramatic and Real Persons. Anthropological Aspects of the 'Éva Takáts Debate.) In: *Filozófia és irodalom*. Szerk. MÉSZÁROS András. Bp. – Somorja, 2020. 105–117.
- MOLNÁR–ÚJFALVY 1804 MOLNÁR Borbála – ÚJFALVY Krisztina: Barátsági vetélkedés, vagy Molnár Borbálának Máté Jánosné asszonnyal két nem hibái és érdemei felől folytatott levelezései. Kolozsvár, 1804.
- PERLAKI 1791 A' Gyermeknek Jó Nevelésekről Való Rövid Oktatás Mellyet A' Szüléknek És Gyermek Tanítók' 'S Nevelőknek Kedvekért Öszve Szedegetett PERLAKI Dávid A' Komáromi Evang. Ekkl. Tanítója 's Megyebéli Fő-Esperestje. A' szegényebb Osk. Tanítóknak, ingyen. Komáromban. Komárom, 1791.
- SOMKUTI 1983 SOMKUTI Gabriella: Újfalvy Krisztina és könyvtára, Egy elfeledett 18. századi költő. In: *Az Országos Széchényi Könyvtár évkönyve* 1981. Szerk. NÉMETH Mária et al. Bp., 1983. 449–482.

- SZERENTSI 1783 Barátságos Oktatás. Hogy Kellessék Egy Ifju Aszszony Embernek Magát A' Díszes Erköltökben Méltóképpen Formálgatni Irattatott Német nyelven MEYER András által Mellyből Magyarra fordította, és néhol holmi aprolékos szükséges Jegyzésekkel bővítette SZERENTSI NAGY István. Nyomtatott Pozsonban és Budán a' Benedickt Mihály és Társai költségével. Pozsony – Buda, 1783.
- TAKÁTS 1822a TAKÁTS Éva: Sebestyén Gábor' eredeti víg, és érzékeny Játékai I. Asszonyi praktika. II. Katzki Pál, vagy a' megtalált arany gyűrű. Pesten, Petrózai Trattner János Tamás... 1822. lap 168. Tudományos Gyűjtemény 10. (1822) 110–113.
- TAKÁTS 1822b TAKÁTS Éva, Karats Ferenc hitvese: Némelly Észrevételek Tekéntetes Kultsár István Úrnak, azon Értekezésre, mellyet 1822-dik Esztendő második felében közöl a' Leánykák házi neveléséről. Tudományos Gyűjtemény12. (1822) 36–42.
- TAKÁTS 1823 TAKÁTS Éva: Egy két szó a' házasságban lévő Aszszonyok kötelességeikről. Tudományos Gyűjtemény8. (1823) 68–87.
- TAKÁTS 1824 TAKÁTS Éva: Barátságos beszélgetés a' földművelő nép állapotjáról. Tudományos Gyűjtemény 6. (1824) 71–88.
- TAKÁTS 1825 TAKÁTS Éva: Egy Barátnémhoz irt levelem Nemünk ügyében. Tudományos Gyűjtemény 11. (1825) 62–77.
- TAKÁTS 1826a TAKÁTS Éva: Sarolta. In: Hébe zsebkönyv. Kiadta IGAZ Sámuel, Nyomtatta Bécsben Grund Leopold. Bécs, 1826. 145–167.
- TAKÁTS 1826b TAKÁTS Éva: Barátnémhoz irt második Levelem ismét Nemünk' ügyében. Tudományos Gyűjtemény 9. (1826) 73–96.
- TAKÁTS 1828 TAKÁTS Éva: Feleletek a' Szent Gellért hegye mellől. Kiadta: K. D. I. T. Budán, Nyomtatott Landerer Anna betűivel. Buda, 1828.
- TAKÁTS 1829a TAKÁTS Éva: Gondolatok a' Nap alatt, Takáts Éva' munkái: némelly a' reá kijött feleletekkel együtt. Buda: 1829.
- TAKÁTS 1829b Eredeti elbeszélések. Takáts Éva' munkái. Második kötet. Budán: Nyomtatott. a' magyar kir. univ. betűivel. Buda, 1829.
- TAKÁTS 1935 Karacs Ferencné Takács Éva válogatott munkái. Tanítványival sajtó alá rendezte EVVA Gabriella. (Magyar irodalmi ritkaságok sorozat 31.) Bp., 1935.
- V. LÁSZLÓ 2014 V. LÁSZLÓ Zsófia: Nőoktatás és könyves műveltség a 17–18. században In: A zsolnártól a rózsaszín regényig, Fejezetek a magyar női művelődés történetéből. Szerk. PAPP Júlia. Bp., 2014. 95–125.
- V. LÁSZLÓ 2020 V. LÁSZLÓ Zsófia: Példás asszonyok. Női szerepek változása a protestáns halotti beszédek tükrében (1711–1825). Bp., 2020.

SIMON REBEKA PETRA

Readers and Reading in Northanger Abbey: When the Vulgar Reader Enters the World

This essay reflects on the question that arose in the 18th century, which is the search for the identity of the reader. To do so, it examines and distinguishes between two types of readers in Jane Austen's novel *Northanger Abbey*. These types are referred to as "sagacious" and "vulgar" readers, based on 18th-century sources and reader-response theory, while the reading habits of John Thorpe, Henry Tilney, Isabella Thorpe, Eleanor Tilney and Catherine Morland and their consequences are analysed. The novel is divided into three stylistically distinct sections: the development of the protagonist in Bildungsroman is presented in different narratives, each with a different style. The paper examines the progression of Catherine Morland from a "quixotic" character to a "true heroine". It also categorises Jane Austen as a "sagacious reader" and aims to offer a novel reading of the novel, in order to draw attention to the importance of *Northanger Abbey* for the history of reading and genre, not just for the familiar parody of the Gothic.

Keywords: *Northanger Abbey*, Jane Austen, sagacious reader, vulgar reader, reading, readers, parody, stylistic variety, quixotic character, Bildungsroman, reader-response theory

Introduction

By 1815, four of Jane Austen's novels had been published: *Sense and Sensibility* (1811), *Pride and Prejudice* (1813), *Mansfield Park* (1814), and *Emma* (1815). At the beginning of the nineteenth century, the publisher John Murray published the four-volume set of *Northanger Abbey* and *Persuasion* in 1817. Due to her anonymity, Austen initially "received relatively few reviews"¹ but Walter Scott wrote one of the most famous after John Murray persuaded Scott to review *Emma*. In 1816, he not only reviewed the novel but also praised its realism and made "claims for Austen's importance to the English novel."²

¹ BUTLER 2007.

² BUTLER 2007.

He wrote this without knowing Austen's authorship because the title page of *Emma* states that it was written: "by the Author of 'Pride and Prejudice,' etc, etc."³ Richard Whateley reviewed *Northanger Abbey* and *Persuasion* in 1821 for the Quarterly Review and described Austen as similar to "Shakespeare in her vivid, carefully differentiated characterization."⁴ The publication of *Memoir of Jane Austen* (1870), written by James Edward Austen-Leigh, and the *Biographical Notice* added to *Persuasion*, and *Northanger Abbey* by Henry Austen provides an insight into the life of Austen, which was not available before. The notice acknowledges her as the "author of the six novels."⁵ The memoir paints an engaging picture of Austen and "planted the tradition, subscribed to by most twentieth-century critics and biographers, that Austen the novelist was substantially created at home."⁶ As the public and critical interest surrounding her novels increased, new editions and critical studies of her works started to emerge after 1870, ultimately resulting in Austen's enormous interest and popularity, which defines current research. One of the research topics of current scholarship that this essay will focus on is the depiction of reading and readers in Austen's novels.

Northanger Abbey uses the quixotic tradition to criticise the irrationalism and naivety of heroes who learn about life through reading. The second half of the eighteenth century brought a rise in public interest in Cervantes's Don Quixote. As Zelei puts it, "Everyone wants something different from Quixote: some like the characters, some like the story, some like the way it relates to literature and the way it is spoken about."⁷ Austen belongs to the group of writers who were inspired by the way Don Quixote relates to fiction, while her work belongs to the tradition of female quixotic characters, which started with Charlotte Lennox's *The Female Quixote*, "a book Austen read at least twice."⁹ *Northanger Abbey* is a response to how reading influences people and whether the true character of someone can be determined through

³ AUSTEN 2022.

⁴ TOVEL 1997.

⁵ BENEDICT-LE FAYE 2005.

⁶ BUTLER 2007.

⁷ ZELEI 2022.

⁸ All translations made from Hungarian are mine.

⁹ KEYMER 2020.

their reading habits. I will refer to Catherine Morland as a “*vulgar reader*” who confuses life with fiction after being exposed to a Gothic novel in Bath. Quixotic characters like her recognize the patterns and parallels between real life and the life they read about in books resulting in confusion because of the realism portrayed in novels. Austen’s story also mirrors the development of Bildungsroman heroes when Catherine recognises her short-sightedness after being confronted with them. Besides being a parody of the contemporary vogue of gothic novels, *Northanger Abbey* is significant in how it reflects on novels and the act of reading and its portrayal of different readers.

By looking at aspects of Jane Austen’s life, based on the memoir, the *Biographical Notice*, and scholarly reviews, I will analyse how Austen exhibits her vast knowledge of literature, especially the eighteenth-century novel, in the characterisation of her characters in *Northanger Abbey*. To demonstrate this, I will differentiate between two reader types based on the reader-response theories of Hans Robert Jauss, Wolfgang Iser, Umberto Eco, Wayne Booth, and Louise Rosenblatt. I will juxtapose their theories with ideas represented in the works of Austen’s contemporaries, such as Samuel Johnson’s *Rambler* No. 4, Clara Reeve’s *The Progress of Romance*, and Henry Fielding’s two works, *Joseph Andrews* and *Tom Jones*.

Stylistic Variety and the Heroine’s Progression in *Northanger Abbey*

In the late eighteenth century, critics considered the Gothic as “*the trash of the circulating libraries*” and a “*cheap and tawdry form of entertainment*.”¹⁰ However, critical opinion shifted after the publication of *The Mysteries of Udolpho* by Ann Radcliffe, which readers singled out as an exception because its author had perfected the Gothic form. As a basis for the progress of her narratives, Radcliffe uses suspense “*in a way that consciously aligns the reader’s experience with the heroine’s inescapable, equivocal anxiety*.”¹¹ This technique is also reminiscent of how Walpole, in the first preface to *The*

¹⁰ TOWNSHEND 2014.

¹¹ RUSSETT 1998.

Castle of Otranto, describes the use of terror in such a work which “prevents the story from ever languishing; and it is so often contrasted by pity, that the mind is kept up in a constant vicissitude of interesting passions.”¹² Critics describe Radcliffe as “the most emulated, copied, and plagiarised author of the period,”¹³ but the parodies and criticism of her works also prove her success and impact. The popularity of the Gothic novel brought about many parodies of the genre. One of the most significant responses is a complex novel that is not merely a parody but also aims to reflect on the reading and enjoyment of Gothic novels. In *Northanger Abbey*, Austen re-contextualizes familiar contemporary discourses and styles, as well as making references to other well-known authors and texts. Her work mentions several Gothic novels, such as *The Italian*, *Castle of Wolfenbach*, *Clermont*, *Mysterious Warnings*, *Necromancer of the Black Forest*, *Midnight Bell*, *Orphan of the Rhine*, and *Horrid Mysteries*. While these only appear once, *Udolpho* is mentioned as many as eighteen times and Radcliffe five times. The illusions created by the uncritical readings of novels lead Catherine to believe she is a heroine of a Gothic novel, such as Emily St Aubert, the heroine of her favourite book, *Udolpho*. She sets out on late-night wanderings around the abbey, just like what she read about, but instead of mysteries, Catherine finds herself ashamed of the fantasies she indulged in.

Parodies are “repetition with ironic critical distance”, but they are “not necessarily implicit in the idea of quotation.”¹⁴ Austen employs these parodic elements of her writing to solve the stylistic disunity of her novel, which has been debated among critics, who concluded, “the book as a whole lacks a sufficiently consistent technique or unified form to make it a coherent work of art.”¹⁵ This seeming lack of narrative coherence could be a result of the book’s publication history: Austen wrote this novel “about the years 98 & 99,”¹⁶ but she revised it at least until 1816, when she reclaimed it. She obeys the stylistic rules of other parodies and novels; thereby, her narrative is compounded of diverse elements in seeming contradiction. She probably

12 WALPOLE 2016.

13 TOWNSHEND 2014.

14 HUTCHEON 2000.

15 KEARFUL 1965.

16 TODD 2015.

worked on the novel until 1816, which, as Shaw argues, can be seen through her use of free indirect speech in the novel that will later characterise her mature novels.¹⁷ Its publication history also affected the stylistic unity of the novel. Her siblings Henry and Cassandra published two of her novels, *Northanger Abbey* and *Persuasion*, together. The five years Austen spent in Bath between 1800 and 1805 significantly affected her writing. At that time, Bath became a cultural centre and a tool for literary exploration as it became the setting in her last two books. Austen first approached Crosby in 1809 about publication; he declined the offer. In 1816, she reclaimed Susan from Crosby and revised it as *Catherine*. Either John Murray or Henry Austen changed its title from *Catherine* to *Northanger Abbey*, which is reminiscent of the typical titles of Gothic novels. However, by its publication, the genre's popularity decreased, and parodies became more frequent. The stylistic variety of the narrative can be attributed to its prolonged composition over many years, which affected the protagonist's changing character and the categorization of the work. The book begins as a domestic novel, with its heroine's many adventures in the different social circles of Bath; then, it takes a pseudo-gothic turn; Catherine's journey to a very modern yet very ancient gothic abbey and her misconceptions of the place is revealed. These parts of the novel are sewn together by the parodic treatment of the subject matter by the narrator, which might be the voice of a more mature Austen reflecting on her earlier writerly experiences.

When Austen changed the heroine's name to Catherine Morland as she revised her book for the third time, she also wrote a brief advertisement to promote the work and to explain why certain parts of it had become obsolete: "*During that period, places, manners, books, and opinions have undergone considerable changes.*"¹⁸ Although these did not change, Jan Fergus also assumes the possibility of a later revision of the work.¹⁹ To achieve the paradoxical effect of allusions, Austen combines these elements and sets the change in style between the two volumes, shifting from a domestic novel to a Gothic novel while keeping its parodic elements. However, without this change, the

¹⁷ Cf. SHAW 1990.

¹⁸ BENEDICT-LE FAYE 2005; FERGUS 1991.

¹⁹ FERGUS 1991.

events at the abbey would not lead readers like Catherine to misreadings. The final part shows the heroine's mental evolution and her development into a deserving young heroine in a Bildungsroman-like manner. Her self-reflection is rewarded by love and marriage. Catherine's misconceptions and development are significant not only for the progression of the novel but for this work as well. Her quixotic experiences stem from her reading habits and her deep knowledge of other characters who read differently.

Reading in the Eighteenth-Century Novel

Northanger Abbey is predominantly analysed as a parody of the Gothic; while I acknowledge this in my work, I will instead focus on its significance and relation to the history of reading novels and readers. Reader-response theorists reject new criticism and focus on the relationship between the literary work and the reader, who is an active agent in creating a text. Theorists like Rosenblatt focus on the text as a co-creation of the reader and the author, where the three cannot exist independently from each other, while other pioneers of the Konstanz school, such as Jauss, focus on how different readers are created. The stylistic change in the second part of *Northanger Abbey* is a hermeneutic device, where even the reader expects events that Catherine hopes to encounter. Jauss' reception theory suggests that the cooperation of the text and the reader also relies on historical and social circumstances. As such, readers like Catherine decode texts based on their personal circumstances. Catherine lives in eighteenth-century England and interprets real-life events in this same scheme. Eco highlights the cooperation between not the reader and the text but the reader and author.²⁰ His empirical readers rely on the same type of external information brought by the reader that Rosenblatt and Booth also comment on in their work. However, Eco also refers to an "ideal type whom the text not only foresees as a collaborator but also tries to create," which relates to Iser's Implied Reader, but he calls them Model Reader.²¹ Iser's reader anticipates the presence of a

²⁰ Eco 1994.

²¹ Eco 1994.

recipient, but their role “*is not identical with the fictitious reader portrayed in the text. The latter is merely one component of the reader’s role.*”²² The narrator of *Northanger Abbey* does not intend to amend the heroine but to tell her story, which involves her own reading, and uses Catherine’s disillusionments to fool the readers. For instance, Catherine goes to the ball in Bath; the reader expects her to get compliments from possible suitors because the narrator states that “*now was the time for an heroine . . . to be noticed and admired.*”²³ Nevertheless, it turns out, “*not one, however, started with rapturous wonder on beholding her, no whisper of eager inquiry ran round the room, nor was she once called a divinity by anybody,*” leaving the reader with unfulfilled expectations.²⁴ Transactional reader response theorists, such as Iser, Rosenblatt, and Booth, analyse the cooperation between the text and the reader. Their readers can fill the gaps in texts, which the narrator of *Northanger Abbey* also expects from its readers. Austen’s predecessors and contemporaries were also interested in the question of reading and readers and reflected on the question of readers in eighteenth-century England.

The general approach toward contemporary readers was the distinction between knowledgeable and simple readers. Samuel Johnson’s *Rambler* No. 4 essay provides a contemporary perspective on readers and their reading habits. He compares ancient romances that leave the reader in “*very little danger of making any applications to himself; . . . he amused himself with beings of another species . . . who had neither faults nor excellences in common with himself*” with contemporary romances, that is, novels.²⁵ He argues that once readers are presented with a realistic story that they could encounter in everyday life, the “*young spectators fix their eyes upon him [a realistic character] with closer attention, and hope by observing his behaviour and success to regulate their own practices when they shall be engaged in the like part.*”²⁶ The impressionable young readers that Johnson mentions is whom Austen draw attention to in the disguise of vulgar readers. In *The Progress of Romance*, Reeve argues, “*young people fancy themselves capable*

²² ISER 1997.

²³ AUSTEN 2005.

²⁴ AUSTEN 2005.

²⁵ JOHNSON 2012.

²⁶ JOHNSON 2012.

of *judging of men and manners*” as a result of reading novels that model real-life experiences realistically.²⁷ The easily impressionable are made to think these books are reliable guides to the world, a theme Austen explores in her posthumous novel, *Northanger Abbey*. However, Reeve also defends novel readers by stating, “*under proper restrictions and regulations they will afford much useful instruction, as well as rational and elegant amusement.*”²⁸ Fielding, in the preface of *Joseph Andrews*, distinguishes between mere and classical readers who differ in the extent of information they require. He also highlights that “*it is possible the mere English reader may have a different idea of romance from the author of these little volumes; . . . it may not be improper to premise a few words concerning this kind of writing, which I do not remember to have seen hitherto attempted in our language.*”²⁹ However, for classical readers, these comments are unnecessary because, for them, the entertainment of “*parodies or burlesque imitations are chiefly calculated.*”³⁰ Later, in *Tom Jones*, he describes the readers who have applicable knowledge from previous readings and recognise allusions to “*the best antient authors without quoting the original, or without taking the least notice of the book from whence they were borrowed*” as “*sagacious readers.*”³¹ There are similarities between the ideas of critical theorists and contemporary writers. The Model Reader of Eco is reminiscent of Fielding’s sagacious reader in their ability to recognize patterns and have the competence to join the creation of the text.

To differentiate between the two distinct types of readers, I will compare five characters from *Northanger Abbey*. Some characters have the literary competence to recognise allusions to authors and their works and interpret them because of their knowledge acquired by reading in variety. Similarly to Fielding, I will refer to people with this reading habit as sagacious readers. They are familiar with various novelistic genres and have no prejudices against them. They also possess the ability to self-reflect, which in this context refers to one’s ability to distinguish between real life and imagination. They know that the world they are reading about is fictitious and is presented in a

²⁷ REEVE 1930.

²⁸ REEVE 1930.

²⁹ FIELDING 1985.

³⁰ FIELDING 1985.

³¹ FIELDING 1985.

literary work. I will also look at readers whose minds are corrupted by their readings and leave behind their rational selves because of their inability to differentiate between the “*food and poison [that] are conveyed to the young mind*” in a novel, whom I will refer to as vulgar readers.³² These readers take the mimetic qualities of fiction and apply them to their lives, similarly to quixotic characters. Moreover, they tend to be ignorant readers with a superficial knowledge of literature, often prone to stereotyping. Whether and how characters discuss books will also be important in my analysis of *Northanger Abbey* as the books the characters enjoy reveal their true selves.

Even though Jane Austen refers to herself as “*the most unlearned and uninformed female who ever dared to be an authoress*,” I argue that she was a most sagacious reader.³³ The eighteenth century “*saw the emergence of a relatively broad, middle-class, female readership, which was the primary target of fiction at the time*.”³⁴ This female readership came to exist partly because of the start of women’s education, even “*in non-formal educational institutions*.”³⁵ Austen received non-formal education from her father, as a clergyman, had a library, which “*ran to more than 500 books*.”³⁶ From the age of ten, Austen received formal education in the Reading Abbey Girls’ School, where, in her leisure time, she visited the “*nearby lending library*.”³⁷ Austen also had access to a library “*of some 1,250 books, many in multivolume sets*,”³⁸ as her brother Edward became heir of Godmersham Park. Peter Sabor digitally recreated the Library of Godmersham Park based on the two-volume catalogue created by Edward. “*Jane spent much of her time there in the library, reading, writing, and browsing the shelves*.”³⁹ She had access to the works of James Fordyce, Johnson, Sterne, Fielding, Thomas Thompson, and Scott in this library, whose works she mentioned in her novels.

³² REEVE 1930.

³³ AUSTEN-LEIGH 2009.

³⁴ SÉLLEI 2021.

³⁵ SÉLLEI 2021.

³⁶ GRUNDY 1997.

³⁷ BUTLER 2007.

³⁸ SABOR 2019.

³⁹ SABOR 2019.

In contrast to Austen's view of herself as an "*unlearned and uninformed female*," I argue that she was well educated, which can be seen in her many references to authors and their works in her novels, as well as from the records of her access to libraries.⁴⁰ In the following chapters, I will identify how Austen used her knowledge to characterize her characters in *Northanger Abbey*.

How John Thorpe and Henry Tilney Read

For my close reading of the characters, I divide the characters into categories based on their relationship with Catherine. Although a categorisation based on reader types might be more efficient, I want to emphasize that people who fulfil a similar role in Catherine's life have different influences on her based on their reading habits. John Thorpe and Henry Tilney are both possible suitors of Catherine. It can easily be established whether they are sagacious or vulgar readers by looking at how and what they read and how their reading habits influence their view of the world. Henry and John both studied at Oxford, but their attitudes represent two different ends. They come to different conclusions on the matter of novel reading because they represent different types of readers.

Even though John Thorpe makes a positive first impression on Catherine, her perception of him changes after their conversation about reading. He is the prototype of the unwanted suitor but is not importunate or unscrupulous enough to match his Gothic counterparts. However, he can be seen as a villain, "*like the rest of the actual world, on a much smaller and more disposable scale*," because he is the only character who purposely tries to hurt Catherine.⁴¹ Although Thorpe publicly wears the mask of an "*affectionate son*" who helps others, he also shows signs of prejudice and coarseness.⁴² His disparagement of the literature Catherine enjoys displays a prejudice enhanced by his choice of preferred authors. Moreover, his remark that his sisters "*looked very ugly*"

⁴⁰ AUSTEN-LEIGH 2009.

⁴¹ MUDRICK 1952.

⁴² AUSTEN 2005.

further reinforces her dislike.⁴³ John is a vulgar reader who only possesses a superficial knowledge of literature. He has certainly read a wide variety of books while studying at Oxford with James Morland. However, while talking to Catherine, John only shares his views on novel reading, not the quantity or the types of books he has read. He expresses his distaste for novels when stating, “*Novels are all so full of nonsense and stuff; there has not been a tolerably decent one come out since Tom Jones, except the Monk; I read that t’other day; but as for all the others, they are the stupidest things in creation.*”⁴⁴ These books are regarded as books for men, written by male writers Fielding and Lewis. They are books that the more modest Catherine does not seem to have read. *The Monk*, a gothic novel, among other things, about sexual exploitation and rape, reveals the concealed layers of John’s character. John’s preferred authors contradict his early claim that he “*never read novels*” because he has “*something else to do.*”⁴⁵ He is unfamiliar with novels but has a generally assumed attitude toward them. As a result, he does not possess literary competence and thus cannot be regarded as a sagacious reader, which is further emphasized by his mispronunciation of an author’s name, whom he previously spoke highly of. When Catherine recommends *Udolpho* to him, he reveals his ignorance by responding that if he was to read any of those books, “*it shall be Mrs. Radcliff’s; her novels are amusing enough; they are worth reading.*”⁴⁶ Later, when Catherine tells Thorpe that Radcliffe wrote *Udolpho*, he tries to justify his ignorance by claiming that he “*was thinking of that other stupid book, written by that woman they make such a fuss about, she who married the French emigrant.*”⁴⁷ In this instance, John refers to Camilla but contradicts himself again. Previously, he expressed positive feelings towards Radcliffe’s works, yet, he later refers to her work as “*stupid,*” which is identical to his attitude toward other books written by women. Due to her brief acquaintance with Thorpe, Catherine falsely believes that “*gentlemen read better books*” than novels.⁴⁸

⁴³ AUSTEN 2005.

⁴⁴ AUSTEN 2005.

⁴⁵ AUSTEN 2005.

⁴⁶ AUSTEN 2005.

⁴⁷ AUSTEN 2005.

⁴⁸ AUSTEN 2005.

Unlike Thorpe, the face Henry Tilney shows to the world is identical to his true nature. He is perceptive, witty, and erudite, which is also represented in how and what he reads. As a parson educated in Oxford, his literary competence is reflected in the great variety of books he read. His formal education, along with his leisurely reading, helps him perceive the world rationally. To her surprise, while walking around Beechen Cliff, Catherine learns that not all men despise novels. Henry is as familiar with novels as with history and theology. His view of novels is favourable for Catherine, as he believes that “*the person, be it gentleman or lady, who has not pleasure in a good novel, must be intolerably stupid. I have read all Mrs. Radcliffe’s works and most of them with great pleasure.*”⁴⁹ Henry endorses her literary taste and assures her they can discuss literature without prejudice. Henry has comprehensive knowledge and semantic knowledge and articulates his thoughts not only on what he reads but also on reading in general. He is an informed reader who also corrects Catherine’s word choices because of his vast knowledge and literary competence; Catherine, when confronted by Henry, realises her mistake not only because of her feelings towards him but because of his straightforwardness, sophistication, and vast knowledge. Catherine recognises Henry and his sister as superior to her regarding their knowledge of reading and the world. Even though Henry is a sagacious reader, his reading still influences his imagination even if, unlike Catherine, it does not get the best of him. When he read *Udolpho*, he says, he read it with his “*hair standing on end the whole time.*”⁵⁰ This heightened interest indicates that reading absorbs him to a similar extent as Catherine. Even so, his critical and rational thinking allows him to differentiate between the “*food and poison [that] are conveyed to the young mind.*”⁵¹ He is what Eco calls a model reader, who creates similar stories to entertain others instead of projecting the fantasies evoked by novels to the world around him. As Henry and Catherine are going to the abbey, he displays this competence to tease Catherine with an exaggerated description of life at the abbey.⁵² Although his comical approach and parodic tone are evident from the

⁴⁹ AUSTEN 2005.

⁵⁰ AUSTEN 2005.

⁵¹ REEVE 1930.

⁵² Cf. AUSTEN 2005.

beginning, in addition to Henry basing his story on the events of *Udolpho*, Catherine nevertheless fails to perceive his intended humour until Henry can no longer “*command solemnity either of subject or voice.*”⁵³ Later he also shows his horizon of expectations as he calls Catherine’s attention to their circumstances, “*Remember the country and the age in which we live. Remember that we are English, that we are Christians.*”⁵⁴ His social status and education also affect his horizon of expectations when he confronts Catherine and also while telling her his parodic story.

By looking at how and what these two characters read and how their reading habits influence their view of the world, we can fairly say that John Thorpe is a vulgar reader, while Henry Tilney is a sagacious reader. The different approaches to reading that John and Henry represent and show to Catherine directly influence her opinion of them. Thorpe is a vulgar reader who holds prejudices towards her favoured readings, which makes him disagreeable to her. However, the sagacious reader Henry, who takes on the role of a lecturer for Catherine, is an agreeable partner for her, which does not change after their first discussion about books.

How Isabella Thorpe and Eleanor Tilney Read

Isabella Thorpe and Eleanor Tilney become friends with Catherine but have different motifs. By looking at the reading habits of the two and determining whether they are sagacious or vulgar readers, it is worth examining how their reading habits influence their view of the world and their friendship with Catherine.

Similarly to her brother, Isabella goes through a process of revealing her real character in the novel. She “*is the heroine’s confidante reversed: sensibility into vulgarity, sympathy into egocentrism, chastity into man-chasing, thoughtfulness into frivolity.*”⁵⁵ At first, she quickly becomes a good friend to Catherine, so much so that they call each other by their Christian

⁵³ AUSTEN 2005.

⁵⁴ AUSTEN 2005.

⁵⁵ MUDRICK 1952.

names. Furthermore, she is the first person to introduce Catherine to Gothic novels, specifically *Udolpho*. According to Isabella, she prepared “a list of ten or twelve more of the same kind,” which she collected in a pocketbook for them to read.⁵⁶ However, when she reads them out, it turns out that there are only seven titles, which shows her tendency to exaggerate. Furthermore, she reveals that she has not read those books, but a “particular friend” recommended them.⁵⁷ Although this would imply that she discusses reading with others, it is worth noting that in a conversation with Catherine about reading, she is quick to change the subject. Presumably, she did not have access to the type of education to equip her with the appropriate terminology to discuss books. First, Isabella shifts the conversation to her particular friend, then to how good a friend she is as her “attachments are always excessively strong.”⁵⁸ Yet she refers to her friend as “amazingly insipid.”⁵⁹ Then she further shifts their conversation away from reading to men; “I thought it [Sir Charles Grandison] had not been readable. But, my dearest Catherine, have you settled what to wear on your head tonight?”⁶⁰ Isabella’s incoherent chatting is a sign of her vulgarity. She uses literature to converse with others instead of as a tool to educate herself, limiting herself to sensational and Gothic novels. She is the prototype of the vulgar reader, a type of reader who tends to fall victim to illusions created by novels because they want to achieve their goals, which in her case, is to form an advantageous marriage through manipulation. There are three consequences to her reading habits. First, she introduces Catherine to Gothic novels, which leads to her misreading the events in the abbey. Secondly, she wrongly believes that real people can be controlled just as easily as fictional characters. Lastly, she believes reading about characters who can manipulate people makes her competent to do the same. For instance, when Isabella wants to find a suitable marriage partner, her description fits James Morland. However, Isabella shifts her allegiance to a wealthier man, Frederick Tilney. The societal convention to pursue an advantageous marriage pushes her to seek means represented in novels. Her

⁵⁶ AUSTEN 2005.

⁵⁷ AUSTEN 2005.

⁵⁸ AUSTEN 2005.

⁵⁹ AUSTEN 2005.

⁶⁰ AUSTEN 2005.

manipulation and betrayal of Catherine complement the confusion of fiction and truth in the abbey that Catherine experiences. Isabella consciously uses novels to reach her goals, not by alluding to their fantasies but by luring people towards herself through them. Without introducing Catherine to *Udolpho*, their friendship would not have developed as fast.

The friendship between Eleanor and Catherine is nothing like that between Catherine and Isabella. Although their foundation is similar, as Catherine only befriended Eleanor in hopes of learning more about Henry, the “*first wish of her heart was to improve her acquaintance with Miss Tilney.*”⁶¹ However, their acquaintanceship has evolved as the novel progresses. The depth of their friendship is most apparent when Eleanor tells Catherine that she has to leave the abbey; “*I could hardly believe my senses when I heard it;—and no displeasure, no resentment that you can feel at this moment, however justly great, can be more than I myself—but I must not talk of what I felt.*”⁶² In this instance, Eleanor shows that she genuinely considers Catherine as her friend. Before meeting Eleanor, Catherine had not met a female character with these reading habits. Her familiarity with different genres of books is only matched by Henry’s. He read *Udolpho* for her, and she enjoyed it. Besides Henry, she is the only character indulging in fiction and nonfiction. She likes history because “*They display imagination without raising interest. I am fond of history—and am very well contented to take the false with the true.*”⁶³ The acknowledgement that history books might alter reality is similar to the approach of Julian Barnes’s in his novel *A History of the World in 10½ Chapters* that it is the creation of historians who “*keep a few true facts and spin a new story around them.*”⁶⁴ Eleanor reads history for entertainment without “*raising interest*”, which could lead a vulgar reader into misreading and illusion, but for an ideal reader like her, it is an enjoyable reading.⁶⁵ Eleanor is a sagacious reader who reads in great variety, without prejudices, and discusses her readings with pleasure. Despite reading at least one Gothic novel, she does not apply the knowledge acquired through such

⁶¹ AUSTEN 2005.

⁶² AUSTEN 2005.

⁶³ AUSTEN 2005.

⁶⁴ BARNES 1990.

⁶⁵ AUSTEN 2005.

works to try to make sense of the circumstances surrounding her mother's death because she sees the world around her rationally. However, she does mistake a new book Catherine heard about for an anticipated riot.⁶⁶ This is not an indication of her imagination failing her, as their previous topic was politics: "*he shortly found himself arrived at politics.*"⁶⁷ However, Catherine interjects by saying: "*I have heard that something very shocking indeed, will soon come out in London.*"⁶⁸ She supposes that Catherine makes an appropriate remark instead of shifting back to her favourite topic, Gothic novels. In the end, Henry Tilney explains that while Catherine talks about a new book, Eleanor thinks about riots as she is influenced not only by the previous conversation about politics but also by the political alarms following the French Revolution, which shows her horizon of expectations.

The most striking difference between Isabella and Eleanor is the different kinds of books they read. While Isabella limits herself to sensational novels, Eleanor indulges in fiction and nonfiction. The siblings in the novel represent similar reading habits. The Thorpes are vulgar readers, while the Tilneys are sagacious readers. John and Isabella focus on their goal of climbing higher on the social ladder and are motivated by materialism. However, Eleanor and Henry focus on acquiring knowledge and could be referred to as informed readers.

How Catherine Morland Reads

By looking at the reading habits of Catherine Morland, one can determine whether Catherine is a sagacious or a vulgar reader while also taking into account how she perceives the world and the people around her. Looking at how she misreads the character of General Tilney and the circumstances surrounding the death of Mrs. Tilney because of her reading habits also shows that she is as impressionable as any quixotic character.

⁶⁶ Cf. AUSTEN 2005.

⁶⁷ AUSTEN 2005.

⁶⁸ AUSTEN 2005.

The female protagonists of the Gothic novels Catherine enjoys are referred to as true heroines and are frequently driven by an inquisitive spirit. Radcliffe takes traditional and exemplary heroines and uses the techniques of the Gothic genre to demonstrate how some of the heroine's terrors can be solved rationally. Due to her tragic past, Emily is predestined to be a heroine. The loss of her mother, and her father's death, set her on the path of a stereotypical heroine. Her education also prepares her to become one. As a result, the narration begins by establishing Catherine as the exact opposite of a character like Emily: "*No one who had ever seen Catherine Morland in her infancy, would have supposed her born to be an heroine.*"⁶⁹ Before her teenage years, neither her appearance nor intelligence matched those of heroines. However, from the age of fifteen, she is "*almost pretty*" and "*read all such works as heroines must read to supply their memories with.*"⁷⁰ In this instance, the narrator re-contextualizes the ruling literary conventions, and Catherine has had to memorize the passages of Pope, Shakespeare, Gray, and Thompson to learn to value sentimentality.⁷¹ However, she never uses those pearls of wisdom. Instead, she relies on texts recommended by Isabella Thorpe. These books, specifically *Udolpho*, heavily influence her judgement throughout the novel. Although she tries to discuss her readings with others, the quality of her assessment lacks the appropriate semantic knowledge. She frequently uses the word "*amazingly*," which only Isabella uses for the first six instances. However, when Catherine uses it for the first time, Henry immediately mocks her word choice: "*It is amazingly; it may well suggest amazement if they do—for they read nearly as many as women.*"⁷² Another word she uses to describe books is "*nicest*," which Henry corrects: "*The nicest;—by which I suppose you mean the neatest.*"⁷³ Unlike the Tilney siblings, Catherine cannot construct her opinion intellectually, using proper phrases, showing that she cannot be regarded as an informed reader. Catherine Morland is a vulgar reader. The illusions and corruption of the mind created by reading without maintaining rationality are most prominent in her case. For Catherine, the

⁶⁹ AUSTEN 2005.

⁷⁰ AUSTEN 2005.

⁷¹ AUSTEN 2005.

⁷² AUSTEN 2005.

⁷³ AUSTEN 2005.

text she has to collaborate on with an author is her life, and as an “*addressee*,” she formulates her new “*text*” based on her most recent reading experience, *Udolpho*. First, she incorrectly interprets Isabella’s character as if she were a gothic heroine who is flawlessly perceptive. Later, Catherine applies similar gothic attributes to the abbey, to General Tilney, and to the circumstances around the death of Mrs. Tilney. Because of her desire to be in a Gothic novel, Catherine willingly entertains irrational beliefs reinforced by her favourite books and becomes a Gothic heroine. She is looking forward to her stay at the abbey and anticipates encountering all of the horrors she has read about in Gothic books: “*Northanger Abbey!—These were thrilling words, and wound up Catherine’s feelings to the highest point of ecstasy. . . . Its long damp passages, its narrow cells and ruined chapel, were to be within her daily reach, and she could not entirely subdue the hope of some traditional legends, some awful memorials of an injured and ill-fated nun.*”⁷⁴ Her expectations, however, are not met, as the abbey’s interior holds nothing Gothic-like. Thus, she becomes a heroine of her own imagined Gothic story. Although her adventures are similar to the paradigmatic quests of heroines, when she discovers that the General has done nothing villainous in that respect, at least, she is ashamed of her assumptions.

Catherine is exposed to characters who enjoy and understand history while talking to Henry and Eleanor. She “*cannot be interested in*” history because she is a quixotic character. Quixotic characters are convinced that their perception is reasonable.⁷⁵ The reason why a sagacious reader like Eleanor can enjoy history is the exact reason why a vulgar reader such as Catherine cannot: history “*display[s] imagination without raising interest.*”⁷⁶ Catherine acknowledges, “*invention is what delights me in other books*” but immediately contradicts herself by stating that “*the speeches that are put into the heroes’ mouths, their thoughts and designs—the chief of all this must be invention.*”⁷⁷ Catherine uses the word invention to refer to historical figures rather than events. According to her, historians distort certain aspects of historical figures. However, Eleanor, while acknowledging the

⁷⁴ AUSTEN 2005.

⁷⁵ AUSTEN 2005.

⁷⁶ AUSTEN 2005.

⁷⁷ AUSTEN 2005.

embellishments of historical figures, also states that she reads them with pleasure. Catherine cannot enjoy history because it does not display an idealized hero and life, which her novels do. Catherine projects her fantasy on the world around her based on the conventions she became familiar with by reading *Udolpho*, which leads Catherine to misreadings and become a quixotic heroine. After she starts to read the novel in Bath, her mind is captivated by the story of Emily. Catherine's impressionable mind and inexperience allow her to interpret the extratextual reality based on her readings. She prefers inexplicable explanations for insignificant events and eventually realizes how mistaken she has been when looking for the truth in an unnecessary situation. "*It's this novel that dominates Catherine's imagination in Bath and sets up her torrid fantasies about Northanger, beguiling her mind from the commonplace realities of civilised life in ways that will lead to humiliation.*"⁷⁸ One similarity between her experiences and what she has read in *Udolpho* is the suspicious death of female characters. Catherine spends a relatively large portion of her time at the abbey, convincing herself that the General has murdered his wife. She searches through the abbey and makes desperate assumptions to support her notion derived from the novels she has read. As an empirical reader, Catherine assumes that the General's displeasure when Catherine asks to see Mrs Tilney's room stems from the fact that he did not love his wife. "*The General certainly had been an unkind husband. He did not love her walk:—could, he, therefore, have loved her?*"⁷⁹ Catherine justifies her speculation about this cruel act by turning to what she learned from *Udolpho*. Thus, she compares the General to Signor Montoni: "*It was the air and attitude of a Montoni.*"⁸⁰ In *Udolpho*, Montoni imprisons his wife and allows her to die of a fever, which is similar to the crime Catherine accuses the General of. "*There's even a meaningful sense in which General Tilney did indeed kill his long-suffering wife, or at least give her little to live for,*"⁸¹ because, as Catherine concludes during her walk around the abbey with Eleanor, "*Of her unhappiness in*

⁷⁸ KEYMER 2020.

⁷⁹ AUSTEN 2005.

⁸⁰ AUSTEN 2005.

⁸¹ KEYMER 2020.

*marriage, she felt persuaded.*⁸² *Udolpho* also inspires Catherine's adventure when she contemplates going down the family vault. Here the narrator provides parodic remarks about her actions and thoughts: "*Catherine had read too much not to be perfectly aware of the ease with which a waxen figure might be introduced, and a supposititious funeral carried on.*"⁸³ Emily finds a wax figure, one of the mysteries she encounters during her stay in Udolpho.

By the end of the novel, Catherine learns the truth about the mysteries she has encountered at the abbey. However, Catherine only becomes aware of her folly after being confronted by Henry, whose opinion she values highly. Therefore, his words put an end to her fantasies, making her rational self surface: "*Catherine was completely awakened.*"⁸⁴ Before that, as a vulgar reader of not only books but people too, Catherine fails to see the truth about the General and the reason behind the death of Mrs Tilney. As a vulgar reader, she misapplies the formulas of novels to people's social context and fails to see the truth about General Tilney and the reason behind the death of Mrs Tilney. The Tilneys form an interpretive community that tries to help Catherine's rationality come forward by setting a good example. Because Catherine's abilities, background, and appearance are opposed to typical gothic heroines such as Emily, her development from an anti-heroine to a heroine mirrors the protagonist of a Bildungsroman, whose evolution results from maturation and learning. Catherine's uncritical reading at first makes her a victim of her illusions and leads to misconceptions. However, when Henry confronts her, she realises her mistake, and at that moment, she becomes a heroine of a domestic novel. At last, she admits that "*Charming as were all Mrs. Radcliffe's works, . . . it was not in them perhaps that human nature, at least in the Midland counties of England, was to be looked for.*"⁸⁵ Based on what Henry tells her, she believes that crimes, such as the one Catherine ascribes to the General, cannot be true because it is not in the nature of the English. Previously her horizon of expectations and preoccupation was derived from reading of *Udolpho*, but after the confrontation, she adopts Henry's perspective. Being sent away by the General and acknowledging her

⁸² AUSTEN 2005.

⁸³ AUSTEN 2005.

⁸⁴ AUSTEN 2005.

⁸⁵ AUSTEN 2005.

follies at the abbey help Catherine to mature and realise that human nature is more complex than in novels. Eventually, she realises that she is not a heroine in a Gothic tale but an ordinary girl living in the ordinariness and beauty of reality.

Catherine Morland is a complex character. As a dynamic character, she goes through a process of learning throughout the story, which results in her gaining the ability to be rational. She is a quixotic character whose reading habits represent that of vulgar readers. However, through her Bildungsroman-like development, she evolves into a true heroine who is also a sagacious reader.

Conclusion

In her first mature novel *Northanger Abbey*, Jane Austen applied traces of her earlier works when she worked as a censorer of her contemporaries. The consensus has been that *Northanger Abbey* parodies a genre whose popularity decreased during the time of the prolonged composition of the novel. Austen reinterpreted the Gothic and related contemporary discourses to parody them while referencing well-known authors and books, in particular, *The Mysteries of Udolpho*. This paper aimed to propose a new reading of *Northanger Abbey* to highlight the novel's significance in the history of reading and readers.

Instead of directly replicating the characters and situations from *Udolpho*, Austen situated her narrative in a domestic setting that clashes with the conventions of the Gothic novel to parody the genre: her quixotic heroine is a parodic response to such well-known heroines. She introduces Catherine's and her other characters' personalities through a representation of different reading habits. These habits reflect the general readerly attitudes that characterized the eighteenth century, as commented on by Johnson and Reeve. The prejudices surrounding novel reading became an essential part of Austen's narrative, not only through characters such as the roguish John Thorpe but also through the narrator's famous defence of the novel in Chapter 5.

The complexity of Austen's work stems from the fact that it is not simply parodying a genre but also attempting to reflect on the reading and enjoyment of different types of literature. In *Northanger Abbey*, Austen exhibits her vast knowledge of literature, especially of the eighteenth-century novel, in the characterisation of her characters. In my analysis, I introduced some of the concepts of the ideal reader, relying on the reader-response theory to create my own categorisation of reader types. Based on this, I asserted that Isabella and John Thorpe are vulgar readers who aspire to get higher on the social ladder but immediately reveal their ignorance to the educated reader. While Isabella talks about reading to form acquaintances with people who could lead her into higher society, John talks about reading because Catherine brings up the topic. They do not fit the definition of model readers because of their lack of knowledge prevents them from decoding the signals given by the author. They also lack the right vocabulary to talk about literature that an informed reader would be familiar with. However, the Tilneys are exemplary characters who are also sagacious readers as they indulge in a wide variety of books and are more knowledgeable than the Thorpes or Catherine. They are informed and model readers who have the competence to fill in the gaps of the text and can contribute to the creation of the text. The most complex character of the novel is Catherine Morland. She is a quixotic character whose reading habits represent those of a vulgar reader. Despite being in a domestic setting, she fails to understand that she is not like the heroines she reads about. Even at the beginning of the book, the narrator highlights that Catherine is not a typical heroine. She is an empirical reader who projects her fantasy on the world around her based on the conventions she became familiar with by reading *Udolpho*. The stylistic variety of the narrative in *Northanger Abbey* also helps portray the Bildungsroman-like progression of Catherine. She evolves from a vulgar reader who is also a quixotic character to a true heroine and a sagacious reader. While acknowledging the generally accepted approach to the work as a parody of the Gothic, my essay contributes to a new direction in Austen scholarship by showing how characters are shaped through their reading.

References

- AUSTEN 2005 AUSTEN, Jane: *Northanger Abbey*. In: *The Cambridge Edition of the Works of Jane Austen*. Eds. BENEDICT, Barbara M. – LE FAYE, Deirdre. Cambridge, 2005.
- AUSTEN 2022 AUSTEN, Jane: *Emma*. In: *The Cambridge Edition of the Works of Jane Austen*. Ed. PARRISH, Stephen Maxfield. New York, 2022.
- AUSTEN-LEIGH 2009 AUSTEN-LEIGH, James Edward: *A Memoir of Jane Austen*. Cambridge, 2009.
- BARNES 1990 BARNES, Julian: *A History of the World in 10½ Chapters*. London, 1990.
- BENEDICT–LE FAYE 2005 BENEDICT Barbara M. – LE FAYE Deirdre: Introduction. *Northanger Abbey*. In: *The Cambridge Edition of the Works of Jane Austen*. Eds. BENEDICT, Barbara – LE FAYE, Deirdre. Cambridge, 2005. xxiii–lxi.
- BUTLER 2007 BUTLER, Marilyn: *Jane Austen*. Oxford, 2007.
- ECO 1994 ECO, Umberto: *Six Walks in the Fictional Woods*. London, 1994.
- FERGUS 1991 FERGUS, Jan: *Jane Austen: A Literary Life*. Basingstoke, 1991.
- FIELDING 2004 FIELDING, Henry: *History of Tom Jones, a Foundling*. New York, 2004.
- FIELDING 1985 FIELDING, Henry: *Joseph Andrews*. New York. 1985.
- GRUNDY 1997 GRUNDY, Isobel: *Jane Austen and Literary Traditions*. In: *The Cambridge Companion to Jane Austen*. Eds. COPELAND, Edward – McMASTER, Juliet. Cambridge, 1997. 189–210.
- HUTCHEON 2000 HUTCHEON, Linda: *A Theory of Parody: The Teachings of Twentieth-Century Art Forms*. Urbana, 2000.
- ISER 1997 ISER, Wolfgang: *The Act of Reading: A Theory of Aesthetic Response*. Baltimore, 1997.
- JAUSS 1982 JAUSS, Hans Robert: *Toward an Aesthetic of Reception*. Transl. Timothy Bahti. Minneapolis, 1982.
- JOHNSON 2012 JOHNSON, Samuel – MURPHY Arthur: *The Works of Samuel Johnson*. New Haven, 2012.
- KAPLAN 2019 KAPLAN, Deborah: *Jane Austen among Women*. Baltimore, 2019.
- KEARFUL 1965 KEARFUL, Frank J.: *Satire and the Form of the Novel: The Problem of Aesthetic Unity in Northanger Abbey*. *ELH* 32. (1965:4) 511–527.

- KEYMER 2020 KEYMER, Tom: *Jane Austen: Writing, Society, Politics*. Oxford, 2020.
- MACKEY 2011 MACKEY, Marina: *The Cambridge Introduction to the Novel*. Cambridge, 2011.
- MUDRICK 1952 MUDRICK, Marvin: *The Literary Pretext Continued: Irony versus Gothicism (Northanger Abbey)*. In: *Austen, Jane: Irony as Defense and Discovery*. Princeton, 1952. 37–59.
- RADCLIFFE 2001 RADCLIFFE, Ann: *The Mysteries of Udolpho*. Cambridge, 2001.
- REEVE 1930 REEVE, Clara: *The Progress of Romance*. Vol. 2. New York, 1930.
- ROSENBLATT 2005 ROSENBLATT, Louise M. – BOOTH, Wayne C.: *Literature as Exploration*. New York, 2005.
- RUSSETT 1998 RUSSETT, Margaret: *Narrative as Enchantment in The Mysteries of Udolpho*. *ELH* 65. (1998:1) 159–186.
- SABOR 2019 SABOR, Peter: *Reading with Austen*. *Texas Studies in Literature and Language* 61. (2019:4) 441–442.
- SCOTT 1810 SCOTT, Walter: *Fatal Revenge; or, the Family of Montorio: a Romance*. *Quarterly Review*, May (1810), 339–347.
- SÉLLEI 2021 SÉLLEI, Nóra: *Angol írók a 18. században*. In: *Az Angol Irodalom Története 4*. Szerk. BÉNYEI Tamás – KÁLLAY Géza. Bp., 2021. 227–235.
- SHAW 1990 SHAW, Narelle: *Free Indirect Speech and Jane Austen's 1816 Revision of Northanger Abbey*. *Studies in English Literature, 1500–1900* 30. (1990:4) 591–601.
- STOVEL 1997 STOVEL, Bruce: *Further Reading*. In: *The Cambridge Companion to Jane Austen*. Eds. COPELAND, Edward – McMASTER, Juliet. Cambridge, 1997. 227–243.
- TODD 2015 TODD, Janet: *The Cambridge Introduction to Jane Austen*. Cambridge, 2015.
- TOWNSHEND 2014 TOWNSHEND, Dale: *An Introduction to Ann Radcliffe*. *British Library*, 15 May 2014, <https://www.bl.uk/romantics-and-victorians/articles/an-introduction-to-ann-radcliffe>.
- WALPOLE 2016 WALPOLE, Horace: *The Castle of Otranto*. 1764. Universidade Federal de Santa Catarina, 2016.
- ZELEI 2022 ZELEI Dávid: *Don Quijote Angolszásziában*. *Alföld* 73. (2022:8) 59–62.

GERMANISZTIKA

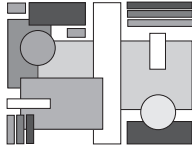

IGNÁCZ BARBARA

„The German Dream“

Biberkopf-Darstellungen in Alfred Döblins Berlin Alexanderplatz und Burhan Qurbanis gleichnamigem Film

“The German Dream”

Biberkopf-figures in Alfred Döblin’s *Berlin Alexanderplatz*
and in Burhan Qurbani’s movie of the same title

Alfred Döblin’s novel *Berlin Alexanderplatz* has earned its place in the canon of German literature. In his most famous book, the author follows the footsteps of his era’s pioneer, James Joyce, and mixes the self-expression of the late expressionism with the movie-like style of New Objectivity. Döblin shares the story of an everyday working man in the Weimar Republic’s Berlin, as he is trying to start a new, decent life. However, this seems to be quite challenging, since Franz Biberkopf – just recently released from prison – has to face almost scriptural strikes, only to find a not so rewarding, yet peaceful end for his story.

The novel has three adaptations, and in my research, I would like to compare the classic with the newest movie, Burhan Qurbani’s adaptation from 2020, mainly based on the depiction of the main character. Qurbani rather avoids the traditional way, and as an experiment – or as provocation – he not only replaces the plot into a modern setting, but also seemingly twists the whole narrative around: Franz Biberkopf, a German man of petty crimes, who at one point proudly wears the armband of the National Socialist German Workers’ Party, is now in Qurbani’s movie Francis B., a refugee from Bissau-Guinea. How can the director build a connection and stay true to the original story, if the main characters seem so different? Can the parable of Biberkopf be still relevant for us, almost a hundred years after its publication? Amongst other smaller topics I am aiming to answer these questions, while reflecting on the similarities and differences between the two works regarding their content.

Keywords: fiction, German literature, German film, Döblin

Fragestellung

Es steht außer Frage, dass Alfred Döblins *Berlin Alexanderplatz* eines der einflussreichsten literarischen Werke des 20. Jahrhunderts ist. Das Buch ist ein einzigartiges Zeitbild der Weimarer Republik, das nicht nur in den Zeitgeist der stürmischen Epoche, sondern auch in den Alltag nach dem Ersten Weltkrieg einen Einblick gewährt. Das Werk erfuhr bereits mehrere Bearbeitungen und einige von diesen sind noch immer bekannt: An dem Film von Phil Jutzi hat Döblin selbst mitgearbeitet, und die Serie von Rainer Werner Fassbinder ist ein unverzichtbares Stück in der Geschichte des deutschen Films.

Aber alle diese Verfilmungen stammen aus dem 20. Jahrhundert und deswegen haben sie natürlich eher eine engere Verknüpfung mit der Gesellschaft und Mentalität der 1900er Jahre. Nach der Serie von Fassbinder gab es eine fast 40 Jahre lange Zeitspanne, in der man auf Franz Biberkopfs Geschichte nur im Theater treffen konnte. Im Jahr 2020, nach etwa 10 Jahren Arbeit an der Verfilmung, konnte Burhan Qurbani dann seine Verarbeitung von *Berlin Alexanderplatz* vorstellen. Die Geschichte wurde ins 21. Jahrhundert versetzt: Die Figur Franz heißt jetzt Francis, ein Flüchtling aus Guinea-Bissau, die Figur Reinhold ist ein Berliner Drogenhändler. Mieke aber bleibt eine Prostituierte.

Wie ich schon erwähnt habe, wurde die Lebenssituation der Figuren verändert: Auf den ersten Blick gibt es nicht so viele Gemeinsamkeiten zwischen dem ehemaligen Zement- und Transportarbeiter Franz und dem aus Bissau fliehenden Francis. Deshalb stellt sich die Frage, ob die drastische Modifikation der Hauptfigur die Biberkopfgeschichte grundsätzlich verändert. „[Fassbinders] Held ist zahm und unvernünftig, ein driftender Tor, der eine vage Vorstellung darüber hat, dass man anständig sein ‚muss‘, aber der Mangel an Möglichkeiten und die langsam sich faschisierende Gesellschaft versperren die Welt der ‚Anständigen‘ vor ihm hermetisch und beuten ihn auch aus.“¹ – so Dóra Dombais Behauptung zu dem fast 16 Stunden langen

¹ „[Fassbinder] hőse egy jámbor és oktan, sodródó szerencsétlen, akinek van valami homályos elképzelése arról, hogy tisztességesnek „kell” lenni, a lehetőségek szűkössége

Serienepos, dessen Biberkopf Döblins Franz genau abbildet. Doch wie können ein einfacher Arbeiter in der Weimarer Republik und ein im modernen Deutschland strandender Flüchtling in einem gemeinsamen Punkt aufeinander treffen? Was bedeutet anständig zu sein im Jahr 1929 und was bedeutet es fast 100 Jahre später?

In meiner Arbeit mochte ich das Döblin'sche Original mit dessen neuester Verfilmung vergleichen. In diesem besonderen Vergleich beschränke ich mich aber nur auf die Analyse der Hauptfigur – und als eine Art Brücke zwischen den beiden Männern werde ich das Monster-Symbol einführen.

Die Figur von Biberkopf Franz und Francis im Vergleich

Vergleicht man Franz und Francis, so sind die konkreten Lebensumstände und die Herkunft der beiden Männer grundlegend verschieden. Der größte Unterschied zwischen dem Roman bzw. dem Film ist das soziale Milieu, die Erlebnisse und Erfahrungen, die die beiden Figuren bestimmen. Wie kann *Berlin Alexanderplatz* dieselbe didaktische Parabel-Wirkung und generell eine ähnliche Handlungsführung haben, wenn die Hauptfiguren beider Werke so unterschiedlich sind?

Franz ist eine Figur, wie sie einem im Alltag der Weimarer Republik begegnen konnte: Ein „driftender Tor“² in der Unterwelt Berlins, dem gegenüber „auch die Menschen seiner Umgebung [...] in zum Teil sehr drastischen Formulierungen ihre geringe Meinung von seinen intellektuellen Fähigkeiten aussprechen.“³ Biberkopfs große Schwäche liegt darin, dass er die sich ankündigenden Schicksalsschläge nie vorher identifiziert. Auf Grund seiner Naivität vermag er die Figuren, die ihm schaden möchten, nicht realistisch einzuschätzen. Während seiner Zeit als Zeitungshändler erreicht seine Beeinflussbarkeit einen besonderen Höhepunkt: So trifft

és a magafajtat saját céljaira felhasználó, lassan fasizálódó korabeli társadalom azonban hermetikusan elzárja tőle a „tisztességesek” világát.” – DOMBAI 2020. (Übersetzung der Verfasserin)

² DOMBAI 2020.

³ SCHWIMMER 1973. 64.

Franz die Entscheidung, die Armbinde der NSDAP zu tragen, gleichzeitig scheint es aber so, dass er keine Probleme mit Juden hat.⁴ Wie die Bekannten in seinem Leben kann die demagogische Politik ihn ebenfalls wie eine Marionette bewegen.

Während diese Naivität gegenüber seiner Umgebung auch für Francis charakteristisch ist, ist der Mangel an intellektuellen Fähigkeiten für ihn eher nicht kennzeichnend. Das Verhalten und die Kommentare der anderen Figuren lassen vermuten, dass Francis nicht nur klug, sondern intelligenter als Franz ist. Pums, der im Film eine wesentlichere Rolle als im Buch spielt, weist Reinhold wie folgt zurück, nachdem er Francis das ersten Mal traf: „Siehst du, Reinhold? Dein Gorilla hier... Er erkennt, was du nicht siehst. Und was machst du mit dem? Catering!“⁵ Der Leiter der Kolonne vergleicht nicht nur die beiden Männer und erkennt, dass Francis das Geschäft besser als Reinhold durchschaut, sondern er betont gleichzeitig, dass Francis' Talent und Potential vergeudet wird. Auffallend ist es deshalb, dass Francis trotz seiner „intellektuellen Fähigkeiten“⁶ dieselben Fehler wie Franz begeht.

Nach Taines Milieutheorie gibt es drei Faktoren, die das Leben und die Persönlichkeit eines Individuums bestimmen können; „es sind ‚la race, le milieu et le moment“.⁷ Wie Taine erklärt, bezieht sich „race“ auf alle physischen und psychologischen Eigenschaften, die man biologisch ererben kann.⁸ Die physischen Unterschiede zwischen den beiden Männern sind auffällig, da Franz „blondes Haar, rote abstehende Ohren, lustige Bullaugen“⁹ hat und circa 30 Jahre alt ist, während Francis eine schwarze Hautfarbe hat und jünger als Franz zu sein scheint. Die Rolle des „Milieus“, also die „sozialen und politischen Verhältnisse“¹⁰ – ist bedeutend. Wie ich bereits betont habe, ist Franz Biberkopf Arbeiter und gleichzeitig Kleinverbrecher, dessen Umgebung zumeist aus Menschen aus niedrigeren sozialen Schichten besteht. Auch Francis' Umgebung ließe sich so beschreiben. Eine wei-

⁴ Vgl. MATZKOWSKI 2007. 70.

⁵ QURBANI 2020. 00:45:25–00:45:35.

⁶ SCHWIMMER 1973. 64.

⁷ Zitiert nach TAINÉ 1863. XXXIII., BUNZEL 2011. 41.

⁸ BUNZEL 2011. 41–42.

⁹ DÖBLIN 1980. 91.

¹⁰ BUNZEL 2011. 41.

tere Gemeinsamkeit der beiden Männer ist, dass sie „in Berlin wohnen, aber unsichtbar sind, am Rand der Gesellschaft in einem Paralleluniversum von Kleinkriminellen und Ausgestoßenen leben.“¹¹ Man sollte aber nicht vergessen, dass Francis, obwohl er ähnlich wie Franz in einem kleinkriminellen Milieu unterwegs ist, außerdem Flüchtling ist. Als Flüchtling im 21. Jahrhundert gehört er zu einer Gruppe, deren Position in der Gesellschaft nicht nur durch ihren sozialen, sondern durch ihren ethnischen Hintergrund bestimmt ist. Während sich Franz als Mann aus einfachen Verhältnissen mit der unsicheren politischen Szene Ende der 1920er Jahren konfrontieren muss, kämpft Francis ums Überleben. Biberkopfs Heimat ist Deutschland, Deutsch ist seine Muttersprache. Er kennt Berlin und hat hier ein Netz von Kontakten. Seine Determiniertheit¹² steht außer Frage, in dem Sinne, dass die Leser im Laufe der Handlung seinen stets erfolglosen Bemühungen um ein anständiges Leben verfolgen können und die Figur deshalb als ein „in seiner Entscheidungsfreiheit eingeschränktes [...] Wesen“¹³ erscheint. Als Mitglied der Berliner Verbrechenwelt mit seiner kriminellen Vergangenheit bzw. mit seinen Freunden und Bekannten, die sich aus der Illegalität nicht befreien können, hat Franz keine realen Chancen auf ein ehrenhaftes Leben.

Die Schicksalsdeterminiertheit bei Francis sieht anders aus. Das Ziel aber ist dasselbe: „[V]om Leben mehr zu verlangen als das Butterbrot“.¹⁴ Es geht darum, sowohl materielle Werte als auch Respekt und Anerkennung zu erkämpfen. Fraglich ist, ob dies im Rahmen der Legalität möglich ist. Am Ende der Parabel werden beide Figuren an eine Grenze geführt, doch sie bekommen eine neue Möglichkeit. Aber auf Grund der unterschiedlichen sozialen Milieus und der unterschiedlichen Art der Determiniertheit sieht der Weg, der zu dem Endpunkt führt, im Film anders als in der Buchvorlage aus. Die Grundlage für diesen Unterschied bildet die besondere Identitätsfrage bei Francis, die in der Romanvorlage nicht präsent ist.

¹¹ BURG-QURBANI 2020.

¹² Vgl. WEBER 2020.

¹³ WEBER 2020.

¹⁴ DÖBLIN 1980. 10.

Die Identitätsfrage im Film

Bekanntlich erleidet Franz im Roman drei Schicksalsschläge. Sie haben das Potential, Franz endlich die Augen zu öffnen.¹⁵ Diese drei Schicksalsschläge leiten auch die Handlung des Filmes, aber meiner Ansicht nach gibt es drei weitere Wendepunkte im Film, die die Charakterentwicklung von Francis wesentlich beeinflussen, und zwar in einer eher negativen Weise. Weiterhin muss Francis drei Entscheidungen treffen, die alle in Verbindung mit seiner Identität stehen. Qurbani verändert Biberkopfs ursprüngliche Herkunft und damit bringt er den Problemkomplex Rasse ins Spiel: „Als Hinweiszeichen taucht im Film die Identitätsfrage, genauer die Geste des Identitätsverlusts und der Identitätswegnahme, beziehungsweise der unglaubliche Druck der Normalisierung (d.h. weiß werden) auf [...]“¹⁶ Das Thema Ethnie verleiht der Geschichte neue Bedeutungsschichten, die im Roman nicht präsent sind. Eine dieser Schichten betrifft Francis' Verhältnis zu seiner eigenen Identität, die sich im Laufe der Handlung dynamisch entwickelt.

Am Anfang des Filmes erfährt man, dass Herkunft für Francis wichtig ist und obwohl er in einer untergeordneten Position in Reinholds und Pums illegalen Geschäfte verstrickt ist, toleriert er ihr diskriminierendes und rassistisches Verhalten nicht. Am Anfang dieser Geschichte, die vom Verfall der Identität erzählt, steht also eine gewisse Stabilität. Die Umstände sind jedoch nicht einfach. Als Francis in Deutschland ankommt, besitzt er nichts. Er ist finanziell mittellos. An einer späteren Stelle im Film erinnert sich Francis: „When I arrived in Germany, I had nothing. I was alone. I had no apartment, I had no job. I had no hope.“¹⁷ Obwohl er dies nicht eindeutig zum Ausdruck bringt, könnte man sagen, dass sein einziger Wert, den er am Anfang besitzt, der Respekt gegenüber sich selbst ist. Deswegen ist es folgerichtig, dass, als Pums ihn das ersten Mal Gorilla nennt,¹⁸ begehrt Fran-

¹⁵ Vgl. DÖBLIN 1980. 674.

¹⁶ „Jelzészterűen megjelenik a filmben az identitáskérdés, pontosabban az identitáselvesztés és -elvétel gesztusa, a normalizálódás (értsd: a fehérré válás) lehetetlen kényszere [...]” – DOMBAI 2020. (Übersetzung der Verfasserin)

¹⁷ QURBANI 2020. 02:07:44–02:07:53.

¹⁸ Vgl. QURBANI 2020. 00:43:55.

cis auf: „Ich bin kein Gorilla! Speak to this man!“¹⁹ In dieser Situation stellt Qurbani Francis vor eine folgenreiche Entscheidung: Will er den Respekt gegenüber sich selbst beibehalten oder wählt er lieber den von Dombai suggerierten Weg der „Normalisierung“?²⁰ Francis schützt seine Identität und lässt sich nicht rassistisch beschimpfen, obwohl ihm wahrscheinlich bewusst ist, dass er auf Grund einer solch klaren Positionierung sowohl seinen Job als auch seinen Aufenthalt in Deutschland riskiert. Er absolviert also den ersten Teil der ihm von Qurbanis auferlegten Prüfung und stellt seine Identität über Akkulturation.

Hiernach beginnt allerdings bereits ein Zerfall der Identität. Fast unmittelbar nach der Szene, in der Pums Francis einen Gorilla nennt, kommt es zu einem Wendepunkt. Reinhold organisiert eine Party mit zwei Prostituierten, die auf die Idee kommen, Francis einen neuen Namen zu geben.²¹ Yoshi Heimraths Kamera beginnt in diesem Moment seine Kreisfahrt:²² Francis, naiv und ängstlich, steht in der Mitte, während die anderen Figuren ihn umringen. Dieses Bild könnte auch eine biblische Konnotation haben: Francis repräsentiert eine Art Unschuld oder Sündenlosigkeit (obwohl man weiß, dass er nicht unschuldig ist) und die anderen Charaktere bewegen sich wie Schlangen um ihn herum. Die Verführung von Adam und Eva im Paradies taucht auch in der Romanvorlage als religiöses Motiv auf: Im Prolog des Buches benutzt Döblin die Geschichte als eine Vorausdeutung.²³ Es geht um den Schwur, sich künftig nicht schuldig zu machen. Francis schwört denn auch, dass er nach der Haft in Tegel ein anständiges Leben führen wird, aber er kann sein Wort nicht halten: Berlin besiegt ihn. Mit der Bewegung der Figuren und der kontinuierlichen 360°-Fahrt um die Hauptfigur kreierte Heimrath klaustrophobische Eindrücke: Francis kann, so suggeriert die Kamerafahrt, die Verführung durch das Böse nicht abwehren.

Ein weiteres christliches Symbol in dieser Szene ist Francis' „Taufe“ durch Reinhold. Die Figur Reinhold figuriert in dieser Szene und im Film überhaupt als eine Art Teufel. Döblin verwendet ebenfalls verschiedene ne-

¹⁹ QURBANI 2020. 00:44:05–00:44:07.

²⁰ DOMBAI 2020.

²¹ Vgl. QURBANI 2020. 00:47:47–00:48:06.

²² Vgl. KEUTZER ET AL. 2014. 21

²³ Vgl. MATZKOWSKI 2007. 57.

gative Motive, die alle auf Reinhold hinweisen. Die zwei wichtigsten dieser Symbole sind der Schnitter und das schwarze Wasser, die stets in Verbindung mit Reinholds Charakter auftauchen. Mit diesen Bildern wird betont, dass Reinhold „mit etwas Drohendem, etwas Gefährlichem [zu] vergleichen“²⁴ ist. Bernsmeier nennt Reinhold einen „personifizierten Dämon.“²⁵

Im Christentum hat die Taufe einer Person die symbolische Bedeutung der Annahme der Religion und von Christus im eigenen Leben bzw. des Eintrittes in eine neue Gemeinschaft.²⁶ Im Film wird Francis auch einen Eintritt in eine neue Gemeinschaft zuteil, aber anstatt eines Priesters wird er von einem „Dämon“²⁷ getauft. Hier hat Francis die Möglichkeit, das Angebot des Teufels abzulehnen, er trifft aber eine andere Entscheidung und er scheint glücklich, in diese Gruppe der Bösen aufgenommen zu werden. Dieser Prozess kann auch aus einem anthropologischen Aspekt betrachtet werden: Nach Szakolczai, kann man einen Übergang zwischen zwei stabilen Punkten im Leben (beispielweise zwischen Kindheit und Erwachsensein) als Liminalität beschreiben.²⁸ Diese Übergangsphase enthält meistens eine Probe, die man bestehen muss, damit man in die nächste Phase eintreten kann.²⁹ Obwohl man nicht genau bestimmen kann, ob Francis in seiner Vergangenheit irgendwann einen stabilen Punkt hatte, ist ganz eindeutig, dass er im Laufe des Filmes nach einem solchen stabilen Punkt sucht. Durch den Eintritt in die deutsche Gesellschaft hofft er, dass er diesen stabilen Punkt erreichen kann. Reinhold gibt vor, dass Francis für diesen Eintritt der Taufritus vollzogen werden muss.

Eine andere Schicht in dieser Szene ist die schon erwähnte Identitätsfrage im Sinne von Rasse. Als die Gruppe über die potentiellen Namen nachdenkt, empfiehlt eine der Frauen „etwas Stabiles, Deutsches“³⁰ was eigentlich mit einer totalen Akkulturation gleichbedeutend wäre. Die andere Frau

²⁴ LAPAUW 2009. 96.

²⁵ BERNSMEIER 2008. 23.

²⁶ Vgl. KORÁNYI 2004. 48–50.

²⁷ BERNSMEIER 2008. 23.

²⁸ Vgl. SZAKOLCZAI 2015. 10.

²⁹ Vgl. SZAKOLCZAI 2015. 10

³⁰ QURBANI 2020. 00:48:07–00:48:08.

denkt, dass der neue Name ein „bisschen was Exotisches“³¹ haben sollte: Die Aussage degradiert Francis zu einem merkwürdigen Objekt. Qurbani arbeitet in seinem Film mit solchen Inszenierungen von Degradierung. Dabei spielt er immer wieder sexuelle und physische Stereotypen über Menschen mit schwarzer Hautfarbe ein,³² die den Zuschauern einen Einblick in weiß-europäische Denkmuster geben. Beispielweise gibt es am Anfang des 1. Teils eine fast eine Minute dauernde Szene, in der die Zuschauer Francis beim Duschen beobachten können.³³ Die Kamera eröffnet die Szene hinter einer Wand und dann kommt eine nahe Einstellung,³⁴ bei der Francis' Körper zu sehen ist. Die Einstellung der Kamera suggeriert eine Art Lauern: Die Zuschauer sehen etwas, was sie nicht sehen sollten, vielleicht schämen sie sich, dass sie es sehen und reflektieren über die ambivalenten Gefühle des „zimperlichen weißen Mittelsand[es]“³⁵ gegenüber dem Exoten.

Zurück zur Taufszene: Am Ende dieser Szene gibt Reinhold Francis den Namen Franz, den die Hauptfigur akzeptiert: Damit beginnt sein Weg der „Normalisierung“.³⁶ Der letzte Teil der Prüfung beschließt den Identitätszerfall: Komplette Akkulturation, Verlust des Selbstrespekts. Im 4. Teil des Filmes hat Francis bereits eine stabile Position in der Kolonne und besitzt alle materiellen Werte, von denen er früher nur träumen konnte: „I can say... I am the German dream! I make my own money. I drive a German car. I have a German woman. I even have a German name! [...] Ich bin Deutschland!“³⁷ In seinem Monolog redet Francis andere Flüchtlinge an, und zwar auf ähnliche Weise wie es Reinhold am Anfang getan hat. Die zwei Figuren wechseln ihre Rolle symbolisch: In dieser Szene ist Reinhold still und er sieht nur Francis aus dem Hintergrund wie eine Art Mentor an. Er weiß nun, dass der Teufel Francis' Seele besiegt hat. Aus einem Ausgebeuteten ist er selbst ein Ausbeuter geworden – er trägt eine rote Jacke, die symbolische Farbe

³¹ QURBANI 2020. 00:48:15.

³² Vgl. DOMBAI 2020.

³³ Vgl. QURBANI 2020. 00:05:39–00:06:16.

³⁴ Vgl. KEUTZER ET AL. 2014. 12.

³⁵ Vgl. „[...] finomkodó fehér középosztály [...]“ – DOMBAI 2020. (Übersetzung der Verfasserin)

³⁶ DOMBAI 2020.

³⁷ QURBANI 2020. 02:07:58–02:08:45.

des Bösen. Er nutzt das Vertrauen der anderen Immigranten auf Grund der gemeinsamen Rasse und der gemeinsamen sozialen Schicht manipulierend aus, da er die hoffnungslose Situation dieser Menschen genau kennt. Er sagt: „You might be invisible for them, but not for me”,³⁸ reflektierend auf die eher von der Mehrheit vernachlässigte bzw. unterschätzte Randposition der Minderheiten. Interessanterweise bemerkt Francis auch, dass er „black, strong and fearless“³⁹ ist, anscheinend impliziert er damit, dass er trotz des Akzeptierens der neuen Kultur immer noch ein starkes Identitätsbewusstsein hat. Die Validität seiner Aussage geht verloren, als er in der nächsten Szene in Evas Night-Club ankommt. Ottu bringt Francis und den anderen die Kostüme, die Reinhold geschickt hat und Francis bekommt ein Gorilla-Kostüm. Hier bietet Qurbani seiner Hauptfigur eine letzte Möglichkeit, seine Identität gegen den Tauglichkeitsdruck und die Akkulturation zu schützen. Wenn er das Kostüm ablehnt, riskiert er die schon erwähnten materiellen Werte, die er durch harte Arbeit erworben hat, aber er gewinnt den Selbstrespekt zurück, den er am Anfang hatte. Wenn er das Kostüm akzeptiert, dann akzeptiert er das von Reinhold verkündete entwürdigende Urteil: Wenn er ein Teil Deutschlands werden möchte, ist der einzige Weg dahin, sich Reinhold und der weiß-europäischen Mehrheit unterzuordnen.

Unter den Hauptfiguren spielt Eva in Bezug auf Francis' Identität eine besondere Rolle. Sie scheint die einzige Figur zu sein, die die Herausforderungen, mit denen er sich als schwarzer Immigrant konfrontiert sieht, wirklich versteht, da sie auch eine Art Isolation in Deutschland erfährt, obwohl sie fast völlig in der deutschen Kultur integriert ist.⁴⁰ Deswegen ist es von einiger Bedeutung, dass sie Reinholds Kostümidée ablehnt: In dieser Szene funktioniert Eva wie Francis' Gewissen und sie weist ihn auf die Folgen hin, die seine Entscheidung haben könnte. Trotz Evas Warnung wählt Francis das Kostüm, ohne viel nachzudenken: Es scheint so, als ob er die Wichtigkeit seiner Entscheidung nicht verstehen würde oder nicht verstehen möchte. Als Reinhold in der gleichen Szene in eine Kolonialherrenkluft schlüpft, ist dies nicht nur eine Hinweis auf die rassistische und ausbeuterische Natur der deutschen

³⁸ QURBANI 2020. 02:08:26–02:08:29.

³⁹ QURBANI 2020. 02:08:38–02:08:42.

⁴⁰ QURBANI 2020. 00:58:33–00:58:47.

Kolonialvergangenheit,⁴¹ sondern schließt Francis' Identitätsverlust ab. Die Rolle, die er nun innehat, hat nichts mehr mit seiner ursprünglichen Identität zu tun. Er ist ein Teil der weißen Herrschaftsgesellschaft geworden. Reinhold hat Francis' Identitätsbewusstsein erfolgreich ausgelöscht.

Francis als Monster

Aufgrund der Identitätsproblematik bietet sich die Möglichkeit einer tieferen Analyse seiner Integration bzw. seiner Platzfindung in der Gesellschaft an. Hier könnte die Monster-Theorie besonders nützlich sein, damit ich die gesellschaftliche Position von Francis ausführlicher vorstellen kann. In dem vorigen Kapitel habe ich dargestellt, dass beide Biberkopf-Figuren Außen-seiter in ihrer Gesellschaft sind – obwohl das Maß ihres Ausengeschlossen-seins unterschiedlich ist.

Weil Schmitz-Emans den Begriff des Monsters in einem historischen Kontext situiert, kann man sofort einen Monster-Aspekt bei Francis finden: Die damaligen Reiseberichte haben oft über „exotische Völker“⁴² geschrieben, deren Kultur und Normalität anders als die europäische Tradition waren. Diese Berichte sind aber aus einer eher eurozentrischen Perspektive verfasst, d.h., dass die Menschen ferner Kulturen als Sensationen und Objekte behandelt wurden, deren Eigenschaften oft als tierisch bezeichnet wurden. Laut Toggweiler wurden schwarze Menschen (wie Juden) in der Vergangenheit häufig nicht als „richtig[e] Mensch[en]“⁴³ wahrgenommen. Er schreibt: „[Die Charakterisierung von Schwarzafrikanern] stigmatisier[t] sie als Antipoden und verbann[t] sie nach ausserhalb der Humanität.“⁴⁴ Das ergänzt Dombais Beobachtung,⁴⁵ deren Rezension erläutert, wie Flüchtlinge, besonders schwarze Migranten nicht als Menschen oder nicht als gleichwertige Menschen behandelt werden: „Der Film arbeitet aber sorgfältig darauf hin, dass Francis vom Anfang an immer mehr als Kraftquelle, als massiver

⁴¹ Vgl. MORGENSTERN 2018.

⁴² SCHMITZ-EMANS 2013.

⁴³ TOGGWEILER 2013. 26.

⁴⁴ TOGGWEILER 2013. 26.

⁴⁵ Vgl. DOMBAI 2020.

Fleischklumpen, bzw. als junger, kraftstrotzender Körper von den Zuschauern betrachtet wird, damit man seine (wirtschaftliche) Potenziale von seinem Namen bzw. von seiner Persönlichkeit trennt.⁴⁶ Exot zu sein – nach Dombai – bedeutet nicht nur in einem bestimmten historischen Kontext platziert zu sein, sondern auch in eine aktuelle Monster-Position gedrängt zu werden. Es sei an der Stelle noch einmal betont, dass dieser Aspekt in der Romanvorlage nicht vorkommt, da Franz Deutscher bzw. heimisch in Berlin ist: In diesem Sinne wird er nicht zum Monster.

In der Geschichte, um 18. Jahrhundert wurde der Vorstellung von einem Verbrecher mit dem Begriff des Monsters verknüpft.⁴⁷ Laut Schmitz-Emans bedeutet Verbrechersein „eine degenerative Abweichung von der Norm.“⁴⁸ Wie sie den italienischen Kriminologen Cesare Lombroso paraphrasiert, so sind Verbrecher „lebende Anachronismen, auf ihre Gesellschaft nicht abgestimmt.“⁴⁹ Das deutet an, dass Kriminelle fast nie die Möglichkeit haben sich in die Gesellschaft zu integrieren, weil sie unabänderlich nicht zu den Normalen gehören. Hier kann aber die Frage auftauchen: Warum? Lombroso formuliert die These, dass geborene Verbrecher einen unabänderlichen Typus verkörpern.⁵⁰ Man kann demnach das Verbrechersein nicht loswerden, da es mit seinem Schicksal verknüpft ist: Diese Deutung unterstützt die Idee der Determiniertheit im vorigen Kapitel, also die Idee, dass sowohl Francis als auch Franz im Laufe der Biberkopfgeschichte nie wirklich die Möglichkeit hatten, irgendetwas in ihrem Leben zu verändern: Beide müssen sterben und wiedergeboren werden, damit sie das Urteil über ihr Leben hinter sich lassen können.

In ihrem Rückblick auf die verschiedenen Deutungen des Monsters erwähnt Schmitz-Emans einen neuen Aspekt: „Wahnsinnige“ Menschen als Monster. Nach Schmitz-Emans gibt es einen ständigen Vergleich zwi-

⁴⁶ „A film azonban gondosan tesz róla, hogy már a kezdetektől minél inkább erőforrásként, masszív hústömegként, fiatal, fizikai erőtől duzzadó testként tekintünk rá, ezt a (gazdasági) potenciált pedig válasszuk le névről és személyiségről.” – DOMBAI 2020. (Übersetzung der Verfasserin)

⁴⁷ Zitiert nach STRASSER 1984; SCHMITZ-EMANS 2013.

⁴⁸ SCHMITZ-EMANS 2013.

⁴⁹ SCHMITZ-EMANS 2013.

⁵⁰ SCHMITZ-EMANS 2013.

schen Wahnsinn und Monster seit dem 18. Jahrhundert.⁵¹ Psychologische Probleme werden oft stigmatisiert, deswegen könne es nicht überraschen, wenn diejenigen, die seelische Schwierigkeiten haben, als Außenseiter der Gesellschaft behandelt werden. Sowohl Franz auch Francis haben ihre eigenen Traumata, die mit ihrer Vergangenheit verknüpft sind. Wenn man die Geschichten der beiden Männer analysiert, kann man zu dem Schluss kommen, dass sie immer noch an den Lasten der Vergangenheit zu tragen haben. Diese Vergangenheit bleibt aber sowohl im Buch als auch im Film verborgen: Obwohl man weiß, dass Franz im Ersten Weltkrieg Soldat war bzw. vier Jahre im Gefängnis gesessen hat, und man weiß, dass Francis aus seiner Heimat fliehen musste, kennt man ihre Erfahrungen und Erlebnisse doch nicht genau. Die Figuren reflektieren fast nie darüber, was mit ihnen in ihrer Vergangenheit passiert ist und wie diese Ereignisse sie beeinflusst haben. Wenn es doch Reflexionen über ihre Vergangenheit gibt, werden nur die Ereignisse der jüngsten Vergangenheit erwähnt. Man sieht, wie die Erinnerungen an Idas Mord Francis verfolgen, und man kann auch lesen, wie Franz glaubt und sagt, dass er unschuldig ist. Die Darstellungen der Traumata bleiben eher vage: Man hat keine Möglichkeit zum tieferen Kennenlernen beider Männer. Francis beispielweise, wie die Wassermänner bei Heinrich von Kleist,⁵² kommt über das Meer in Deutschland an,⁵³ was man auch so lesen kann, dass hier jemand ankommt, der keinen wirklichen Ursprung hat oder dass seine Vergangenheit geheim bleibt. Ähnlich den Wassermännern ist also sein Ursprung unbekannt. Außerdem zwingen ihn die Menschen seiner neuen Gemeinschaft zur Integration, was aber nie völlig geschehen kann oder zu völligem Identitätslust bzw. völliger Akkulturation führen würde. Meiner Meinung nach verstärken diese Geheimnisse die Monster-Position: Weil wir sie nie völlig kennenlernen, werden sie nie zu den „Eigenen“ gehören, sondern bleiben „Fremde“.⁵⁴

Interessant ist in diesem Zusammenhang zu erwähnen, dass Menschen mit psychologischen Problemen in dieser Zeit als Zwischenwesen⁵⁵ ange-

⁵¹ SCHMITZ-EMANS 2013.

⁵² Vgl. KLEIST 1978. 369–371.

⁵³ Vgl. QURBANI 2020. 00:03:07–00:03:58.

⁵⁴ Vgl. TOGGWEILER 2013. 4.

⁵⁵ Vgl. SCHMITZ-EMANS 2013.

schaut werden bzw. „scheint der Wahnsinn den Menschen doch zum Tier zu machen.“⁵⁶ Das Tierische in dem Menschen kann also auch als eine Art Monster-Faktor gelten. Nicht nur im Buch, sondern auch im Film taucht ein Tier auf, das eine symbolische Verbindung zu der Hauptfigur hat: der Stier. Im Roman beschreibt Döblin die Schlacht von „ein[em] groß[en] weiß[en] Stier“;⁵⁷ dessen Tod auf die tragische Endung der Schicksalsschläge hinweist.⁵⁸ Qurbani benutzt auf ähnliche Weise das Stiermotiv und stellt das Tier in Zusammenhang mit Francis' Psyche. Es scheint so, als ob dieser Stier die tierische Seite von Francis repräsentieren würde: Die Seite, die Ida umgebracht hat; die Seite, die Mieze geschlagen hat; und die Seite, die ihm es nicht erlaubt, das gewünschte Leben zu erreichen. Als Francis zum Beispiel nach dem ersten Schicksalsschlag mit Ottu streitet, taucht das Bild des bösen Stiers auf, bevor er Ottu schlägt.⁵⁹ Man sollte auch Lombrosos These nicht vergessen, die das Verbrechersein mit der Determiniertheit erklärt. Er sagt auch, dass dieser Kriminellenstatus auch mit einer Art tierischer Seite des Menschen gleich sein könnte: Als die Hauptfigur also für Anständigkeit kämpft, kämpft er gegen den tierischen Teil seiner Seele: Gegen das Monster in sich selbst.

Zusammenfassende Gedanken

Am Anfang des Romans *Berlin Alexanderplatz* sagt Alfred Döblin: „Dies zu betrachten und zu hören wird sich für viele lohnen, die wie Franz Biberkopf in einer Menschenhaut wohnen und denen es passiert wie diesem Franz Biberkopf, nämlich vom Leben mehr zu verlangen als das Butterbrot.“⁶⁰ Der Autor präsentiert seinen Lesern eine Parabel, die durch die Darstellung der Geschichte eines einfachen Arbeiters die Tiefe und die Höhe des Lebens in der Weimarer Republik vorstellen möchte. Das Zitat deutet an, dass alle gegen Biberkopf ausgetauscht werden könnten: Alle könnten dieselben

⁵⁶ SCHMITZ-EMANS 2013.

⁵⁷ DÖBLIN 1980. 200.

⁵⁸ Vgl. BERNSMEIER 2008. 11.

⁵⁹ Vgl. QURBANI 2020. 00:21:19–00:21:34.

⁶⁰ DÖBLIN 1980. 10.

Schicksalsschläge erleiden und von so einer Großstadt wie Berlin besiegt werden. Ist es aber wirklich so?

Burhan Qurbani hat die Handlung in das moderne Berlin versetzt und hat eine neue Biberkopf-Version geschaffen – eine, die sich deutlich von dem Vorgänger entfernt. Nun hat man es mit einem schwarzafrikanischen Flüchtling aus Bissau zu tun. Dass ein weißer Arbeiter der 1920er Jahre und ein Flüchtling gut hundert Jahre später das gleiche Schicksal erleiden, scheint zunächst unglaublich. Aber Qurbani beweist seinen Zuschauern, dass dies doch möglich ist: Alle, „die in einer Menschenhaut wohnen“,⁶¹ können trotz unterschiedlicher Ethnie oder Herkunft in ähnlicher Weise leiden, kämpfen und lieben. Franz Biberkopfs Refigurierung als Francis B. bleibt dabei nicht vage oder allgemein. Qurbani reflektiert in seinem Film über die Unterschiede zwischen den beiden Männern. Dabei spielt die Frage nach der Identität eine besondere Rolle, die im Roman nicht vorkommt, da sich bei Biberkopf die Frage der Herkunft so nicht stellt. Mit den besonderen Schicksalsschlägen – die aus dem Identitätsverlust resultieren – fügt Qurbani der Handlung eine neue Dimension hinzu, ohne mit der ursprünglichen Romanhandlung in Widerspruch zu geraten. Die Modernisierung der Geschichte in Bezug auf die Hauptfigur ist also angemessen: Ohne diese Reflexion über Ethnizität und Herkunft würde der Film seine Authentizität verlieren.

In Verbindung mit der Frage der Identität ist der Aspekt des Monströsen von besonderer Bedeutung. Das Außenseitertum verbindet Franz und Francis. Im Laufe der Biberkopfgeschichte sieht man, wie diese „Zwischenwesen“ um eine Position in der Normalität kämpfen. Fraglich ist aber, ob Monster irgendwann „Menschen“ werden und Akzeptanz in der Gesellschaft gewinnen können. Ähnlich wie Franz Biberkopf, dem „ehemalige[n] Zement- und Transportarbeiter“⁶² kämpft also Francis B., der „Menschenschlepper, Schwarzarbeiter, Drogenhändler, Zuhälter und Einbrecher“⁶³ gegen seinen inneren Dämon – Berlin besiegt sie aber alle.

⁶¹ DÖBLIN 1980. 10.

⁶² DÖBLIN 1980. 9.

⁶³ QURBANI 2020. 02:53:41–02:53:51.

Literaturverzeichnis

- BERNSMEIER 2008 BERNSMEIER, Helmut: Lektüreschlüssel für Schüler: Alfred Döblin: Berlin Alexanderplatz. Stuttgart, 2008.
- BUNZEL 2011 BUNZEL, Wolfgang: Einführung in die Literatur des Naturalismus. 2. Aufl. Darmstadt, 2011.
- BURG–QURBANI
2020 BURG, Susanne – QURBANI, Burhan: „Das erste, was jemand auf der Flucht verliert, ist die Würde“. Deutschlandfunk Kultur. (2020). <https://www.deutschlandfunkkultur.de/regisseur-qurbani-ueber-berlin-alexanderplatz-das-erste-was-100.html> (abgerufen am 11. 04. 2022).
- DOMBAI 2020 DOMBAI, Dóra: Nincs megváltás. Prae. (2020). <https://www.prae.hu/article/11772-nincs-megvaltas/> (abgerufen am 11. 04. 2022).
- DÖBLIN 1980 DÖBLIN, Alfred: Berlin Alexanderplatz: Die Geschichte vom Franz Biberkopf. Überarbeit. Aufl. Berlin, 1980.
- KEUTZER ET AL.
2014 KEUTZER, Oliver – Sebastian LAUTZER – Claudia MEHLINGER – Peter MOORMANN: Filmanalyse. Mainz, 2014.
- KLEIST 1978 KLEIST, Heinrich von: Werke und Briefe in vier Bänden. 3. Band, Berlin, 1978.
- KORÁNYI 2004 KORÁNYI, András: A keresztség. In: Ablaknyitás. Hrsg.v. SZABÓ, Lajos. Bp., 2004. 48–50.
- LAPAUW 2009 LAPAUW, Linde: Berlin Alexanderplatz: Modernistisches Großstadtepos oder homoerotische Love-Story? Ein formaler und inhaltlicher Vergleich zwischen Döblins Roman und Fassbinders Film. Gent, 2009.
- MATZKOWSKI 2007 MATZKOWSKI, Bernd: Königs Erläuterungen und Materialien: Alfred Döblin: Berlin Alexanderplatz. 3. Aufl. Hollfeld, 2007.
- MORGENSTERN 2018 MORGENSTERN, Ulf: Die nächste große Debatte? Über die neue Relevanz der deutschen Kolonialgeschichte. Die Politische Meinung 551. (2018) 99–103.
- QURBANI 2020 QURBANI, Burhan: Berlin Alexanderplatz [Film] Deutschland, Niederlande, 2020.
- SCHMITZ-EMANS
2013 SCHMITZ-EMANS, Monika: Monster: Eine Einführung. Aus Politik und Zeitgeschichte 52. (2013) 11–17.
- SCHWIMMER 1973 SCHWIMMER, Helmut: Alfred Döblin: Berlin Alexanderplatz / Interpretation von Helmut Schwimmer. München, 1973.
- SZAKOLCZAI 2015 SZAKOLCZAI, Árpád: Marginalitás és liminalitás. Státuszon kívüli helyzetek és ártértékelésük. Regio 23. (2015) 6–29.

-
- STRASSER 1984 STRASSER, Peter: Verbrechermenschen. Zur kriminalwissenschaftlichen Erzeugung des Bösen, Frankfurt a. M., 1984.
- TAINÉ 1863 TAINÉ, Hyppolite: Histoire de la littérature anglaise, Bd. 1. Paris, 1863.
- TOGGWEILER 2013 TOGGWEILER, Michael: Kleine Phänomenologie der Monster. 2. Aufl. Bern, 2013.
- WEBER 2020 WEBER, Elena: Naturalismus Epoche: Wissenschaft trifft Literatur (1880–1900): Naturwissenschaft, Wahrheitsanspruch und hässliche Realität, abi.unicum, 2020. <https://abi.unicum.de/abitur/abitur-lernen/naturalismus-epoche> (abgerufen am 20. 07. 2022).

TÖRTÉNETTUDOMÁNY
ÉS NEVELÉSTÖRTÉNET

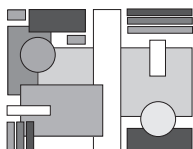

HODÁSZ KATA

„Ezek a feladatok nem mindennapiak,
ezek rendkívül nehéz feladatok.”

*Pillanatképek a pécsi Állami Gyógypedagógiai Iskola
történetéből (1946–1955)**

“These tasks are not ordinary; these are extremely difficult tasks.”

Snapshots from the History of the State School of Special Education in Pécs
(1946–1955)

This Paper tells us about the History of the State School of Special Education in Pécs, the establishment and circumstances of the institution between 1946 and 1955. In these times the school was operating at Egyetem street and inside the walls had the upbringing and education of mentally retarded children. The search – as yet unknown documents based on archival sources – aimed for detecting the whole history of the State School of Special Education (from 1955), and Special Educational Boarding School from Pécs (1946-1966), especially its first 10 remarkable years of functioning. The search is mainly based on primer sources, that can be found at the Hungarian National Archival from Baranya County. As processing the literature, I used the traditionary understanding way beside analysing the sources, the documents and the specialized literature. As a result, we can be assured, that the school was a high-standard educational institution despite of its unequipped infrastructure, the appearance of the soviet ideologies and the constant present of politics. The remaining sources tell us that the upbringing and the education were outstanding. The teachers of the institute were excellent educators in their field, and the school does worth considering and deserves a place in the History of pedagogy.

Keywords: history of Pécs, special education in Hungary, educational science, history of education

* A tanulmány a Pécsi Tudományegyetem Kriszbacher Ildikó Tehetséggondozó Program 2022/2023. tanévi támogatásával készült.

Bevezetés

A hazai neveléstudomány fokozott érzékenységgel vizsgálja a második világháborút követő évek pedagógiai sajátosságait. A rendszerváltó időkben, majd a rendszerváltást követően a neveléstudomány számos képviselője kitüntetett figyelemmel tanulmányozta az 1945-től kezdődő időszakot.¹ Az oktatáskutatók – a változó társadalmi és politikai időszakban – lehetőséget találtak arra, hogy politikai és ideológiai kötöttségek nélkül dolgozzák fel a neveléstörténet ezen időszakát, melyről az 1980-as évek hazai neveléstörténeti tudása még sok szempontból hiányos volt.²

A pécsi Állami Gyógypedagógiai Iskola 1946–1954 között enyhe értelmi fogyatékossgal élő gyermekek nevelését látta el az Egyetem Utcai Állami Elemi Népiskola épületének alagsorában, az Ágoston téri, Belvárosi, Egyetem utcai, Fiume utcai iskolában, és kihelyezett, többszörösen osztatlan, nagy létszámú osztályokban Pécsbányatelepen, Gyárvarosban, Mecsekszalacson. Az iskola 1954 szeptemberétől a Kulich Gyula (ma Papnövelde) utca 1. szám alá költözött, majd az 1955 szeptemberétől kezdődő tanévtől bentlakásos Gyógypedagógiai Nevelőintézetként működött.³ A kutatás – eddig feltáratlan intézményi dokumentumok, levéltári források alapján – célul tűzte a pécsi Állami Gyógypedagógiai Iskola, majd (1955-től) Gyógypedagógiai Nevelőintézet 1946–1966 közötti történetének feltárását, melynek első jelentős szakaszát, 10 év történetét járja körül ezen tanulmány.

A vizsgált években a gyógypedagógia területén (szintén) kevés alkalom nyílt a pedagógiai pluralizmusra, a szakemberek munkáját kényszerű kompromisszumkésztség jellemezte. Mindezek és az infrastrukturális lehetőségek korlátozottsága ellenére a fennmaradt források a pécsi Állami Gyógypedagógiai Iskola pedagógusainak színvonalas munkájáról, a nevelés-oktatás kiemelkedő jellegéről árulkodnak. Az intézmény tanárai szaktudásuk, elhivatottságuk tekintetében kiváló pedagógusok voltak, a vizsgált intézmény unikális jellegénél fogva a (gyógy)pedagógia-történetben helyet és figyelmet érdemel.

¹ Pl. KNAUSZ 1985; MIHÁLY 1988; MÉSZÁROS 1989; KARDOS 2003.

² GOLNHOFER 2004.

³ HOFFMANN 2010.

A kutatás forrásai és módszerei

A kutatás során elsősorban primer forrásokkal dolgoztam, melyek legfontosabb lelőhelye a Magyar Nemzeti Levéltár Baranya Vármegyei Levéltára volt. A levéltári kutatás során a „*Pécsi Állami Gyógypedagógiai Gimnázium iratait (1946–1966)*”⁴ vizsgáltam. Az iratanyagok 24 dobozban sorakoznak, melyből a kutatás során – az intézménytörténet első szakaszának feltárásakor – négy doboz került feldolgozásra. Különösen a jegyzőkönyvek, szakfelügyelői jelentések, valamint a pedagógusok feljegyzései járultak hozzá ahhoz, hogy mélyebb betekintést nyerjek az iskola nevelő-oktató munkájának minden napjaiba, a pedagógusok szemléletébe.

A korabeli helyi sajtó áttekintésével megállapításokat tehetünk arra vonatkozólag, hogy a pécsi Állami Gyógypedagógiai Iskola alakulásának és működésének idején milyen kép élt az olvasók körében az intézményről. A sajtóforrások következtetni engednek arra, hogy mit ismerhetett egy átlagos újságolvasó a (gyógy)pedagógiáról, az iskolában folyó munkáról. E kérdés azért is számottevő, mivel a hazai gyógypedagógiai intézményrendszer ezekben az években viszonylag zárt világot képezett. A sajtóforrásokat tekintve mindenekelőtt a *Dunántúli Napló* című pécsi napilap számolt be 1949 és 1954 között az iskola fontosabb történéseiről. A *Dunántúl* és a *Dunántúli Napló* korabeli lapszámainak teljeskörű áttekintéséhez az Arcanum Digitális Tudománytár⁵ és a Hungaricana Közgyűjteményi Portál⁶ adatbázisát használtam.

A kutatás során a felhasznált források feldolgozásánál a társadalomtudományos alapokon nyugvó történeti kutatások két nagy paradigmatis irányzatát követtem: a nagyobb társadalmi összefüggéseket, valamint a történeti mikrofolyamatok tanulmányozását helyeztem a figyelem fókuszába. Ennek megfelelően a hagyományos megértő módszert alkalmaztam. A választott kvalitatív kutatási módszerek alkalmazása, mint a forrás- és dokumentumelemzés, tartomelemzés lehetőséget adott a történések és a szövegek különböző jelentésrétegeinek vizsgálatára, a téma szisztematikus értelmezésére, elemzésére.

⁴ HU MNL Ba ML VIII. 63.

⁵ Arcanum Digitális Tudománytár <https://adt.arcanum.com/hu/> (2022. 06. 26.)

⁶ Hungaricana Közgyűjteményi Portál <https://www.hungaricana.hu/hu/> (2022. 08. 23.)

Az 1945–1955 közötti magyar gyógypedagógiai iskoláztatásról

A pécsi Állami Gyógypedagógiai Iskola alapítását megelőző években a tanköteles korú gyermekeknek – akik gyógypedagógiai segítséget igényeltek volna – csak igen szűk köre tudott eleget tenni tankötelezettségének. Azon gyermekek is kevesen voltak, akik ténylegesen sérülésspecifikus ellátásban részesültek. Az 1937/38. tanévben az értelmi fogyatékossgal élő gyermekek mindössze 14,5%-a járt gyógypedagógiai intézménybe, mely ebben az időben a speciális igények kielégítésének egyedüli lehetősége volt.⁷

Az 1945 utáni másfél évtized a „*gyógypedagógia hőskorának*” tekinthető.⁸ A háborúban a gyógypedagógiai intézmények jelentős része megsemmisült, a megmaradtak közül pedig többet katonai, politikai célokra lefoglaltak, az igazgatók egy részét leváltották. A gyógypedagógiai intézményrendszer újjászervezésében meghatározó személyiség volt Bárczi Gusztáv gyógypedagógus-orvos szakember, a Gyógypedagógiai Tanárképző Főiskola igazgatója. Szakember igazgatókkal és politikusokkal közösen küzdött az elhagyott és/vagy rossz szociális körülmények között nevelkedő, ellátatlan fogyatékossgal élő gyermekek sorsának megoldásáért. A lehetőségek azonban kedvezőtlennek bizonyultak. 1945 volt a magyar gyógypedagógia átmeneti éve, majd 1946 augusztusa után történt meg az intézményekben a munka megszervezése.⁹

Az iskolák államosítását kimondó 1948. évi XXXIII. törvény a gyógypedagógiai intézményeket is érzékenyen érintette, nagy veszteség érte a közvetlenül érdekelt közösséget. Hazánkban az 1950. évi párthatározat volt az, amely „*a szovjet közoktatáspolitikai és pedagógia elveinek és gyakorlatának átvételét, az iskolai tevékenység erőszakos politikai befolyásolását, átideologizálását tűzte ki célul.*”¹⁰ A gyógypedagógiai intézményrendszer konszolidálása az 1260-as számmal kezdődő, 1951-től életbe lépő rendeletssorozattal indult meg.¹¹

⁷ GORDOSNÉ SZABÓ 2000a; GORDOSNÉ SZABÓ 2004.

⁸ GORDOSNÉ SZABÓ 2004.

⁹ GÁL 2015.

¹⁰ GORDOSNÉ SZABÓ 2000b. 111.

¹¹ GORDOSNÉ SZABÓ 2000b; GORDOSNÉ SZABÓ 2004.

A gyógypedagógiai szakmai területet érintően jelentős változás az 1951. évi XV. törvény, amely kimondta, hogy a gyógypedagógiai intézetekbe, osztályokba csak olyan gyermek vehető fel, akiről a pedagógiai és orvosi vizsgálat megállapította, hogy „hiányos előmenetelük oka agyi sérülésből származó értelmi fogyatékoság.”¹² Ugyanezen rendelet szellemében készült „Az értelmi fogyatékosok nevelését-oktatását végző gyógypedagógiai intézmények (gyógypedagógiai nevelőintézet, gyógypedagógiai iskola, gyógypedagógiai osztály) tanterve” is 1952-ben.¹³ E tanterv szintén leszögezte, hogy csak a központi idegrendszer szervi bántalma következtében létrejött értelmi fogyatékoság lehet a beiskolázás alapja. Az agyi sérülés bizonyítása viszont az esetek egy részében nehézséget okozott. Emellett az elhanyagolt, nem megfelelő körülmények között élő gyermekek is beáramlottak az értelmi fogyatékosággal élő tanulók iskoláiba. Az ingerszegény környezet, az elégtelen szociokulturális és pszichoszociális feltételek ún. „fejlődési késleltetést” eredményezhetnek, ami hasonlíthat az értelmi fogyatékosághoz.¹⁴

Gyógypedagógiai intézménybe kizárólag a népiskolából kizárt gyermeket lehetett felvenni a vizsgált időszakban. A kizárás oka mindig valamilyen fejlődési zavar, „állandó sajátságos alkati” kellett legyen, melyhez lelki egyensúlyzavar kapcsolódott.¹⁵ Általános vélekedésnek számított, hogy ezeknek a gyermekeknek a mozgásából hiányzik az egészségesek által megszokott ritmus, a „mindennapi élet ritmusa” és aritmiásak voltak miatt előbb vagy utóbb a környezet számára „elviselhetetlenné” válnak. Bárczi Gusztáv és a kor embere is úgy tartotta, hogy a fogyatékosággal élő gyermekek az egészséges társaik számára elviselhetetlenek és emiatt el kell őket különíteni, hiszen „elkülönítésük az egészségesek védelmét jelenti”.¹⁶ Eszerint tehát a gyógypedagógiai intézmények az „egészségesek preventív intézményei” voltak az 1940-es, ’50-es években.¹⁷

1954. június 12-én a Magyar Tudományos Akadémia Pedagógiai Főbizottságának ankétján a Bárczi Gusztáv referátumából származó idézet tük-

¹² GORDOSNÉ SZABÓ 2000b. 111.

¹³ TANTERV 1952.

¹⁴ GÁL 2015.

¹⁵ BÁRCZI 1946. 7.

¹⁶ BÁRCZI 1946. 7.

¹⁷ BÁRCZI 1946. 7.

rözi, hogyan vélekedtek a szakemberek a Rákosi-korszakot megelőző gyógypedagógiáról és milyen változásokat észlelnek ehhez képest: „A gyógypedagógia a burzsoá korszakban kizárólag egy ugynevezett karitativ intézmény volt, amely az általános oktatásban részt nem vett gyermekekkel foglalkozott bizonyos mértékig, még pedig könyöradományok formájában. Ezt a karitativ jellegszerűséget a nép demokrácia kormánya megszüntette és ezt a problémát szocialista módon oldotta meg. A szocialista módon való megoldás annyit jelent, hogy a termelésből és a munkából különböző tragédiák folytán kizárt ember-anyagunkat is kötelesek vagyunk képesíteni a munka jogára és kötelesek vagyunk biztosítani azt, hogy életét a munka joga alapján élje, mint ember. Ezek a feladatok nem mindennapiak, ezek rendkívül nehéz feladatok, különösen ha figyelembe vesszük (...) hogy olyan emberekről és olyan gyerekekről van szó, akik agyilag sérültek.”¹⁸

E folyamatok kereszttüzeiben alakult és működött a pécsi Állami Gyógypedagógiai Iskola 1946–1955 között. Az itt dolgozó pedagógusok munkájára ezen események mindvégig hatással voltak, a politikai/ideológiai kötöttségek a fennmaradt dokumentumokban is megmutatkoznak: „Mi is érezzük, látjuk, tapasztaljuk megváltozott helyzetünket egyénileg is, de látjuk gyp. oktatásügyünk megbecsülésének sok-sok megnyilvánulását is. (...) Látjuk régi intézményeink fejlődését, új intézményeink létesítését, szakmai és politikai vonalon megnyíltak előttünk a fejlődés, a tanulás lehetőségei és ebben az évben elértük azt, hogy a magyar gyógypedagógiaának Kossuth-dijasa is van már dr. Bárczi Gusztáv személyében.”¹⁹

A pavlovi tanok, valamint a nervizmus alkalmazása az 1950-es években a magyar gyógypedagógiai intézményrendszerben

1950-től a Gyógypedagógiai Tanárképző Főiskola elméleti alapjává Ivan Petrovics Pavlov fiziológiai tanításai váltak és ettől kezdve a fogyatékkal élő gyermekek iskoláiban – így a pécsi Állami Gyógypedagógiai Isko-

¹⁸ BÁRCZI 1954.

¹⁹ MNL Ba ML VIII. 63. 225/1953. 2.

lában – is eszerint folyt a nevelés-oktatás.²⁰ A fennmaradt dokumentumok tükrében a vizsgált intézmény pedagógusainak továbbképzése és munkája szintén ennek szellemében történt, így az alábbiakban az elmélet rövid ismertetése szükséges.

A nervizmus koncepciója ideológiai következményként érkezett hazánkba. Bárczi Gusztáv állásfoglalásában kifejtette, hogy az értelmi fogyatékos-sággal élő gyermek esetében „a gyógypedagógiai gyermekanyagot a pavlovi fízziológián keresztül vizsgálták, és a következő tények megállapítására jutottak: az értelmi fogyatékos gyermeknél kétségtelenül hiányos és hibás a gondolkodás, ennek megfelelően beszédjük vagy nincs, vagy hiányos, tehát a II. jelzőrendszerük nem működik emberi módon és ezeknél is a II. jelzőrendszert kell a nevelésnek kiépítenie.”²¹ Pavlov I. jelzőrendszeren a körülöttünk lévő valóság érzékelhető ingereire adott jelzéseket érti, az érzelmeket, benyomásokat, képzeteket és az érzékleteket vizsgálta. Erre épült a II. jelzőrendszer, amely már a „jelzések jelzése” a szó által, ami a valóságtól való elvonatkoztatást és általánosítást, ezáltal a beszédet, illetve a gondolkodást teszi lehetővé. Sajátos a helyzet az értelmi fogyatékos-sággal élő gyermekeknél, mert az ő személyiségüket illetően mindkét jelzőrendszerben diszfunkciók, gyengeségek ismerhetők fel. A gyógypedagógia legfőbb feladata, hogy a fogyatékos-sággal élő gyermekek nevelését végbe vigye, mindezt Bárczi Gusztáv 1952-ben így fogalmazta meg: „A gyógypedagógia a neveléstudománynak az az ága, amely azoknak az embereknek a nevelésével foglalkozik, akiknél a II. jelzőrendszer vagy teljesen hiányzik, vagy az I. és a II. jelzőrendszer kapcsolatai hibásak.”²²

Gyógypedagógiai iskola létesítésének gondolata Pécsett az 1930-as években

Már a *Dunántúl* 1930. augusztus 14-én megjelent írásában arról olvashatunk, hogy Pécsett szükséges lenne gyógypedagógiai iskola létesítése az értelmi fogyatékos-sággal élő gyermekek megfelelő nevelése-oktatása céljából.²³

²⁰ GÁL 2015.

²¹ BÁRCZI 1952., idézi GÁL 2015. 31.

²² BÁRCZI 1952. 21.

²³ DUNÁNTÚL 1930.

A terv évek óta foglalkoztatta a várost, azonban anyagi bázis híján nem sikerült megvalósítani. A kérdéssel kapcsolatban a *Dunántúl* munkatársa Gresz József szegedi gyógypedagógiai tanárral beszélgetett, aki pécsi születésű volt. A szakember az iskola létesítésével kapcsolatban a következőképpen vélekedett: *„Néhány évtized elmúltával hazajöttem szülőföldemre abban a reményben, hogy a város már kiheverte a megszállás keserveit s itt is a többi kultúrvárosok mintájára sikerül majd megszerveznem egy gyógypedagógiai iskolát. Azonban szomorúan tapasztaltam, hogy ez a terv egyelőre még csak mindig tervnek marad (...) Már a háború előtt Pécs városa a legkultúraltabb városok közé tartozott s ma a legnagyobb iskolavárosok egyike. Ezért érthetetlen előttem, hogy Pécs városának még ma sincsen gyógypedagógiai intézménye. Pedig úgy emlékezem, hogy a „Dunántúl” már a háború elején foglalkozott egy létesítendő vakok intézetének a gondolatával (Szemrád-féle hagyaték), azonban pénz hiányában még ez sem valósulhatott meg.”*²⁴

A város megbízta Szieberth Róbert pedagógust, felügyelőt, hogy lépjen érintkezésbe a gyógypedagógiai intézet országos szakfelügyelőségével a fenti kérdésben. Szieberth felkarolta az ügyet, s mindent elkövetett, hogy 1931-re a gyógypedagógiai iskola alapköveit letehesse. Ehhez szükség lett volna arra, hogy a városházán akadjanak olyan „*philantropok*”, akik anyagi áldozatot hoznak az ügy mielőbbi rendezése érdekében.²⁵

A pécsi Állami Gyógypedagógiai Iskola szervezése, megalakulása (1946–1947)

1945 előtt Pécsen az elemi iskolák mellett szervezett kislétszámú, kisegítő osztályokban folyt azon gyermekek nevelése-oktatása, akik különböző okok miatt nem érték el az értelmi fejlettségnek azt a fokát, hogy velük a többségi iskola eredményesen foglalkozhatott volna. A 70.000/1946. számú VKM rendelet végrehajtása lényeges változást hozott a növendékek kiválasztása és az iskola szervezeti felépítése tekintetében.²⁶ Az Áttelepítő Bizottság 1946

²⁴ DUNÁNTÚL 1930. 2.

²⁵ DUNÁNTÚL 1930. 2.

²⁶ RENDELET 1946.

októberében a pécsi elemi népiskolák gyermekeit átvizsgálta és az addig működött kiegészítő osztályokat gyógypedagógiai osztályokká szervezte át. Belterületen az Ágoston téri, Belvárosi, Egyetem utcai, Fiume (Petőfi) utcai iskolában, külterületen pedig a Gyárvárosi iskola épületében működtek gyógypedagógiai osztályok, kezdetben 133 növendékkel. Szakképzett nevelők hiányában elemi iskolai tanítókat osztottak be az osztályok vezetésére.²⁷

A gyógypedagógiai osztályok egységes irányítás alá kerültek, s ezzel megkezdte működését az önálló pécsi Állami Gyógypedagógiai Iskola. Az iskola központja az Egyetem Utcai Állami Elemi Népiskola épületének alagsorában volt. A működéshez szükséges felszerelést, fűtést, világítást a helyet adó iskola biztosította. A későbbiekben sor került a pécsszabolcsi és pécsbányatelepi gyógypedagógiai osztályok megnyitására is, melyek szerkezeti szintén a pécsi Gyógypedagógiai Iskola keretébe tartoztak.²⁸ Baranya megyei viszonylatban az áttelepitések²⁹ eredményeképp több helyen szükségessé vált általános iskolák mellett működő gyógypedagógiai osztályok szervezése. 1955-re három gyógypedagógiai osztály működött Komlón, kettő Mohácson, kettő Szigetváron és egy Véménden.³⁰

A pécsi Állami Gyógypedagógiai Iskola levéltári iratanyagában olvashatunk az 1946. október 22-én lezajlott pécsi Állami Gyógypedagógiai Osztályok igazgatóválasztó gyűléséről, melyen Csépanyi Gyulát³¹ nevezték ki igazgatónak.³²

A pécsi Gyógypedagógiai Iskola tanulócsoportjainak szétszórt elhelyezése mellett az egységes nevelői eljárások alkalmazása nem volt biztosítható, az ellenőrzés munkája is nehézséget okozott. Erősen kifogásolható volt, hogy

²⁷ MNL Ba ML VIII. 63. 25/1955.

²⁸ MNL Ba ML VIII. 63. 25/1955.

²⁹ Az áttelepítés a fogyatékossgal élő tanulók kiválasztásának, majd gyógypedagógiai osztályokba való átirányításának, áthelyezésének folyamata. A visszatelepítés az addig gyógypedagógiai oktatásban részesülő tanulók visszairányítása, majd integrálása az általános iskolai osztályba. Vizsgálódásom során – a korabeli szóhasználattal élve – e két kifejezést használok a folyamatok leírására.

³⁰ MNL Ba ML VIII. 63. 25/1955.

³¹ Csépanyi Gyula 1940. augusztus 1-től dolgozott Pécsen, először állami kislétszámú iskolai tanítóként, majd a pécsi gyógypedagógiai iskola igazgatója volt 1951 októberi szegedi áthelyezéséig. (MNL Ba ML VIII. 63. 694/1951)

³² MNL Ba ML VIII. 63. i. n. 1946. október 22.

a nevelő-oktató munka vegyes összetételű, heterogén tanulócsoportokban folyt. Az iskolafejlesztés terén az iskolavezetés első célkitűzése a belterületi osztályok központi épületben való elhelyezése volt, de e kérdés csak az 1954/55. tanévben nyert megoldást.³³

A források bepillantást engednek abba, hogy mi jellemezte a megnyíló iskola munkatársainak gondolkodásmódját. A tantestület és az igazgató egyaránt magáénak érezte azt a szemléletet, mely szerint e gyermekeknek sokkal nagyobb odafigyelésre, törődésre van szükségük: *„Kéri az új pedagógusokat, hogy erejük és tanítói lelkületük legnagyobb szeretetével munkálkodjanak ezen iskola fellendítése érdekében. Elnöklő igazgató felhívja kartársait, hogy a gyógypedagógiai iskola gyermekeivel, mint az élet elesett szerencsétlenjeivel szemben nagyobb szeretetet kell tanusítani, mint a többi iskolakötelessel szemben.”*³⁴

Az intézmény működése Csépanyi Gyula vezetése alatt (1947–1951)

Az alfejezetben vizsgált időszak egybeesik a szovjet ideológia megjelenésével hazánkban, s az új intézmény pedagógusainak munkáját jelentősen hátráltatta, hogy ezzel együtt az iskolákban folyó gyógypedagógiai nevelés-oktatás célja is megváltozott. Az iskola feladata lett az értelmi fogyatékosokkal élő tanulók nevelése-oktatása a pavlovi fiziológia tanítása és a szovjet speciálpedagógia eredményeinek útmutatása alapján.³⁵ A pedagógusok ideológiai továbbképzése folyamatos volt, munkájukat úgy kellett eredményessé tenniük, hogy a szovjet szociálpedagógia kiadványait átültették pécsi viszonyokra, többek között a Mjelnikov módszer³⁶ alkalmazása is emiatt történt.³⁷

³³ MNL Ba ML VIII. 63. 25/1955.

³⁴ MNL Ba ML VIII. 63. 48/946-47.

³⁵ MNL Ba ML VIII. 63. 175/1953.

³⁶ Szovjet tanítási módszer, mely osztatlan osztályokban/iskolákban folyó tanítást határoz meg. Lényege, hogy amíg a tanár az egyik csoporttal közvetlenül foglalkozott, addig a többiek önállóan tanultak. Az 1954/55. tanév első felében a pécsi Állami Gyógypedagógiai Iskola összevont tanulócsoportjai közül 3 osztályban Mjelnikov-rendszerű osztálycsoportosítást vezettek be. (MNL Ba ML VIII. 63. 75/1955).

³⁷ MNL Ba ML VIII. 63. 45/1950; 351/951.

1949 májusában a *Dunántúli Napló* beszámol a pécsi Állami Gyógypedagógiai Iskolában folyó munkáról, illetve Csépanyi Gyula és a nevelőtestület nehéz feladatáról: *„Rengeteg lélek, türelem, szeretet kell ahhoz a munkához, amit Csépanyi Gyula, a gyógypedagógiai iskola igazgatója és tizennyolc munkatársa végez. Csökkent értékű, beteg, lelkileg megnyomorodott gyermekekkel foglalkoznak hónapokon, éveken keresztül. (...) Az igazgató nem szívesen beszél a nyilvánosságnak munkájukról: - Mi itt csendben akarunk dolgozni azért, hogy ezek a gyerekek, ugyanúgy, mint sokezer másik gyerektársuk hasznos tagjaivá váljanak a népi demokráciának. Rájuk is munka vár kint az életben. Munka, amit biztos el is tudnak végezni majd.”*³⁸ A *Dunántúli Napló* újságírója az iskolába látogatott és az ott tanuló gyermekekről érzelmes, sajnálatra méltó képet festett: *„Végigvezet az osztályokon. Mindegyikben 12-15 gyerek. Sápadt arcocskák, a barna, kék szemükben oly kevés csillogás. (...) – Egyénileg kell megküzdeni a szellemi, erkölcsi, szociális körülményeik nehézségeivel. Új testet, új lelket kell adnunk minden gyermeknek. Sokszor hónapok kellenek míg a legegyszerűbb számtani műveletet megtanulja egyik-másik. De ha van eredmény és kitartással van, az azután boldoggá tesz bennünket és visz előre nehéz munkánkban – meséli Novotny Györgyné.”*³⁹

A pécsi Állami Gyógypedagógiai Iskolában az 1949/50. tanévben már 22 osztály működött 344 tanulóval és 18 fő pedagógussal.⁴⁰ Az iskola fennállása során a gyermekek mulasztásai és a fegyelmzési nehézségek mindvégig gondot okoztak. Ezek ellen a pedagógusok rendszeres családlátogatással küzdöttek. A pedagógusok már a kezdetektől folyamatos kapcsolatot tartottak fenn a szülőkkel, hiszen felismerték, hogy csak a család és az iskola közös munkájával tudják elérni a tanulók fejlődését. A gyógypedagógiai nevelőmunka alapjának tekintették a gyermekek megismerését is, ezért állandóan gyarapították az anamnéziseket.⁴¹ A tananyagot el nem sajátító tanulóknak kiegészítő foglalkozásokon, tanítás utáni korrepetálásokon segítettek.⁴²

A nehéz munkakörülmények ellenére az itt dolgozó pedagógusok élethivatásként tekintettek a gyógypedagógiai tevékenységre, erről árulkodik az

³⁸ DUNÁNTÚLI NAPLÓ 1949. 5.

³⁹ DUNÁNTÚLI NAPLÓ 1949. 5.

⁴⁰ MNL Ba ML VIII. 63. 45/1950.

⁴¹ MNL Ba ML VIII. 63. 351/951.

⁴² MNL Ba ML VIII. 63. 161/951.

alábbi, 1951. április 30-án született jegyzőkönyv részlete: „A gyógypedagógiai intézményekben működő nevelők a legnehezebb versenyszerű munkát végzik a tanítási eredmény eléréseért. Ennek a versenynek nagyon erősnek kell lenni, mert olyan tanuló anyagnál kell eredményt elérni, akiknél már mindenki lemondott arról más iskolában, hogy eredményt fog és tud elérni. E munka a mi élethivatásunk. (...) Jutalmunk az, ha látjuk, hogy tanítványaink jól és öntudatosan meg tudják állni helyüket a normál munkás kollektívában, hírnévre pedig nem is törekedhetünk mert a gyógypedagógiának csak a halk, nagyon gondos, nagyon körültekintő munka adhatja meg az eredményt.”⁴³

1951. október 19-én nem várt esemény történik az iskolavezetés terén. A KM csoportvezetője, Kádinger Jánosné Csépanyi Gyulát és feleségét az akkori szolgálati beosztásuk alól azonnali hatállyal felmentette és a szegedi Siketnémák Tanintézetéhez nevelői minőségbe áthelyezte. Ezzel egyidőben Berényi Üveges Sándort áthelyezte a szegedi Siketnémák Tanintézetétől a pécsi gyógypedagógiai iskolához és megbízta az igazgatói teendők végzésével.⁴⁴ Az áthelyezések okát nem ismerjük, tudjuk azonban, hogy az igazgatóval szemben folytatott ellenőrzés következménye volt.⁴⁵

Szakmai törekvések

Berényi Üveges Sándor vezetése alatt (1951–1955)

Az 1951/52. tanévben az iskolához szervezetileg 16 osztálycsoport tartozott, melyből hat csoport tartózkodott helyileg a Pécsi Egyetem Utcai Állami Elemi Népiskola épületében, 10 osztálycsoport pedig a város különböző bel- és külterületi általános iskolájában kapott helyet. Az iskola átlagos tanulólétszáma 300 fő volt. Ebből a város belterületén 180 tanuló, míg a város külterületén, a bánya- és ipartelepeken 120 fő élt. E magas tanulólétszám már önmagában is bizonyította és indokolttá tette Pécssett a gyógypedagógiai iskola szükségességét. Ugyanakkor nemcsak a nagylétszámú értelmi fogyatékossgal élő gyermekek beiskolázása képezte az iskola feladatát. Az iskolára

⁴³ MNL Ba ML VIII. 63. 351/1951.

⁴⁴ MNL Ba ML VIII. 63. 691/1951.

⁴⁵ MNL Ba ML VIII. 63. 688/1951.

várt a „Hibásbeszédűek Tanfolyamának” és a konduktív „mozgásterápiának”⁴⁶ a megszervezése is.⁴⁷

A különböző iskolákban működő osztálycsoportok teljesen osztatlan vagy részben osztott csoportok voltak. Olyan osztálycsoportok is működtek, melyekből hármat tanítottak ugyanabban a tanteremben és mindhárom osztálycsoport részben osztott volt. Ez az elhelyezés pedagógiai tekintetben sem volt helyes, sürgős központi elhelyezés vált kívánatossá.⁴⁸

1951. november 29-én a tanulmányi felügyelő így számolt be a látogatása során tapasztaltakról: „A tantermek különben tiszták és megfelelők. Az egyetem utcai központ termei és annak folyosója is. Azok dekorálása időszerű és izléses. A 16 tanerős iskolának nincsen tantestületi szobája. (...) Az iskola felszerelése kielégítő. Nagyon hiányzik azonban egy írógép. Ennek hiányában teljesen primitív módon nagy munkatöbblettel lehet megoldani és vinni az iskola adminisztrációját.”⁴⁹ A nevelőtestület munkájával kapcsolatban az alábbi megállapításokat tette a tanulmányi felügyelő: „A nevelőtestület tagjai osztályaikban általában jó munkát végeznek. Vannak azonban feladatok, melyeket a tantestület tagjai közös kollektív munkával kell, hogy megoldjanak. Ilyen feladat legelső sorban a központi, „egyetemutcai” iskola tanulóinak feltűnő fegyelmezetlen volta. (...) Másik ilyen terület a szemléltető eszközök szaporítása gyűjtés és készítés útján. Igen fontos még a tapasztalatcsere. Ilyen nagy létszámú tantestületnél ez a kérdés helyben megoldható és evvel a lehetőséggel föltétlenül élni kell.”⁵⁰

Az 1952. december 1–2. között országosan rendezett Gyógypedagógiai Konferencián elfogadták és határozatként kimondták, hogy a magyar gyógypedagógia egysége, fejlődése, útja a nervizmus szemléletén alapszik. E szemlélet alapján végezték a pécsi Állami Gyógypedagógiai Iskola pedagógusai munkájukat, ez érvényesült a nevelés-oktatás minden területén. A szemlélet

⁴⁶ A konduktív nevelés a központi idegrendszer sérülése következtében mozgássérült személyek pedagógiai (re)habilitációjában meghatározó szerepet betöltő nevelési koncepció, amely a II. világháború után jelent meg a magyar gyógyítva nevelő eljárások részeként. 1963 óta önálló nevelési rendszer. (HORVÁTHNÉ KÁLLAY 2016.)

⁴⁷ MNL Ba ML VIII. 63. 46/1953.

⁴⁸ MNL Ba ML VIII. 63. 814/1951.

⁴⁹ MNL Ba ML VIII. 63. 814/1951.

⁵⁰ MNL Ba ML VIII. 63. 814/1951.

kialakításához és felhasználásához alaposan megismerték a pavlovi fiziológiát, a pedagógiai eljárások materialista alapját. Berényi Ü. Sándor az országos konferencia határozata alapján megszervezte a nevelőtestület körében a módszertani munkaközösséget.⁵¹ A metodikai munka elősegítését szolgálták a havonta tartott bemutató tanítások, illetve a módszeres értekezletek. A növendékek anamnéziseinek kiegészítését a pedagógusok folyamatosan végezték és az 1952/53. tanévben megindult az iskolából kilépett tanulók további sorsának, elhelyezkedésének felderítése, az utánkövetés.⁵²

Az 1953/54. tanévben a túlkorossá vált tanulókkal és szüleikkel felvette a kapcsolatot a nevelőtestület és igyekeztek meggyőzni őket a továbbtanulás fontosságáról. A nevelőtestület ugyanakkor figyelemmel kísérte azokat a tanulókat, akiket az általános iskolába visszatelepített, integrált és meggyőződtek arról, hogy valóban beiratkoztak oda. A gyógypedagógiai iskola pedagógusai már a tanévek kezdetekor felvették a kapcsolatot az általános iskolák I. osztályainak vezetőivel, hogy az oda beiratkozott agyi sérült gyermekek mihamarabb gyógypedagógiai nevelésbe-oktatásba átkerüljenek.⁵³

1953. szeptember 1-től Pécs város iskoláinak tehermentesítése történt meg. 1953. október 31-én a Gyógypedagógiai Iskola a Délszláv Általános Iskolában (Kulich Gyula utca 2.) kapott tantermet. A belterületi osztálycsoportok elhelyezése a következő lett: az Egyetem Utcai Állami Általános Fiú- és Leányiskolában négy tanulócsoporthoz működött 71 tanulóval, a Délszláv Általános Iskolában hat tanulócsoporthoz 102 növendékkel. Ez az elhelyezés az iskola működésének szempontjából kedvezőbbnek bizonyult, hiszen több osztálycsoport osztatlanságát felszámolták és a növendékek átcsoportosításával több osztályt hoztak létre. A végleges megoldás azonban még váratott magára, valamennyi belterületen élő tanulót egy központi épületbe kívánták összehozni.⁵⁴

Az igazgató így számol be az 1953/54. tanév első negyedéről: *„A fegyelem kialakítása nevelőtestületünknek még mindig állandó problémája. (...) A munkafegyelem vagyis a nevelőknek a munkához való viszonya javuló irányzatú. (...) Iskolánkat jelenleg két üzem is patronálja. Ezek az üzemek se-*

⁵¹ MNL Ba ML VIII. 63. 65/1953.

⁵² MNL Ba ML VIII. 63. 225/1953.

⁵³ MNL Ba ML VIII. 63. 382/1953.

⁵⁴ MNL Ba ML VIII. 63. 446/1953; 506/1953.

gitenek bennünket az oktató nevelő munkában is, mert anyagi támogatást is kapunk tőlük. (...) Szülői Munkaközösségünk újjáalakult az év elején. Azonban működése nem olyan mértékű, hogy komoly segítséget jelentene az iskola részére sem anyagilag sem erkölcsileg. A nevelők családlátogatás révén ápolják a kapcsolatokat és tartják fenn a szülőkkel az érintkezést.”⁵⁵

1953. novemberében a *Dunántúli Napló* „Gondoskodás a csökkent szellemi képességű gyerekekről” címmel ismét beszámolt az iskoláról. Ezúttal az elért eredmények és a tanítási módszerek kerültek fókuszba: „Az egyes fogalmakat, mozzanatokot különböző gyakorlati módszerrel, eszközökkel rögzítik meg a gyerekek gondolatvilágában. (...) Képeken szemléltetik kavicsból, babból, gesztenyéből kirakják a betűket és miután mindenki tudja miről van szó, csak azután kerül a táblára és a füzetbe. Az alapos és gondos nevelés, tanítás eredménye nem marad el. Napról-napra észrevehető a fejlődés. A szülők bizakodva hozzák már gyerekeiket a gyógypedagógiai iskolába. Mindennap elkísérik őket és el is jönnek gyerekeikért, érdeklődnek fejlődésük iránt. A nevelőtestület tagjai mindent elkövetnek, hogy minél eredményesebb munkát végezhesenek.”⁵⁶

Az iskola működése a központosítás megvalósulását követően (1954–1955)

A levéltárban hivatalos iratanyag nem maradt fenn arról az időszakról, amikor az iskola hosszas küzdelem után központi épületbe költözhetett. A *Dunántúli Napló* 1954. szeptember 1-én kiadott számában azonban olvashatjuk Berényi Ü. Sándor írását, melyben megosztja az örömhírt az olvasókkal. „A megyei tanács oktatási osztálya szeptembertől kezdve a pécsi Állami Gyógypedagógiai Iskola részére a Kulich Gyula-u. 1. sz. épület Sztálin-uti szárnyát jelölte ki. Ez azt jelenti, hogy az új tanévben az iskola belterületi tanulócsoportjai egy épületben lesznek központosítva s ezzel az egyöntetű munka, az egységes nevelői követelmények érvényesítése az eddiginél sokkal nagyobb mértékben biztosítható növendékeink fejlődése érdekében, másrészt pedig az általános iskoláknál fennálló tanteremhiány tekintetében is hozott bizonyos fokú javu-

⁵⁵ MNL Ba ML VIII. 63. 509/1953.

⁵⁶ DUNÁNTÚLI NAPLÓ 1953. 4.

lást. Ez az intézkedés egy lépéssel előbbre vitte a gyógypedagógiai oktatásügynek mind kifejezettebben jelentkező baranyamegyei problémáinak megoldását. A végleges és megnyugtató megoldást azonban a pécsi gyógypedagógiai iskolának tanulóotthonnal működő körzeti gyógypedagógiai iskolává való kifejlesztése jelentené.”⁵⁷ A tanév indulásakor nehéz feladat hárult a nevelőtestületre. Új keretek között kellett az iskola eddig laza, nehezen átfogható szervezetét szorosabbra fogni, az iskolai rend szellemét meg kellett teremteni.⁵⁸

Az 1954/55. tanévben a 804-54/1954. VII. sz. utasítás szerint az általános iskolához kapcsolódó gyógypedagógiai tagozatok/osztályok nevelői a gyógypedagógiai nevelők állományába tagozódtak, a gyógyítva nevelő iskolák költségvetési terhére kapták illetményeiket. Maguk a tagozatok azonban szervezetileg az általános iskolákhoz tartoztak, objektív szükségleteikről az általános iskolák gondoskodtak. A gyógypedagógiai oktató-nevelőmunka javítása érdekében e tagozatokat szervezeti helyük meghagyása mellett 1955. január 1-től a tanulmányi irányítás szempontjából a pécsi Állami Gyógypedagógiai Iskolához csatolta az OM. Az utasítás a vidéki gyógypedagógiai tagozatokat (Véménd, Komló, Szigetvár, Mohács) érintette. Az iskola 1954 júniusától önállóan gazdálkodó szerv lett és a költségvetés megyei keretei között biztosított anyagi lehetőségeket igyekezett is felhasználni.⁵⁹

1955. február 2-án a *Pécsi Rádióban* adásba került egy interjú Berényi Ü. Sándorral és Gyenge Andornéval.⁶⁰ A pécsi lakosok a rádióban az iskola oktatási módszereiről is hallhattak: „(...) *nevelés-oktatásunk alapja a munka. Munkával és munkára nevelünk, ez annyit jelent, hogy nálunk nem elég a szemléltetés, hanem a gyermekek a lehetőség határain belül mindent elkészítenek, amiről tanulnak, pl. ha a közlekedési eszközökről van szó, dobozból, fából, autót, kocsit, vonatot csinálnak. Ha a háziállatokról tanulnak, etetik az állatot s munkaközben szerzik meg a megfelelő fogalmakat, kifejezéseket. Számo-*

⁵⁷ DUNÁNTÚLI NAPLÓ 1954. 4.

⁵⁸ MNL Ba ML VIII. 63. 44/1955.

⁵⁹ MNL Ba ML VIII. 63. 75/1955.

⁶⁰ Gyenge Andorné az iskola megalapításától a pécsi Állami Gyógypedagógiai Iskola nevelőtestületének a tagja. A felettes szervek részéről többször kapott megbízást gyógypedagógiai tankönyvek bírálatára. Mint szakmai oktatókader a gyógypedagógusok szakmai továbbképzési konferenciáit vezette. Az OM Gyógypedagógiai Osztálya őt bízta meg a Baranya megyében zajló áttelepítések lebonyolításával. A pécsi Idegklinika pszichiátriai rendelésén folyó vizsgálatok lefolytatásában tevékenyen részt vett. (MNL Ba ML VIII. 63. 112/1955)

lásban pl. a 8 fogalmának kialakításánál 8 szögből kulcstartót készítenek, arra 8 kulcsot akasztanak, 8 golyót készítenek plasztilínből és így tovább.”⁶¹

Az 1954/55. tanévben már a Hibásbeszédűek Tanfolyama is működött. A pöszebeszédűek csoportjába 15 növendék, míg a dadogók csoportjába hat tanuló járt. A Hibásbeszédűek Tanfolyamának híre Észak-Magyarországra is elért. Volt olyan szülő, aki Miskolcra írt levelet az iskolaigazgatónak, hogy gyermekének segítséget kérjen, mivel az *Északmagyarország* egyik számából értesült a pedagógusok kiváló eredményeiről.⁶²

1955. február 4-én Szilvágyi Lajos tanulmányi felügyelő ellenőrzés céljából az iskolába látogatott. Szilvágyi Lajos az igazgató munkájáról elismerően vélekedett: „A pécsi gyógypedagógiai iskola számára az 1951–52. év volt a „fordulat éve”. Berényi igazgató kartárs lelkiismeretes, komoly munkájának eredménye az a fejlődés, amely azóta itt végbement. Az igazgató az intézmény vezetője, (...) az egész nevelő-oktató munka megszervezője, irányítója és felügyelője, (...) ellenőrzi az eredményeket.”⁶³

Ebben az évben a tanulmányi kirándulások alkalmat nyújtottak az ismeretek elmélyítésére. A nevelők a tanulókat kiállításokra is elvitték, többször színház-, film- és bábjáték-előadáson vettek részt.⁶⁴ Az 1954/55. tanévben az iskola saját ifjúsági könyvtár létrehozását tervezte. A tanulók érdeklődni kezdtek a könyvek iránt, és mivel az iskolának ifjúsági könyvtára nem volt, az *Üttörő-könyvtárat* keresték fel.⁶⁵ Női kézimunka szakkör is működött. Értékes munkájának elismeréseként a tanulók munkái szerepeltek az „*Oktatás Ügyünk 10 éve*” című OM kiállításon. A beküldött munkadarabok közül az Ügyosztály néhányat külföldi kiállítások céljára visszatartott.⁶⁶

Az iskola működésében az 1955 szeptemberétől kezdődő tanév lényeges változást hozott. Az OM, a Baranya megyei Tanács Végrehajtó Bizottság Oktatási Osztálya és a Pécs Város Tanácsa V.B. Oktatási Osztálya együttműködésével megvalósult a bentlakásos gyógypedagógiai nevelőintézet a megye és a város gyermekeinek befogadására. A megszűnt Ságvári Szakérettségis Tan-

⁶¹ MNL Ba ML VIII. 63. 36/1955.

⁶² MNL Ba ML VIII. 63. 198/1955; 202/1955.

⁶³ MNL Ba ML VIII. 63. 45/1955. 3.

⁶⁴ MNL Ba ML VIII. 63. 185/1955; 288/1955.

⁶⁵ MNL Ba ML VIII. 63. 185/1955.

⁶⁶ MNL Ba ML VIII. 63. 288/1955.

folyam diákotthonát, annak felszerelését kapták meg erre a célra. Az épület felett Pécs város Tanácsa rendelkezett és több szakintézmény tartott rá igényt a Gyógypedagógiai Iskolán kívül. Erős küzdelem árán jutottak hozzá, azonban otthonra letek Baranya megyében a fogyatékossgal élő gyermekek.⁶⁷

Összegzés

A pécsi Állami Gyógypedagógiai Iskola múltjának eseménytörténeti feltárása által képet kaptunk arról, hogy már az 1930-as években szükségesnek látták Pécs város lakói, hogy gyógypedagógiai iskolát létesítsenek, azonban anyagi bázis híján ezt nem sikerült megvalósítani. 1945 előtt Pécsen az elemi népiskolák mellett szervezett kislétszámú kiegészítő osztályokban folyt a fogyatékossgal élő gyermekek nevelése-oktatása. A 70.000/1946. számú VKM rendelet végrehajtása hozott változást a növendékek kiválasztása és az iskolák szervezeti felépítése tekintetében. A gyógypedagógiai osztályok egységes irányítás alá kerültek, s megkezdte működését az önálló Pécsi Állami Gyógypedagógiai Iskola, melynek központja az Egyetem Utcai Állami Elemi Népiskola épületének alagsorában volt. Az iskola megalakulásától 1951-ig Csépanyi Gyula vezette az iskolát. Az 1951/52. tanév a „fordulat éve” volt, az iskola vezetését ekkor Berényi Ü. Sándor vette át. A fókuszba emelt időszakban a központosítás megoldatlansága, a tanulócsoportok heterogén összetétele, a gyermekek mulasztásai okozták a legnagyobb problémát. Az oktató-nevelő munkát a szovjet ideológia megjelenése, a politika állandósult jelenléte is nehezítette. Az iskola központosítása 1954-ben valósult meg Berényi Ü. Sándor kitartó munkájának köszönhetően. A kutatási eredmények által megbizonyosodhattunk arról, hogy a pécsi Állami Gyógypedagógiai Iskola hiányos infrastrukturális felszereltsége ellenére, az általa folytatott oktató-nevelő munka tekintetében rendkívül színvonalas oktatási intézmény volt. Tanulmányi kirándulásokat, kézimunkaszakkört, sportolási lehetőséget kínáltak az itt tanuló gyermekeknek, erőn felül igyekeztek segíteni a rászoruló tanulókon.

⁶⁷ MNL Ba ML VIII. 63. 25/1955; 372/1955.

Rövidítések

Források

- BÁRCZI 1954 Jegyzőkönyv. Készült 1954. június 12-én a Magyar Tudományos Akadémia Pedagógiai Főbizottságának ankétján a Marx Károly Közgazdaságtudományi Egyetem Rektori Tanácstermében. Akadémiai Levéltár. http://www.pukanszky.hu/LEVELTAR_IMG_0084-0092-0093-0094-0095-0097-0100-0102-0104 (2022. 06. 26.)
- DUNÁNTÚL 1930 sz. n.: Pécs város anyagi támogatásával már a jövő évben fel lehetne állítani a gyógypedagógiai iskolát. Dunántúl 20. (1930) 2.
- DUNÁNTÚLI NAPLÓ 1949 sz. n.: Dolgozó, egész embereket nevel a népi demokráciának a Gyógypedagógiai Intézet. Dunántúli Napló 6. (1949) 5.
- DUNÁNTÚLI NAPLÓ 1953 sz. n.: Gondoskodás a csökkent szellemi képességű gyerekekről. Dunántúli Napló 10. (1953) 4.
- DUNÁNTÚLI NAPLÓ 1954 BERÉNYI ÜVEGES Sándor: Új otthont kapott a gyógypedagógiai iskola. Dunántúli Napló 11. (1954) 4.
- MNL BA ML VIII. 63. Magyar Nemzeti Levéltár Baranya Vármegyei Levéltára. Pécsi Állami Gyógypedagógiai Gimnázium iratai (1946–1966)
- RENDELET 1946 70.000/1946. V.K.M sz. rendelet az általános iskola továbbfejlesztése tárgyában. Köznevelés 2. (1946) 10–19.
- TANTERV 1952 Tanterv és módszertani utmutatás a gyógypedagógiai intézetek, iskolák és osztályok számára. Köznevelésügyi Min. Gyógypedagógiai Osztálya. 852-6831/1952 rend. Tankönyvkiadó.

Irodalom

- BÁRCZI 1946 BÁRCZI Gusztáv: Gyógypedagógia. Köznevelés 2. (1946) 7–8.
- BÁRCZI 1952 BÁRCZI Gusztáv: A nervizmus hatása a magyar gyógypedagógia fejlődésére. In: A magyar gyógypedagógia a nervizmus szemléletében. A köznevelésügyi miniszter rendeletére. Szerk. BÁRCZI Gusztáv Bp., 1952. 7–24.
- GÁL 2015 GÁL Anikó: Egy kísérlet Magyarországon az 1940-1950-es években az értelmi fogyatékosok pedagógiájának megújítására. A Bárczi-féle „egységes tanterv” kialakulása, használata, kritikája. Doktori értekezés. 2015.

- GOLNHOFER 2004 GOLNHOFER Erzsébet: Hazai pedagógiai nézetek 1945–1949. (Iskolakultúra-könyvek 23.) Pécs, 2004.
- GORDOSNÉ SZABÓ 2000a GORDOSNÉ SZABÓ Anna: A gyógypedagógiai iskoláztatás fejlődése. In: Gyógypedagógiai alapismeretek. Szerk. ILLYÉS Sándor. Bp., 2000. 331–355.
- GORDOSNÉ SZABÓ 2000b GORDOSNÉ SZABÓ Anna: A magyar gyógypedagógus-képzés története. Bp., 2000.
- GORDOSNÉ SZABÓ 2004 GORDOSNÉ SZABÓ Anna: Bevezető általános gyógypedagógiai ismeretek. Bp., 2004.
- HOFFMANN 2010 HOFFMANN Judit: Gyógypedagógiai képzés intézményei. In: Pécs Lexikon. I. Szerk. ROMVÁRY Ferenc. Pécs, 2010. 277.
- HORVÁTHNÉ KÁLLAY 2016 HORVÁTHNÉ KÁLLAY Zsófia: A konduktív nevelés decentralizálási törekvései az 50-es években, a hálózatépítés kezdetei. Tudomány és Hivatás 1. (2016) 7–12.
- KARDOS 2003 KARDOS József: Fordulat a magyar iskolák életében: a Rákosi-időszak oktatáspolitikája. Iskolakultúra 13. (2003) 73–80.
- KNAUSZ 1985 KNAUSZ Imre: A szocialista közoktatáspolitikák kialakításának első kísérletei Magyarországon a felszabadulás után. Bp., 1985.
- MÉSZÁROS 1989 MÉSZÁROS István: A koalíciós időszak iskolatörténetéből – Sík Sándor az Országos Köznevelési Tanácsban 1945–1948. Pedagógiai Szemle 39. (1989) 43–56.
- MIHÁLY 1988 MIHÁLY Ottó: Politika, ideológia és pedagógia elmélet. Köznevelés 44. (1988) 13–15.

KOVÁCS DÁNIEL

A hivatalviselő elit prozopográfiai vizsgálata Somogy vármegyében 1808 és 1830 között

*A hivatali előélet megléte vagy hiánya,
a hivatali előmenetel állomásai*

A prosopographic study of the office-holding elite in Somogy County between 1808
and 1830: Stages of a county officer's career

The first half of the nineteenth century is one of the most researched periods in Hungarian historiography. Nevertheless, the coverage of certain decades within the period varies greatly. While the years of the Napoleonic Wars and the Reform Era have a constantly updated, large amount of curated literature, the bibliography of the 1810s and 1820s, which lie between the two, has a noticeably more modest number of publications. A particularly large blind spot in historiography is the study of the liberalizing public life of the counties and the county elite. It is for this reason that the present work has undertaken research that contributes to a better understanding of the administration of the period, both from an administrative- and a social-historical point of view. In the following text, I will cover and analyse office-holders that were elected at county elections in Somogy between 1808 and 1830, focusing on the most important offices of *alispáns* (*Viccomeses*) and *főszolgabírók* (*Ordinarius iudliums*).

Keywords: prosopography, Somogy County, office-holders, 19th century

A 19. század első fele a magyar történetírás egyik leginkább kutatott témaköre. Ennek ellenére a korszakon belül egyes évtizedek feldolgozottsága igencsak változó. Amíg a napóleoni háborúk esztendői, illetve a reformkor állandóan frissülő, nagyszámú kurrens szakirodalommal büszkélkedhet, addig a kettő között elhelyezkedő 1810-es, 1820-as évek bibliográfiája érezhetően szerényebb publikációs számmal rendelkezik.¹ Különösen nagy vakfoltot

¹ Az 1810-es, 1820-as évek történetírói alulreprezentáltsága feltehetőleg több okra vezethető vissza. A tényezők között nagy valószínűséggel ott találjuk a „nagy” egyéniségek, a sorsfordító események, valamint az országgyűlési élet hiányát. Részletesebben l. Soós 2007. 92.

jelent a történetírásban ezen átmeneti évtizedek liberalizálódó vármegyei közéletének, vármegyei elitjének vizsgálata. Jelen munka éppen emiatt egy olyan prozopográfiai kutatást vállalt fel, amely a periódus közigazgatásának alaposabb megismeréséhez járul hozzá, mind igazgatás-, mind társadalomtörténeti szempontokból.

Vizsgálatom személyköre alapvetően az 1808 és 1830 között a Somogy vármegyei tisztújításokon, restaurációkon² megválasztott méltóságviselőket³ fedi le, közülük is a legnagyobb figyelmet a tényleges befolyással rendelkező alispánoknak, főszolgabíráknak szentelem. Természetesen a teljes hivatali elit vizsgálatához hozzátartoznak olyan tisztségek is, mint a jegyzői, a főadószedői, a számvevői, az ügyészi, illetve az alszolgabírói is. E személyek bevonása nélkül az alispánok, a főszolgabírók előmenetelét nem lehetne érdemben vizsgálni, a tisztikarban tapasztalható fluktuációt nehezebben lehetne értelmezni. Némely – valódi hatalommal kevésbé rendelkező – tisztséget (levéltárost, orvost, földmérőt, esküdtet) ellenben így is nagyrészt figyelmen kívül hagyok Szijártó M. István módszertana nyomán.⁴ Ugyancsak nem szentelek komolyabb figyelmet a táblabíráknak, hiszen e tisztség korszakunkra inkább tekinthető tiszteletbeli, mint valódi hatalommal ren-

² A restaurációk jegyzőkönyvei: MNL SML IV.1.b. Közgyűlés 1808. 587–600; 1813. 695–709; 1817. 665–687; 1824. 233–255; 1828. 650–677. Kezdetleges archontológiai segédletet közölt: NAGY 1872. A tisztségviselők rendszerint a következő restauráció alkalmáig kitöltötték mandátumokat. Előfordultak azonban olyan esetek, amikor elhalálozás, lemondás stb. okok miatt megüresedtek hivatalok. Ilyenkor a főispán élhetett a távozó személy pótlásának (*surrogatio*) jogával. Kivételt egyedül az alispáni címek képezték, amelyek megüresedésének esetén gyakran a közgyűléshez került a helyettesítés lehetősége. Soós 2009. 81.; TILCSIK 2000a. 21.

³ A kutatás során beazonosított hivatalviselők neveinek írásmódja dokumentumokként eltérhet. A tudományos munka egységének érdekében azonban ezek uniformizálásra kerülnek. Elsősorban vezetéknevek okoznak problémát, hiszen számos különböző változattal találkozhatunk egy-egy család kapcsán (pl. Berzsenyi/Börzsönyi), viszont néha az utónevek sem teljesen egységesek (pl. Jankovics Ferenc Xavér keresztnévei általában felváltva szerepelnek a forrásokban, együtt igen ritkán). Keresztnévek átírása esetén a mai helyesírás követését tekinti a dolgozat mérvadónak (l. Ferentz helyett Ferenc), míg családnevek kapcsán a „Somogyi törzsökös és kihirdetett nemes családok.” In: BARANYAI 1914. listája nagyrészt az etalon.

⁴ SZIJÁRTÓ 2010. 445–446.

delkező kinevezésnek.⁵ A vizsgálatba bevont méltóságokat, illetve azok viselőit nevezem összefoglalóan hivatalviselő elitnek. Természetesen ez a csoport teljes egészében nem feleltethető meg a teljes valódi vármegyei elitnek, elég csak arra gondolni, hogy a helyileg érintett uradalmi tisztviselők, birtokosok közül sokan ugyan belefolytak a közéletbe, de hivatali ambícióik a közigazgatásban nem voltak. Kutatásomat kiterjedt forrásbázisra építettem, a vizsgálat leglényegesebb tárgya a vármegyei tisztújításokról fennmaradt dokumentumok. Ezek alatt elsősorban a törvényhatóság közgyűlési jegyzőkönyveit, *prothocollumait* értem, amelyek rendkívül fontosak Somogy vármegye korabeli archontológiájának felállítása szempontjából. A vármegyei iratanyag nemcsak a megválasztott méltóságviselők személyét őrizte meg az utókornak, hanem a megválasztás módját (közfelkiáltás, kinevezés, voksolás stb.),⁶ valamint a főispán által a pozícióra jelöltek névsorát is. Utóbbi lista különösen fontos, hiszen ezen keresztül könnyen nyomon követhetővé válik egyes személyek, hatalmi csoportosulások térnyerése, ahogy egyre magasabb pozíciók betöltésére nyílik lehetőségük.

A hivatali előélet megléte vagy hiánya

Jelen prozopográfiai vizsgálatom során alapvetően a Somogy vármegyei hivatalviselő elit előélete, személyi háttere kerül bemutatásra. Az egyes méltóságviselők hivatali előmenetelének felkutatása több szempontból is releváns.

⁵ A fizetés nélküli táblabírók szerepe az 1800-as évek elejére már leginkább csak protokollárisnak tekinthető, igazságszolgáltatásban betöltött jelentőségük lecsökkent. Rendszerint minden nagyobb presztízzsel rendelkező közéleti szereplő megkapta a címet, ezzel elismerve kiemelt státuszokat a vármegye rendjei között. Kinevezésük a főispáni előjogok közé tartozott – rendszerint tisztújítások lezárásaként, a fontosabb hivatalnokok megválasztása után történt meg az aktus. A táblabírákról szóló szakirodalomhoz l. ECKHART 2000. 226.; PALUGYAY 1844–1848. 2. kötet 181–182. Az 1810-es, 1820-as években viszont a kormányzat részéről volt törekvés a táblabírók szerepének növelésére, de valódi eredményre nem vezetett.

⁶ Korszakunk során Somogyban alapvetően a közfelkiáltással, közmegegyezéssel választottak hivatalnokokat, egyetlen kivételt az 1824-es restauráció jelenti. 1819-ben Bécs egy voksolásai rendelet kötelezővé tette az egyéneknént történő kötelező szavazás rendszerét, a pátnas azonban a vármegyék óriási elégedetlenséghez vezetett, így az 1827-ben visszavonásra került. Soós 2009. 65–71., 117–148.

Egyrészt láthatjuk, hogy a legmagasabb tisztségekbe jutottak, milyen karrierúton keresztül értek fel a csúcsra, mennyire nehéz volt a hivatalviselő elit soraiba bekerülni, milyen mértékű volt a társadalmi mobilizáció a tárgyalt időszakban. Másrészt következtethetünk arra is, hogy egyes méltóságok betöltéséhez milyen előzetes hivatali tapasztalatok, kompetenciák, kvalitások meglétét tekinthették elvárásnak a tisztválasztások során a kortársak. Az összehasonlítás lehetősége, valamint a változások jobb érzékeltetése miatt először érdemes megemlékezni a 18. századi állapotokról.

	Első alispán	Másodalispán	Főszolgabíró
Hivatali előzménnyel	7/9 (78%)	4/8 (50%)	18/32 (56%)
Hivatali előzmény nélkül	2/9 (22%)	4/8 (50%)	14/32 (44%)

1. táblázat: Az alispánok és főszolgabírók hivatali előéletének megléte (vagy azok hiánya) méltóságszerzésük időpontjában – Somogy 1705 és 1800 között⁷

A többi dél-dunántúli vármegyéhez hasonlóan az 1700-as évek Somogy vármegyéje a hivatalviselés területén is magán hordozta az oszmán hódoltság utóhatásait. A közügyek intézése szempontjából releváns társadalmi csoportok betelepülése, visszatérése a vármegyébe nem egyik pillanatról a másikra zajlott le, hanem egy évszázadon keresztül elhúzódó folyamatként fogható fel, amely párhuzamos a vármegyei apparátus személyi állományának növekedésével. A fontosabb helyi hivatalok betöltéséhez egyszerre kellett rendelkeznie a kandidáló személynek valamiféle előképzettséggel, vagyonnal (ezt biztosító birtokkal), valamint kapcsolati hálóval. Ilyen személyekből azonban hiányt tapasztalunk Somogyban. Ahogy Szijártó M. István megállapította: *„világosan látszanak [...] a káderhiány [...] jelei. A hivatali struktúrába viszonylag magas szinten (döntően a főszolgabíróknál)*

⁷ Adatok átvéve SZIJÁRTÓ 2010. 447. Szijártó ebben a táblázatban csak a somogyi közgyűlési jegyzőkönyvekből kiolvasható hivatali előzményeket, pályafutásokat vizsgálta, így előfordulhat, hogy egyes személyek más vármegyékben korábban már viseltek méltóságot. Miután néhány kivételtől (pl. Zalától vagy Pesttől) eltekintve korszakunk vármegyéinek teljes archontológiája nem került még felállításra, így a törvényhatóságok határain átnyúló kutatások a legtöbb esetben nem lehetségesek. Emiatt e dolgozat és annak vizsgálódásai is nagyrészt csak somogyi adatokra tudnak támaszkodni.

is be lehetett lépni egyes magas presztízsű családok sarjainak, miközben ez a szint sok alacsonyabb státuszú hivatalviselő számára már elérhetetlen volt.”⁸ Az első alispánok közül csupán ketten (a kilencből) nem rendelkeztek karrierelőzménnyel a vármegyében, viszont egy fokkal lejjebb, a másodalispánok és főszolgabírák szintjén már 50% körül mozgott a közigazgatásba teljesen új szereplőként belépők aránya. Ez az adat arra enged következtetni, hogy a hivatalviselő elit csúcsához, a főhivatalokhoz egy bizonyos vagyoni és iskolázottsági háttér megléte esetén igazából bárki csatlakozhatott, hiszen az apparátus állandó személyi problémákkal küzdött méltóságok megüresedése vagy új tisztségek létrehozása esetén. Az 1810–1820-as évekre viszont ez a megállapítás már kevésbé igaz e dolgozat kutatásai alapján.⁹

	Első alispán	Másodalispán	Főszolgabíró
Hivatali előzménnyel	4/4 (100%)	5/5 (100%)	12/16 (75%)
Hivatali előzmény nélkül	0/0 (0%)	0/0 (0%)	4/16 (25%)

2. táblázat: Az alispánok és főszolgabírók hivatali előéletének megléte (vagy azok hiánya) méltóságszerzésük időpontjában – Somogy 1808 és 1830 között¹⁰

A fenti ábra jól mutatja, hogy az új évszázaddal az alispáni titulusok betöltésénél bezáródott a belépési lehetőség a vármegyei közigazgatásba a korábban hivatalt nem viselők előtt. Az alispáni aspiránsokat a kiteljesedő vármegyei rendszer fokozatosan „beterelte” egy hivatalról hivatalra épülő karrierútba, így már senki sem kezdhetette vármegyei pályáját a legmagasabb szinteken, mindenkinek végig kellett járni egy bizonyos ranglétrát (bár egyes lépcsőfokokat még így is könnyen átlépheték a tehetősebbek, nagyobb befolyással rendelkezők). A főszolgabírák csoportjánál hasonló módon elmozdultak a korábban tapasztalt arányok. Amíg ezelőtt a hivatali előzménnyel rendelkezők, illetve az a nélküliek között egyfajta egyensúly volt megfigyelhető, addig ez az egyensúly a századforduló után megszűnt, az előzetes hivatali karrier megléte fontosabbá vált, mint korábban. 1808 és

⁸ SZIJÁRTÓ 2010. 464.

⁹ A következtéseket Szijártó levezeti: SZIJÁRTÓ 2010. 446., 449., 456–458., 464.

¹⁰ Saját kutatás a már hivatkozott MNL SML IV.1.b. Közgyűlés 1808–1830; illetve 1790/II. 4–8; 1795/III. 3–12; 1800. 347–357; 1806. 413–424. felhasználásával.

1830 között a főszolgabíráknak már háromnegyede viselt valamilyen előzetes hivatalt (pl. alszolgabíróit, aljegyzőit stb.) mielőtt magasabb méltóságot töltöttek volna be. Még a jelentős vármegyei és országos karriert befutó nagybirtokos Somssich-fivérek¹¹ is aljegyzőként, illetve alszolgabíróként kezdték a politikai pályafutásukat, mielőtt alispáni, főszolgabírói ambícióik lettek volna. Az arányszámok megváltozása egyértelműen a hivatalviselő elit egyfajta megtelítődésének, ezzel együtt pedig bezáródásának a jeleit mutatja, amelyből a vármegyei rendszer professzionalizálásának magasabb szintre lépésére következtethetünk. A fontosabb pozíciók között már nem találkozhatunk új titulus létrehozásával, sőt a járások rendszere szintén változatlan maradt korszakunkban (a legutóbbi reformra még 1800-ban került sor, a következőre pedig majd csak 1843-ban).¹² A kívülállók bekerülése a legfelsőbb döntéshozók körébe, a főbb méltóságokba érezhetően megnehezedett, ehhez egy előre meghatározott hivatali ranglétrán kellett immár felkapaszkodni, amely magában hordozta a bukás eshetőségét is. A kiszoruló hivatalnokok közül sokan máshol (uradalmi tisztikarokban, protestáns világi méltóságokban stb.) találták meg a számításukat. A belépő szinteken, az alszolgabírák, esküdtek, kevésbé fontos hivatalok oldaláról továbbra is volt lehetőség a hierarchiába történő bekerülése és a később innen történő felemelkedésre – jó példa ilyen típusú „sikertörténetre” a Siklóssy-testvérek¹³ esete, akik az 1810-es évektől vetik meg a lábukat a tisztikarban mindenféle családi előzmény nélkül.

¹¹ A Somssich-fivérek: Miklós (1784–1870), somogyi másodalispán, reformkori politikus, országgyűlési képviselő; valamint Pongrác (1786–1849), somogyi első alispán, később baranyai főispán és gróf, illetve sok más tisztség birtokosa. Vármegyei hivatalviselésükről a dolgozatban részletesebben is lesz szó, rövid életrajzi vázlateaik átvéve: KAPOSÍ 2002. 76–80.; „Somssich Miklós.” „Somssich Pál.” In: MÉL 1967–1982.

¹² „A járások új beosztása [1800].” „Új járási beosztás 1843-ban.” In: REISZIG 1914b. Somogy 1800 és 1843 között öt járásra oszlott, melyek székhelyei Babócsa, Marcali, Igal, Kaposvár és Szigetvár voltak. A járások igazgatásáért egy-egy főszolgabíró felelt, miközben mellettük helyettesként két-két alszolgabíró működött, így a vármegyében összesen 5 fő-, illetve 10 alszolgabíró viselt hivatalt egyszerre.

¹³ Siklóssy Viktor (1777–1846 után), vármegyei főügyész 1817 és 1836 között. Siklóssy József (1783–1839) igali főszolgabíró 1824-től 1836-ig, korábban kaposi 1817 előttől 1824-ig és babócsai alszolgabíró 1813-tól 1817 előttig. Siklóssy Mátyás (szül. 1789), babócsai alszolgabíró 1824 és 1828 között. Bővebben: „Siklóssy.” In: BARANYAI 1914; MNL SML IV.1.b. Közgyűlés 1813. 695–709; 1817. 665–687; 1824. 233–255; 1828. 650–677.

Korszakunkban már nem jellemző a vármegyén kívülről érkező, ott gyorsan felkapaszkodó hivatalnok típusa a főbb vármegyei hivataloknál, igaz egy-két kivétel még felfedezhető, mint például Szokolay Dániel személye.¹⁴ A későbbi méltóságviselő a debreceni református kollégiumban végezte tanulmányait, majd Somogyba kerülve Hedrehelyen lett iskolamester, innen azonban részeges viselkedése miatt hamar távoznia kellett egy esperesi ellenőrzést követően. Ezután a megye első alispánja mellett találjuk titkárként, karrierje pedig gyorsan elkezdett felfelé ívelni. Először esküdt, majd 1804-ben Somogy vármegye levéltárosa lett, 1806-ra már aljegyző, pályáját pedig az 1808-as első ügyészi kinevezés tetőzte be. Tisztségeit az 1813-as restauráció alkalmával elvesztette, tiszteletbeli táblabírói címmel honorálták szolgálatait, de a helyi közélet első vonalából végletesen kiszorult. Egy 1814-es összeírás tanúsága szerint 194 kataszteri holdas birtok tulajdonosa, amely összehasonlítva a vele egy szinten mozgó főbb hivatalnokokkal rendkívül elenyésző. Gyermekai későbbi vármegyei hivatalviseléséről nincs adat,¹⁵ egyik fia az Esterházy-uradalom ügyésze lett.¹⁶

Szokolay Dániel felemelkedését egyértelműen kiváló kapcsolatainak, ismertségeinek köszönhette, amelyeket már debreceni évei alatt elkezdett felépíteni. Levelezőpartnerei között találjuk az országos irodalmi élet nagy alakjait, mint például Kazinczy Ferencet, Csokonai Vitéz Mihályt (utóbbi az ő közbenjárására taníthatott rövid ideig a csurgói gimnáziumban), és szintén jóakarójának mondhatta a vármegyében Sárközy István főadószedőt, későbbi másodalispánt,¹⁷ valamint a századeleji tisztikar más jelentősebb

¹⁴ Szokolay Dániel, somogyi első ügyész 1808 és 1813 között, aljegyző 1806 előttől 1808-ig, levéltáros 1804-től kezdve 1813-ig, esküdt, illetve iskolamester Hedrehelyen 1798 környékén, Sárközy István értelmiségi körének tagja, Kazinczy levelezőpartnere, Csokonai Vitéz Mihály pártfogója. KANYAR 1962. 1–2.; MNL SML IV.1.b. Közgyűlés 1806–1830; „Csokonai Vitéz Mihály” In: SZINNYEI 1891–1914. 2. kötet 394–404.

¹⁵ „Birtokösszeírás 1814-ben.” In: BARANYAI 1914; HORVÁTH 2005. 173.; KANYAR 1962. 1–2.; MNL SML IV.1.b. Közgyűlés 1806–1830; „Csokonai Vitéz Mihály” In: SZINNYEI 1891–1914. 2. kötet 394–404.; VARGHA 1961. 438–440.; VIOLÁNÉ 2020. 194.

¹⁶ Ifj. Szokolay Dániel gyászjelentéséhez l. *A Hon*, 1876. 18. sz. 2.

¹⁷ Sárközy István (1759–1845) hosszú évtizedeken keresztül Somogy közéletének jelentős személyisége. Vármegyei karrierjét aljegyzőként (1785) kezdte, majd főadószedő (1788–1794, 1807–1815), illetve babócsai főszolgabíró (1794–1801), mielőtt végül másodalispánná (1824–1836) választották. „Sárközy (Nádasdi).” In: BARANYAI 1914; „Sárközy István és utódai.” In: SÁRKÖZY 1906.

alakjait is. Szokolay egyik gyermeke keresztapjának az éppen „regnáló” első alispánt kérte fel, míg egy másiknál a nemrég leköszönt másodalispán látta el ezt a feladatot.¹⁸

Visszatérve a vármegyei rendszer professzionalizálódásának jeleire, a zalai főtisztviselők megvizsgálásával lehet bizonyítani, hogy a „kádérhiány” megszűnése nem csak egyedi, somogyi jelenség volt a Dél-Dunántúlon.

	Első alispán	Másodalispán	Főszolgabíró
Hivatali előzménnyel	4/4 (100%) ¹⁹	4/5 (80%)	16/22 (73%)
Hivatali előzmény nélkül	0/4 (0%)	1/5 (20%)	6/22 (27%)

3. táblázat: Az alispánok és főszolgabírók hivatali előéletének megléte (vagy azok hiánya) méltóságszerzésük időpontjában – Zala 1808 és 1830 között²⁰

Ha a két vármegye tisztikarának prozopográfiai adatait összevetjük, láthatjuk, hogy a két törvényhatóság adatai egyértelműen korrelálnak, releváns információkat tartalmaznak. Ráadásul nem egy egyedi dél-dunántúli jelenségről beszélhetünk, hiszen Pest és Békés megye archontológiájának vizsgálata szintén hasonló eredményeket mutat.

	Első alispán	Másodalispán	Főszolgabíró
Hivatali előzménnyel	4/4 (100%)	5/5 (100%)	18/25 (72%)
Hivatali előzmény nélkül	0/4 (0%)	0/5 (0%)	7/25 (28%)

4. táblázat: Az alispánok és főszolgabírók hivatali előéletének megléte (vagy azok hiánya) méltóságszerzésük időpontjában – Pest 1808 és 1830 között²¹

¹⁸ Keresztelési anyakönyvekhez I. SZOKOLAY 1805; SZOKOLAY 1808.

¹⁹ Szegedy Ferenc (1786–1848), zalai első alispán (1815–1819) személyénél sem szerepel semmiféle előzetes méltóság MOLNÁR 2000-ben, azonban a szerző egy másik munkájából (MOLNÁR 2003. 176–178.) kiderül, hogy a férfi 1804-től a vármegye tiszteletbeli aljegyzője, majd 1806-tól a szántói járás alszolgabírája volt.

²⁰ MOLNÁR 2000. zalai archontológiája alapján.

²¹ SCHRAMEK 2016. Pest megyei archontológiája alapján.

	Első alispán	Másodalispán	Főszolgabíró
Hivatali előzménnyel	2/2 (100%)	2/2 (100%)	4/4 (100%)
Hivatali előzmény nélkül	0/2 (0%)	0/2 (0%)	0/4 (0%)

5. táblázat: Az alispánok és főszolgabírók hivatali előéletének megléte (vagy azok hiánya) méltóságszerzésük időpontjában – Békés 1808 és 1830 között²²

Somogyban a századelőn olyannyira beszélhetünk a „kádერიhiány” megszűnéséről, hogy sokkal inkább „túljelentkezéssel” találkozhatunk.²³ Az adminisztratív terhek csökkentésének igénye, valamint az egyénenkénti voksolás rendszerének bevezetése szükségessé tette a jelöltek számának szabályozását, azok előrostálását. Amíg korábban az összes alkalmasnak vélt egyén felkerült a megválaszthatók listájára egy-egy tisztség kapcsán, addig a korszak utolsó két restaurációja (1824 és 1828) idején már csak a négy „legalkalmasabb” személyt kandidálta a főispán előzetesen, miután mind a már többször említett 1819-es helytartótanácsi rendelet, mind a tisztújításokat szabályozó 1823-as vármegyei statútum ezt írta elő.²⁴

A korábbi hat-hét körül mozgó átlagos jelöltszám ezzel az új gyakorlattal érthető módon drasztikusan lecsökkent. Minden titulusra „csak” négy-négy személyt pályáztattak meg – néhány egyedi esettől eltekintve, amelyre mind az 1828-as választások alkalmával került sor. Ekkor a regnáló első alispánt egyszerűen megerősítették hivatalában a munkájával elégedett rendek, azaz csak őt kandidálták a méltóságra, miközben eddig ismeretlen okból fő-

²² HÉJJA 2009. Békés megyei archontológiája alapján. Érdemes megjegyezni, hogy a békési tisztikar összetétele jelentősen eltér a már vizsgált többi törvényhatóságtól. Ennek oka elsősorban a vármegye méretében keresendő, amely mindössze csupán két járásból állt, a másodalispáni tisztséget pedig csak 1819-ben hozták létre. (Korábban ideiglenes jelleggel kineveztek ugyan helyettes alispánokat a „rendes” alispán távolléte vagy akadályozottsága esetén, de ezek csak korlátozott idejű és hatáskörű megbízások voltak.)

²³ 1808-ban Széchényi Ferenc főispán például 13 főt jelölt a kaposi főszolgabíróságra, de a főadószedőségre, a kaposi alszolgabíróságra, a szigeti főszolgabíróságra és a babócsai alszolgabíróságra is 9–9 főt pályázhatott. MNL SML IV.1.b. Közgyűlés 1808. 587–600.

²⁴ POLGÁR 2004. 49., 57. Somogyban a restaurációk rendjét a régi századelőn három alkalommal is szabályozták (1800-ban, 1808-ban, illetve 1823-ban), de a kandidálható személyek számát csak utolsó alkalommal korlátozták. Ezen statútumokat közli POLGÁR 2004. 49–61.

ügyésznek öt személyt is felterjesztettek, a szigeti és babócsai főszolgabíró-ságra pedig mindössze három-három főt jelöltek.²⁵

Restauráció éve	Jelöltek száma	Jelölt/Hivatal
1808	114	7,1
1813	81	5,1
1817	98	6,1
1824	78	3,7
1828	71	3,8

6. táblázat: Somogy vármegye 1808 és 1828 közötti tisztújításain szereplő jelöltek száma és azok aránya a betölthető 16, illetve 21 darab²⁶ hivatalhoz képest²⁷

Ha nemcsak éves szinten, hanem egyes hivatalonként is lebontjuk a kandidálók számát, érdekes összefüggéseket figyelhetünk meg. Kiderül ugyanis, hogy mely pozíciók betöltéséért zajlott a legnagyobb verseny a vármegyében. Ezek egyértelműen az alispáni,²⁸ illetve a szolgabírói titulusok (előbbiek a hierarchia csúcsa, a legmagasabb presztízsű pozíciók, utóbbiak pedig az egész rendszer belépő állomásai, így „népszerűségük” nem meglepő). E tisztségekhez még némi meglepetésre a főadószedői cím társult, miközben a számvevői, ügyészi méltóságok esetén már aligha beszélhetünk a megválasztható személyek túljelentkezéséről.

²⁵ A tárgyalt tisztújításhoz l. MNL SML IV.1.b. Közgyűlés 1828. 650–677.

²⁶ Két alispán, egy főadószedő, egy számvevő, két ügyész (egy fő- és egy alügyész), valamint öt főszolgabíró. A vármegye tíz alszolgabíróját ebben a számításban csak ötnnek veszi a kutatás az 1808-as, 1813-as, illetve az 1817-es restaurációk esetén, mivel járasonként csupán egy-egy választást tartottak, azaz egyszerre jelölték ki a rendek az adott terület mindkét alszolgabíróját (összesen tehát 16 külön választási aktusra került sor). Ez a rendszer 1824-re megváltozott. Járasonként az első és második számú alszolgabíró már külön választották meg (21 választási esemény). Fontos továbbá megjegyezni, hogy a fő-, illetve aljegyzőket közvetlenül a főispán nevezte ki mindenféle jelölés nélkül, így esetükben kandidálásról nem beszélhetünk, csoportjukat kivételesen figyelmen kívül hagyja a vizsgálatrés.

²⁷ MNL SML IV.1.b. Közgyűlés 1808–1828. alapján, egy tizedesjegyig kerekítve.

²⁸ A mellékelt táblázatban az első alispáni tisztségnél szereplő 4,8-as érték félrevezető. Az alacsonyabb szám alapvetően az 1828-as restauráció anomáliájának köszönhető, amikor is Somssich Pongrácot egyedüli jelöltként megerősítették korábbi pozíciójában. Ha ezt a restaurációt figyelmen kívül hagyjuk, akkor a másik négy tisztújítás alkalmával az első alispáni kandidálók átlaga máris 5,75-ös értéket mutat. (23 jelölt 4 megyegyűlésen.)

Tisztség	Jelöltszám	Jelölt/ Tisztújítás
Első alispán	24	4,8
Másodalispán	30	6
Főadószedő	29	5,8
Számvevő	16	3,2
Első ügyész	24	4,8
Másodügyész	25	5
Főszolgabíró	133	5,3
Alszolgabíró	154	6,2

7. táblázat: Somogy vármegye 1808 és 1828 közötti tisztújításain az egyes hivatalokra kandidálók száma összesen, illetve tisztújításonként átlagosan²⁹

A főadószedői szék népszerűsége mögött a másik két szakhivatalhoz, a számvevőihez és az ügyészihez képest az állhatott, hogy kevésbé igényelt komoly előképzettséget. Végig tekintve az adószedői jelöltek névsorán a tárgyalt periódusban láthatjuk, hogy a kandidálók jelentős hányada alapvetően fő- vagy alszolgabírói méltóságviselést követően pályázott erre a hivatalra. Ritka eset, mikor egy aladószedő lép előrébb a ranglétrán.³⁰ Sárközy István babócsai főszolgabírósa után, Stephaich Gáspár³¹ kaposi alszolgabírósaát követően funkcionált főadószedőként. Mindeközben ügyészi hivatalokra nagyrészt ügyvédi, jogászi, jegyzői tapasztalatokkal, a számvevői titulusra pedig sokéves pénzügyi gyakorlattal³² rendelkező személyeket jelölt a főis-

²⁹ MNL SML IV.1.b. Közgyűlés 1808–1828. alapján, egy tizedesjegyig kerekítve.

³⁰ Thulmon Pál főadószedő (1818–) személye az, aki kivételként erősíti a szabályt – korábban a kaposi járásban találjuk aladószedőként (1813 előtt–1818), de rajta kívül nem jellemző az aladószedők feljebb lépése a hivatali ranglétrán korszakunkban. MNL SML IV.1.b. Közgyűlés 1813–1830.

³¹ Stephaics Gáspár a közgyűlési iratok tanúsága szerint kaposi alszolgabíróként (1800–1815), vármegyei főadószedőként (1815–1818), továbbá kaposi főszolgabíróként (1817–1824) írta be magát Somogy történelmébe.

³² Ahogy PALUGYAY 1844–1848. 2. kötet 179. is írja: „A számvevői hivatal terjedt s oly ismereteket kíván, melyeket, mivel iskoláinkban nem tanítanak, csak gyakorlattal, és hosszas gyakorlattal lehet megszerezni.”

pán. Ezek a kitételek alapvetően megrostálták tehát az utóbbi két hivatalra kandidálhatók számát.³³

A hivatali előmenetel állomásai

Érdemes megvizsgálni, hogy a legfőbb vármegyei méltóságok (alispáni, főszolgabírói) megszerzése előtt a tisztviselők milyen más titulusokat töltöttek be, melyek voltak az előrelépés egyes stációi. A vármegyei tisztikar erősen hierarchikus renddé szilárdult, aminek ki kellett jánni az egyes lépcsőfokait. A belépő szint továbbra is az alszolgabírói, aljegyzői, alügyészi titulusok maradtak.³⁴ Az adatok azt mutatják, hogy mind Somogyban, mind Zalában a főtisztviselők több mint fele e hivatalok betöltésével kezdte a karrierjét, innen indultak feljebb a ranglétrán. A következő szinten viszont két új irány figyelhető meg: egyrészt az egy járást igazgató főszolgabírói, másrészt az egész vármegyére kiterjedő főjegyzői, főügyészi, főadószedői, számvevői címek jelenthették a továbblépés lehetőségét. A főszolgabírói titulus bár presztízsből³⁵ és javadalmazásban³⁶ is lejjebb helyezkedett a többi felsorolt méltóság nagyrésztétől. Azonban az alispánsághoz vezető úton egyértelműen jobb ajánlólevél volt néhány évnyi főszolgabírótság a számok alapján, mint

³³ Az ügyészi és számvevői tisztségek teljes különállást a vármegyei hierarchiában jól mutatja, hogy a 10 darab személyből, akik e méltóságokat betöltötték 1808 és 1830 között, csupán hárman (Hunkár László, Szokolay Dániel és Szalay József) töltöttek be más vizsgálatba bevont vármegyei hivatal is, a többieket szakmai hátterük segíthette a méltóság elnyeréséhez.

³⁴ A 18. századi belépő hivatalokhoz Somogyban l. SZIJÁRTÓ 2010. 447.

³⁵ Az 1813-as Somogy vármegyei restauráció alkalmával a következő sorrendbe kerültek rögzítésre az egyes megválasztott (dolgozat szempontjából releváns) méltóságok: első alispán, másodalispán, főadószedő, főszámvevő, első ügyész, másodügyész, marcali, kaposi, igali, szigeti, babócsai járás fő- és alszolgabírái, az egész vármegye főjegyzője, aljegyzői. Átvéve: MNL SML IV.1.b. Közgyűlés 1813. 695–709.

³⁶ Szijártó István 18. század végéről származó fizetésjegyzék segítségével megállapította, hogy javadalmazási szempontból az alispánokat becsülték meg a legjobban, őket követték a főjegyzők, a főszámvevők, majd egy szinten lejjebb a főszolgabírák és az aljegyzők, míg a sort a legalacsonyabb fizetésekkel az alszolgabírák zárták. SZIJÁRTÓ 2010. 446. Hasonló adatokról számolt be: GRÜNWARD 1888. 446.; PALUGYAY 1844–1848. 4. kötet 182.

bármely más vármegyei tisztség betöltése. Az összefüggés mögött feltehetően az állhat, hogy a járások erős túlzással vármegyéék voltak a vármegyében – a közeletet alakító szereplők úgy gondolhatták, ha egy kisebb egységet el tudott igazgatni az alispán-jelölt, akkor a nagyobb vezetésénél sem akadhatnak komolyabb problémái.³⁷

Alispánok Somogyban 1808 és 1830 között	
Első alispánok	
Csapody Gábor	1807–1813
Kovács Antal	1813–1824
Somssich Pongrác ³⁸	1824–1830
Czindery László ³⁹	1830–1840
Második alispánok	
Záborszky Mihály ⁴⁰	1807–1809
Illés Ferenc ⁴¹	1809–1812
Kovács Antal	1812–1813
Somssich Miklós ⁴²	1813–1815
Tallián Boldizsár ⁴³	1816–1824
Sárközy István	1824–1836

³⁷ A somogyi alispánok közül alszolgabíróként indította pályáját Záborszky Mihály, Somssich Pongrác és Illés Ferenc (bár utóbbi előtte esküdtként szintén szolgált), míg magasabbról, aljegyzőként kezdte Sárközy István és Czindery László, Csapody Gábor és Tallián Boldizsár pedig főszolgabíróként lépett be a közigazgatásba.

³⁸ Mandátuma lejártát nem várta meg, korábban lemondott országos politikai szerepvállalása miatt. L. többek között KAPOSI 2002. 79.

³⁹ Megválasztva az 1830. augusztus 3-i megyegyűlésen. „Czindery László alispán.” In: REISZIG 1914b.

⁴⁰ 1809. május 15-én értesült Somogy vármegye arról, hogy idő előtt másodalispáni megbízatásáról lemondott, helyébe pedig egyúttal Illés Ferencet nevezte ki Széchényi főispán. MNL SML IV.1.b. Közgyűlés. 1809. 348–349.

⁴¹ 1812. június 4-én hivatalviselés közben elhalálozott. ILLÉS 1812.

⁴² Ideje korán mondott le másodalispáni titulusáról, indoklásában a családi gazdaságra való koncentrálásra hivatkozott. POLGÁR 2004. 41.; *Vasárnapi Ujság*, 1871. 2.

⁴³ A megüresedett méltóságra a rendek őt választották meg az 1816. április 24-i közgyűlésen. POLGÁR 2004. 41.; MNL SML IV.1.b. Közgyűlés. 1816. 1430.

Főszolgabírából lett alispánra jó példa Záborszky Mihály személye, aki 1764-ben született egy Verőce melletti kis faluban, római katolikus szülők gyermekeként.⁴⁴ Nagy és Kempelen közléséből tudjuk, hogy családja ősi, Turóc vármegyei eredetű, de a 18. századra már több ág is elszármazott Felső-Magyarországról. Ezek közül minden bizonnyal a zalaihoz tartozott a későbbi másodalispán rokonsága – somogyi ősökkel nem rendelkező, új betelepülőkről van szó tehát. Mihály apja, László, nem sokkal fia születése után költözhetett a Dráva másik oldalára, 1767-ben táblabírói címet szerzett a vármegyében, míg a család nemességét 1771-ben hirdették ki hivatalosan is Somogyban. 1776-ban a rokonság igazoltan Csokonyavisonta, Edde és Várda földesurai között szerepelt. Mihály hivatali előmenetele 1790-től követhető nyomon a forrásokban – ekkor még sikertelenül pályázott alszolgabírói pozícióra. Öt évvel később azonban már pontosan ebben a titulusban találjuk meg a jegyzőkönyvekben. A vármegye közgyűlése 1800-ban a kaposvári járás főszolgabírójaként ismerte el, titulusát pedig egészen 1807-es másodalispánná választásáig sikeresen megtartotta. 1808-ban tisztségében megújították miután az első alispáni választáson vereséget szenvedett, de alig egy évvel később Széchényi főispánhoz utazva személyesen mondott le vármegyei tisztségéről.⁴⁵ Az 1814-es birtokösszeírás adatgyűjtése idején még élt – ekkor 1993 holdas birtok tulajdonosa. Fiai közül Imre⁴⁶ és Alajos⁴⁷ is továbbvitte a hivatalviselést a családban (klasszikus minta) – előbbi alszolgabíróként, főadószedőként, utóbbi a vármegye táblabírájaként és országgyűlési képviselőjeként.⁴⁸

⁴⁴ Keresztelési anyakönyvhöz I. ZÁBORSZKY 1764.

⁴⁵ Záborszky resignatiója mögött feltehetőleg az 1809-es inszurrekció során megnövekedett alispáni terhek állhattak. Személye a vármegyei közgyűlés jegyzőkönyveiben továbbra is állandó szereplő maradt lemondását követően, de újabb hivatalt már nem viselt a későbbiek folyamán. MNL SML IV.1.b. Közgyűlés. 1809. 348–349.

⁴⁶ Záborszky Imre (1798–1856), kaposi járásban másod, majd első alszolgabíró, 1828-ban főszolgabírójelölt, 1833-ban al-, 1836-tól főadószedő. Személyéről a családról szóló munkákban nincs adat a genealógián kívül, így I. *Jelenkor* 1833. 713, 714; *Jelenkor*, 1836. 393; MNL SML IV.1.b. Közgyűlés 1824. 233–255; 1828. 650–677; ZÁBORSZKY 1798; ZÁBORSZKY 1856.

⁴⁷ Záborszky Alajos (1805–1862), reformkori ügyvéd, publicista, politikus. 1848–1849-ben országgyűlési képviselő és jegyző, majd miniszteri titkár, tanácsos, kormány megbízott. Haynau-i megtorlásokat csak romló egészségügyi állapota miatt élte túl.

⁴⁸ „Birtokösszeírás 1814-ben.” „Somogyi törzsökös és kihirdetett nemes családok.” „Záborszky (Záborfalvi).” In: BARANYAI 1914; „Záborszky (zábori).” In: KEMPELEN 1911–1915;

A hivatali előmenetel korántsem volt annyira lineáris mindenkinél, mint Záborszky Mihály esetében, illetve a főszolgabírói cím megléte sem volt feltétlenül szükséges a törvényhatóság csúcsára jutásban. Sokak karrierje megtört, félresiklott vagy nagyon lassan indult be. A római katolikus Kovács Antal 1752-ben született Nagybajomban.⁴⁹ Családja – amely egyes helyeken Gyergyevics néven szerepel a „dinasztiaalapító” Gergely után – 1686-ban szerzett címerlevelet. Ennek kihirdetése ugyan még Zalában történt, de alig egy nemzedékkel később a família tagjai beházasodtak Somogyba. A Koroknai-örökségből megszerezték Nagybajom és Pusztakovácsi környékét, majd aktív szerepet vállaltak a vármegye közéletében. A rokonságban két szigeti és egy kaposi főszolgabíró is bizonyíthatóan felfedezhető. Kovács hivatali karrierje 1774-ben indulhatott, amikor is sikertelenül pályázott alszolgabírónak Kaposvárott. A hivatalnok lelkesedését nem törhette le a kudarc hosszú távon, mert táblabíróként 1796-ban elérte országgyűlési követté választását,⁵⁰ majd pedig korábbi céljainál merészebb tervekkel vágott neki az 1800-as tisztújításnak. Az első- és másodalispáni választáson is érdekelt volt személye. Jelöltségét viszont ezúttal sem tudta címre váltani. A sorozatos fiaskókon végül 1805-re sikerült túllendülnie, amikor is másodalispánként találkozhatunk személyével a vármegyei iratokban. „Regnálása” viszont nem tartott sokáig, pozícióját az 1806-os restauráció során, az első adandó alkalommal elvesztette. Az újabb, hosszú éveken át elhúzódó mellőzöttség⁵¹ 1812-ben ért véget. Illés Ferenc elhalálózásával ismét másodalispán lett, majd Csapody Gábor visszavonulása után 1813-ban első alispánná választották meg Kovácsot, amely hivatalában 1817-ben meg is

„Záborszky család.” In: NAGY 1857–1868; „Edde.” „Somogyvisonta.” „Várda.” In: REISZIG 1914a; MNL SML IV.1.b. Közgyűlés 1766–67. 941–962; 1790/II. 1–9; 1795/III. 1–14; 1800. 347–349; 1808. 587–600; 1809. 348–349.

⁴⁹ A keresztelési anyakönyvhöz l. Kovács 1752. április 14.

⁵⁰ Czindery Pál első követ nem vehetett részt a diétán udvarellenes izgatás vágyja miatt, így Kovács volt a vármegye egyetlen küldöttje. Kovács Czinderyhez hasonlóan a megyei ellenzék soraiból került, különösebb hivatali előzmények nélkül történő küldötté választását feltehetőleg a közgyűlésen tapasztalható vezetőkkel szembeni elégedetlen közhangulatnak köszönhette. „Somogy sérelmi politikája.” In: REISZIG 1914b.

⁵¹ Az 1808-as tisztújításra is indult az alispáni választásokon, de törekvései ismét sikertelenek maradtak. L. MNL SML IV.1.b. Közgyűlés 1808. 587–600.

újították, mandátumát pedig – miután az udvar 1820-ban szolgálatait tancsosi kinevezéssel honorálta – egészen 1824-ig kitöltötte. Ekkor időskorára hivatkozva nem pályázott újra. Ezután személyével nem találkozunk a vármegyei közéletben, 1833-ban hunyt el. Az 1814-es birtokösszeírásban – amely első alispáni tevékenysége alatt történt – 4475 holdnyi földterület szerepelt a neve alatt. Gyermeke nem volt.⁵²

Kovács Antal vármegyei pályafutása az ismertetett megszakításokkal, félrecsúszásokkal együtt rendkívül hosszúra nyúlt. 1774-es első fellépése, valamint 1813-as csúcstra jutása között közel négy évtized telt el. Ez az időtartam a korszak többi somogyi első alispáni karrierjéhez képest rendkívül hosszúnak tekinthető. Csapody Gábor 17, Somssich Pongrác 13, még Czindery László szintén 17 évvel első jelentősebb vármegyei tisztsége megszerzése után került az első alispáni székbe,⁵³ szemben Kovács 39 esztendőjével. A kudarcok ellenére az 1790-es évekre mindenképpen a vármegye egyik legbefolyásosabb személyévé válhatott, ezt jelzi táblabírósága, illetve az 1796-os országgyűlési képviselősége is. Így nem meglepő, hogy 1800-ban mind az első-, mind a másodalispáni választáson feltűnt a neve. A tisztújításon azonban méretes mezőny indult el a két méltóságért – előbbiért heten, utóbbiért nyolcan is harcba szálltak,⁵⁴ Kovács pedig könnyen beleszürkülhetett a jelöltek hosszú sorába főszolgabírói tapasztalat nélkül. 1806-ban⁵⁵

⁵² „Birtokösszeírás 1814-ben.” „Kovács (másként Gyergyevics).” „Somogyi törzsökös és kihirdetett nemes családok.” In: BARANYAI 1914; *Hof- und Staats-Schematismus* 1820. 461; „Somogy sérelmi politikája.” „A Czindery-ügy fejleményei.” „Somogy egyedüli követe.” „Teleki főispáni helytartó.” „Tespédő közigazgatás.” In: REISZIG 1914b; MNL SML IV.1.b. Közgyűlés 1774. 403–409; 1790/II. 1–9; 1795/III. 1–14; 1800. 347–349; 1805. 988; 1808. 587–600; 1813. 695–709; 1828. 650–677.

⁵³ Csapody igali főszolgabíró lett 1790-ben, majd első alispán 1807-ben. Somssich 1811-ben alszolgabíró, 1824-ben első alispán. Czinderyt 1813-ban másodaljegyzővé nevezték ki mielőtt első alispáni pályája megindult volna 1830-ban.

⁵⁴ Első alispáni jelöltek 1800-ban: Boronkay József, Gaál László (korábbi első alispán, de nem vállalta az újabb jelölést), Inkey Károly (megválasztott első alispán), Kovács Antal, Lengyel Imre, Somssich József, illetve Zichy József. Másodalispáni jelöltek: Csák József, Csapody Gábor, Illés Ferenc (megválasztott másodalispán), Kovács Antal, Mérey János, Pongrác József, Rosty Ferenc, valamint Sárközy István. Az 1800-as restaurációhoz l. MNL SML IV.1.b. Közgyűlés 1800. 347–349.

⁵⁵ Első alispánnak kandidáltak 1806-ban: Inkey Károly (lemondó, de a rendek által mégis hivatalban tartott első alispán), Kovács Antal, Illés Ferenc és Somogyi György. Másodalispánúságra felsorakoztak: Kovács Antal (korábbi, de nem újrázó másodalispán), Illés Ferenc,

és 1808-ban⁵⁶ hasonlóan népes és tapasztalt mezőnnyel kellett megmérkőznie. 1813-ban ellenben már más volt a helyzet. Egykori riválisai mind eltűntek, meghaltak, „nyugdíjba vonultak”, amolyan nagy túlélőként, a vármegye sokat látott „öregjeként” már könnyen megnyílhatott az út előtte az első alispáni címhez.

Összegzés

Tipikus hivatali életpályák felvázolásával a következő konklúziókat fogalmazhatom meg: a 19. század elejére a korábban tapasztalható „tiszttviselőhiány” megszűnt Somogyban, ez pedig együtt járt a vármegyei igazgatás professzionalizálódásával. 1800-ra a tisztikar hivatalainak száma állandósult a közigazgatás kiépülésével, a járási rendszer több mint négy évtizedre megszilárdult. Azzal, hogy egyes tisztségekre egyre több alkalmas személy is pályázhatott, a magasabb hivatalok megszerzése nehezebb lett. A tisztikarba magasabb szinten történő belépés lehetősége megszűnt, mivel a tisztikar szinte összes főbb titulusáért kisebb „tömegek” álltak sorban várva a regnáló hivatalnokok bukását vagy előlépését. Az érvényesülni vágyók nagy részének immár végig kellett járnia a hierarchia minden egyes lépcsőfokát bármilyen egzisztenciából is érkeztek. Jó példa erre a már emlegetett nagybirtokos Somssich-fivérek esete, akik a legalacsonyabb tisztségekből jutottak el a törvényhatóság csúcsára. A családi háttér azonban továbbra is erősen determinálta az egyes személyes életpályák alakulását, elég csak arra gondolni, hogy Mérey-, Sárközy- és Tallián-famíliák négy-négy, míg a Vésseyek, illetve a felemelkedő Siklóssyak három-három hivatalviselőt is adtak a vármegyének a vizsgált periódusunkban (összesen 18 főt, a feldolgozott tisztikar több mint negyedét).

Csapody Gábor (megválasztott másodalispán), Somogyi György, Nedeczky Rudolf, Záborszky Mihály, Véssey Mihály, Sárközy István, Armpusztér Imre, Kovács István, valamint Barcza Károly. L. MNL SML IV.1.b. Közgyűlés 1806. 413–424.

⁵⁶ Első alispánnak jelöltek 1808-ban: Csapody Gábor (újraválasztott első alispán), Záborszky Mihály, Kovács Antal, Illés Ferenc, Csák József, Spissics István. Másodalispánnak: Záborszky Mihály (újraválasztott másodalispán), Kovács Antal, Illés Ferenc, Spissics István, Nedeczky Rudolf, Kovács István. L. MNL SML IV.1.b. Közgyűlés 1808. 587–600.

Rövidítések

Források

- A HON *A hon.* Politikai és közigazgatási napilap 1866 és 1882 között.
- HOF- UND STAATS-SCHEMATISMUS Hof- und Staats-Schematismus des österreichischen Kaisertums. Bécs, 1807–1843.
- ILLÉS 1812 Illés Ferenc halotti anyakönyve, 1812. június 4. In: Magyar Nemzeti Levéltár: *Látrányi római katolikus születési anyakönyvek.* Bp. [mikrofilm]
- KAZLEV Kazinczy Ferenc levelezése I-XXV. É. n.
- MAGYAR KURIR *Magyar Kurir.* A második magyar nyelvű újság, amely 1786 és 1834 között jelent meg.
- SZOKOLAY 1805 SZOKOLAY Károly keresztelési anyakönyve, 1805. március 18. In: Magyar Nemzeti Levéltár: *Orci keresztelési, házassági, halotti anyakönyvek 1786–1895.* Bp. [mikrofilm]
- SZOKOLAY 1808 SZOKOLAY Antal György keresztelési anyakönyve, 1808. november 21. In: Magyar Nemzeti Levéltár: *Aszalói keresztelési, házassági, halotti anyakönyvek 1779–1895.* Bp., 1808.
- ZÁBORSZKY 1764 ZÁBORSZKY Mihály keresztelési anyakönyve, 1764. szeptember 26. In: Horvát Állami Levéltár: *Verőcei római katolikus születési anyakönyvek.* Zágráb. [mikrofilm]
- ZÁBORSZKY 1798 ZÁBORSZKY Imre keresztelési anyakönyve, 1798. október 27. In: Magyar Nemzeti Levéltár: *Hetesi római katolikus születési anyakönyvek.* Bp. [mikrofilm]
- ZÁBORSZKY 1856 ZÁBORSZKY Imre gyászjelentése, 1856. szeptember 13. In: Országos Széchényi Könyvtár: *Gyászjelentések.* Bp. [mikrofilm]
- VASÁRNAPI ÚJSÁG *Vasárnapi Újság.* Széles néprétegeknek szóló, gazdagon illusztrált, fontos ízlésformáló hetilap 1854 és 1921 között.

Irodalom

- BARANYAI 1914 BARANYAI Béla: Somogy vármegye nemesi családai. In: *Somogy vármegye.* Szerk. CSÁNKI Dezső. Bp., 1914.
- ECKHART 2000 ECKHART Ferenc: Magyar alkotmány- és jogtörténet. Bp., 2000. (Eredeti kiadás: 1946.)
- GRÜNWARD 1888 GRÜNWARD Béla: A régi Magyarország 1711–1825. Bp., 1888.

- HÉJJA 2009 HÉJJA Julianna Erika: Békés vármegye archontológiája és prozopográfiája 1715–1848. (Közlemények Békés megye és környéke történetéből 11.) Gyula, 2009.
- HORVÁTH 2005 Horváth József: Csokonai, a csurgói ideiglenes professzor. Neveléstörténet 2. (2005:3–4) 170–184.
- JUTAI 2004–2005 Jutai Péter: Nemesi liberalizmus a reformkori Somogy megyében. A rendszeres munkálatok megyei vitája és az 1832-es követutasítás. [Szakdolgozat. ELTE BTK. Témavezető: Dobszay Tamás.] 2004–2005. [online https://www.academia.edu/30734986/Nemesi_liberalizmus_a_reformkori_Somogy_megy%C3%A9ben hozzáférés: 2021. 06. 24.]
- KANYAR 1962 KANYAR József: A levéltár rövid története. In: *Területi Levéltárak fondjegyzékei 8. A Kaposvári Állami Levéltár fondjainak jegyzéke*. Szerk. KANYAR József. Bp., 1962. 1–2.
- KAPOSI 2002 KAPOSI Zoltán: Egy középbirtokosi família 100 éve Somogy vármegyében (A Somssich-család felemelkedése). In: *Somogy megye múltjából – Levéltári évkönyv 33*. Szerk. SZÁNTÓ László. Kaposvár, 2002. 59–88.
- KEMPELEN 1911–1915 Kempelen Béla: Magyar nemes családok. I–IX. Bp., 1911–1915.
- MÉL 1967–1982 Magyar Életrajzi Lexikon 1–3. kötet. Bp., 1967–1982.
- NAGY 1857–1868 NAGY Iván: Magyarország családai czimerekkel és nemzékrendi táblákkal. I–XII. Pest 1857–1868.
- NAGY 1870 NAGY Lajos: Levéltári kis tükör. Kézirat. I–III. kötet. Kaposvár, 1870.
- PALUGYAY 1844–1848 PALUGYAY Imre: Megye-rendszer hajdan és most 1–4. kötet. Pest, 1844–1848.
- POLGÁR 2004 POLGÁR Tamás: Tisztújítási statutumok és az 1824. évi tisztújítás Somogy vármegyében. In: *Somogy megye múltjából – Levéltári évkönyv 34–35*. Szerk. BÓSZÉ Sándor. Kaposvár, 2004. 39–62.
- REISZIG 1914a REISZIG Ede: Somogy vármegye községe. In: *Somogy vármegye*. Szerk. CSÁNKI Dezső. Bp., 1914. 30–179.
- REISZIG 1914b REISZIG Ede: Somogy vármegye története. In: *Somogy vármegye*. Szerk. CSÁNKI Dezső. Bp., 1914. 356–589.
- SÁRKÖZY 1906 SÁRKÖZY Imre: A Nadasdi Sárközy Család. *Turul* 3 (1906:3.) 26–33., 72–78., 122–135.
- SCHRAMEK 2016 SCHRAMEK László (szerk.): Pest megye archontológiája a kezdetektől 2016-ig. Bp., 2016. [online https://mnl.gov.hu/mnl/pml/pest_megye_archontologiaja_a_kezdetektol_2016_ig hozzáférés: 2021. 08. 19.]

- Soós 2007 Soós István: A Habsburg-kormányzat és a magyar rendek 1812 és 1825 között. *Történelmi Szemle* 49. (2007:1) 91–118.
- Soós 2009 Soós István: Választások Magyarországon. Kísérletek a vármegyei tisztújítások „megreformálására” (1810–1821). *Levéltári Közlemények* 80. (2009) 65–156.
- SZIJÁRTÓ 2010 SZIJÁRTÓ M. István: Hivatalviselő elit a 18. századi Somogy vármegyében. In: *Megyetörténet. Egyház- és igazgatástörténeti tanulmányok a veszprémi püspökség 1009. évi adománylevele tiszteletére*. Szerk. HERMANN István – KARLINSZKY Balázs. (A Veszprém Megyei Levéltár kiadványai 22.) Veszprém, 2010. 445–466.
- SZINNYEI 1891–1914 SZINNYEI József: Magyar írók élete és munkái. Bp., 1891–1914.
- TILCSIK 2000 TILCSIK György: Tisztújítások és országgyűlési követválasztások a reformkorban Vas megyében. In: *Előadások Vas megye történetéről III*. Szerk. TILCSIK György. Szombathely, 2000. 19–38.
- VARGHA 1961 VARGHA Balázs: Csokonai emlékek. Budapest, 1961.
- VIOLÁNÉ 2020 VIOLÁNÉ Bakonyi Ibolya: Újabb adatok a somogyi udvarházak könyvkultúrájának kérdéséhez. In: *Könyvek magántulajdonban (1770–1820)*. Szerk. TÖRÖK DÓBÉK Ágnes. Bp., 2020. 189–202.

PSZICHOLÓGIA

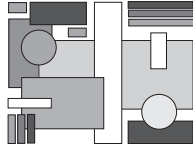

A szexuális erőszak elkövetőinek és áldozatainak megítélése a nemierőszak-mítoszok és a szépségstereotípiák tükrében

Perception of perpetrators and victims of sexual violence
in the light of rape myths and beauty stereotypes

Sexual assault is one of the most serious issues in today's society, which not only affects negatively the victims, but has also social and economic consequences as well. To the question of why rape is still present in society, the answer is based on the social system, and it is to be found in the acceptance of rape myths and acquittal attitudes by beauty stereotypes. Our research intended to study these variables. We hypothesized that beauty stereotypes are having an impact on the assessment of perpetrators and victims, as well as the degree of victim blaming and retribution of the perpetrators. We also assumed that those who accept rape myths are more likely to blame the victim and exonerate the perpetrators from blame. Our study was conducted in the form of an online questionnaire in which 98 people participated. Participants had to fill out the Hungarian adaptation of the Illinois Rape Acceptance Scale, henceforward they had to rate vignettes and answer questions related to those. Based on the results of our research the idea that appearance has an impact on the perception of both victims and perpetrators has been confirmed.

Keywords: sexual assault, rape myths, victim blaming, punishment of perpetrators, beauty stereotypes

Elméleti bevezető

A nemi erőszak jelensége azon súlyos társadalmi problémák közé tartozik, amely világszerte mindenhol nagymértékben jelen vannak. Hiába élünk egy felvilágosult világban, mégis a mai napig válnak nők, férfiak, felnőttek és gyermekek egyaránt nemi erőszak áldozatává. Ezért esett a választásunk a szexuális erőszak témakörére. A feminista és emberi jogi mozgalmak figyelemfelhívása jó hatással volt a nemi erőszak társadalmi érzékenyítésére, azonban még mindig sok fel nem derített esettel találkozhatunk. Az Egyesült

Államokban és Nyugat-Európában már pár évtizede a figyelem középpontjában van a szexuális erőszak, hazánkban viszont csak néhány éve kerültek napvilágra konkrét és meghökkentő esetek. Emiatt talán úgy tűnhet, hogy növekszik az esetek száma, azonban inkább arról van szó, hogy a bejelentések száma nő a társadalmi érzékenyítés hatására.

Kutatások alapján tíz nő közül egy vált már szexuális erőszak áldozatává tizenöt éves kora előtt, viszont 100 000 főre vetítve csupán tizenegy a bejelentett nemi erőszakok száma.¹ Továbbá egy tizennyolc év feletti amerikai nőt érintő kutatás szerint a vizsgált minta 13%-a esett már áldozatul nemi erőszaknak.² Mindemellett a látencia hazai mintán való vizsgálata – kiemelkedő fontossága ellenére – nem igazán kapott szerepet az elmúlt időben a tudományos vizsgálatok között. A mi kutatásunk is céljaul tűzte ki magának, hogy fokozza az érdeklődést a témában, ezzel ösztönözve a kutatókat további vizsgálatok elvégzésére.

1.1. A szexuális erőszak definíciója

A szexuális erőszak definíciójára nem áll rendelkezésünkre egy univerzális meghatározás. Bethlen és Pap³ megfogalmazása szerint: szexuális erőszakról akkor van szó, „*ha valakit erőszakkal, kényszerrel, manipulációval (...), visszaélve beleegyezésre nem képes állapotával, bármilyen általa nem akart szexuális cselekvésbe vonnak*”.

Először is, érdemes a szexuális erőszak körül felmerülő jogi definíciókat tisztázni. A Büntető Törvénykönyv [197. § 1. bek. a) és b)] szerint: „*Szexuális erőszakot követ el (...), aki a) a szexuális kényszerítést erőszakkal, illetve az élet vagy a testi épség elleni közvetlen fenyegetéssel követi el, b) más védekezésre vagy akaratnyilvánításra képtelen állapotát szexuális cselekményre használja fel*”⁴ A *szexuális cselekmény* fogalma pedig a következőképpen szól (2012. évi C. tv.): „*a közöszülés és minden súlyosan szemérem sértő cselek-*

¹ EURÓPAI UNIÓ ALAPJOGI ÜGYNÖKSÉGE, 2014; NYÚL ET AL. 2017. 116–117

² KILPATRICK ET AL. 1992; THORNHILL–PALMER 2001.

³ BETHLEN–PAP 2012. 3

⁴ DENGYEL 2018. 6

mény, amely a nemi vágy felkeltésére, fenntartására vagy kielégítésére alkalmas, vagy arra irányul”⁵

Továbbá a Nők A Nőkért Egyesület jogvédő szervezet által létrehozott Nők Joga című weboldalon azt a definíciót használják, hogy minden olyan szexuális cselekmény, amelybe az egyik fél nem egyezik bele nemi erőszaknak számít. Ebbe a fogalomba beletartozik a szexualitásba történő nemkívánt beavatkozás abban az esetben is, ha nem nemi szervvel, hanem más testrészsel, illetve eszközzel követik el, függetlenül attól, hogy okoz-e sérülést. A két egyesület azon a véleményen van, hogy azok a jogszabályok, amelyek nem ismerik el a nemi erőszak ezen definícióját teljes egészében, megtagadják az áldozatot megillető valódi védelmi kötelezettségét. A köznyelvben és a társadalomban is elfogadott az, hogy minden kölcsönös beleegyezés nélküli szexuális tevékenység nemi erőszaknak számít, azonban a magyar jogszabályok csak a durva erőszakkal megvalósított szexuális erőszakot ismerik el.

A szexuális erőszaknak különböző fajtái lehetnek, így például a nemi erőszak, incesztus vagy szexuális zaklatás. Gyakori oka a nőgyűlölet, ám férfiak ellen is elkövethetik. Utóbbi esetben leginkább homoszexuális – vagy környezete által annak gondolt – férfi ellen, heteroszexuális férfi által, amelynek valószínűsíthető oka a melegek iránt érzett gyűlölet. Természetesen a női elkövető és férfi áldozat felállása is előfordulhat, az erőszakot gyermekek ellen is elkövethetik, valamint homoszexuális párkapcsolatban is történhet ilyen bűncselekmény. Minden áldozat számára súlyos trauma az erőszak eseménye, ami a saját test felett érzett kontroll elvesztésével és megalázottság érzésével jár.⁶

1.2. A szexuális erőszak elkövetői és áldozatai

De ki is a szexuális erőszak elkövetője? A szexuális bűnelkövető definícióját nem klinikai, sokkal inkább társadalmi vagy jogi szempontból érdemes megközelíteni, hiszen a DSM-IV⁷ még nem tartalmaz efféle kategóriát. A szexuális bűnelkövetők kezelésének központja⁸ általi megfogalmazás sze-

⁵ DENGYEL 2018. 4

⁶ NŐK A NŐKÉRT EGYESÜLET [NANE], PATENT EGYESÜLET, n. d.

⁷ DIAGNOSTIC AND STATISTICAL MANUAL OF MENTAL DISORDERS IV, 1994.

⁸ CSOM. 1999.

rint, *szexuális bűnelkövető*nek nevezhetjük azokat a személyeket, akik ellen illegális szexuális tevékenység miatt már emeltek vádat. Az Amerikai Egyesült Államok Igazságügyi Minisztériuma⁹ szerint ezen tevékenységek közé tartozhat maga a zaklatás és a szexuális erőszak is.

Az elkövetők kilétéről általánosságban nem beszélhetünk, azonban megkülönböztethetünk normális személyiséggel rendelkező, amorális és neurotikus személyiségű vagy krónikus alkoholista elkövetőket.¹⁰ A *normális* személyiséggel rendelkező elkövető a társadalmilag elfogadott magatartásformáknak (például, hogy partnerével szemben határozott és erős) megfelel, ugyanakkor azokat „durvasággal” viszi véghez. Míg ellenkezőleg, az *amorális* személyiség pszichopata és egocentrikus jelleggel rendelkezik, mely által nem képes empátiára, késztetési pedig nem tűrnek halasztást. Ezért a partnerre mint tárgyra tekint, és nem tesz eleget a társadalmi normáknak. A *neurotikus* bűnöző jellegzetesen zavart és visszahúzódó, a viselkedési normái – főként a partnerrel szemben – nem fejlődtek ki megfelelően, a neurotikus magatartás pedig a szexuális zavarokban jelentkezik. Az alkoholos személyiségzavarok tekintetében, megkülönböztethetjük a krónikus alkoholista típust, mely az elkövetők azon kategóriájába tartozik, akinek állapotához hozzátartozik a csökkent mértékű szellemi képesség és a pszichopátia.¹¹

A szexuális bűncselekmény elkövetése mögött tehát számos különböző ok és motiváció állhat, jelentős részük azonban – különösképp a pedofilok esetében – valamilyen pszichés betegség és az abból adódó nemi késztetés rejlik a háttérben.¹²

A szüleink mindig az idegenektől óvnak minket. Minden családban legalább egyszer elhangzik a „*Ne állj szóba idegenekkel*” parancsa. Azonban Virág György kutatásának eredménye szerint a bejelentett szexuális bűncselekmények kétharmad részét az áldozat által személyesen ismert emberek követték el.¹³ Egy 2005 és 2010 között végzett felmérés szerint a legtöbb nemi erőszak vagy szexuális zaklatás áldozata ismerte az elkövetőt, sőt az ebben a periódusban elkövetett nemi erőszakok közül 34% jelenlegi vagy korábbi

⁹ GRADY 2009.

¹⁰ DENGYEL 2018; LÁZÁR-STAAAR 2011.

¹¹ DENGYEL 2018.

¹² DREXLER-SOMOGYVÁRI 2015.

¹³ VIRÁG 2004.

intim partner által történt, 6% pedig rokon által. Csupán 22%-ban volt az elkövető idegen.¹⁴

Virágh összefoglalja az áldozatiság hierarchiáját és annak hatását az erőszakról való vélekedésre.¹⁵ Az áldozatokat korábbi kutatások alapján egy bizonyos rangsorba sorolják, a „megkérdőjelezhetetlen” áldozattól az „érdemtelen” áldozatig. Ebben az előbbi az a személy, akit szavahihetőnek ítélnék bizonyos külső és belső jellemzők alapján, és érdemes a szimpátiára. Míg a másik véglet nem méltó az együttérzésre, például aki – a megítélő szerint – viselkedésével „kivívta” magának azt, hogy áldozattá váljon. Az, hogy az áldozat a szemlélő percepciója szerint hol helyezkedik el a hierarchiában, nem csak az áldozathibáztatás mértékét, de az elkövető megítélését is meghatározza.

1.3. Az áldozathibáztatás

Áldozathibáztatás alatt azt a jelenséget értjük, amikor egy bűncselekmény vagy baleset esetén részben, vagy teljesen az áldozatot tesszük felelőssé az általa elszenvedett negatív eseményért.¹⁶ A viktimológia mint tudomány kialakulása abból ered, hogy nem mindenki egyenlő eséllyel válik bűncselekmény áldozatává. Azt viszont fontos tudomásul venni, hogy attól, hogy valaki sebezhetőbb, nem válik „társtettessé”.¹⁷ A kiszolgáltatott helyzet ellenére az áldozat semmiképp sem okolható azért, amit vele tettek. A bűncselekményért – ez esetben az erőszakért – az elkövető a felelős erkölcsileg és büntetőjogilag egyaránt.

Az áldozathibáztatás nem minden esetben egy tudatos, elveink által vezérelt döntés. Hatással lehet rá a sztereotipizálás, de akár énvédő mechanizmusként is működhet. Az egyik magyarázata az az általános törekvésünk, hogy kontrollálhatjuk a környezetünket és magunkat. Ugyanis a kontroll illúziója – elsősorban az adaptív kontrollhit – már önmagában jobb alkalmazkodást eredményezhet a stresszhelyzetekben, tehát a túlélést szolgálja.¹⁸ A sérülékenységünkkel való szembesülés azonban lényegesen veszélyezteti a kont-

¹⁴ PLANTY ET AL. 2013.

¹⁵ VIRÁGH 2020.

¹⁶ THE CANADIAN RESOURCE CENTRE FOR VICTIMS OF CRIME 2009.

¹⁷ HALLER ET AL. 2020.

¹⁸ HALLER ET AL. 2020; KOMLÓSI 2001.

rollhitünket. Ha például bűncselekmény szemtanúi vagyunk vagy magunk is áldozatává válunk, kénytelenek vagyunk védeni a kontrollhitünket. Az egyik mód erre a *retrospektív kontroll*, amikor utólag próbálunk magyarázatot találni a negatív eseményekre fenntartva azt az illúziót, hogy a jövőbeni bekövetkezését meggátolhatjuk.¹⁹ Egy másik elmélet szerint az ember ilyen helyzetben azt mérlegeli először, hogy tud-e változtatni a helyzeten, és amennyiben igen, akkor konkrét lépéseket tesz ennek érdekében. Ellenben, ha a helyzet már megváltoztathatatlan, akkor csak a kialakult érzelmeit tudja kezelni annak érdekében, hogy elviselhető legyen a szituáció.²⁰ Az előbbi a történetek okozatát hivatott megindokolni, míg az utóbbi arra keres magyarázatot, hogy miért is elfogadható a helyzet, de mindkettő célja a kontrollhit megőrzése.²¹

Az *igazságos világba vetett hit* is nagy hatással van az áldozathibáztatás mértékére és hasonló a kontrollhit megtartására való törekvéshez.²² Ez azt az elképzelést foglalja magában, hogy az ember megérdemli mindazt, ami vele történik. Ez az illúzió pedig felmenti az elkövetőt a bűnösség alól, és megmagyarázza, hogy miért az áldozat a hibás a bűncselekményért.²³ Lerner szerint, ha igazságtalanságot látunk, akkor annak megszüntetése érdekében segíteni szeretnénk az áldozatnak.²⁴ Azonban amennyiben ez nem lehetséges, egy kognitív torzítást alkalmazva – „rossz dolgok a rossz emberekkel történnek” – leértékeljük az áldozatot, és őt hibáztatjuk ahelyett, hogy együttéreznénk vele. Az igazságos világ elképzelése segít megtartani a pozitív önértékelésünket és azt, hogy az emberek biztonságban érezzék magukat a világban.

A nemi különbségek vizsgálatára létrejött tanulmányok azt mutatták ki, hogy a nők kevésbé hibáztatják az áldozatot, és nagyobb büntetést szabnának ki a szexuális erőszak elkövetőire, mint a férfiak. Ez a különbség pedig annak lehet köszönhető, hogy a női megfigyelő nagyobb hasonlóságot érzékel önmaga és a női áldozat között.²⁵ A magasabb fokú hasonlóság az áldozattal és az áldozathibáztatás kapcsolatának feltárását célzó kutató-

¹⁹ HALLER ET AL. 2020; OLÁH 2004.

²⁰ ROTHBAUM–WEISZ–SNYDER 1982.

²¹ HALLER ET AL. 2020.

²² LERNER 1980.

²³ PARTI–SZABÓ–VIRÁG 2017.

²⁴ LERNER 1980.

²⁵ GRUBB–HARROWER 2008.

sok ellentmondásos eredményeket hoztak.²⁶ Egyes kutatásokban azt találták, hogy kisebb felelősséget tulajdonítottak a kísérleti személyek azoknak az áldozatoknak, akik hozzájuk hasonló világnézeteket vallottak, valamint azok a megfigyelők, akik az áldozathoz hasonlóknak ítélték magukat kisebb mértékben hibáztatták őt, mint akik nem tartották magukat az áldozathoz hasonlóknak.²⁷ Grandgenett és munkatársai eredményei azt mutatták, hogy a korábbi viktimizáció megnövekedett érzelmileg támogató reakciót jósolt be az áldozatokkal szemben.²⁸ A *védekező attribúció elmélet* szerint az emberek növelik vagy csökkentik a hibáztatást attól függően, hogy hasonlóak-e az áldozathoz, és mekkora a valószínűsége annak, hogy a jövőben ők is áldozattá válnak. Ez egy olyan védekező mechanizmus, amely megvédi a megfigyeltől attól, hogy önmagát hibáztassa, amennyiben a jövőben hasonló sorsra jutna.²⁹ Összességében maga az áldozathibáztatás egy olyan stratégia, ami azt a célt szolgálja, hogy megvédje az embert a saját sebezhetőségének felismerésétől és az ezzel járó fokozott stressztől.³⁰

1.4. A nemi erőszak „kultúrája” és a nemi erőszakkal kapcsolatos mítoszok

A nemi erőszak kultúrájának megléte azt jelenti, hogy elterjedt egy, a nemi erőszakot normalizáló és/vagy elfogadó tendencia. A nemi erőszakot igazoló és normalizáló ideológiák magukba foglalhatják a szexuális erőszakkal kapcsolatos vicceket, szexuális zaklatást és a „cat-calling” jelenségét, de akár a nők öltözködésére, testére vonatkozó megjegyzéseket is, melyek szexualizáló jelleggel bírnak. Mindezek mellett pedig az áldozathibáztatást, illetve a szexuális bűnelkövető felmentését is az alábbi attitűdök közé sorolhatjuk.³¹

Léteznek ugyanakkor nemi erőszakra szóló „mítoszok” is, melyek téves képet festenek erről a bűncselekményről. Olyan hiedelmeket és attitűdöket sorolhatunk ide, melyek nem igazak, ugyanakkor széles körben ismertek és

²⁶ BELL–KURILOFF–LOTTES, 1994; VAN DER BRUGGEN–GRUBB 2014.

²⁷ FULERO–DE LARA 1976; GRUBB–HARROWER 2008; THORNTON 1984.

²⁸ GRANDGENETT–STEEL–BROCK–DILILLO 2020.

²⁹ GRUBB–HARROWER 2008.

³⁰ HALLER ET AL. 2020.

³¹ O'DONOHUE–SCHEWE 2019.

tagadják az – általában férfi – elkövető vétkességét és agresszióját.³² Ilyen mítosz lehet például az, hogy a nők valójában élvezik az aktust, melyre később erőszakként hivatkoznak, és elhítetik, hogy létezik az erőszaktevés és a beleegyezés között egyfajta „*elmosódott határ*”. Továbbá ide tartozik a „*no means yes*” jelenség elfogadása és terjesztése is, mely feltételezi, hogy a nőknek van egyfajta „*titkos vágyuk*” az erőszakot illetően.³³

A Nyúl és munkatársai által magyar nyelvre adaptált Nemierőszak-mítoszok Elfogadása Skála rövid verziója olyan elképzelésekre való fogékonyságot vizsgál, mint a „*hazudik róla*”, azaz, hogy valójában nem erőszak, csak pusztán szexuális aktus történt, amelybe az áldozat beleegyezését adta, de később letagadta.³⁴ A magas nemierőszak-mítoszok elfogadást mutató egyének azt is gondolhatják tehát, hogy a nemi erőszaknak csak „*bizonyos típusú nők*” esnek áldozatául, vagy, hogy az áldozat kevésbé kihívó ruhával, határozottabb visszautasítással vagy felelősségteljesebb viselkedéssel megelőzhető volna a bekövetkezett bűncselekményt. Azonban nem csak a nők viselkedése lehet a mítoszok középpontjában, ugyanis jellemző sztereotípiák az is, hogy a férfiak nem tudnak uralkodni a szexuális késztetéseiken.³⁵ Ezen mítoszok sémákat hoznak létre a nemi erőszak, az áldozat és az elkövető megítélésével kapcsolatban, amelyek, ha nem illenek bele az elképzeléseikbe, akkor életbe léphet az áldozathibáztatás vagy akár a nemi erőszak megkérdőjelezése is.³⁶ Illetve sok esetben akár az erőszaktevők felmentéséhez is vezethetnek.³⁷

Elmondható, hogy a konzervatívabb társadalmakban sokkal nagyobb mértékben jelenik meg az áldozathibáztatás és a nemi erőszakkal kapcsolatos mítoszok elfogadása, mint a kevésbé konzervatív kultúrák esetében.³⁸ Illetve, a nemierőszak-mítoszok nagyobb hatásúak, ha ellentmondásos vagy hiányos információkat kapunk a történésekről.³⁹

³² LONSWAY–FITZGERALD 1994.

³³ BURT, 1980; ELLIS 1989; MENDES ET AL. 2018; O'DONOHUE–SCHEWE 2019.

³⁴ NYÚL ET AL. 2018.

³⁵ VIRÁGH 2020.

³⁶ SZABÓ–VIRÁGH 2017; VIRÁGH 2020.

³⁷ MENDES ET AL. 2018; O'DONOHUE–SCHEWE 2019.

³⁸ AOSVED–LONG 2006; FOSTER–KIDD 2014; NYÚL ET AL. 2017.

³⁹ BOHNER ET AL. 2009; VIRÁGH 2020.

A nemierőszak-mítoszok elfogadása és terjesztése, azért is jelent nagy problémát, mivel a rendőrség felé intézett bejelentések az esetekhez viszonyítva nem alakulnak arányos módon. A csökkent mértékű bejelentések oka pedig kutatások szerint legfőképpen az, hogy az áldozat azt feltételezi, hogy nem hisznek neki, nem bízik a rendőrségben vagy fél, büntudatot és szégyent érez az esettel kapcsolatosan.⁴⁰

1.5. Szépségstereotípiák és azok hatása az elkövetők és áldozatok megítélésére

Allport szerint a sztereotípia az emberek valamely csoportjának egészére, egy tapasztalat mentén való általánosítást jelent.⁴¹ A sztereotípia lehet pozitív vagy negatív, valamint több funkcióval is rendelkezik. Ezek közé tartozik például a *kognitív gazdaságosság elmélete* is, mely szerint a sztereotípiák által az emberek hatékony és gyors információfeldolgozásra képesek, miközben a lehető legtöbb ingerhez, a legminimálisabb energiabefektetéssel kívánnak hozzájutni és feldolgozni azokat.⁴² Így sok esetben a világban való eligazodást, a társas környezet könnyebb megértését és gyors válaszreakciót segítik elő.

A *spontán vonástulajdonítás* folyamata során pedig az emberek igen gyorsan alakítanak ki benyomásokat a másik személyről, ugyanakkor ez a folyamat abban az esetben „sikeres”, ha a személyhez tulajdonított vonások konzisztensek a már előzetes – tapasztalataik által létező – sztereotípiákkal.⁴³

A szépségstereotípiák hasonlatosak a hagyományos értelemben vett sztereotípiákhoz, ugyanis tulajdonságok általánosítását takarják egy bizonyos csoport tagjai felé. A különbség csupán az, hogy itt a sztereotípiák leginkább impliciték, tárgyuk pedig az attraktív emberek.⁴⁴ Az emberek vonzóságra való érzékenysége veleszületett és az észlelésben elfoglalt kitüntetett helye evolúciós alapokon nyugszik. A társadalmi berendezkedés és az adott kulturális közeg által sok esetben inkább a külső megjelenésre alapozunk a személyészlelés során benyomásink kialakításakor ahelyett, hogy a belső tu-

⁴⁰ NYÚL ET AL. 2017; SABLE ET AL. 2006.

⁴¹ ALLPORT 1977.

⁴² PUTZ 2018; ROSCH 1999.

⁴³ ASCH 1946; MOSKOWITZ 1993; PUTZ 2018.

⁴⁴ BEREZKEI 2003.

lajdonságok egészséges megismerésére törekednénk.⁴⁵ Habár sokan állítják, hogy a szépség relatív, vagy belülről fakad, ennek ellenére kísérletek során sikerült megállapítani bizonyos vonzerőszignálokat az arcon és testen, amelyeket minden korban és kultúrában egyaránt vonzóknak tartottak. Ilyenek például az optimális derék-csípő arány, a szimmetria vagy a telt ajkak.⁴⁶

A szép emberekkel kapcsolatos sztereotípiák alapja tehát az, hogy bizonyos tulajdonságokat kapcsolunk hozzájuk pusztán a fizikai megjelenésük alapján. Különleges bánásmódban részesülhetnek, az emberek hajlamosak nagyobb figyelemben részesíteni és pozitívabb jellemzőkkel felruházni őket. Társas szempontból is juttatásokhoz juthatnak, de akár a munkaerőpiacon, a magasabb pozíciók elfoglalásának előnyét is élvezhetik, kevésbé vonzó társakkal szemben.⁴⁷ Ezt nevezzük a *pozitív diszkrimináció* jelenségének.⁴⁸

Így beszélhetünk a vonzerő holdudvar hatásának nevezett jelenségről az „*aki szép az jó is*” és az „*aki csúnya az rossz is*” sztereotípiákról, melyeknek lényege, hogy a vonzó embereknek olyan pozitív belső jellemvonásokat tulajdonítunk, mint a kedvesség, az intelligencia, vagy a becsületesség, mindamelllett, hogy a tulajdonságok meglétéről nincs tényleges információnk, így nem biztos, hogy ezek teljesülnek is az adott személy esetében.⁴⁹

Több kutató is úgy tartja, hogy a nemi erőszak egy szexuális vágytól vezérelt bűncselekmény, ennek következtében pedig meghatározó az áldozat vonzereje a támadás bekövetkezésében. Ferguson és munkatársai például kísérletükkel megerősítette ezt az elméletet, miszerint egy nem vonzó áldozatot jobban hibáztatnak az erőszakért.⁵⁰ A kísérleti személyek ugyanis úgy gondolják, hogy bele kellett egyeznie az aktusba vagy kiprovokálni azt, hiszen az illető szexuálisan nem kívánatos, ennek következtében pedig nem valószínű, hogy áldozattá válik.

Az attraktivitás mindezek fényében tehát befolyásolhatja az áldozat-hibáztatás mértékét. Ugyanis egy vonzó nő szimpátiát vált ki és jó eséllyel szavahihetőbbnek is feltételezik az „*aki szép az jó is*” sztereotípia alapján.

⁴⁵ MESKÓ 2012.

⁴⁶ BEREZKEI 2003.

⁴⁷ DIPBOYE ET AL. 1977; MESKÓ 2012.

⁴⁸ MESKÓ 2012.

⁴⁹ YARMOUK, 2000. In: MESKÓ 2012; CASH ET AL. 1977; DION ET AL. 1972; PUTZ 2018.

⁵⁰ FERGUSON–DUTHIE–GRAF 1987.

Mindazonáltal a nem vonzó áldozatot kevésbé tartják megbízhatónak, illetve nem fordulnak empátiával felé, ebből következően pedig nagyobb mértékben okolhatják a vele történekiért. Calhoun és munkatársai azt találták, hogy habár a vonzó áldozat nagyobb szociális elfogadásban részesült, mégis úgy vélték, hogy nagyobb szerepet játszott a nemi erőszak kiváltásában.⁵¹ Best és Demmin azt is vizsgálták, hogy az áldozat fizikai vonzereje miatt nagyobb mértékben lesz-e hibáztatva a nemierőszakért, ám az eredményeik nem igazolták ezt a hipotézist.⁵²

Az elkövetők megítélésének szempontjából is fontos, hogy sok esetben a vonzó személyekhez olyan tulajdonságokat is társítunk a fentebb említeteket kiegészítve mint, hogy kevésbé vonzó társaikhoz képest őszintébbek, okosabbak és megbízhatóbbak.⁵³ Ezen elképzelések mentén nagyban változhat a bűnügyi eljárás során a vétkesség meghatározása is, mely a vonzóbb személyek enyhébb büntetésben való részesüléséhez vezethet. Ezt a jelenséget nevezzük a *szépség-bónusz* effektusnak.⁵⁴

A már említett „*aki szép, az jó is*” sztereotípiája szerint tehát a szépség és az észlelés folyamatainak összefüggései befolyásolják azt, hogy valakit mennyire tekintünk bűnösnek a fizikai megjelenésétől függően. Empirikus kutatások bizonyították, hogy ha valakinek „ártatlan” arca van, többet mosolyog, társaságkedvelő és „kedvelhetőbb” személyiséggel rendelkezik, sokkal valószínűbb, hogy vonzóknak tűnik és az ítélelhozatali eljárás folyamatában ez az enyhébb büntetés kiszabását eredményezi.⁵⁵ Egy kísérletben a résztvevők kevésbé tartották barátságosnak, altruistának vagy intelligensnek a nem attraktív arccal rendelkező személyeket az attraktív társaikhoz képest. Szociális dilemma játékok vizsgálatával azonban azt is bizonyították, hogy a vonzóbbnak vélt embereknek általánosságban nagyobb bizalmat szavazunk, ugyanakkor amennyiben az elvárásainkkal ellenkezőleg, csalódunk bennük, akkor nagyobb büntetésben is részesítjük őket.⁵⁶ Ehhez kapcsolódóan, egy másik

⁵¹ CALHOUN ET AL. 1978.

⁵² BEST–DEMMIN 1982.

⁵³ DION ET AL. 1972; COREN–PUTZ ET AL. 2023.

⁵⁴ ABWENDER–HOUGH 2001; MORAN 2018.

⁵⁵ ABEL–WATTERS 2005; DARBY–JEFFERS 1988; DUMAS–TESTÉ 2006; KORVA ET AL. 2013; WILSON–RULE 2015; MORAN 2018.

⁵⁶ GRIFFIN–LANGLOIS 2006; PUTZ 2018.

megközelítés szerint szintén hátrányt szenvedhetnek a vonzóbb személyek a tárgyalóteremben, mely akkor következik be, ha az esküdtszék azt érzékeli, hogy az alperes előnyökhöz szeretne jutni vonzerején keresztül, vagy amennyiben úgy érzik, hogy attraktív megjelenésük hozzásegítette őket a bűncselekmény elkövetéséhez.⁵⁷

2. Hipotézisek

- H1: Feltételezzük, hogy a kísérleti személyek nagyobb eséllyel gondolják a nem vonzó férfit elkövetőnek, mint a vonzó férfit.
- H2: Minél inkább a vonzó férfit gondolják elkövetőnek, annál szigorúbb büntetést szabnak ki rá.
- H3a: Akik magasabb pontszámot érnek el a Nemierőszak-mítoszok Elfogadása Skálán, kisebb mértékben bünteti az elkövetőt.
- H3b: Akik magasabb pontszámot érnek el a Nemierőszak-mítoszok Elfogadása Skálán, nagyobb mértékben hibáztatja az áldozatot.
- H4: Feltételezzük, hogy a női kitöltők szigorúbb büntetést szabnak ki a férfi elkövetőre, mint a férfi kitöltők.
- H5: Feltételezzük, hogy az emberek nagyobb eséllyel választják a vonzó nőt áldozatnak, mint a nem vonzót.
- H6: Feltételezzük, hogy minél inkább azt gondolja a személy, hogy a nem vonzó nő volt az áldozat, annál nagyobb mértékben hibáztatja őt.

3. Módszer

Az adatfelvétel elsődlegesen kényelmi mintavétellel történt, amelynél pszichológia szakos hallgatókkal osztottuk meg a kérdőívet, valamint közösségi oldalakon (pl.: Instagram, Facebook, Reddit) való megosztáson keresztül is toboroztunk kitöltőket.

⁵⁷ BECKHAM–SPRAY–PIETZ 2007; SMITH–HED 1979.

3.1. Résztevők

A vizsgálatban résztvevő személyek 18. életévüket betöltötték, és minden résztvevő tájékoztatáson alapuló beleegyezését adta. A kísérletben való részvétel önkéntes és anonim volt, valamint nem járt érte jutalom. A kutatás megosztott linkjére 141-en kattintottak rá, ebből 98 személy adatait elemeztük. Azokat a személyeket, akik a vizsgálat szempontjából releváns kérdésekre nem válaszoltak és megszakították a kitöltés folyamatát, a vizsgálat menetéből kizártuk. Az életkor és a nemek eloszlásának vizsgálatára leíró statisztikát futtattunk. 13 férfi és 85 nő vett részt a vizsgálatban. A férfiak átlagéletkora 27,23 ($SD = 13,05$), míg a nőké 30,89 ($SD = 12,41$) volt. A kitöltők további demográfiai jellemzői – szocioökonómiai státusz, szexuális erőszakkal kapcsolatos korábbi tapasztalatok – az alábbi ábrán láthatóak (1. ábra).

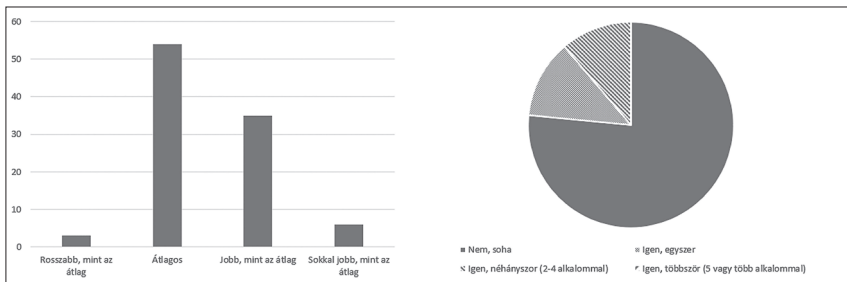

1. ábra: A kitöltők szocioökonómiai státusza az átlaghoz viszonyítva (bal), a kitöltők korábbi tapasztalatai a szexuális erőszakot illetően (jobb)

3.2. Eszközök

3.2.1. Tablók

A kutatáshoz nyolc darab tablót készítettünk, melyek korábbi vizsgálatok során lettek bemérve.⁵⁸ Minden tablóhoz tartozott egy leírás, amely a szexuális erőszak eseményét mutatta be. Ezekben a leírásokban fiktív névvel ellátott férfi elkövető és női áldozat szerepelt. Korábbi vizsgálatokban bebizonyított-

⁵⁸ PUTZ ET AL. 2023.

ták, hogy a leírások által kiváltott áldozathibáztatás tekintetében nem voltak különbségek.⁵⁹ Négy-négy tablót mutattunk meg a kitöltőknek, véletlenszerű sorrendben, melyeken az elkövetőkre vonatkozó kérdések során két-két férfit láthattak, közülük az egyik a „vonzó”, a másik pedig „nem vonzó” átlagarc volt. Az áldozatok megítélésekor pedig két-két női átlagarcot ábrázoló tabló következett, egy „vonzó” és egy „nem vonzó” női áldozat.

3.2.2. A kérdőív

A résztvevők nemierőszak mítoszokra való fogékonyságát Nemierőszak-mítoszok Elfogadása Skála (NEMES) magyar adaptációjával mértük fel.⁶⁰ A kérdőív 5 alskálával rendelkezik: (1) „Hazudik róla”, (2) „Ő is tehet róla”, (3) „Tehtett volna ellene”, (4) „Nem ez volt a szándéka”, (5) „Nem erőszak volt”. A kérdőív 19 állítást tartalmazott, amelyek különböző nemierőszak-mítoszokat írtak le (például: „Ha egy lányt megerőszakolnak miközben részeg, legalább részben felelős azért, hogy ilyen fordulatot vettek a dolgok”). A skála 19 itemet tartalmaz, az állítások elolvasása után pedig egy 7 fokú Likert-skálán kellett bejelölni, hogy mennyire értenek velük egyet (1 = egyáltalán nem értek egyet, 7 = teljes mértékben egyetértek). A skálán elért pontszám megmutatja, hogy az illető milyen mértékben ért egyet a nemierőszak-mítoszokkal. A NEMES skálán reliabilitás vizsgálatot végeztünk (*Cronbach alfa* = 0,86), a skála megbízhatónak bizonyult.

3.3. A vizsgálat menete

A vizsgálat a PsyToolkit nevű pszichológiai szoftveren keresztül került kidolgozásra.⁶¹ A kérdőív kitöltése körülbelül 15–20 percet vett igénybe, melyből egyidejűleg több dolgozat is készült. Minden vizsgálati személy informált beleegyezését adta a folytatáshoz. A kutatás hipotéziseinek feltevéséhez egy általunk összeállított kérdőívcsomagot használtunk. Először demográfiai kérdéseket (nem, életkor, hovatartozás, anyagi helyzet), illetve a szexuális

⁵⁹ PUTZ ET AL. 2023

⁶⁰ NYÚL ET AL. 2018.

⁶¹ STOET 2010; STOET 2017.

orientációt mérő és a kitöltő kapcsolati státuszára vonatkozó (egyedülálló, párkapcsolatban) kérdések szerepeltek. Ezen kérdések megválaszolásával a 18 éven aluli kitöltőket automatikusan kiszűrtük a vizsgálatból. Ezt követően véletlenszerű sorrendben következtek, először az elkövetők, majd pedig áldozatok tablói, amelyeken az átlagarcok (egy vonzó és egy nem vonzó), valamint egy rövid leírás a szexuális erőszakról volt látható. Habár a tablók sorrendjének megjelenése véletlenszerű volt, a rajtuk szereplő képpárok fixek voltak. Ebben a fázisban a férfiak képét tartalmazó négy tablót láthatták a kísérleti személyek. A kitöltőknek egy 1-től 7-ig terjedő Likert-skálán kellett megállapítaniuk, hogy szerintük melyik személy követhette el a két férfi közül az erőszakot (1 = egészen biztosan „A” személy, 7 = egészen biztosan „B” személy), illetve, hogy mennyire szigorú büntetést szabna ki az illetőre (1 = a lehető legenyhébb, 7 = a lehető legsúlyosabb). Majd pedig a női tablók következtek, ahol szintén egy 7 fokú Likert-skálán kellett bejelölniük, hogy képen látható nők közül véleményük szerint inkább melyik ellen követhették el az erőszakot (1 = egészen biztosan „A” személy; 7 = egészen biztosan „B” személy), valamint azt, hogy milyen mértékben okolható az áldozat a történetekért (1 = egyáltalán nem okolható; 7 = teljes mértékben ő okolható).

A következő kérdés a kitöltő korábbi, szexuális erőszakkal kapcsolatos tapasztalataira utalt.

Majd következett a Nemierőszak-mítoszok Elfogadása Skála. Tizenkilenc különböző állítást olvashattak a kitöltők, és egy 1-től 7-ig terjedő skálán (egyáltalán nem értek egyet – teljes mértékben egyetértek) kellett megjelölniük, a mítoszokkal való egyetértésük mértékét. Olyan állításokat tartalmazott, mint az, hogy *„Ha egy lány egy sráccal kettesben bemegy egy szobába egy buliban, akkor magának köszönheti, ha megerőszakolják”*.

4. Eredmények

A statisztikai elemzéseket IBM SPSS 26.0 nevű programban végeztük. Nem kaptunk különbséget a férfiak és a nők között a NEMES skálán elért pontszámokban, így egy csoportként elemezhetjük őket. A normalitás vizsgálatára Kolmogorov-Smirnov próbát végeztünk. A NEMES skála volt egyedül normáleloszlású. A továbbiakban nonparametrikus Spearman korrelációkat

és t-próbát végeztünk. A statisztikai elemzések során az azonos kategóriába tartozó változók értékeit átlagoltuk és ezeket használtuk a későbbiekben. A nemierőszakot átélt személyek válaszait is megvizsgáltuk, azonban ezek sem mutattak szignifikáns eltérést a korábbi erőszakkal kapcsolatos tapasztalattal nem rendelkezők pontszámaitól.

4.1. Első hipotézis

A kísérleti személyek által az elkövető „kilétére” utaló választásának („A” vagy „B”, tehát nem vonzó vagy vonzó) skáláján elért átlageredmény ($M = 3,18$, $SD = 1,29$) volt (2. ábra). Egymintás t-próbát alkalmaztunk az adatok elemzésére ($t(97) = -6,28$, $p < 0,001$), illetve a tesztérték, azaz a hétfokú skála középértéke 4 volt. Tehát a vizsgálati személyek a nem vonzó férfit nagyobb valószínűséggel gondolják az erőszak elkövetőjének, mint a vonzó férfit.

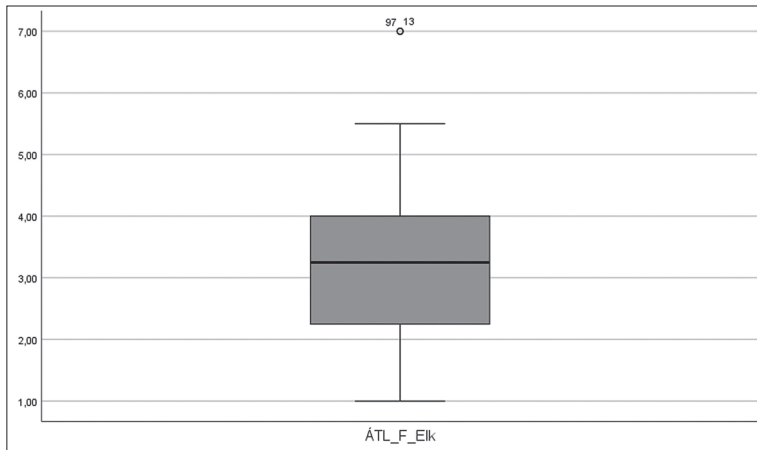

2. ábra: Az elkövetőnek vélt személy fizikai vonzerejének átlagértéke

4.2. Második hipotézis

A vizsgálati személyek által kiszabott büntetés és az elkövetőnek gondolt férfi vonzósága közötti összefüggésekre Spearman-korrelációt alkalmaztunk ($Spearman\ Rho = -0,15$, $p = 0,156$). Nincs szignifikáns különbség az elkövető

magasabb attraktivitása és a szigorúbb büntetés között. A kitöltők nem büntetik szigorúbban a vonzóbb elkövetőt.

4.3. Harmadik a) hipotézis

A normalitás vizsgálatára Kolmogorov-Smirnov vizsgálatot végeztünk és a NEMES skála normál eloszlásúnak bizonyult. Az elért eredmények és a büntetés szigorúságának összefüggéseire korrelációs vizsgálatot alkalmaztunk. Az eredmények elemzésére Spearman korrelációt futtattunk (*Spearman Rho* = -0,22, $p = 0,055$). Gyenge, negatív, tendenciasintű korreláció található a két változó között. Az eredmények azt mutatják, hogy minél magasabb a NEMES skálán elért pontszám, annál kevésbé büntetné az elkövetőt a kitöltő. Tehát, ha valaki jobban egyetért a nemierőszak-mítoszokkal, annál inkább mutat felmentő magatartást az elkövetővel szemben.

4.4. Harmadik b) hipotézis

Az áldozathibáztatás és a nemierőszak mítoszok elfogadása kapcsolatának vizsgálatára Spearman korrelációt végeztünk. Ahogy korábbi vizsgálatokban mások is, úgy itt mi is azt az eredményt kaptuk, hogy akik a Nemierőszak-mítoszok elfogadása skálán magasabb pontszámot érnek el, nagyobb mértékben hibáztatják az áldozatot (*Spearman rho* = 0,590, $p < 0,05$).

4.5. Negyedik hipotézis

A leíró statisztikák eredményei szerint a nők elkövetőre kiszabott büntetésének szigorúságának átlaga ($M = 6,29$, $SD = 1,169$), míg a férfiaké ($M = 6,75$, $SD = 0,595$) volt (3. ábra). Az eredmények elemzésére egyszempontos függetlenmintás varianciaanalízist (Brown-Forsythe) alkalmaztunk ($F(1,28,908) = 4,92$, $p < 0,001$). Szignifikáns különbség van a nők és a férfiak által kiszabott büntetés szigorúsága között. A férfiak szigorúbban büntetnék az elkövetőt, mint a nők.

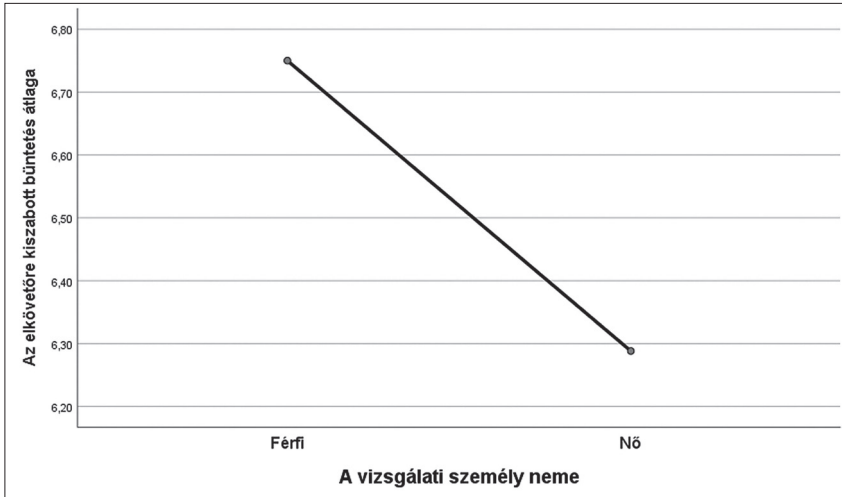

3. ábra: A nők és a férfiak elkövetőre kiszabott büntetés szigorúságának átlageredményei

4.6. Ötödik hipotézis

Annak érdekében, hogy megtudjuk, hogy az emberek nagyobb eséllyel választják-e a vonzó nőt áldozatnak, mint a nem vonzót, egy mintás t-próbát végeztünk, ahol a tesztérték 4 volt, mivel ez a 7 fokú skála középpértéke. A próbában használt változó az „*Ön szerint melyik képen látható nő ellen követték el az erőszakot?*” kérdésre adott válasz ($M = 4,13$, $SD = 1,22$). Nem találtunk szignifikáns eredményt ($t(97) = 1,015$, $p = 0,313$), így a hipotézis nem teljesült.

4.7. Hatodik hipotézis

Spearman korrelációt használva összevetettük, hogy milyen mértékben gondolták a nem vonzó nőt az áldozatnak ($M = 4,13$, $SD = 1,22$) azzal a pontszámmal, hogy mennyire hibáztatnák őt ($M = 1,76$, $SD = 1,41$). Nem valósult meg az a hipotézis, miszerint minél inkább azt gondolja a személy, hogy a nem vonzó nő volt az áldozat, annál nagyobb mértékben hibáztatja őt ($\text{Spearman's } \rho = -0,140$, $p > 0,05$).

4.8. Kontroll

A résztvevők közül 23 személy élt már át szexuális erőszakot, ezért kontroll vizsgálatot végeztünk a szexuális erőszakot átélt és át nem élt személyek között az áldozathibáztatás mértékében. Csak tendencia szintű különbséget kaptunk eredményként ($F(1,179,87) = 3,39, p = 0,069$). Ennek következtében egy csoportként kezeltük őket.

5. Megvitatás

5.1. Szépségstereotípiák

Először is azt vizsgáltuk, hogy milyen módon változik a bűnelkövetők megítélése a fizikai megjelenés, azaz a vonzerő tekintetében. Az első hipotézisünk eredménye (és a skálán megadott átlagérték) arra utal, hogy a kitöltők a kevésbé vonzó férfit nagyobb valószínűséggel gondolták az erőszak elkövetőjének, mintsem a vonzó férfit. Így az első hipotézisünk beigazolódott. Ez alátámasztja az „*aki szép, az jó is*” elképzelést, ami azt feltételezi, hogy a fizikai megjelenés befolyásolja azt, hogy az elkövetőt mennyire tekintjük bűnösnek.⁶² Korábbi vizsgálatok alapján kijelenthetjük, hogy a bírók megítélését nagyban befolyásolja az alperes fizikai megjelenése, mely esetében bizonyos karakterisztikumokat belső tulajdonságokkal kapcsolnak össze (megbízhatóbb arc, kevésbé bűnös alperes), ami enyhébb büntetéshez vezethet.⁶³

A vonzó nő áldozatként választását valószínűsítő, ötödik hipotézisünket szintén az „*aki szép, az jó is*” sztereotípiára építettük, azonban ez az elvárás nem teljesült be. Ez több magyarázattal is indokolható. Első sorban azért feltételeztük ezt a kimenetelt, mert azt vártuk, hogy a kísérleti személyek a szexuális erőszakot, mint egy szexuális drive által motivált cselekvést szemlélik, eszerint pedig egy vonzó nő jobban felkelti a férfiak figyelmét és nagyobb valószínűséggel esik nemi erőszak áldozatává, mint a kevésbé vonzó nők.⁶⁴

⁶² MORAN 2018.

⁶³ WILSON–RULE 2015; MORAN 2018.

⁶⁴ SELIGMAN–BRICKMAN–KOULACK 1977.

Ezzel szemben feltételezhető, hogy a vonzerő holddudvar hatásának köszönhetően kognitív disszonancia lépett életbe.⁶⁵ Tehát az attraktív nőket pozitív tulajdonságokkal ruházták fel elméletben, ez pedig azt az igazságos világba vetett hit alapvető hiedelmeinek következtében azt téves képzetet vonta maga után, hogy velük nem történhetnek rossz dolgok. Mivel az embereknek ösztönös törekvése az attitűdjeik és cselekvéseik közötti disszonancia csökkentése, és viselkedésük ez esetben könnyebben befolyásolhatóan bizonyult, feltételezhető, hogy ennek okán nem választották a vonzó nőt áldozatnak.⁶⁶

A második hipotézisünk tekintetében a szakirodalom alapján arra számíthatunk, hogy a kitöltők a vonzóbb elkövetőket enyhébb büntetésben részesítenék. Ugyanakkor hipotézisünkben azt feltételeztük, hogy éppen ellenkezőleg, a megnyerőbb fizikai jellemvonásokkal rendelkező férfiakra szigorúbb büntetést fognak kiszabni a kísérleti személyek. Ennek oka az, hogy úgy gondoltuk, a vizsgálati résztvevők tapasztalatai nem lesznek sztereotípiakonzisztensek. Tehát a *spontán vonástulajdonítás* folyamata szerint a korábbi elképzeléseiket megcáfolja az a tény, hogy a vonzó személyek rendelkezhetnek negatív tulajdonságokkal is és rossz dolgokat is elkövethetnek, amely szintén kognitív disszonanciát okoz és nem tesz eleget az „*aki szép, az jó is*” elképzeléseiknek, ez pedig ahhoz vezet, hogy nagyobb mértékben büntetnék az elkövetőt.⁶⁷ Ezesetben az eredmények sokkal inkább a plafonhatás és a szociális kíváncsiság hatására engednek következtetni. Megemléltendő továbbá, hogy ha az esküdtek azt feltételezik, hogy az alperes visszaél vonzóságával, vagy azt felhasználja a bűncselekmény könnyebb kivitelezéséhez, szigorúbb büntetésben részesítik őt.⁶⁸ Azonban második hipotézisünk nem igazolódott be, így a *szépség-bónusz effektus* létjogosultságára következtethetünk, melynek lényege tehát, hogy a bűnelkövetők a nagyobb mértékű vonzerejük tekintetében enyhébb büntetésben részesülhetnek.⁶⁹

Az a hipotézis sem mutatott szignifikáns eredményt, amelyben a szépségstereotípiák hatásából kiindulva feltételeztük, hogy a nem vonzó áldozat választása nagyobb mértékű áldozathibáztatást eredményez (H6). Ezt Fer-

⁶⁵ FESTINGER 1962.

⁶⁶ FESTINGER 1962; LERNER 1980; PUTZ 2018.

⁶⁷ ASCH 1946; PUTZ 2018.

⁶⁸ BECKHAM–SPRAY–PIETZ 2007; SMITH–HED 1979.

⁶⁹ ABWENDER–HOUGH 2001; MORAN 2018.

guson és munkatársai tanulmányában leírtakra alapoztuk, miszerint a nem vonzó áldozatról úgy vélekedhet a megítélő, hogy alapvetően nem kelt fel szexuális érdeklődést, ezért tennie kellett azért, hogy az erőszakot ellene elkövessék.⁷⁰ Mintánkon az áldozathibáztatás mértéke összességében alacsony volt ($M = 1,77$, $SD = 1,41$), függetlenül az áldozat vonzerejétől, ebből következhethet az, hogy nem mutatkozott szignifikáns eredmény.

5.2. Nemierőszak-mítoszok

A NEMES (Nemierőszak-mítoszok Elfogadása Skála) olyan, a nemi erőszakkal kapcsolatos hiedelmeket, attitűdöket tartalmaz, mely az áldozathibáztatáshoz és az elkövető felmentéséhez vezethet, illetve tagadja a szexuális erőszak meglétét és problémáját. A harmadik hipotézisünk első fele, melyben azt feltételeztük, hogy azok a kitöltők, akik magasabb pontszámot érnek el a NEMES skálán, kisebb mértékű büntetésben részesítenék az elkövetőt, beigazolódott. Ez a jelenség nagyban függ a társadalmi berendezkedéstől, a maszkulinitásról való gondolkodástól és a kultúra konzervativitásának mértékétől is.⁷¹

Az eredményeink megmutatták, hogy a nemierőszak-mítoszok elfogadása és az áldozathibáztatás között pozitív kapcsolat van, tehát minél inkább egyetért valaki a nemierőszak-mítoszokkal, annál nagyobb mértékben hibáztatja az áldozatot, hiszen a sztereotípiák leginkább a nők áldozatiságának megkérdőjelezését foglalják magukban. Azok az emberek, akik az állítások nagy részével egyetértenek, jobban hibáztatják őt. Kutatásunk eredményei megerősítik azt a feltevést, miszerint a nemierőszak-mítoszokra való fogékonyság kognitív sémaként működhet, ami meghatározhatja az erőszak értékelését, az áldozat megítélését és hibáztatásának mértékét.⁷²

A nemi erőszak mítoszok elfogadása és az elkövetők megítélése tekintetében fontos megemlíteni az *igazságos világba vetett hit hipotézist* is. Lényege, hogy az emberek ugyan felismerik a valóságot, miszerint sokszor az „ártatlanok szenvednek, a rossz fiúk pedig győznek”, de a diszfóriát okozó érzelmeikre vonatkozó semlegesítő folyamattal igyekeznek egyfajta egyensúlyt

⁷⁰ FERGUSON–DUTHIE–GRAF 1987.

⁷¹ AOSVED–LONG 2006; FOSTER–KIDD 2014; NYÚL ET AL 2017.

⁷² BURT 1980; GRANDGENETT ET AL. 2022; NYÚL ET AL. 2017; NYÚL ET AL. 2018; PUTZ ET AL. 2023.

kialakítani. Ennek a legegyszerűbb formája az, hogy eltávolítják az igazságtalanság komponensét, ezzel normalizálva az adott eseményt.⁷³

A nemek közti hierarchia összefüggéseit figyelembe véve, a férfiak társadalomban jelen lévő nagyobb dominanciáját is tekinthetjük a szexuális erőszak meglétének okául, mely elképzelés a feminista elméletek alapjául szolgál. Eszerint, a nők saját biztonságuk vagy „felhasználásuk” (pornográf tartalmak terjesztése, ami kisebb dominanciához és a nők testének szexualizálásához vezet) felőli döntéstől meg vannak fosztva.⁷⁴ Ez viszont arra enged következtetni, hogy az elkövetők büntetésében szigorúbban járnak el a férfiakhoz képest, „kezükbé véve” az irányítást. Vizsgálatunkban ezzel szemben ellenkező eredményre jutottunk, miszerint a férfiak szigorúbb büntetést szabnának ki az elkövetőre, mint a nők (H4).

5. Limitáció

Az alacsony mintaelemszám és a nemek egyenlőtlen eloszlásának hatása feltételezhető a nem teljesült hipotéziseinket illetően, mely a negyedik és a hatodik hipotézis esetében különösen érvényes. Az eredményeink azt mutatják, hogy a férfiak szigorúbb büntetésben részesítenék az elkövetőket, mint a nők, ugyanakkor a két csoport résztvevőinek száma nem arányos. A minta kiterjesztése és a nemek megfelelő eloszlásával való vizsgálódás további kutatásokra adna lehetőséget. Valamint érdemes lenne külön csoportként vizsgálni a férfiak és a nők áldozathibáztatási tendenciáját, ezzel kiküszöbölve a női válaszadók többségének torzító hatását.

Az aránytalan eloszlás a szexuális erőszakot illető érintettség esetén is megemlíthető, 23 résztvevő nyilatkozott arról, hogy vált már erőszak áldozatává. Erre vonatkozóan kontrollvizsgálatot végeztünk, viszont az áldozathibáztatás mértékében csupán tendenciaszintű különbségeket kaptunk a két csoport között ($F(1,79,87) = 3,39; p = 0,069$). A további statisztikai elemzé-

⁷³ LERNER 1998.

⁷⁴ ELLIS 1989; MALAMUTH 1983; MALAMUTH–CHECK 1984; MALAMUTH–BRIERE–CHECKET 1986.

sek során egy csoportként kezeltük őket, de érdemes lenne a két csoportra külön vizsgálatokat végezni.

Valamint új vizsgálati lehetőséget kínálna, ha egy attraktív és egy nem attraktív áldozat tablóját külön megmutatva nyilatkozhatnának a kísérleti személyek arról, hogy milyen mértékben hibáztatják az áldozatot. Ezzel a módszerrel pontosíthatnánk a vonzerő hatását az áldozathibáztatásra. Szintén ajánlatos görcső alá venni az elkövető vonzerejének az áldozathibáztatásra gyakorolt befolyását, akár az áldozat vonzerejének függvényében is. Ezért érdemes lenne az elkövetők és az áldozatok képeit egy tablón, egymás mellett bemutatni.

A jobb eredmények érdekében tehát mindenekelőtt több kitöltőre volna szükség, a kényelmi mintavétel lehetséges hibáinak kiküszöbölése végett is. Mintánkban sok pszichológia szakos hallgató vett részt. A hallgatók egy magasabban edukált csoportot képezhetnek az átlagos társadalomhoz képest, valamint liberálisabb attitűd és kisebb sztereotípiákra való fogékonyság jellemzi őket.⁷⁵ Érdemes lehet különös figyelmet szentelni a szociális kívánatosság jelenlétére, annak kiszűrésére is és az igazságos világba vetett hit mértékére, mely nagymértékben torzíthatja az eredményeket.

6. Kitekintés

Annak ellenére, hogy a vizsgálat társadalmi szinten nem reprezentatív, jól látható, hogy egy bűnelkövető megítélése is szignifikánsan változhat a személy vonzerejének függvényében, ami nem csupán a hétköznapi életben, de a tárgyalóteremben is visszaköszön.

Hogy a bűnelkövetőkre mint férfiakra, a nőkre pedig áldozatokként utalunk a dolgozat során, természetesen nem jelenti azt, hogy férfiak nem eshetnek áldozatául szexuális erőszaknak. Ugyanakkor az áldozatok nemi eloszlására utaló statisztikák, illetve kutatásunk elrendezése miatt ezt a módszert tartottuk célravezetőnek.⁷⁶

⁷⁵ VAN DER BRUGGEN–GRUBB 2014.

⁷⁶ FEHÉR 1997.

A szexuális erőszak súlyos következményekkel jár együtt, melyek az áldozatok esetében többek között a nem kívánt terhesség, a pszichés megbetegedések, a nemi betegségek, gyakoribb az alkoholfüggőség és az öngyilkosság is.⁷⁷ Társadalmi szinten pedig az egészségügyi és pszichés problémák ellátására vonatkozó kiadások és a nyomozás költségei is említést érdemelnek.⁷⁸

Kijelenthetjük, hogy nem csupán maga a szexuális erőszak megléte jelent nagy problémát, hanem az ezzel kapcsolatos tévhitek, illetve a társadalmi szinten megjelenő, korlátozó diskurzus is.

Szeretnénk kihangsúlyozni, hogy a mi, csupán 98 fős kutatásunkban résztvevő személyek közül 23 vált már szexuális erőszak áldozatává korábban. Meglehet, hogy a kutatás témája figyelemfelkeltő hatású volt a korábbi áldozatok számára, ez a szám mégis túlságosan magas. Magyarországon rendkívül magas látenciával állunk szemben, mely megközelítőleg 415-szörös formában jelenik meg.⁷⁹ Ennek tudatában felmerül a kérdés, hogy vajon hány eset nem került bejelentésre. A mai napig történnek szexuális erőszakok és rengeteg elhallgatott, hiteltelenített, lezáratlan eset van. Ezért is van nagy jelentősége a *#MeToo* mozgalomnak, mely a szexuális erőszakot átéltek támogatásáról szól és manapság egyre nagyobb teret hódít magának. Emellett fontosnak tartjuk a témában való kutatások létrehozását és szélesebb – nem csupán tudományos – körben való megosztását. Mindemellett a szexuális erőszak minimalizálása érdekében fontos a gyermekek edukálása.

Az érzékenyítő kampányok segítségével, a szexuális erőszakról szól megfelelő információ-cserével és edukációval, ezzel együtt az előremutató diskurzus megteremtésével talán sikerül a megváltoztatni a társadalom reprezentációit, mely elősegítheti az áldozatok felépülését is.⁸⁰ Reményeink szerint, a későbbiekben magától értetődővé válik, hogy „*a nem, az nem*”. Végső soron pedig az emberi társadalom sikeres lépéseket tehet a nemi erőszak megelőzésének tekintetében.

⁷⁷ NYÚL ET AL. 2018; WORLD HEALTH ORGANIZATION 2007.

⁷⁸ NORFOLK 2011; NYÚL ET AL. 2018.

⁷⁹ NYÚL ET AL. 2017; WHIRT – WINKLER 2015.

⁸⁰ EGAN–WILSON 2012. II: NYÚL ET AL. 2018.

Rövidítések

- ALLPORT 1977 ALLPORT, Gordon W.: Az előítélet. Bp., 1977
- ABEL–WATTERS 2005 ABEL, Millicent H. – WATTERS, Heather: Attributions of guilt and punishment as functions of physical attractiveness and smiling. *Journal of Social Psychology* 145. (2005) 687–702.
- ABWENDER–HOUGH 2001 ABWENDER, David A. – HOUGH, Kenyatta: Interactive effects of characteristics of defendant and mock juror on U.S. participants' judgment and sentencing recommendations. *Journal of Social Psychology* 141. (2001) 603–615.
- AOSVED–LONG 2006 AOSVED, Allison – LONG, Patricia: Cooccurrence of rape myth acceptance, sexism, racism, homophobia, ageism, classism, and religious intolerance. *Sex Roles* 55. (2006) 481–492.
- ASCH 1946 ASCH, Solomon E.: Forming impressions of personality. *Journal of Abnormal and Social Psychology* 41. (1946) 258–290.
- BECKHAM–SPRAY–PIETZ 2007 BECKHAM, Crystal M. – SPRAY, Beverly J. – PIETZ, Christina A.: Jurors' Locus of Control and Defendants' Attractiveness in Death Penalty Sentencing. *The Journal of Social Psychology* 147. (2017:3) 285–298.
- BELL–KURILOFF–LOTTE 1994 BELL, Susan T. – KURILOFF, Peter J. – LOTTE, Ilsa: Understanding Attributions of Blame in Stranger Rape and Date Rape Situations: An Examination of Gender, Race, Identification, and Students' Social Perceptions of Rape Victims. *Journal of Applied Social Psychology* 24. (1994:19) 1719–1734.
- BERECZKEI 2003 BERECZKEI Tamás. *Evolúciós pszichológia*. Bp., 2003
- BEST–DEMMIN 1982 BEST, John. B. – DEMMIN, Herbert. S.: Victim's Provocative-ness and Victim's Attractiveness as Determinants of Blame in Rape. *Psychological Reports* 51. (1982) 255–258.
- BETHLEN–PAP 2012 BETHLEN Anna – PAP Enikő: Módszertani ajánlások a szexuális erőszak áldozataival foglalkozó szakemberek számára. Keret koalíció. 2012
- BOHNER ET AL. 2009 BOHNER, Gerd – EYSSEL, Friderike – PINA, Afroditi – SIEBLER, Frank – VIKI, Tendayi: Rape myths acceptance: Cognitive, affective and behavioural effects of beliefs that blame the victim and exonerate the perpetrator. In: *Rape: Challenging contemporary thinking*. Eds. HORVATH, Miranda A. T. – BROWN, Jennifer M. Cullompton 2009. 17–45.

- BURT 1980 BURT, Martha R.: Cultural myths and supports for rape. *Journal of Personality and Social Psychology* 38. (1980:2) 217–230.
- CALHOUN ET AL. 1978 CALHOUN, Lawrence G. – SELBY, James. W. – CANN, Arnie – KELLER, G. Theodore: The effects of victim physical attractiveness and sex of respondent on social reactions to victims of rape. *British Journal of Social & Clinical Psychology* 17. (1978:2) 191–192.
- CASH ET AL. 1997 CASH, Thomas F. – KEHR, Jo A. – POLYGON, James – FREEMAN, Valerie: Role of physical attractiveness in peer attribution of psychological disturbance. *Journal of Consulting and Clinical Psychology*, 45. (1997) 987–993.
- COREN–PUTZ 2023 COREN, Amy – PUTZ Ádám: The eye of the beholder: A multi-level analysis of judgments of punishment for sexual assault. *Violence Against Women*. In press.
- DARBY–JEFFERS 1988 DARBY, Bruce W. – JEFFERS, Devon: The effects of defendant and juror attractiveness on simulated courtroom trial decisions. *Social Behavior and Personality* 16. (1988) 39–50.
- DENGYEL 2018 DENGYEL Dóra Boglárka: A szexuális zaklatás, szexuális erőszak és szemérem sértés fogalmi kategóriái tudományos és laikus megközelítések tükrében. TDK dolgozat, BCE, Magatartástudományi és Kommunikációelméleti szekció, 2018
- DION–BERSCHIED–WALSTER 1972 DION, Karen – BERSCHIED, Ellen – WALSTER, Elaine: What is beautiful is good. *Journal of personality and social psychology* 24. (1972:3) 285–290.
- DIPBOYE–ARVEY–TERPSTRA 1977 DIPBOYE, Robert L. – ARVEY, Rrichard D. – TERPSTRA, David E.: Sex and physical attractiveness of raters and applicants as determinants of resumé evaluations. *Journal of Applied Psychology* 62. (1977:3) 288–294.
- DUMAS–TESTÉ 2006 DUMAS, Rafaele – TESTÉ, Beoit: The influence of criminal facial stereotypes on juridic judgments. *Swiss Journal of Psychology* 65. (2006) 237–244.
- DREXLER–SOMOGYVÁRI 2015 DREXLER Bernadett – SOMOGYVÁRI Mihály: A szexuális bűnt elkövetők hazai vizsgálata büntetés- végrehajtási statisztikák alapján. *Belügyi Szemle* 63. (2015:3) 65–96.
- EGAN–WILSON 2012 EGAN, Rachel – WILSON, Janet C.: Rape victims' attitudes to rape myth acceptance. *Psychiatry, Psychology and Law* 19. (2012:3) 345–357.
- ELLIS 1989 ELLIS, Lee: *Theories of rape: Inquiries into the causes of sexual aggression*. Minot, North Dakota. 1989.

- EUROPEAN UNION AGENCY 2014 EUROPEAN UNION AGENCY FOR FUNDAMENTAL RIGHTS: Violence against women: an EU-wide survey, 2014.
- FERGUSON–DUTHIE–GRAF 1987 FERGUSON, Patricia A. – DUTHIE, Dolores A. – GRAF, Richard G.: Attribution of responsibility to rapist and victim: The influence of victim’s attractiveness and rape-related information. *Journal of Interpersonal Violence* 2. (1987:3) 243–250.
- FESTINGER 1962 FESTINGER, Leon: A theory of cognitive dissonance (Vol. 2). Stanford, California, 1962.
- FOSTER–KIDD 2014 FOSTER, Claire – KIDD, Garry J.: Acquaintance rape: associations between rape myths, blame, and attitudes towards women. *Asian Journal of Humanities and Social Studies* 2. (2014) 447–457.
- FULERO–DE LARA 1976 FULERO, Solomon – DE LARA, Christine. Rape victims and attributed responsibility: A defensive attribution approach. *Victimology* 1. (1976) 551–563.
- GRADY 2009 GRADY, Melissa D.: Sex Offenders Part I: Theories and Models of Etiology, Assessment, and Intervention. *Social Work in Mental Health* 7. (2009:4) 353–371.
- GRANDGENETT ET AL. 2020 GRANDGENETT, Hanna. M. – STEEL, Anne L. – BROCK, Rebecca L. – DI LILLO, David: Responding to Disclosure of Sexual Assault: The Potential Impact of Victimization History and Rape Myth Acceptance. *Journal of Interpersonal Violence* 37. (2022: 5–6) 2102–2125.
- GRIFFIN–LANGLOIS 2006 GRIFFIN, Angela M. – LANGLOIS, Judith H.: Stereotype Directionality and Attractiveness Stereotyping: Is Beauty Good or is Ugly Bad? *Social Cognition* 24. (2006:2) 187–206.
- GRUBB–HARROWER 2008 GRUBB, Amy – HARROWER, Julie: Attribution of blame in cases of rape: An analysis of participant gender, type of rape and perceived similarity to the victim. *Aggression and violent behavior* 13. (2008:5) 396–405.
- GRUBB–HARROWER 2009 GRUBB, Amy Rose – HARROWER, Julie.: Understanding attribution of blame in cases of rape: An analysis of participant gender, type of rape and perceived similarity to the victim. *Journal of Sexual Aggression* 15. (2009:1) 63–81.
- HALLER ET AL. 2020 HALLER József – FOGARASI Mihály – IVASKEVICS Krisztián – MALÉT-SZABÓ Erika: Rendészeti pszichológia. Bp., 2020.
- JENKINS–DAMBROT 1987 JENKINS, Megan J. – DAMBROT, Faye H.: The attribution of date rape: Observer’s attitudes and sexual experiences and the dating situation. *Journal of Applied Social Psychology* 17. (1987) 875–895.

- KELLER–MENDES–RINGROSE 2018 KELLER, Jessalynn – MENDES, Kaitlynn – RINGROSE, Jessica: Speaking ‘unspeakable things’: Documenting digital feminist responses to rape culture. *Journal of Gender Studies* 27. (2018:1) 22–36.
- KILPATRICK–EDMUNDS–SEYMOUR 1992 KILPATRICK, Dean – EDMUNDS, Christine – SEYMOUR, Anne: Rape in America: A Report to Lifetime prevalence, reporting to police, and psychological impact. Arlington, 1992.
- KOMLÓSI 2001 KOMLÓSI Annamária: A személyiség értelmezései. In: Fejezetek a pszichológia alapterületeiből. Szerk. OLÁH Attila – BUGCÁN Antal. Bp., 2001. 327–427.
- KORVA ET AL. 2013 KORVA, Natasha – PORTER, Stephen – O’CONNOR, Brian P. – SHAW, Julia – TEN BRINKE, Leanne: Dangerous decisions: Influence of juror attitudes and defendant appearance on legal decision-making. *Psychiatry, Psychology and Law* 20. (2013) 384–398.
- LÁZÁR–STAÁR 2011 LÁZÁR–STAÁR Ágota: Az erőszakos közönség tettei kriminológiai kutatások tükrében. *Jogi Fórum*. 2011. <https://www.jogiforum.hu/cikk/2011/12/14/az-eroszakos-kozsoseles-tettese-kriminologiai-kutatasok-tukreben/> (letöltve: 2023. 05. 30.)
- LERNER 1980 LERNER, Melvin J.: The Belief in a Just World. In: *The Belief in a Just World*, (1980) 9–30.
- LERNER 1998 LERNER, Melvin J.: The two forms of belief in a just world. In: *Responses to victimizations and belief in a just world*. Eds. MONTADA, Leo – LERNER, Melvin J. Ontario, 1998. 247–269
- LONSWAY–FITZGERALD 1994 LONSWAY, Kimberly. A. – FITZGERALD, Louise. F.: Rape myths. *Psychology of women quarterly* 18. (1994:2) 133–164.
- MALAMUTH 1983 MALAMUTH, Neil M.: Factors associated with rape as predictors of laboratory aggression against women. Review. *Journal of Personality and Social Psychology* 45. (1983:2) 432.
- MALAMUTH–CHECK 1984 MALAMUTH, Neil – CHECK, James: Debriefing effectiveness following exposure to pornographic rape depictions. *Journal of Sex Research* 20. (1984) 1–13.
- MALAMUTH – BRIERE–CHECK 1986 MALAMUTH, Neil – CHECK, James – BRIERE, John: Sexual arousal in response to aggression: Ideological, aggressive and sexual correlates. *Journal of Personality and Social Psychology* 50, (1986) 330–340.
- MESKÓ 2012 MESKÓ Norbert: A szépség eredete. Szexuális vonzerő és párválasztás. 2012. Pécs

- MORAN 2018 MORAN, Caitlin: The Effects of Physical Attractiveness and Crime Severity on the Attractiveness-Leniency Effect in Mock Juror Decision Making. 12. (2018:100)
- MOSKOWITZ 1993 MOSKOWITZ, Gordon B.: Individual differences in social categorization: The influence of personal need for structure on spontaneous trait inferences. *Journal of Personality and Social Psychology* 65. (1993:1) 132-142.
- NORFOLK 2011 NORFOLK, Guy A.: Leda and the Swan: And other myths about rape. *Journal of Forensic and Legal Medicine* 18. (2011) 225–232.
- NYÚL ET AL. 2017 NYÚL Boglárka – FERENCZY Dávid – KENDE Anna – SZABÓ Mónika: A felelősség paradoxona: a nemi erőszak mítoszok elfogadása és a társas identitás összefüggései. *Társadalmi nemek* 117. (2017)
- NYÚL ET AL. 2018 NYÚL Boglárka – FERENCZY Dávid – KENDE Anna – SZABÓ Mónika: A nemi erőszak-mítoszok elfogadása skála (NEMES) magyar adaptációja. *Alkalmazott Pszichológia* 18. (2018) 115–135.
- O'DONOHUE–SCHEWE 2019 O'DONOHUE, William T. – SCHEWE, Paul A. *Handbook of Sexual Assault and Sexual Assault Prevention*. Eds. O'DONOHUE, William T. – SCHEWE, Paul A. Berlin. 2019
- OLÁH 2004 OLÁH Attila: Megküzdés és pszichológiai immunitás. In: *Bevezetés a pszichológiába*. Szerk. BOROSS Ottilia – PLÉH Csaba. Bp., 2004. 451–501.
- PARTI-SZABÓ–VIRÁG 2017 PARTI Katalin – SZABÓ Judit – VIRÁG György: A szexuális erőszak jellemzői egy aktakutatás tükrében. In: *Szexuális erőszak: mítosz és valóság*. Szerk. PARTI Katalin. Bp., 2017. 159–198.
- PLANTY ET AL. 2013 PLANTY, Michael – LANGTON, Lynn – KREBS, Christopher – BERZOFKY, Marcus – SMILEY-McDONALD, Hope: *Female victims of sexual violence 1994–2010*. Washington DC, 2013.
- PUTZ 2018 PUTZ Ádám.: „Ki szép, ki jó?” A szépség-sztereotípiák normafenntartó viselkedést, valamint társas ítéletalkotást befolyásoló szerepének vizsgálata. *Doktori disszertáció*, Pécsi Tudományegyetem Bölcsészettudományi Kar, 2018
- PUTZ–COREN–SEZEN 2023 PUTZ, Ádám. – COREN, Amy. E. – SEZEN, Ayse. *Naz Hazal: Beauty is not to blame: Cross-cultural perceptions of sexual assault*. *Sexuality & Culture* in press, 2023.
- ROSCH 1999 ROSCH, Eleanor: Principles of categorization. In: *Concepts: Core readings*. Eds. MARGOLIS, Eric – LAURENCE, Stephen. Cambridge, MA, 1999. 189–206.

- ROTHBAUM–WEISZ–
SNYDER 1982 ROTHBAUM, Fred – WEISZ, John. R. – SNYDER, Samuel S: Changing world and changing the self: A two-process modell of percieved control. *Journal of Personality and Social Psychology* 42. (1982:1) 5–37.
- SABLE ET AL. 2006 SABLE, Marjorie R. – DANIS, Fran – MAUZY, Denise L. – GALLAGHER, Sarah K.: Barriers to reporting sexual assault for women and men: Perspectives of college students. *Journal of American College Health* 55. (2006:3) 157–162.
- SALLAY 2006 SALLAY, Hedvig: Serdülők szubjektív jólléte: a családban és a baráti kapcsolatban észlelt igazságosság és az igazságos világba vetett hit szerepe. *Mentálhigiéné és Pszichoszomatika* (2006:4) 295–315.
- SELIGMAN–
BRICKMAN–
KOULACK 1977 SELIGMAN, Clive – BRICKMAN, Julie. – KOULACK, David: Rape and physical attractiveness: Assigning responsibility to victims. *Journal of Personality* 45. (1977:4) 554– 563.
- STOET 2017 STOET, Gijsbert: PsyToolkit: A novel web-based method for running online questionnaires and reaction-time experiments. *Teaching of Psychology* 44. (2017:1) 24–31.
- STOET 2010 STOET, Gijsbert : PsyToolkit: A software package for programming psychological experiments using Linux. *Behavior Research Methods* 42. (2010:4) 1096–1104.
- SZABÓ–VIRÁG 2017 SZABÓ Judit – VIRÁG György: „A nemi erőszak mítosza.” In: *Szexuális erőszak: mítosz és valóság. Kutatások a szexuális erőszakról.* Szerk. PARTI Katalin. Bp., 2017. 201–237.
- THE CANADIAN
RESOURCE
CENTRE FOR
VICTIMS OF
CRIME 2009 The Canadian Resource Centre for Victims of Crime: *Victim blaming* 2009
- THORNHILL–
PALMER 2001 THORNHILL, Randy – PALMER, Craig T.: A natural history of rape: Biological bases of sexual coercion Massachusetts. 2001
- THORNTON 1984 THORNTON, Bill: Defensive attribution of responsibility: Evidence for an arousal-based motivational bias. *Journal of Personality and Social Psychology* 46. (1984:4) 721– 734.
- VAN DER BRUGGEN–
GRUBB 2014 VAN DER BRUGGEN, Madeleine – GRUBB, Amy: A review of the literature relating to rape victim blaming: An analysis of the impact of observer and victim characteristics on attribution of blame in rape cases. *Aggression and violent behavior* 19. (2014:5) 523– 531.
- VIRÁG 2004 VIRÁG György: Szexuális erőszak. In: *Áldozatok és vélemények II.* Szerk. IRK Ferenc. Bp., 2004. 71–83.

- VIRÁGH 2020 VIRÁGH Enikő Anna: A „megkérdőjelezhetetlen áldozat” diszkurzív konstrukciója: Genderrel és osztállyal kapcsolatos önreprezentációk a nemi erőszak áldozatának narratívájában. Társadalmi Nemek Tudománya Interdiszciplináris eFolyóirat 10. (2020:1) 114–137.
- WILSON–RULE 2015 WILSON, John P. – RULE, Nicholas O.: Facial trustworthiness predicts extreme criminal sentencing outcomes. Psychological Science 26. (2015:1) 325–1331.
- WIRTH–WINKLER 2015 WIRTH Judit – WINKLER Zsuzsanna: Nők elleni erőszak az adatok tükrében. FRA-népesség- bűnügyi statisztikák 2015
- WORLD HEALTH ORGANIZATION 2007 WORLD HEALTH ORGANIZATION: Rape: How women. the community and the health sector response 2017

A női színlelt orgazmus kapcsolata a szocioszexualitással, pármegtartási stratégiákkal és párkapcsolati elégedettséggel

Pretending sexual joy: How reasons of faking orgasm in women associate with mate retention, sociosexuality and relationship satisfaction

While nowadays the different functions of the female orgasm has become generally known, the psychological correlations of faking orgasm in women are relatively less explored. Therefore, in this study, we focused on the analysis of psychological factors such as sociosexuality, mate retention strategies and relationship satisfaction that may contribute to the faking of orgasm, whether during oral sex, intercourse or both. With the aim, 467 Hungarian female have participated in our online survey and filled in the Faking Orgasm Scale for Women (FOS), the revised Sociosexuality Inventory (SOI-R), the short form of the Mate Retention Inventory (MRI-SF) and the Relationship Assessment Scale (RAS). The results were in line with our preliminary expectations. Women who reported faking orgasms are more likely to use other mate retention strategies, less satisfied with their relationships and have more unrestricted sociosexuality. Furthermore, our findings showed that sociosexuality, relationship satisfaction and the use of mate retention strategies are related to the engagement of faking orgasm in different ways. With the SEM-model we could reveal the direct and mediator effects of the integrated factors on the appearance of faking orgasm. Our research will contribute towards better understanding of the phenomenon of faking orgasm in women.

Keywords: faking orgasm by women, mate retention, sociosexuality, relationship satisfaction

Bevezetés

A szexuális élet és az azzal való elégedettség életünk és párkapcsolataink egyik legfontosabb pontja, azonban szerepének fontossága ellenére sokak számára mai napig egy eltitkolt, tabunak tartott jelenség. Ma már tudjuk, hogy a nemi aktus csúcspontjának, az orgazmusnak az elérése egy komplex, rengeteg tényező által mediált folyamat. A kielégülés érzését különbö-

zõ és változatos fiziológiai, valamint viselkedéses reakciók kísérik,¹ amiket nemcsak evolúciós keretben tudunk értelmezni, hanem az egyének és párok kapcsolatok szintjén is. Az orgazmus elérése bár evolúciós előnyökkel járt a nők számára, mégsem következik be megbízhatóan,² ami teret biztosított a színlelésének kialakulására. A modern önbevallásos kérdőívek anonimitást biztosítanak a nők számára, aminek tudatában be merik vallani szexualitásukkal kapcsolatos élményeiket, tapasztalataikat és nehézségeiket is. Ilyen módon derült fény arra is, hogy a nők jelentős része küzd orgazmuselérési zavarokkal,³ valamint, hogy a nők 60%-a színlelte már az orgazmust életében.⁴ A kielégülés átélésének problémáival küzdő nők nagy száma és a szexualitás ezen aspektusának ismeretlensége miatt is nagy figyelmet és kutatói ráfordítást érdemel a női színlelt orgazmus mögötti okok feltérképezése.

A női orgazmus

A szexuális együttlét tetőzése az orgazmus,⁵ melyet a felszabaduló hormonok miatt különböző viselkedéses válaszok és fiziológiai folyamatok kísérnek.⁶ Ilyen a növekvő szívverés, légzésszám és vérnyomás; akaratlan ritmusos izomkontrakciók a vaginában, méhben és petevezetékben;⁷ csökkent agykérgi aktivitás; valamint megnövekedett dopamin rendszerbeli aktivitás, ennélfogva csökkent kognitív gondolkodás és intenzív öröm érzése kíséri a jelenséget.⁸

A szexhormonok közül az ösztrogén hormon felelős a nők szexuális vágyáért, a tesztoszteron hormon szintje pedig az orgazmus gyakori és pozitív tapasztalásával áll kapcsolatban,⁹ amit a szexuális aktus csúcspontján felszabaduló oxitocin hormon fokoz azzal, hogy növeli a kielégülés érzését.¹⁰

1 MESTON ET AL. 2004.

2 WALLEN 2006.

3 BARNETT ET AL. 2019.

4 MUEHLENHARD-SHIPPEE 2010.

5 MASTERS-JOHNSON 1966.

6 MESTON ET AL. 2004.

7 KOMISARUK-BEYER-FLORES-WHIPPLE 2006.

8 GEORGIADIS ET AL. 2009.

9 VAN ANDERS-DUNN 2009.

10 BLAICHER ET AL. 1999.

Bár a női orgazmus nem feltétlenül szükséges a reprodukcióhoz, mégis bekövetkezése valószínűbb az ovuláció környékén, ezzel is egyértelműen segítve a megtermékenyítést.¹¹ Hatásai azonban nemcsak fiziológiai, hanem pszichoszomatikus és pszichoszexuális folyamatokban is megfigyelhetők.¹² Napjainkra nemcsak a nők számára fontos az orgazmus elérése, ugyanis a férfiak a szexuális együttlétek alkalmával saját kielégülésük mellett célként fogalmazzák meg a partnerüknek való öröm okozását is, mely hiányában (anorgazmia) a férfiak hajlamosak negatívan értékelni magukat.¹³ Ennélfogva nemcsak egyéni szinten van hatása az orgazmus átélésének, hanem párkapcsolati szinten is. A női szexuális kielégülés fenntarthatja és fokozhatja a partnerek közti érzelmi kötődést és intimitást, továbbá növelheti az általános elégedettség érzését és mindezek által növelhető a párkapcsolati elégedettség is, ami hosszú távon csökkentheti a különválás valószínűségét.¹⁴

Az orgazmus színlelése

A nőknél a kielégülés nem következik be olyan megbízhatósággal, mint a férfiaknál.¹⁵ A szexuális aktus tetőzésének színlelését úgy definiáljuk, mint annak a tettetése, hogy valakinek orgazmusa van – pedig nincs – és a cél érdekében izom-összehúzóásokat és/vagy hangos visszajelzéseket alkalmaz.¹⁶ Mivel a férfi orgazmust ejakuláció kíséri, ezért a férfiak számára sokkal nehezebb az orgazmus tettetése, ezért a kutatások többnyire a női színlelésre fókuszálnak.¹⁷

Ahogy az orgazmus átélésének, úgy a színlelésének is van evolúciósan eredő magyarázata. Az apaválasztás elmélete szerint az alacsonyabb genetikai minőségű férfiakkal sokkal ritkábban élnek át a nők orgazmust, azonban velük nem színlelnék azt, hacsak nem nyernek vele valamilyen előnyt, mint

¹¹ PUTS–DAWOOD–WELLING 2012.

¹² BUDA 2002.

¹³ SALISBURY–FISHER 2014.

¹⁴ WELLING 2014.

¹⁵ WALLEN 2006.

¹⁶ COOPER–FENIGSTEIN–FAUBER 2014.

¹⁷ BRAUN–GAVEY–MCPHILLIPS 2003.

például az apai erőforrások megszerzésének lehetőségét. Az orgazmus színlelésével tehát azt a hamis jelzést adják az ellenkező nemnek, hogy a többi potenciális jelentkező közül őt választották társnak és lehetséges apának.¹⁸

A nők körülbelül 60%-a állította azt, hogy már színlelt orgazmust,¹⁹ amit egyrészt magyarázhat a nők orgazmus-átélésének nehézsége is.²⁰ 34,7%-uk soha, vagy csak nagyon ritkán éli át az orgazmus élményét közösülés közben,²¹ és mindössze 32% képes elérni az orgazmust miközben orális szexben részesítik őket.²² Bryan kutatásában a bevallások alapján a leggyakrabban klitoris ingerlése nélkül zajló közösülés közben színlelik az orgazmust, legritkábban pedig amikor a közösülést a klitoris stimulálása egészíti ki.²³

Frith említést tesz arról, hogy az orgazmus színlelése egy racionális válaszként tekinthető a heteronormatív szexuális kultúrából adódó nemi különbségekre, melyek szerint a nőknek nincs ugyanannyi joguk a szexuális örömek eléréséhez, mint a férfiaknak, az orgazmusuk csupán a partnerük férfiaságát szolgálja és a feléjük való elköteleződést mutatja.²⁴ A nyugati kultúrák a médián keresztül arra fektetik a hangsúlyt, hogy „jó szeretőnek” kell lenni, azaz férfiként képesnek kell lenni kielégíteni a partner igényeit, nőként pedig elvárt a rendelkezésre állás és a férfi maszkulinitásának megerősítése az orgazmus által.²⁵ A nők tehát a színlelést egyrészt a partner sikertelenség érzésének elkerülése céljából alkalmazzák. Másrészt a feminista nézetek azt vallják, hogy kialakult az az irreális kép, miszerint szexuális tevékenységek közben egy nőnek el kell érnie az orgazmust, így azért is színlelik, hogy elkerüljék a megbélyegzést és ne tekintsék őket abnormalisnak.²⁶ Orális szex esetében az orgazmus gyakoriságához kevesebb színlelés társul, ami alapján az feltételezhető, hogy a nők felé nagyobb elvárás, hogy közösülés közben éri el az orgazmust, mint petting vagy orális szex közben.²⁷

¹⁸ PUTS–DAWOOD–WELLING 2012.

¹⁹ MUEHLENHARD–SHIPPEE 2010.

²⁰ BARNETT ET AL. 2019.

²¹ DAWOOD ET AL. 2005.

²² VANNIER–O’SULLIVAN 2012.

²³ BRYAN 2001.

²⁴ FRITH 2015.

²⁵ POTTS 2000.

²⁶ COOPER–FENIGSTEIN–FAUBER 2014.

²⁷ BRYAN 2001.

Szocioszexuális orientáció

A nők orgazmus-átélési hajlandósága és képessége nagyban függ individuális jellegeik mellet interperszonális faktoroktól is, mint például annak a kapcsolatnak a kontextusa, aminek a keretein belül szexuális kapcsolatba lép a másik féllel.²⁸ Általánosságban jellemzőbb a nőkre, hogy érzelmileg stabil, hosszútávú kapcsolatokban elköteleződve, mint például házasságban élve, több orgazmust képesek átélni és elégedettebbek a szexuális életükkel az olyan nőkhöz képest, akik alkalmi vagy barátság extrákkal típusú kapcsolatokat folytatnak.²⁹

A szocioszexuális orientáció azt mutatja meg, hogy a személyek milyen mértékben készek rövidtávú, elköteleződés-mentes szexuális kontaktust létesíteni, azaz mennyire hajlamosak a promiszkuitásra. A korlátozott szocioszexualitás a hosszútávú, emocionális kapcsolatok és az abban átélt szerelmi alapú szexuális együttlétek előnyben részesítését fejezi ki, szemben a korlátlan szocioszexualitás kifejezéssel, ami az érzelem nélküli szexuális kapcsolatokban való magas részvételi hajlandóságot, ezáltal a rövidtávú párkapcsolatok preferenciáját jelöli. Az evolúciós múltban, ahol egyértelmű összefüggés volt a közösülések száma és az utódok születésének mennyisége közt, a rövidtávú kapcsolatok iránti fogékonyságra adaptációként tekinthetünk, mely eredménye a magasabb utódszám.³⁰ Tehát a rövidtávú kapcsolatok preferenciája evolúciós adaptációnak tekinthető, ami a környezet eltartóképeségéhez való alkalmazkodás során kialakult nem tudatos reprodukciós stratégia.³¹

Jonason szerint az alkalmi kapcsolatok iránt érdeklődő személyekre jellemzőbb, hogy a saját szexuális élvezetük által motiváltak, ezért inkább mások megtévesztése és saját szexuális örömrük fokozása céljából színlelnek orgazmust. Velük ellentétben a hosszútávú romantikus kapcsolatban élő személyek elkötelezettek partnerük iránt, ezért mivel továbbra is stabil kapcsolatban szeretnének maradni velük, nem a megtévesztésük vezérli őket színleléskor, hanem a partner bátorítása pozitív visszacsatolással.³²

²⁸ WONGSOMBOON–BURLESON–WEBSTER 2020.

²⁹ BIRNIE-PORTER–HUNT 2015.

³⁰ MESKÓ ET AL. 2012.

³¹ MESKÓ 2013.

³² JONASON 2019.

Pármegtartó stratégiák

A párkapcsolati forma kialakításának és fenntartásának egyik fontos színtere a szexuális élet. A női orgazmus szexuális aktus közbeni gyakorisága korrelál a férfi partner vonzóságával, tehát a férfi társ iránt érzett vonzalom növeli az orgazmus átélésnek valószínűségét.³³ Ez az összefüggés is erősíti a női orgazmus adaptációs szerepét, aminek köszönhetően nagyobb valószínűséggel következik be a fogamzás egy genetikailag jó minőségű partnertől. Míg a peteérés időszakában átélt orgazmus szerepe a genetikai nyereség megszerzése, addig a termékeny időszakon kívüli átélése valószínűleg a férfi erőforrásainak ráfordításán keresztül növeli a párkapcsolati elköteleződést.³⁴ A női kielégülés fenntartja az érzelmi közelséget és intimitást, fokozza a férfi partner elégedettségét, és mindezek által csökkenti a férfiak kapcsolatból való dezertálásának hajlandóságát.³⁵

Az olyan férfiak, akik párja gyakran éli át az orgazmust, alacsonyabb valószínűséggel lépnek félre, mely alapján a nők az orgazmus színlelésével hamis párválasztási jelzéseket adnak partnerüknek, amivel befolyásolják elkötelezettségüket.³⁶ Továbbá a részben tudatos kontroll alatt álló kielégülés színlelését kísérő hanghatások esélyt adnak a nőknek, hogy manipulálják partnerük szexuális viselkedését is.³⁷ Így tehát az orgazmus színlelése és a különböző pármegtartó viselkedések közt kapcsolat feltételezhető. Például az olyan nők, akik párjuk szexuális élményének fokozása érdekében tettetik a kielégülést, valószínűsíthetően több olyan pármegtartó viselkedést alkalmaznak, amik a kapcsolatuk előrehaladását segítik.³⁸

Annak ellenére, hogy a pármegtartás rendelkezik evolúciósan is előnyös hozadékokkal, mint például a partner hűtlenségének megelőzése, vagy a kapcsolatból való kilépésének kontrollálása, amikkel növelhető a párkap-

³³ SHACKELFORD ET AL. 2000.

³⁴ MESKÓ 2013.

³⁵ WELLING 2014.

³⁶ KAIGHOBADI–SHACKELFORD–WEEKES–SHACKELFORD 2012.

³⁷ MUEHLENHARD–SHIPPEE 2010.

³⁸ BIERMANN ET AL. 2021.

csolati elégedettség,³⁹ olyan viselkedési stratégiákat is magában foglal, amik alkalmazásával monopolizálható és manipulálható a társ, mely negatívan korrelál a kapcsolati elégedettséggel.⁴⁰

Párkapcsolati elégedettség

Martos, Sallay, Szabó, Lakatos és Tóth-Vajna szerint egy párkapcsolat egészéről vagy annak valamely aspektusáról adott szubjektív értékelés jelenti a kapcsolati elégedettséget, ami a partnerek értékelésének korrelálásával jelzi, hogy kapcsolatuk kellő mértékben közös tapasztalásokon alapul. Az elégedettség mértéke hatással lehet a kapcsolat alakulására akár annak fejlődését, akár felbomlását eredményezve.⁴¹ Korábbi eredmények erős összefüggést fedeztek fel a párkapcsolati és a szexuális étellel való elégedettség közt, így az orgazmus elérésére nemcsak a szexuális elégedettség, hanem a kapcsolattal való elégedettség pozitív indikátoraként is tekinthetünk.⁴² A kutatási eredmények alapján a párkapcsolatokban egyre növekvő tendenciát mutat a női orgazmus fontossága, tehát egyre nagyobb törekvés irányul ennek elérésére mind női, mind pedig férfi oldalról.⁴³

Azok a nők, akik elkötelezett kapcsolatban élnek, hajlamosak gyakoribb orgazmusátérésre.⁴⁴ Ennek valószínűsíthető oka a korábban kifejtett nemi különbségek megjelenése a szexuális motivációban, ami szerint a nőkre jellemzőbb az érzelmi alapú részvétel a szexben, mely közvetett és közvetlen módon fokozza az intimitást.⁴⁵ Az orgazmus és párok közti kötődés valószínűleg oxitocin hormon által mediált folyamat, ugyanis a magasabb oxitocin-szint velejárájaként a férfiak és nők is hajlamosabbak nagyobb partner-támogatásra, a párkapcsolatuk elmélyítésére és kötődésre, mégis ez a hatás

³⁹ BIERMANN ET AL. 2021.

⁴⁰ SHACKELFORD–GOETZ–BUSS 2005.

⁴¹ MARTOS ET AL. 2014.

⁴² LEONHARDT ET AL. 2018.

⁴³ BUDA 2002.

⁴⁴ WONGSOMBOON–BURLESON–WEBSTER 2020.

⁴⁵ PETERSEN–HYDE 2010.

kifejezettebb a nők esetében.⁴⁶ Tehát a nők szexuális kielégülése növeli a kapcsolati, étellel és mentális egészséggel összefüggő elégedettségüket.⁴⁷ Kielégítő szex nők esetében a szerelmi kapcsolat kontextusában várható, míg a férfiakra jellemző, hogy erősen motiváltak szexuális tevékenység végzésére mind hosszútávú kapcsolatban, mind pedig azon kívül is.⁴⁸

A színlelés és párkapcsolati kötődés kapcsolatát igazolja, hogy a női szexuális elégedettség kimutatása jelző értékű lehet a férfi számára, hogy párja elégedett vele és ezért hűséges marad hozzá.⁴⁹ A heteroszexuális nők körülbelül 68%-a maradna partnerével még akkor is, ha soha nem élt át vele orgazmust.⁵⁰ Erre a magas értékre adnak potenciális megoldást Séguin, Milhausen és Kukkonen eredményei, akik azt találták, hogy a szerelmi okokból színlelt orgazmus jótékony hatással lehet a szexuális és/vagy kapcsolati életre,⁵¹ mivel a kielégülés érzésének hiánya ellenére megpróbálja növelni mind saját, mind a partnere elégedettségét.⁵² Ezzel szemben a negatív érzelmi okokból, mint például az egyén bizonytalanságából eredő színlelés ronthatja a szexuális és kapcsolati elégedettséget.

A kutatás célja és hipotézisei

Jelen vizsgálat célja feltárni a női színlelt orgazmussal kapcsolatban álló olyan viselkedésformák kapcsolatát, mint a szocioszexualitás és pármegtartó stratégiák, valamint ezek párkapcsolati elégedettséggel való összefüggését.

1. **Az orgazmus színlelése több pármegtartó viselkedéssel jár együtt, mint a nem színlelők esetében.**

1.1. A közösülés közbeni orgazmusszínlelést több pármegtartó viselkedés kíséri.

⁴⁶ PUTS–DAWOOD–WELLING 2012.

⁴⁷ BRODY–WEISS 2011.

⁴⁸ BYERS 2005.

⁴⁹ ELLSWORTH–BAILEY 2013.

⁵⁰ BREWER–HENDRIE 2010.

⁵¹ SÉGUIN–MILHAUSEN–KUKKONEN 2015.

⁵² BIERMANN ET AL. 2021.

- 1.2. Az orális szex közben színlelt orgazmus kevesebb pármegtartó viselkedéssel jár együtt.
2. **Az orgazmust színlelő nők párkapcsolati elégedettsége alacsonyabb a nem színlelőkéénél.**
 - 2.1. A közösülés közbeni orgazmus színlelése alacsonyabb párkapcsolati elégedettséggel jár együtt a nem színlelőkéhez képest.
 - 2.2. Az orális szex során színlelt nők párkapcsolati elégedettsége magasabb a közösülés közben színlelőkéhez képest.
3. **Az orgazmust színlelő nők korlátlanabb szocioszexuális orientációval rendelkeznek a nem színlelő társaiknál.**
 - 3.1. A közösülés közben orgazmust tettető nők korlátlanabb szocioszexuális orientációval rendelkeznek, mint azok, akik nem színlelnek.
 - 3.2. Az orális szex fogadásakor orgazmust színlelő nők korlátlanabb szocioszexuális orientációjúak a nem színlelőkhöz képest.
4. **A korlátlanabb szocioszexualitással társuló csökkent párkapcsolati elégedettség és a pármegtartó viselkedések alkalmazása direkt és indirekt úton is hatással van a női orgazmusszínlelés megjelenésére.**

Módszer

Résztevők

Az online kérdőívcsomagot összesen 467 személy töltötte ki. Közülük 31 kitöltőt ki kellett zárunk a mintából a szexuális tapasztalatok hiánya és/vagy a jelen kutatás szempontjából irreleváns biológiai nemük miatt; így összesen 436 nő adatainak elemzésére került sor. A résztvevők életkora 18 és 64 év között volt ($M = 33,9$; $SD = 10,1$).

A kutatás résztvevői közül 130 fő (29,8%) egyáltalán nem színlelt még orgazmust, 306 személy (70,2%) pedig alkalmazta már a színlelést valamely situációban. Orális szex fogadása közben 25 fő (5,7%), szexuális közösülés közben 101 (23,2%), mindkét helyzetben pedig 180 fő (41,3%) színlelt már orgazmust a vizsgálati személyek közül.

Eszközök

Női Színlelt Orgazmus Kérdőív

A nők által színlelt szexuális kielégülés motivációinak a feltárására alkalmas kérdőív 61 tételből áll. A kérdőív Orális szex alskálája az orális szexuális aktus közben színlelt orgazmus mögött meghúzódó motivációs faktorokat vizsgálja. Az alskálán belül 4 dimenzió különíthető el: Az (1) *altruista színlelés* dimenzió a kitöltőnek a partnere érzelmi állapotával kapcsolatos aggodalmait, félelmeit méri. A (2) *bizonytalan elkerülés* dimenzió a kitöltő saját negatív érzelmeinek elkerülését, az (3) *arousal növekedés* dimenzió az arousal szint növelésére irányuló szándékot méri fel. Az alskála (4) *diszfunkcióktól való félelem* dimenziója az orgazmus átélésére való képtelenség keltette negatív érzelmi állapotok elkerülésével kapcsolatos a motivációkat képes azonosítani.

A kérdőív másik alskálája a szexuális közösülés közben történő orgazmusszínlelés okait hivatott feltárni. Ezen az alskálán belül is 4 dimenziót tudunk elkülöníteni: (1) az *altruista színlelés* dimenzió jelen esetben is a kitöltőnek a partnere érzelmi állapotával kapcsolatos aggodalmait, félelmeit méri. A (2) *félelem és bizonytalanság* dimenzió azt tárja fel, hogy a válaszadó kielégülés-színlelésének a háttérében milyen mértékben áll a saját kellemetlen, negatív valenciájú érzelmeinek elkerülése. Az (3) *arousal növekedés* dimenzió az arousal szint növelésére irányuló szándékot méri fel. Az alskála (4) *szexuális halasztás* dimenziója pedig azt méri, hogy a kitöltő milyen gyakorisággal használja az orgazmus-színlelést a szexuális aktus véget vetésének eszközeként.⁵³

Pármegtartás Kérdőív

A Pármegtartás Kérdőív rövidített változatának tételeit egy 4-fokú Likert skálán (0=soha, 3=gyakran) kellett értékelni, annak függvényében, hogy az adott tétel által leírt viselkedésformát milyen rendszerességgel gyakorolták az elmúlt egy évben.

⁵³ COOPER-FENIGSTEIN-FAUBER 2014.

Az Interszexuális manipuláció alszállába tartozik a (1) közvetlen őrzés faktor, ami az a partner holléte és napi cselekedetei iránti éberségre és figyelmére utal; (2) a *negatív ösztönzés* faktorba tartozik minden olyan cselekedet, amivel manipulálni vagy derogálni lehet a másik felet; (3) a *pozitív ösztönzés* faktor alkalmazásával az egyén a társának örömet próbálja fokozni. Az Intraszexuális manipuláció alszállát az alábbi dimenziók adják: (1) *tulajdon nyilvános jelzése*, valamint a (2) *negatív ösztönzés*, ahova olyan cselekedetek tartoznak, amikkel az egyén az azonos nemű riválisokat próbálja meg elrettenteni párja elcsábításától.⁵⁴

Kapcsolati Elégedettség Skála

A Kapcsolati Elégedettség Skála magyar változata összesen hét kérdést tartalmaz arra vonatkozóan, hogy a kitöltő mennyire elégedett jelenlegi partnerével, illetve párkapcsolatával. A válaszadóknak egy ötfokú Likert-skálán kellett értékelniük, hogy az adott kérdésben megfogalmazott tapasztalat milyen mértékben jellemző rájuk (1=kevésbé, 5=nagyon). A kérdőív értékeléseinek az összegzésével nyert pontszám adja a kitöltő aktuális párkapcsolatára vonatkozó elégedettségének a mértékét.⁵⁵

Szocioszexuális Orientáció Kérdőív

A Szocioszexuális Orientáció Kérdőív a rövidtávú, elköteleződés nélküli szexuális kapcsolatban való részvételi hajlandóságot méri, azaz számszerűsíti a globális szocioszexualitást. (1) A *szocioszexuális viselkedés* (SOI B) alszállán figyelhetők meg legjobban a rövid távú kapcsolatok iránti nyitottság egyéni eltérései; a (2) *szocioszexuális attitűd* (SOI A) egy értékelő beállítottságnak tekinthető, amire hatással lehet a morál, az erkölcs, a vallási szabályok, a szociális elvárások, stb.; a (3) *szocioszexuális vágy* (SOI D) főleg a külső megjelenéssel, a vonzerővel függ össze, tárgya pedig a lehetséges szexuális partner, így a rövid távú párválasztási taktikák motivációs bázisát adja. Az egyes alszállakon elért magasabb pontszám korlátlanabb szocioszexua-

⁵⁴ BUSS-SHACKELFORD-MCKIBBIN 2008.

⁵⁵ HENDRICK-DICKE-HENDRICK 1998.

litást indikál, azaz az egyén magasabb részvételi hajlandóságát vetíti előre a rövidtávú, elköteleződésmentes kapcsolatokban.⁵⁶

Eredmények

Az orgazmus színlelése és pármegtartó viselkedések

Az első hipotézissel összhangban, az eredmények szignifikáns különbséget mutatnak a színlelő és nem színlelő nők pármegtartási viselkedésében ($t(434) = -1,754, p < 0,05$). A színlelők átlagpontszáma 35,1, míg a nem színlelőké 32,82. Az interszexuális manipuláció főskála egészével szignifikáns különbség mutatkozott a vizsgálati személyek színlelési szokásaira vonatkozóan ($t(434) = -1,985, p < 0,05$), ezen belül is a színlelők szignifikánsan több pozitív ösztönző pármegtartó viselkedést folytatnak ($t(434) = -2,026, p < 0,05$). Továbbá az intraszexuális manipuláció negatív ösztönző skálájánál fedezhető fel még szignifikáns eltérés ($t(343) = -2,101, p < 0,05$) a színlelők javára. Bár a predikcióm szerint a közöslés közben színlelt orgazmus több pármegtartó viselkedéssel jár együtt, mégis a színlelést 4 különböző helyzetre lebontva nem találtam szignifikáns különbséget ($F(3) = 1,94, p > 0,05, \eta^2 = 0,013$). A korrelációs mátrix eredményei szerint a közöslés közbeni altruista módon színlelt orgazmus gyenge szignifikáns korrelációt mutat az interszexuális pármegtartó viselkedésekkel (Spearman rho = 0,203, $p < 0,001$), ezen belül is a pozitív ösztönzéssel (Spearman rho = 0,203, $p < 0,001$).

Az orgazmus színlelése és a párkapcsolati elégedettség

A második feltevés alapján az orgazmust színlelő nők nem színlelő társaikhoz mérten kevésbé elégedettek párkapcsolataikban, valamint a közöslés közben színlelő nők párkapcsolati elégedettsége alacsonyabb az orális helyzetben színlelőkéhez képest. Az eredmények tükrében megállapítható, hogy rövid- és hosszútávú kapcsolatokban egyaránt, nem szignifikánsan különböző mértékben jelenik meg az orgazmusszínlelés ($U = 2686, p > 0,05$).

⁵⁶ PENKE-ASENDORPF 2008.

Azonban már szignifikáns különbség mutatható ki a színlelők és a nem színlelők között ($U = 15369$, $p < 0,001$) (lásd 1.ábra), valamint a párkapcsolati elégedettség és színlelési helyzetek között is ($\chi^2(30) = 47,9$, $p < 0,05$, $\epsilon^2 = 0,0111$) a közösüléses orgazmusszínlelés javára ($\chi^2(30) = 48,5$, $p < 0,05$, $\epsilon^2 = 0,111$). Ezen felül a párkapcsolati elégedettségnek gyenge negatív együttjárása fedezhető fel a színleléssel (Spearman rho = $-0,233$, $p < 0,001$), azon belül is a közösülés során alkalmazott formájával (Spearman rho = $-0,227$, $p < 0,001$). Bár az orális szex közbeni orgazmusszínlelésnél is szignifikáns kapcsolat mutatkozott, a 0,2-es korrelációs együttható értékét éppen nem éri el (Spearman rho = $-0,195$, $p < 0,001$), ezért nem beszélhetünk együtt járásról.⁵⁷ A kapcsolati elégedettség legerősebb negatív kapcsolata a szexuális színlelés skála szexuális halasztásának dimenziójával mutatkozik (Spearman rho = $-0,266$, $p < 0,001$).

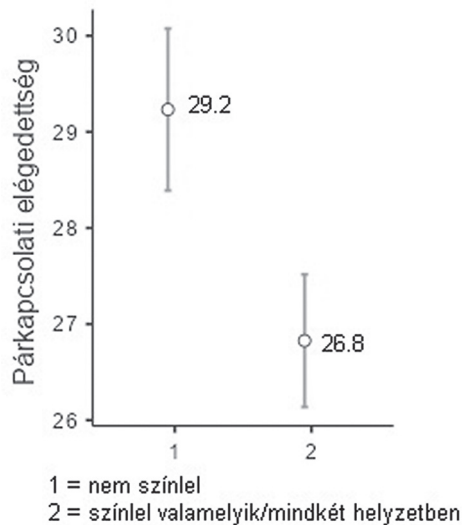

1. ábra: Az orgazmust nem színlelő és színlelő nők csoportjának a Kapcsolati Elégedettség Skálán elért átlaga

⁵⁷ FERGUSON 2009.

Az orgazmus színlelése és a párkapcsolati elégedettség

A harmadik hipotézisemmel összhangban az orgazmust színlelő nők (orális, illetve szexuális közösülés esetén is) korlátlanabb szocioszexualitással jellemezhetőek, mint a nem színlelő társaik. A színlelők és nem színlelők adatai közt szignifikáns különbségek vannak mind a globális szocioszexualitást ($U = 15664$, $p < 0,001$), mind pedig az egyes alszkálákat illetően (SOI-B: $U = 15851$, $p < 0,001$; SOI-A: $U = 16496$, $p < 0,01$; SOI-D: $U = 16416$, $p < 0,01$) (az átlagértékeket lásd 2. ábra). A színlelők minden esetben magasabb átlagértékeket értek el, melyeket a 2. ábra szemléltet. Azok között találtam szignifikáns különbséget SOI-R ($\chi^2(3) = 12,67$, $p < 0,01$, $\varepsilon^2 = 0,029$), SOI-B ($\chi^2(3) = 14,75$, $p < 0,01$, $\varepsilon^2 = 0,033$), SOI-A ($\chi^2(3) = 7,76$, $p < 0,05$, $\varepsilon^2 = 0,017$) és SOI-D ($\chi^2(3) = 8,39$, $p < 0,05$, $\varepsilon^2 = 0,019$) értékeket illetően is, akik semmilyen helyzetben nem színlelnek és akik mindkét helyzetben színlelnek. Az utóbb említett csoport ebben az összehasonlításban is magasabb átlagpontszámokkal rendelkezik. Bár a színlelés és a szocioszexualitás közötti korreláció szignifikáns, mégsem megfelelő erősségű (Spearman rho = 0,149, $p < 0,01$), az alszkálák tekintetében sem.

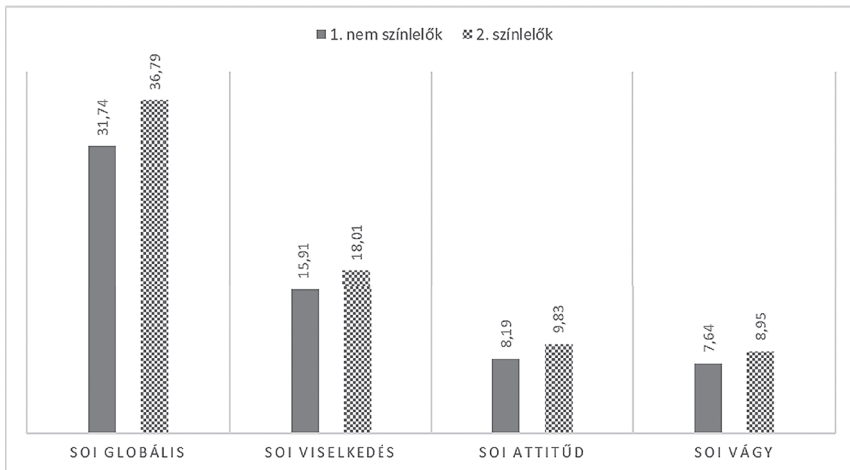

2. ábra: Az orgazmust színlelő és nem színlelő nők Szocioszexuális Orientáció Kérdőívén elért átlagpontszáma

A női orgazmusszínlelés modellje

Az előzetes kutatási eredményekből kiindulva a változók közti útvonalak analizéséhez strukturális egyenletek modellezésének (structural equation model - SEM) módszerét használtam DWLS beállítás mellett (lásd 3. ábra). A modell a mutatók alapján kiválóan illeszkedik az adatokra: $\chi^2(15) = 28,488$, $N = 436$, $p < 0,05$; $\chi^2/df(15) = 1,899$, CFI = 0,979, TLI = 0,961, RMSEA = 0,045 (90%CI = 0,018-0,071), SRMR = 0,045.

A SOI viselkedés ($\beta = 0,614$, $p < 0,001$), attitűd ($\beta = 0,633$, $p < 0,001$) és vágy ($\beta = 0,590$, $p < 0,001$) komponensek adják a látens szocioszexuális orientáció változót. A pármegtartás látens változó az inter- ($\beta = 0,939$, $p < 0,01$) és intraszexuális ($\beta = 0,641$, $p < 0,01$) viselkedésekből áll, a látens színlelés változót pedig az orális ($\beta = 0,739$, $p < 0,001$) és közösüléses ($\beta = 0,808$, p

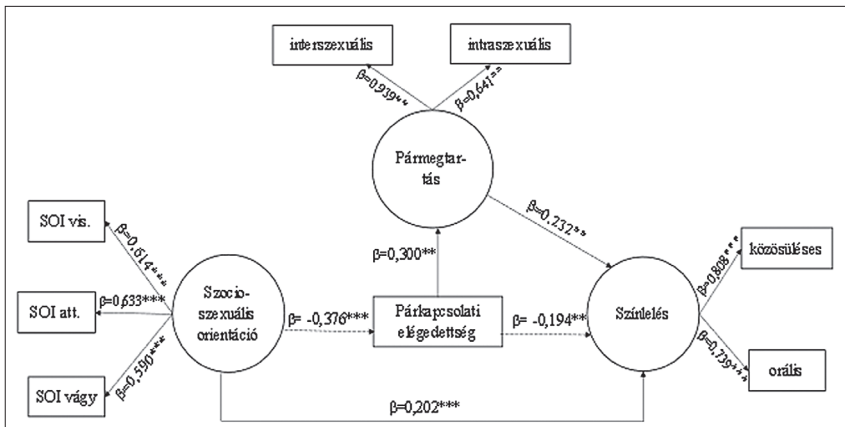

3. ábra: Az orgazmusszínlelés modellje útvonalelemzést használva (SEM)

Színlelés, mint kimeneti változó, a Szocioszexualitás és Pármegtartás, mint prediktor, és Párkapcsolati elégedettség, mint mediáló tényező Szocioszexuális Orientáció alszkálái: viselkedés (SOI vis.), attitűd (SOI att.), vágy (SOI vágy).

Pármegtartás főskálái: interszexuális és intraszexuális pármegtartó viselkedések.

Orgazmusszínlelés két fő megjelenési helyzete: orális szex fogadása közbeni (orális) és közösülés közben színlelt orgazmus (közösüléses).

A szaggatott vonalak a negatív korrelációt jelölik.

* $p < 0,5$ ** $p < 0,01$ *** $p < 0,001$

< 0,001) helyzetben tettett színlelési formák alkotják. Az előzetesen feltételezett hatások mindegyike szignifikáns a modellben, a prediktorok hatása részben direkt, részben mediáló változón keresztül indirekt módon valósul meg. A pármegtartás ($\beta = 0,032$, $p < 0,01$) és a szocioszexualitás direkten és pozitív irányban ($\beta = 0,202$, $p < 0,001$) fejt ki hatását az orgazmusszínlelés megjelenésére. A modellben a párkapcsolati elégedettség mediáló szerepet tölt be, ugyanis a prediktor negatív ráhatását ($\beta = -0,376$, $p < 0,001$) mediálja ($\beta = -0,194$, $p < 0,01$). Továbbá a két útvonal közti átfedést a párkapcsolati elégedettség pármegtartó viselkedésekre gyakorolt hatása adja ($\beta = 0,300$, $p < 0,01$). A színlelés megjelenését a szocioszexualitás direkt útvonala 26,6%-ban, a párkapcsolati elégedettségen keresztül 15,6%-ban, a pármegtartás pedig 19,9%-ban magyarázza.

Megvitatás

Jelen tanulmány fókuszában a tettett női orgazmus pármegtartó viselkedéssel, párkapcsolati elégedettséggel és szocioszexuális orientációval való kapcsolata áll. A színlelt orgazmust – az említett tényezők fényében – két megnyilvánulási formájában vizsgálom: orális szex, valamint közösülés közbeni színlelés.

Eredményem megerősítik azt a feltételezést, hogy az orgazmusukat színlelő nők gyakoribb pármegtartási viselkedésekről számolnak be a nem színlelő társaiknál (H1). A színlelt orgazmusra az alkalmazott pármegtartás egy formájaként tekinthetünk nőknél, melynek funkciója, hogy megakadályozza a partner hűtlenségét vagy kapcsolatból való kilépését.⁵⁸ Jelen mintában a színlelő nők szignifikánsan több interszexuális pármegtartó viselkedést, azon belül is pozitív ösztönzési formát alkalmaznak, valamint az intraszexuális negatív ösztönzés jellemzőbb rájuk. Mivel a nőekkel szemben nagyobb elvárások léteznek a közösülés alkalmával átélt orgazmusra vonatkozóan,⁵⁹ így azt vártam, hogy partnerük „magukhoz kötésének” taktikája közösüléssel orgazmus révén lehet eredményesebb, ez pedig a hatékonyság érdekében egyéb

⁵⁸ KAIGHOBADI–SHACKELFORD–WEEKES–SHACKELFORD 2012.

⁵⁹ BRYAN 2001.

pármegtartó viselkedésekkel társulhat, ám jelen kutatás eredményei ezt nem támasztották alá (P1, P2). Csak a nem színlelők és színlelők pármegtartó viselkedése közt találtam szignifikáns különbséget, utóbbi csoport orális és közösülés közben színlelő típusai nem mutatnak szignifikáns különbséget a pármegtartó taktikák alkalmazásában. A színlelők szignifikánsan több pozitív ösztönző interszexuális pármegtartó viselkedésének eredményére a korrelációs vizsgálat ad magyarázatot, mely során kiderült, hogy ez a viselkedésforma az olyan nőkre jellemző, akik közösülés közben altruista módon színlelik orgazmusukat. Ugyanakkor a pármegtartó mintázatok és a színlelések közti erős összefüggések hiánya ellenére nem vethető el az az elmélet, hogy a nők a partnerkapcsolat fenntartására használják a színlelést, tehát hogy ez maga egy pármegtartó magatartási forma, ami ebben az esetben önállóan is hatékonyan bizonyulhat.

Eredményeim azt mutatják, hogy szignifikáns különbség figyelhető meg a két vizsgált női csoport között: a színlelőknek alacsonyabb a párkapcsolattal való elégedettsége, mint a nem színlelőknek (H2). Ráadásul a korrelációs vizsgálat alátámasztotta, hogy szignifikáns negatív összefüggés van az elégedettség és a színlelés között (leginkább a közösüléssel való színlelési módot tekintve). Elképzelhető, hogy a párkapcsolatukban kielégületlen vagy boldogtalan nők orgazmusszínlelésének célja partnerük elől elrejtteni saját érzéseiket és ezzel növelni párjuk kapcsolati elégedettségét, ami segít tovább fenntartani a romantikus viszonyt.⁶⁰ Emellett a szerelmi okokból tettett orgazmus jótékonyan hathat a kapcsolati életre, tehát a színlelés a kapcsolat jobbítására irányuló egyfajta törekvésként is értelmezhető.⁶¹ Azonban jelen kutatási eredmények nem mutatják az altruista és izgalomfokozó színlelési formák párkapcsolati elégedettségre gyakorolt pozitív hatását. Mivel a nőknél nagyobb az általános nyomás arra vonatkozóan, hogy közösülés során jussanak orgazmushoz, mint orális együttlét közben,⁶² azt vártam, hogy kapcsolatukkal való elégedetlenségük esetén inkább közösülés alkalmával színlelnek majd orgazmust, melyet a varianciaanalízis igazolt is (P1). Esetükben a legnegatívabb együtt járás a szexuális halasztással mutatkozik, mely alap-

⁶⁰ BIERMANN ET AL. 2021.

⁶¹ SÉGUIN–MILHAUSEN–KUKKONEN 2015.

⁶² BRYAN 2001.

ján elmondható, hogy a közösülés mihamarabbi véget vetése céljából színlelt orgazmus hat a legrosszabbul a kapcsolatra.

A statisztikai elemzések alapján a színlelő nők korlátlanabb szocioszexualitással rendelkeznek, mint nem színlelő társaik, mely különbség a szocioszexualitás mindhárom alskáláján megjelenik (H3). Wiederman kutatása alapján a közösülés során orgazmust színlelő nők nagyobb számú szexuális együttlétről, illetve több partnerről számolnak be orális aktusra vonatkozóan, mint a nem tettetőik.⁶³ Jelen mintán azonban az elvártakkal ellentétben a közösülés, illetve az orális aktus közben tettetőik nem különböznek szignifikánsan a nem színlelőktől a szocioszexualitásukban (P1, P2). Ennek értelmében az orális szex és közösülés során egyaránt tettetőkre feltételezhetően fokozottan jellemző az intim együttlétekben a megtévesztés és az unalommal szembeni intolerancia, valamint a rövidtávú kapcsolatok preferenciája. Az eredményeket tovább árnyalva azt találtuk, hogy az orgazmusszínlelés rövid- és hosszútávú kapcsolatokban nem szignifikánsan eltérő mértékben jelenik meg. Ennek magyarázata abban keresendő, hogy a rövid- és hosszútávú kapcsolati orientációval rendelkező személyek orgazmusszínlelésének nem a gyakorisága, hanem a motivációi között van különbség.⁶⁴ Míg előbbieket valószínűleg az unalom elkerülésének céljából és megtévesztésből alkalmazzák a színlelést (hedonikus okok), utóbbiakra ez nem jellemző, ők a színlelés által feltehetően inkább partnerüknek nyújtanak pozitív visszajelzést. A korlátozottabb szocioszexualitású személyekről általánosságban elmondható, hogy a hosszútávú párkapcsolatokat preferálják.⁶⁵ Ők – főként, ha magasnak ítélik saját párértéküket – kisebb valószínűséggel színlelnek orgazmust nehéz beszélgetések elkerülése vagy partnerük megtévesztése céljából, mert feltehetően egészséges a szexuális kommunikáció a kapcsolatukban. Továbbá, mivel a hosszútávú párkapcsolat jó működésének nem kizárólagos feltétele az orgazmus, jobban tolerálják annak esetleges hiányát.⁶⁶ Ez magyarázhatja az eredményeket és billentheti a mérleg nyelvét afelé, hogy az alkalmi szexuális kapcsolatokban gyakran elköteleződő, magas szocioszexuális orientációjú nők többször színlelik orgazmusukat.

⁶³ WIEDERMAN 1997.

⁶⁴ JONASON 2019.

⁶⁵ MESKÓ ET AL. 2012.

⁶⁶ JONASON 2019.

A negyedik feltételezésem alátámasztásához használt útvonalelemzés során kiderült, hogy mindegyik vizsgált változónak szignifikáns hatása van az orgazmusszínlelés megjelenésére (H4). A modell értelmezése alapján elmondható, hogy egy nő minél magasabb szocioszexualitással rendelkezik, azaz minél hajlamosabb rövid távú szexuális kapcsolatokban részt venni, annál gyakrabban alkalmazza az orgazmusszínlelés technikáját. A szocioszexualitás és a színlelés között talált útvonal alátámasztja Jonason elméletét, mely szerint az alacsonyabb, azaz korlátozottabb szocioszexualitású személyek a stabil, hosszútávú párkapcsolatokat preferálják, amely fenntartását nem segíti a megtévesztés.⁶⁷ Ugyanakkor a szocioszexuális orientációnak indirekt hatása is van a színlelésre, amit a párkapcsolati elégedettség mediál. Ez alapján az a következtetés vonható le, hogy egy nő minél több alkalmi szexuális kapcsolat részvételére hajlandó, annál elégedetlenebb a párkapcsolatával, és annál többször színleli a kielégülést. A párkapcsolattal való elégedettség bejósoló erővel bír a nők orgazmusátélési képességeivel, így, ha egy nő nem elégedett a kapcsolatával, kisebb valószínűséggel él át benne orgazmust, melyet inkább színleléssel leplez.⁶⁸ A szexuális kielégülés színlelésének megjelenésére a pármegtartás stratégiák is hatással vannak. Ez alapján elmondható, hogy egy nő minél több pármegtartó viselkedést alkalmaz a párkapcsolatában, annál valószínűbb, hogy orgazmust is fog színlelni orális és közösüléses szex közben is. Eredményeim megerősítik korábbi kutatásokét, melyekben az egyes női pármegtartó viselkedések gyakori alkalmazását az orgazmus színlelésével hozták összefüggésbe.⁶⁹ Ezen felül a magas párkapcsolati elégedettség megnövekedett női pármegtartó viselkedésekkel mutat együttjárást, ugyanis a nő ezek alkalmazásával képes kontrollálni, vagy akár megakadályozni a férfi partner kapcsolatból való kilépésének és esetleges hűtlenségének lehetőségét,⁷⁰ továbbá jelzi a rivális nőtársak számára, hogy a potenciális jelöltjük már elkötelezett kapcsolatban él és erőforrásait rájuk fordítja.⁷¹

Összegezve elmondható, hogy a vizsgált mintán az orgazmust színlelő nők több pármegtartó viselkedést alkalmaznak, mint a nem színlelő társaik,

67 JONASON 2019.

68 LEONHARDT ET AL. 2018.

69 MUEHLENHARD–SHIPPEE 2010; BIERMANN ET AL. 2021.

70 BIERMANN ET AL. 2021.

71 SCHMITT–BUSS 2001.

azonban kevésbé elégedettek párkapcsolataikkal és korlátlanabb szocioszexualitással jellemezhetőek. Míg a partner érdekében történő színlelést feltételezhetően inkább hosszútávú kapcsolatokban alkalmazzák, addig a színlelés saját személyre irányuló motivációi (pl. saját szexuális arousal fokozása) nagyobb valószínűséggel állhatnak összefüggésben a korlátlanabb szocioszexualitással, azaz inkább rövidtávú alkalmi kapcsolatokban jelennek meg. Ennélfogva az orgazmusszínlelés egy olyan viselkedésforma, amely elkötelezett párkapcsolatokon kívül alkalmi kapcsolatok során is megjelenik. A kutatás újszerűsége abban áll, hogy a női színlelt orgazmus jelenségét két viselkedéses helyzetre bontva – orális szex fogadása és közösülés közbeni színlelés – vizsgálja a használt mérőeszköz alsókálainak megfelelően. Emellett megkísérli feltérképezni, hogy az orgazmusszínlelés hogyan, mi célból és milyen egyéb jellemző viselkedésformákkal együtt jelenik meg a magyar nők szexuális életében.

Korlátok és kitekintés

A vizsgálat több korláttal is rendelkezik. Elsőként, bár mintaelemszámunk nem mondható alacsonynak, mégis, a nagyobb részvételi arány biztosítása hozzájárulna a minta heterogenitásához, nagyobb variabilitásához. Ez elengedhetetlen lenne az eredmények hitelességének megerősítése szempontjából, és további következtetések levonásához. Fontos megjegyezni, hogy a kutatás nem terjed ki a hűtlenség észlelt kockázatának tanulmányozására, amely mediálhatja a kapcsolatot az orgazmus színlelésének valószínűsége és a pármegtartó viselkedés között.⁷² Továbbá fontos célzottabban vizsgálni a színlelés kétféle helyzetben történő megnyilvánulását, ugyanis a kizárólag orális szex közben színlelők alacsony elemszámában vettek részt a kutatásban, minek következtében a közösüléssel és orális színleléssel összehasonlításban kapott eredmények nem elég reprezentatívak. Ezen felül érdemes lenne rákérdezni a jövőbeli vizsgálatok során, hogy a kitöltők rendelkeznek-e ismert szexuális diszfunkciókkal, melyek nagyban módosíthatják a szexuális

⁷² KAIGHOBADI–SHACKELFORD–WEEKES–SHACKELFORD 2012.

aktushoz való viszonyukat. A szexualitást érintő szomatikus és pszichológiai tényezők külön-külön, de együttesen is, de gátolhatják a kielégülést: például pszichoszomatikus tünet az aktustól való félelem miatti hüvelyszárazság vagy -gyulladás, ami fájdalmissá teheti a közösülést.⁷³

A kutatás hasznosságáról az ad visszajelzést, hogy a nyert eredményeknek van-e a mindennapokban megfigyelhető funkcionális jelentősége. Véleményem szerint az eredmények további vizsgálatokkal kiegészítve, a szexualitás működésének mélyrehatóbb feltárása által hozzájárulhatnak a szexuális edukáció fejlesztése mentén a nők általános jóllétének növeléséhez, hiszen a sikeres szexuális viselkedés egy tanult magatartásforma.⁷⁴ Az eredmények mindennapi életbe való beépítése lehetőséget adhat arra, hogy eloszlassa a nők szexualitásában megjelenő problémák által kialakult kételyeket, hogy ne érezzék magukat egyedül a nehéz helyzetekben és hogy ne mások által felállított normáknak akarjanak megfelelni, hisz minden ember más, máshogy képes feldolgozni és reagálni az őt ért stimulusokra.

Rövidítések

- BARNETT ET AL. 2019 BARNETT, Michael D. – MACIEL, Idalia V. – VAN VLEET, Samuel – MARSDEN, Arthur D. III: Motivations for faking orgasm and orgasm consistency among young adult women. *Personality and Individual Differences* 149. (2019) 83–87.
- BIERMANN ET AL. 2021 BIERMANN, Mariana C. – FARIAS, Mariana G. – MENESES, Glysa O. – LOPES, Guilherme S. – SHACKELFORD, Todd K.: Reasons to pretend orgasm, mate retention, and relationship satisfaction in brazilian women. *Evolutionary Psychology* 19. (2021) 1–11.
- BIRNIE-PORTER–HUNT 2015 BIRNIE-PORTER, Carolyn – HUNT, Mitchell: Does relationship status matter for sexual satisfaction? The roles of intimacy and attachment avoidance in sexual satisfaction across five types of ongoing sexual relationships. *The canadian journal of human sexuality* 24. (2015) 174–183.

⁷³ BUDA 2002.

⁷⁴ SZÖLLŐSY VÁGÓ É.N.

- BLAICHER ET AL. 1999
BLAICHER, Wibke – GRUBER, Doris – BIEGLMAYER, Christian – BLAICHER Alex M. – KNOGLER Wolfgang – HUBER, Johannes C.: The role of oxytocin in relation to female sexual arousal. *Gynecologic and obstetric investigation* 47. (1999) 125–126.
- BRAUN–GAVEY–MCPHILLIPS 2003
BRAUN, Virginia – GAVEY, Nicola – MCPHILLIPS, Kathryn: The fair deal? Unpacking accounts of reciprocity in heterosexual. *Sexualities* 6. (2003) 237–261.
- BREWER–HENDRIE 2010
BREWER, Gayle – HENDRIE, Colin A.: Evidence to suggest that copulatory vocalizations in women are not a reflexive consequence of orgasm. *Archives of Sexual Behavior* 40. (2010) 559–564.
- BRODY–WEISS 2011
BRODY, Stuart – WEISS, Petr: Simultaneous penile–vaginal intercourse orgasm is associated with satisfaction (sexual, life, partnership, and mental health). *The journal of sexual medicine* 8. (2011) 734–741.
- BRYAN 2001
BRYAN, Tamara: Pretending to experience orgasm as a communicative act: How, when, and why some sexually experienced college women pretend to experience orgasm during various sexual behaviors. University of Kansas, 2001.
- BUDA 2002
BUDA Béla: *Szexuális viselkedés*. Bp., 2002.
- BUSS–SHACKELFORD–MCKIBBIN 2008
BUSS, David M. – SHACKELFORD, Todd K. – MCKIBBIN, William F.: The mate retention inventory-short form (MRI-SF). *Personality and Individual Differences* 44. (2008) 322–334.
- BYERS 2005
BYERS, Sandra E.: Relationship satisfaction and sexual satisfaction: A longitudinal study of individuals in long-term relationships. *Journal of sex research* 42. (2005) 113–118.
- COOPER–FENIGSTEIN–FAUBER 2014
COOPER, Erin B. – FENIGSTEIN, Allan – FAUBER, ROBERT L.: The faking orgasm scale for women: Psychometric properties. *Archives of Sexual Behavior* 43. (2014) 423–435.
- DAWOOD ET AL. 2005
DAWOOD, Khytam – KIRK, Katherine M. – BAILEY, Michael J. – ANDREWS, Paul W. – MARTIN, Nicholas G.: Genetic and environmental influences on the frequency of orgasm in women. *Twin Research and Human Genetics* 8 (2005) 27–33.
- ELLSWORTH–BAILEY 2013
ELLSWORTH, Ryan M. – BAILEY, Drew H.: Human female orgasm as evolved signal: A test of two hypotheses. *Archives of Sexual Behavior* 42. (2013) 1545–1554.
- FERGUSON 2009
FERGUSON, Christopher J.: An effect size primer: A guide for clinicians and researchers. *Professional Psychology: Research and Practice* 40. (2009) 532–538.

- FRITH 2015 FRITH, Hannah: Performing Orgasm: Blurring the 'Real' and the 'Fake'. In *Orgasmic Bodies* he Orgasm in Contemporary Western Culture. London. 2015.
- GEORGIADIS ET AL. 2009 GEORGIADIS, Janniko R. – REINDERS, Simone A.A.T. – RENKEN, Remco – KORTEKAAS, Rudie: Men versus women on sexual brain function: prominent differences during tactile genital stimulation, but not during orgasm. *Human brain mapping* 30. (2009) 3089–3101.
- HENDRICK–DICKE–HENDRICK 1998 HENDRICK, Susan S. – DICKE, Amy – HENDRICK, CLYDE: The relationship assessment scale. *Journal of social and personal relationships* 15. (1998) 137–142.
- JONASON 2019 JONASON, Peter K.: Reasons to pretend to orgasm and the mating psychology of those who endorse them. *Personality and Individual Differences* 143. (2019) 90–94.
- KAIGHOBADI–SHACKELFORD–WEEKES–SHACKELFORD 2012 KAIGHOBADI, Farnaz – SHACKELFORD, Todd K. – WEEKES–SHACKELFORD, Viviana A.: Do women pretend orgasm to retain a mate?. *Archives of Sexual Behavior* 41. (2012) 1121–1125.
- KOMISARUK–BEYER–FLORES–WHIPPLE 2006 KOMISARUK, Barry R. – BEYER-FLORES, Carlos – WHIPPLE, Beverly: *The science of orgasm*. Baltimore, 2006.
- LEONHARDT ET AL. 2018 LEONHARDT, Nathan D. – WILLOUGHBY, Brian J. – BUSBY, Dean M. – YORGASON, Jeremy B. – HOLMES, Erin K.: The significance of the female orgasm: A nationally representative, dyadic study of newlywes' orgasm experience. *The journal of sexual medicine* 15. (2018) 1140–148.
- MARTOS ET AL. 2014 MARTOS Tamás – SALLAY Viola – SZABÓ Tünde – LAKATOS Csilla – TÓTH-VAJNA Rita: A Kapcsolati Elégedettség Skála magyar változatának (RAS-H) pszichometriai jellemzői= Psychometric characteristics of the Hungarian version of the Relationship Assessment Scale (RAS-H). *Mentálhigiéné és Pszichoszomatika* 15. (2014) 245–258.
- MASTERS–JOHNSON 1966 MASTERS, William H. – JOHNSON, Virginia E.: *Human sexual response*. Boston. 1966.
- MESKÓ 2013 MESKÓ Norbert: *Szex és lélek. A párkapcsolatok pszichológiája*. Pécs, 2013.
- MESKÓ ET AL. 2012 MESKÓ Norbert – LÁNG András – KOCSOR Ferenc – RÓZSA Krisztián: A szexuális elköteleződés mérése. A szociszexuális orientációs kérdőív (SOI-R) magyar változata. *Magyar Pszichológiai Szemle* 67. (2012) 727–749.

- MESTON ET AL. 2004 MESTON, Cindy M. – LEVIN, Roy J. – STPSKI, MARCA L. – HULL, Elaine M. – HEIMAN, Julia R.: Women's orgasm. *Annual Review of Sex Research* 15. (2004) 173–257.
- MUEHLENHARD–SHIPPEE 2010 MUEHLENHARD, Charlene L. – SHIPPEE, Sheena K.: Men's and women's reports of pretending orgasm. *Journal of sex research* 47. (2010:6) 552–567.
- PENKE–ASENDORPF 2008 PENKE, Lars – ASENDORPF, Jens B.: Beyond global sociosexual orientations: a more differentiated look at sociosexuality and its effects on courtship and romantic relationships. *Journal of personality and social psychology* 95. (2008) 1113–1135.
- PETERSEN–HYDE 2010 PETERSEN, Jennifer L. – HYDE, Janet S.: A meta-analytic review of research on gender differences in sexuality, 1993–2007. *Psychological bulletin* 136. (2010) 21–38.
- POTTS 2000 POTTS, Annie: Coming, coming, gone: A feminist deconstruction of heterosexual orgasm. *Sexualities* 3. (2000) 55–76.
- PUTS–DAWOOD–WELLING 2012 PUTS, David A. – DAWOOD, Khytam – WELLING, Lisa L. M.: Why women have orgasms: An evolutionary analysis. *Archives of sexual behavior* 41. (2012) 1127–1143.
- SALISBURY–FISHER 2014 SALISBURY, Claire M. – FISHER, William A.: “Did you come?” A qualitative exploration of gender differences in beliefs, experiences, and concerns regarding female orgasm occurrence during heterosexual sexual interactions. *The Journal of Sex Research* 51. (2014) 616–631.
- SCHMITT–BUSS 2001 SCHMITT, David P. – BUSS, David M.: Human mate poaching: Tactics and temptations for infiltrating existing mateships. *Journal of personality and Social Psychology* 80. (2001) 894–917.
- SÉGUIN–MILHAUSEN–KUKKONEN 2015 SÉGUIN, Léa J. – MILHAUSEN, Robin R. – KUKKONEN, TUULI: The development and validation of the motives for feigning orgasms scale. *The Canadian Journal of Human Sexuality* 24. (2015) 31–48.
- SHACKELFORD ET AL. 2000 SHACKELFORD, Todd K. – WEEKES-SHACKELFORD, Viviana A. – LEBLABC, Gregory J. – BLESKE, April L. – EULER, Harald A. – HOIER, Sabine: Female coital orgasm and male attractiveness. *Human Nature* 11. (2000) 299–306.
- SHACKELFORD–GOETZ–BUSS 2005 SHACKELFORD, Todd K. – GOETZ, Aaron T. – BUSS, David M.: Mate retention in marriage: Further evidence of the reliability of the Mate Retention Inventory. *Personality and Individual Differences* 39. (2005) 415–425.
- SZÖLLÖSY VÁGÓ É.N. SZÖLLÖSY VÁGÓ László: A nő szexuális objektum-szerepének pszichoszociális és szexuálpszichológai háttéréről. (é.n.) 805–815.

- VAN ANDERS–DUNN 2009 VAN ANDERS, Sari M. – DUNN, Emily J.: Are gonadal steroids linked with orgasm perceptions and sexual assertiveness in women and men?. *Hormones and Behavior*, 56. (2009) 206–213.
- VANNIER–O’SULLIVAN 2012 VANNIER, Sarah A. – O’SULLIVAN, Lucia F.: Who gives and who gets: Why, when, and with whom young people engage in oral sex. *Journal of Youth and Adolescence* 41. (2012) 572–582.
- WALLEN 2006 WALLEN, Kim: Commentary on Puts’(2006) review of The case of the female orgasm: bias in the science of evolution. *Archives of Sexual Behavior* 35. (2006) 633–636.
- WELLING 2014 WELLING, Lisa L.: Female orgasm. In *Evolutionary perspectives on human sexual psychology and behavior*. New York, NY., 2014.
- WIEDERMAN 1997 WIEDERMAN, Michael W.: Pretending orgasm during sexual intercourse: Correlates in a sample of young adult women. *Journal of Sex & Marital Therapy* 23. (1997) 131–139.
- WONGSOMBOON–BURLESON–WEBSTER 2020 WONGSOMBOON, Val – BURLESON, Mary H. – WEBSTER, Gregory D.: Women’s orgasm and sexual satisfaction in committed sex and casual sex: Relationship between sociosexuality and sexual outcomes in different sexual contexts. *The Journal of Sex Research* 57. (2020) 285–295.

Mi van a dobozban?

A lootbox használat lélektana

What's in the box?
The psychology of lootbox use

Selling lootboxes is an effective way of video game monetisation. By purchasing lootboxes with real-life money, players get randomly generated in-game rewards. Researchers investigate this practice as it resembles traditional forms of gambling. Our study examined the psychological aspects of lootbox use with an online questionnaire-based method. Our international sample consisted of 119 respondents, 72 males, 41 females and 6 did not wish to specify their gender, with an average age of 25 years (SD = 6.21 years). Our results show that the amount of money spent on lootboxes is related to lootbox purchase motivations, impulsivity and the extent of problem video gaming.

Keywords: video gaming, behavioural addictions, gambling

Bevezetés

Az ember által létrehozott játékoknak jelentős történelme van, számos időszámításunk előtti kultúrából találhatunk leleteket, játéktáblákat és kockákat.¹ Az ember eredendő kockázatvállalási hajlamának köszönhetően ezek nem kizárólag népszerűek, de esetenként károsak is voltak, ezt bizonyítja például, hogy az ókori Rómában elítélendő volt a szerencsejátékozás, és törvénykezés foglalkozott vele.² Ugyan az elmúlt évezredekben a játékok rengeteget változtak, ma is szerves részét képezik életünknek. A digitalizációval a virtuális teret is meghódították, elsőként az erre kijelölt szórakozóhelyeken: nyerőgépeket a kaszinókban, érmével működő játékgépeket a játéktermek-

¹ ASHLEY-BOEHLKE 2012.

² ROSENTHAL-FARIS 2019.

ben találhattunk. Manapság az online közeg azt is lehetővé teszi, hogy a szerencsejátékokat, videójátékokat otthonunk kényelméből játszassuk.³

A videójátékozás minden életkor számára népszerű szórakozási forma. A fejlesztők célja olyan immerzív játékok megalkotása, melyek nem csak hosszú távon lekötik, de az internetes áruházakban való vásárlásra is buzdítják az egyént.⁴ A játékosok költekezését serkentő újdonság a lootbox, a videójátékokban megtalálható „modern zsákbamaczka”. Ide sorolhatunk minden olyan digitális tárolót, melyek valós valutáért vásárolhatók és véletlenszerű jutalmakat tartalmaznak. Ezek többféleképpen módosíthatják a játékélményt, lehetővé tehetik, hogy a játékos személyre szabhassa karakterét, lehetnek különböző dekorációk, de javíthatják az egyén játékbeli teljesítményét is.⁵ Kutatások több aspektusban is hasonlóságokat vélnek felfedezni a lootboxok és a szerencsejátékok között, így például, hogy pénzért cserébe véletlenszerű értékben kapunk „árut”, a vásárló jutalmazása egy sajátos mintázatban, a változó arányú megerősítés szabályai szerint történik.⁶ A szerencsejátékozás problémássá válásának pszichoszociális és anyagi következményei már ismertek, így a hasonlóság már önmagában indokolhatja a lootboxok vizsgálatát. Kutatásunk célja tehát a lootbox használat pszichológiai aspektusainak feltérképezése volt.

Szerencsejátékozás mint viselkedéses addikció

A lootboxhasználat hiába új konstruktum, kockázatainak feltérképezésekor ugyanazt a kérdést kell feltennünk, mint bármely más szórakoztató tevékenységünk vizsgálatakor: Vajon milyen sok a túl sok? Mivel az elköltött pénzösszeg csak egy része a problémának, a kérdés megválaszolásához a viselkedéses addikciók definíciójához fordulhatunk. Egy lehetséges meghatározás szerint a viselkedéses addikciók azok az ismétlődő viselkedéses mintázatok, melyek fölött az egyén képtelen kontrollt gyakorolni, és károsak

³ GRIFFITHS–WOOD 2000.

⁴ GRIFFITHS–DANCASTER 1995.

⁵ DRUMMOND–SAUER 2018.

⁶ DRUMMOND–SAUER 2018; GRIFFITHS 2018.

az egyénre, illetve környezetére nézve.⁷ Ugyan lootbox addikciót nem találunk a Mentális zavarok diagnosztikai és statisztikai kézikönyvében (DSM), de a viselkedéses addikciók kritériumának megjelenésével egyre több tevékenységünk került a górcső alá, és a szerencsejáték addikció mellett további vizsgálatot igénylő állapotként például az internetes játékszavar is megjelenik.⁸ Elméleti keretünk tehát azon alapul, hogy a lootbox a videójátékokban létező, szerencsejátékokhoz hasonlatos konstruktum, így vizsgálata is ennek kontextusában kell történnjen.

A problémás szerencsejátékozás diagnosztikai kritériumrendszere először a DSM 3. kiadásában került leírásra, impulzuskontroll zavarként kategorizálva, ehhez képest a DSM 5. kiadásában külön kategóriában, az addikciók után, a nem szerhasználathoz kötődő zavaroknál található meg.⁹ A szerencsejáték-függőség tartós, problémás, szerencsejátéokra irányuló viselkedés, mely klinikailag szignifikáns distresszel és funkcióvesztéssel jár. Főbb kritériumai között megtalálható a tolerancia (egyre nagyobb tétek megjátszása ugyanazon izgalmi szint eléréséhez), a megvonás (nyugtalanág és irritabilitás, amikor nem játszik) és a cselekvés fölötti kontroll elvesztése (ugyan próbálta, de sikertelen volt a viselkedés kontrollálásában). A játékos gondolatait a szerencsejátékkal kapcsolatos képzetek uralják, gyakori, hogy a játékot a korábbi veszteségek „visszanyerése”, vagy a rossz hangulattól való megszabadulás motiválja. Jellemzően a társas környezetet is érinti az egyén szenvedélye, a bevonódásának mértékét, szokásait tagadja, viszont anyagilag sokszor másokra támaszkodik. A szerencsejáték ennek következtében veszélyeztetheti kapcsolatait, állását is.¹⁰ Ugyan sokan kipróbálják életük során a szerencsejátékot, nem szembesül mindenki szükségszerűen a szerencsejáték valamely negatív következményével, a viselkedés problémássá válása többek között függ az egyén sérülékenységtől, például a korától, szocioökonómiai státuszától és családi háttérétől is.¹¹

A digitális fejlődés és az internet elterjedése részben lehetővé tette, hogy a szerencsejátékok egy új formában terjedjenek el, mely egészen új problémákat vet fel. A serdülők számára az internet remek belépőt nyújt a szeren-

⁷ DEMETROVICS 2007.

⁸ AMERICAN PSYCHIATRIC ASSOCIATION 2013.

⁹ ROSENBERG–FEDER 2014.

¹⁰ AMERICAN PSYCHIATRIC ASSOCIATION 2013.

¹¹ GRIFFITHS 1995.

csejatekok világába, például a szociális média oldalakon számos ingyenesen, tét nélkül játszható kaszinó tematikájú játék megtalálható, ezeket a felületet pedig akár 13 évesek is legálisan elérhetik. A tradicionális kaszinó-játékoktól eltérően az úgynevezett szociális kaszinó-játékokat olyan algoritmusok vezérlik, melyek a nyerési esélyeket dinamikusan irányítják, ezzel facilitálva a további játékot.¹² A kaszinó játékokkal való hasonlóság azt az illúziót keltheti a játékosban, hogy valódi pénzt használva is nagy sikereket érne el, ami növelheti a szerencsejátékosok kedvét.

Videójátékok térnyerése

A szerencsejátékokkal párhuzamosan szemtanúi lehettünk a videójátékok térnyerésének is. Ugyan a kezdetleges játé gépek nagyban hasonlítottak a kaszinókban található nyerő gépekhez, ma már a szerencsejátékok és videójátékok összehasonlítására nemigen kerül sor. Mindezek ellenére kutatások azt indikálják, hogy a szerencsejátékosok elemek nem hagyták el a videójátékokat, csupán ügyesebben rejtőzködnek a komplexebb rendszerekben.¹³ Az újabb játékok jobb grafikával rendelkeznek, érdekesebb témákat dolgoznak fel, immerzívebb élményt nyújtanak a játékosok számára, jobb képességeket, több kitartást kívánnak meg, illetve többféle megerősítési stratégiát, pszichológiai jutalmazást is alkalmaznak annak érdekében, hogy az egyén érdeklődését fenntartsák, ennek következtében pedig egyre több időt töltsön a játékkal.¹⁴

A videójátékokról megjelenő pszichológiai kutatások így elsőként a túlzott használatot vették górcső alá. A problémás videójátékhasználat vagy „videójáték-függőség” fogalma nem tisztázott, de fontos különbséget tenni a túlzott használat és viselkedési függőség között, míg előbbi a megnövekedett időtartamra utal, utóbbi a tevékenység okozta negatív hatásokra helyezi a hangsúlyt.¹⁵ Az „internetes játékszavar” a DSM 5. kiadásába is bekerült a további kutatást igénylő állapotok közé. Tünetei hasonlóságot mutatnak a szerencsejáték-függőséggel, itt is megjelenhet a kontrollvesztés, a tolerancia

¹² ROSE 2014.

¹³ ROSE 2014.

¹⁴ GRIFFITHS–DANCASTER 1995; GRIFFITHS–WOOD 2000.

¹⁵ GRIFFITHS–MEREDITH 2009.

kialakulása, a megvonási tünetek, valamint, hogy a játék képes teljes mértékben uralni az egyén gondolatait.¹⁶

Lootbox, véletlenszerű jutalmazás a videójátékokban

A videójátékok készítése hatalmas iparaggá nőtte ki magát. A modern játékfejlesztés jelentős pénzbefektetést kíván meg, melynek megtérülése a kiadó célja. Az internetes áruházak elterjedésével lehetővé vált, hogy a játék kiadása után extra tartalmakat, kiegészítőket értékesítsenek a fejlesztők, sokszor ezek az internetes tranzakciók, mikrotranzakciók jelentik az elsődleges bevételt. Mikrotranzakciónak tekinthetünk minden olyan játékbeli tranzakciót, amikor való világbeli valuta és virtuális áru cserél gazdát.¹⁷

A mikrotranzakciók egyik legújabb implementációja a lootbox, mely már első ránézésre hasonlíthat a nyerőgépekre. Kinyitása nem igényel tehetséget. Ahhoz, hogy az egyén a vágyott javakat megszerezze, meghatározatlan számú virtuális dobozt kell kinyitnia. A szerencsejátékokban is fellelhető változó arányú megerősítés könnyen keltheti azt az érzést a játékosban, hogy érdemes folytatni az újabb és újabb lootboxok kinyitását, hiszen könnyen lehet, hogy a következő tároló rejti a nagy jutalmat.¹⁸ Ez a stratégia „foglyul ejti” a játékost, azt az érzetet kelti, hogy már túl sokat investált a játékba ahhoz, hogy most abbahagyja. A már megvásárolt lootboxok, mint egy virtuális tárgy megszerzésének érdekében tett befektetés, motiválják a további vásárlásokat.¹⁹

A lootboxok változatosságának köszönhetően, a különböző motivációval rendelkező játékosok egyaránt hajlandók lehetnek a költekezésre. Zendle és munkatársai vizsgálatában a legtöbben játékbeli előnyökre kívántak szert tenni a lootboxok vásárlásával, emellett a leggyakoribb motivációk között megtalálható volt még a lootboxok kinyitásának izgalma és a szórakozás is,²⁰ melyek párhuzamba állíthatók a szerencsejátékoknál megfigyelhető fő

¹⁶ AMERICAN PSYCHIATRIC ASSOCIATION 2013.

¹⁷ CASTILLO 2019.

¹⁸ DRUMMOND–SAUER 2018.

¹⁹ KING–DELFABBRO 2018.

²⁰ ZENDLE–MEYER–OVER 2019.

motivációkkal.²¹ A versengés és a társas nyomás szintén ösztönözheti a játékosokat a lootboxvásárlásra, ahogy azt a szerencsejátékozás esetében is megfigyelhetjük.²² Erre jó példa, hogy a különböző játékbeli jutalmak, különösen az exkluzív tartalmak szociális státuszhoz segítik hozzá a játékosokat. A kozmetikai jutalmakkal a játékos testre szabhatja karakterének, környezetének kinézetét, például öltözkését, kiegészítőit, fegyvereinek kinézetét váltogathatja. A lootboxokkal szerzett más jellegű előnyök pedig biztosíthatják a játékosok versenyképességét.²³

A lootboxhasználat pszichológiai vizsgálata

Tudományos szempontból fontos kérdés, hogy milyen károkat okozhat a lootbox használata a játékosoknak, illetve különösen a fiatalabbaknak, akik kevésbé képesek a komplex rendszereket átlátni.²⁴ Nehéz ellenállni a csábító ajánlatoknak (pl. limitált akciók), ha valaki nincs tisztában a különböző tárgyak megszerzésének esélyeivel.²⁵ A szerencsejátékok esetében tudjuk, hogy azok a serdülők, akik korábban kezdik a játékot, nagyobb eséllyel válnak felnőttkorukra problémás szerencsejátékosokká.²⁶ Felmerül tehát, hogy a lootboxok hasonló működésük mentén bevezethetik a játékost a hazárdírozás világába, vagy önálló viselkedéses függőség kialakulásához vezethetnek.²⁷

Kutatások alátámasztják a problémás szerencsejáték és a lootboxra való költekezés kapcsolatát, különösen erős ezen összefüggés a serdülő populációban,²⁸ a kapcsolat irányára viszont a korrelációs eredmények nem reflektálnak. A lootboxok működhethetnek kapuként, a vásárlók hajlandósága nő a szerencsejátékozásra, mely idővel problémássá válhat.²⁹ A kapcsolat lehet fordított, a problémás szerencsejátékosok a már ismerős mechanizmus miatt

²¹ LEE ET AL. 2007.

²² NEIGHBORS ET AL. 2002.

²³ NICKLIN ET AL. 2021; ZENDLE-MEYER-OVER 2019.

²⁴ ZENDLE-MEYER-OVER 2019.

²⁵ KING-DELFAFFRO 2018.

²⁶ GRIFFITHS 1995; HRABA-LEE 1995.

²⁷ ZENDLE-MEYER-OVER 2019.

²⁸ ZENDLE-MEYER-OVER 2019.

²⁹ DRUMMOND-SAUER 2018.

többet költenek a lootboxokra. Szintén lehetséges, hogy egy harmadik háttértényező okozza mind a lootbox használat, mind a szerencsejáték problémásságának mértékét.³⁰ A potenciális közös háttértényezőket számos kutatás vizsgálja, melyek hangsúlyozzák a pszichés tényezők, az érzelmszabályozás,³¹ az impulzivitás,³² illetve a kognitív torzítások³³ hatásait.

A lootboxok elválaszthatatlanok a videójátékoktól, így a kutatások a videójátékozási szokások lootbox használatra gyakorolt hatásával is foglalkoznak. A pozitív kapcsolat a videójátékozás mértéke és a lootboxra költött összeg között ebben az esetben is többféleképpen értelmezhető. A többet játszó játékosok, akik nagyobb eséllyel tartoznak a problémás játékosok csoportjába, gyakrabban találkoznak a játékokban található vásárlást ösztönző üzenetekkel, mely növelheti költségeiket. Szintúgy a lootboxokat vásárló játékosok megnövelhetik játékidőjüket, hogy a lootboxokban talált jutalmakat kihasználják. A megnövelt játékidő esetén természetesen tovább nő az ösztönzők száma, cirkuláris okságot is feltételezhetünk.³⁴

A viselkedéses addikciók, a szorongás, a depresszió és az eszképzismus

Eszképzismus alatt az egyén azon törekvéseit értjük, melyekkel próbálja magát az emberi valóságtól távol tartani, a realitás hatásaira igyekszik érzéketlenné válni.³⁵ Egyes tevékenységek figyelemelterelésként szolgálhatnak, például a kellemetlen hangulati állapotok, negatív érzelmek elől vonulhatunk félre általuk, ezt nevezzük negatív eszképzizmusnak.³⁶ A viselkedéses addikciók egyik komponenseként is megjelenik a hangulat módosítása. Bizonyos elfoglaltságok során az egyén negatív megerősítést tapasztal azáltal, hogy lehetősége van eltávolodni az életében jelentkező kellemetlen ingertől, ami

³⁰ GAREA ET AL. 2020; ZENDLE-MEYER-OVER 2019.

³¹ DRUMMOND ET AL. 2020.

³² ZENDLE-MEYER-OVER 2019.

³³ BROOKS-CLARK 2019.

³⁴ DRUMMOND ET AL. 2020; GAREA ET AL. 2020; LI-MILLS-NOWER 2019.

³⁵ WOODY 2018.

³⁶ HAGSTRÖM-KALDO 2014.

növelheti a jövőben a viselkedés megjelenésének valószínűségét, szokások kialakítását. Mindez a problémákkal szembeni elkerülő magatartást, maladaptív érzelmszabályozást eredményezhet.

Az eszképzismus motiváció prevalens a szerencsejáték-függők esetében, mivel ez a tevékenység is lehetőséget ad a negatív érzelmek előli elmenekülésre, érzelmszabályozási szerepet tölt be.³⁷ Ezzel összhangban Blaszczyński és McConaghy a szerencsejátékosok körében mérsékelt depresszió szintet és az átlagoshoz képest magasabb szintű vonás és állapotszorongást talált.³⁸ A szerencsejátékozás a figyelemelterelés által azonnali lehetőséget ad a negatív hangulat szabályozására, ami kecsegtető lehet a szorongó és impulzív személyek számára.³⁹ A játék során az impulzuskontroll háttérbe kerül, az egyén a rövidtávú kimenetre koncentrál, Blaszczyński és Nower szerint a szerencsejátékozás során tapasztalt izgalom hatására átmenetileg csökken a szorongás és depresszió szint.⁴⁰ A játékosok azonban nem számolnak a hosszú távú negatív következményekkel, így a tevékenység szokássá válhat, sőt kialakulhat problémás viselkedés. Ezt az elképzelést támasztja alá Oei és munkatársainak eredménye is: a magasabb szorongás és depresszió szint pozitív összefüggést mutat a szerencsejáték problémáságának mértékével.⁴¹ Azt is érdemes megemlíteni, hogy a gyakori szerencsejátékozás okozta anyagi károk hatására akár növekedhet is a játékosok szorongás és a depresszió szintje.⁴²

Hagström és Kaldo kutatásának eredményei szerint a szerencsejátékosokhoz képest a videójátékosok körében még jellemzőbb a negatív eszképzismus.⁴³ Mindez arra utal, hogy a játékosok az életükben felmerülő problémák elől a digitális környezetben keresnek figyelemelterelést, lehetőséget a relaxációra. A negatív hangulati állapotokkal való megküzdés érdekében történő videójátékozás kétféle kimenetet eredményezhet.⁴⁴ Pozitív esetben az egyén a játék-tevékenységet rövid ideig folytatja és sikeresen stabilizálja hangulatát. Negatív

³⁷ REID ET AL. 2011.

³⁸ BLASZCZYŃSKI–MCCONAGHY 1989.

³⁹ MACLAREN–ELLERY–KNOLL 2015.

⁴⁰ BLASZCZYŃSKI–NOWER 2002.

⁴¹ OEI–LIN–RAYLU 2008.

⁴² BLASZCZYŃSKI–NOWER 2002.

⁴³ HAGSTRÖM–KALDO 2014.

⁴⁴ MELODIA–CANALE–GRIFFITHS 2022.

kimenetként értelmezhetjük, ha a játék állandó megküzdési mechanizmussá válik, és az egyén életének különböző területeire negatív hatást fejt ki. Több kutatás is alátámasztja, hogy a negatív eszképzizmus mint az online videójátékozás háttérben álló motiváció, a problémás videójátékozás szignifikáns bejósoló tényezője.⁴⁵ Kijelenthető, hogy a stresszel való megküzdés céljából történő játékhasználat bejósolja a videójáték függőség tüneteinek előfordulását.⁴⁶ Nem meglepő módon, longitudinális kutatások alapján a problémás videójátékozás esetében is rizikótényezőnek tekinthető a szorongás és a depresszió.⁴⁷ Azon serdülőknél, akik patológiás játékhasználóvá válnak, a későbbiekben magasabb szorongás és depresszió szint mérhető, mivel elhanyagolják valós problémáikat, csak érzelmközpontú megküzdést alkalmaznak. A patológiás viselkedés megszűnése azonban csökkenti a szorongás és a depresszió szintjét.

Az impulzivitás a viselkedéses addikcióban

A viselkedéses addikciók elméleti megközelítéseinek központi eleme a jutalmazási rendszer zavara, a belső impulzusok gátlásának képtelensége.⁴⁸ Impulzivitás alatt az egyén különböző szituációkba való belépési tendenciáját, vagy az ingerekre adott, a potenciális jutalom érdekében történő gyors, előre nem megtervezett, a veszteségeket és büntetéseket nem számításba vevő választását értjük.⁴⁹

Számos kutatás igazolja, hogy a problémás szerencsejátékosok körében szignifikánsan magasabb az impulzivitás mértéke.⁵⁰ Az impulzív játékosok el vannak foglalva a szerencsejáték potenciális rövidtávú jutalmával, nem veszik számításba, hogy mindez hosszú távon negatív gazdasági következményekkel járhat, és interperszonális kapcsolataikban konfliktusokhoz vezethet.⁵¹ Alessi és Petry kutatásában a szerencsejátékozás súlyossága volt a legerősebb prediktora a játékosok által mutatott késleltetési hajlandóságnak a késleltetett jutalom

⁴⁵ KWON-CHUNG-LEE 2011; YEE 2006.

⁴⁶ PLANTE ET AL. 2019.

⁴⁷ GENTILE ET AL. 2011.

⁴⁸ ROSENBERG-FEDER 2014.

⁴⁹ ZUCKERMAN-KUHLMAN 2000.

⁵⁰ BLASZCZYNSKI-STEEL-McCONAGHY 1997; MYRSETH ET AL. 2017.

⁵¹ MYRSETH ET AL. 2009.

feladatban.⁵² A problémás szerencsejátékosok az azonnali jutalmat preferálták, nem vártak a nagyobb pénzjutalom megszerzése érdekében. Tovább árnyalja a kapcsolatot, hogy az impulzivitás „negatív sürgetettség” nevű aspektusa a legfontosabb jelzője a problémás szerencsejátékozásnak, mely a negatív érzelmi hatás alatt történő hirtelen cselekvésre utal.⁵³ Az impulzivitás ezen aspektusa összefüggésbe hozható a problémás érzelemszabályozással és a diszfunkcionális megküzdési mechanizmusokkal. Flack és Buckby vizsgálatának eredménye szerint az eszképzimus moderálja az impulzivitás és a problémás szerencsejátékozás közötti kapcsolatot.⁵⁴ Ha az egyén a szerencsejátékozást a negatív érzelmek előli elmenekülés egy lehetőségének, egyfajta megküzdési módnak látja, növekszik az impulzivitás szerencsejátékozással gyakorolt hatása.

Az impulzivitás a videójátékozással is összefügg. Egy longitudinális kutatás szerint a magasabb impulzivitás rizikótényező a problémás videójáték használat szempontjából, ugyanakkor a játékhasználat problémássá válása is magával vonzza az impulzivitás növekedését.⁵⁵ Bargerón és Hormes eredményei szerint az impulzivitás két aspektusa, a figyelmi és a viselkedési impulzivitás magasabb az internetes játékszavar kritériumait teljesítő játékosok körében, nehézségeik vannak a figyelem fenntartásával, valamint jellemzőbb rájuk az előzetes tervezés és megfontolás nélküli cselekvés.⁵⁶ Feltételezhető, hogy a lootbox használat is kapcsolatban áll az impulzivitással. Félig strukturált interjúk keretében egyes játékosok beszámolnak alkalmi impulzív lootboxvásárlásról, valamint a vásárlási vágyának való nehéz ellenállásról. Mások az impulzív vásárlást pozitívabb élményként értelmezik, az alkalmi alkoholfogyasztáshoz hasonlítják.⁵⁷

Kutatói kérdés

Kutatásunk célja a lootbox használat pszichológiai változóinak felmérése. Központi kérdés, hogy lehetnek-e a lootboxvásárlásnak rövid és hosszú távú

⁵² ALESSI–PETRY 2003.

⁵³ NAVAS ET AL. 2017.

⁵⁴ FLACK–BUCKBY 2020.

⁵⁵ GENTILE ET AL. 2011.

⁵⁶ BARGERON–HORMES 2017.

⁵⁷ NICKLIN ET AL. 2021.

káros hatásai, valójában milyen kockázatot rejt magában ez a szórakozási forma. Ennek megválaszolása érdekében már számos kutatás vizsgálta a lootbox használat háttérében működő pszichés tényezőket, gyakran párhuzamba állítva azt a tradicionális szerencsejátékokkal. Kutatásunkban feltételezzük, hogy ezen hasonlóság nem csupán felszíni, a szerencsejátékozás elméleti keretét felhasználva arra keressük a választ, hogy milyen pszichés változók irányítják és befolyásolják a lootbox használatot.

Hipotézisek

- H1: A lootboxvásárlással kapcsolatos motivációk mért értéke pozitív kapcsolatot mutat a lootboxvásárlásra költött összeggel.
- H2: A videójátékozás gyakorisága és az egyhuzamban játékkal töltött idő mértéke pozitív kapcsolatot mutat a lootboxokra költött pénzösszeg mértékével.
- H3: A problémás videójátékozás mértéke pozitív kapcsolatot mutat a lootboxokra költött összeg mértékével.
- H4: A szorongás és a depresszió mértékének, valamint a problémás videójátékozás mértékének kapcsolatát a negatív eszképzizmus mediálja.
- H5: A szorongás és a depresszió mértékének és a lootboxokra költött összeg kapcsolatát a negatív eszképzizmus mediálja.
- H6: Az impulzivitás és a lootboxokra költött összeg kapcsolatát a negatív eszképzizmus mediálja.
- H7: Az impulzivitás pozitív kapcsolatot mutat a problémás videójátékozás mértékével.

Minta

Kutatásunk során hozzáférés alapú mintavételt használtunk, olyan résztvevőket kerestünk, akik nyitottak már ki lootboxot videójátékokban. A vizsgálatunkban 119 fő vett részt, 72 férfi, 41 nő és 6 fő nem kívánta nemét megadni. A legfiatalabb kitöltő 18, a legidősebb 55 éves volt, az átlagéletkor 25 év (SD = 6,21 év), az életkor mediánja 23 év. Legnagyobb százalékban az Amerikai Egyesült Államokból (39 fő) és Magyarországról (17 fő) vet-

tek részt a vizsgálatban, de összesen 33 különböző országból voltak kitöltők. A résztvevők többsége (78 fő) nem csak kinyitott, de pénzért is vásárolt már lootboxot. Közöttük a fejenként elköltött pénzösszeg átlaga 262 USD (SD = 732 USD), mediánja 50 USD. A kitöltők jellemzően olyan videójátékokkal játszanak, melyekben a lootboxok kozmetikai tárgyakat tartalmaznak (76 fő), míg a második leggyakoribb lootbox típus játékbeli előnyöket nyújtó tárgyakat tartalmazott (62 fő). Videójátékozási szokásaikat tekintve a többség hetente 5–6 alkalommal játszik (52 fő), illetve egy alkalommal nem játszik többet 2–4 óránál (52 fő). A minta részletes bemutatása az 1. ábrán látható.

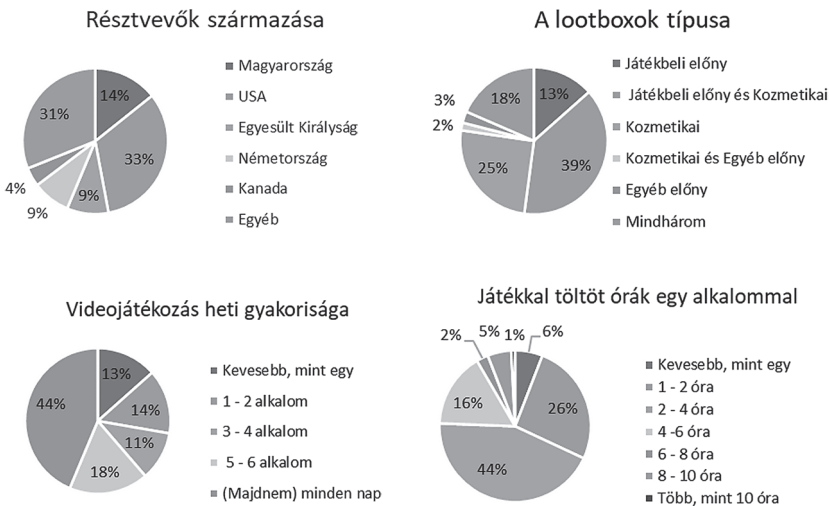

1. ábra: A minta ábrázolása a résztvevők származása, videójátékozási szokásai és a játékban talált lootboxok típusa szerint

A kutatás folyamata

Vizsgálatunkban a belegező nyilatkozatot követően egy körülbelül 30 perces kérdőívcsomagot töltöttek ki a résztvevők. A kérdőív Google Forms formátumban készült, kitöltőket különböző internetes fórumokon (elsősorban a Redditen) toboroztunk. A kérdőív felvétele angol nyelven zajlott, hogy a videójátékosok minél szélesebb körét elérjük.

Demográfiai kérdések

A kérdőívcsomag első részében demográfiai kérdéseket tettünk fel, rákérdeztünk a korra, a nemre, az iskolai végzettségre, a foglalkoztatottságra és a származásra is. Felmértük a kitöltők videójátékozási és lootboxvásárlási szokásait, például mennyi időt töltenek videójátékozással, vásároltak-e már lootboxot, és ha igen, mennyi pénzt költöttek rá.

A lootboxvásárlás motivációi

Zendle és munkatársai korábban kvalitatív módon, egy nyitott kérdéssel mérték fel a lootboxvásárlás motivációit.⁵⁸ A kutatás eredményeiben megjelenő 8 motivációt fogalmaztuk meg állításokként (1. melléklet), melyek erősségét 8-fokú Likert-skálán lehetett pontozni. A kérdőívet csak a lootboxvásárlásra pénzt költő résztvevők töltötték ki.

Problémás Online Játék Kérdőív rövid verziója (POGQ-SF-12)

A Problémás Online Játék Kérdőív rövid angol verziója 12 tétellel 5-fokú Likert-skálán méri a játékkal összefüggésben kialakult problémák súlyosságát.⁵⁹ A kérdőív a problémás játék 6 dimenzióját méri, melyek az Obszesszió, a Túlhasználat, a Belefeledkezés, a Társas izoláció, az Interperszonális konfliktusok és a Megvonás. Amennyiben az összpontszám 32-nél nagyobb, problémás online játékról beszélhetünk. Mintánkon a kérdőív megbízhatóan mért, a Cronbach α értéke 0,87.

Eszképizmus

Az eszképizmus mérésére Yee Eszképizmus Skálájának,⁶⁰ Hagström és Kaldó által módosított változatát alkalmaztuk, mely megkülönböztet pozitív és ne-

⁵⁸ ZENDLE-MEYER-OVER 2019.

⁵⁹ PÁPAY ET AL. 2013.

⁶⁰ YEE 2006.

gatív eszképzimust.⁶¹ A skála az eszképzimust eredetileg az online videójáték használat motivációjaként mérte 6 tétellel, de korábbi kutatások a skálát már alkalmazták szerencsejátékozással kapcsolatban is.⁶² Az eredeti skála felhasználása mellett elkészítettük a kérdőív módosított változatát is, ami az eszképzimust mint a lootbox nyitás motivációját mérte (2. melléklet). Vizsgálatunkban a kérdőív megbízhatóan mérte a videójáték használat háttérben álló eszképzimust, a Cronbach α értéke 0,74. Külön vizsgálva a pozitív eszképzimus skálán az érték 0,67; a negatív eszképzimus esetén pedig 0,83. A lootbox használat esetében is megbízható a kérdőív, a teljes skálán a Cronbach α értéke 0,85, a pozitív eszképzimus skálán 0,64, a negatív skálán pedig 0,91.

Zuckerman-Kuhlman Aluja Személyiségkérdőív (ZKA-PQ) - Impulzivitás alskálája

A ZKA-PQ egy önkitöltős kérdőív, mely 4-fokú Likert-skálán 200 tétellel méri a személyiséget. A mérőeszköz 5 alskálát tartalmaz (Agresszivitás, Extraverzió, Aktivitás, Neuroticizmus, Élménykeresés).⁶³ Az impulzivitás mérésére a kérdőív Élménykeresés skálájának Impulzivitás alskáláját (Sensation Seeking-SS4) alkalmaztuk. A skála Cronbach α értéke esetünkben 0,83.

Spielberger-féle Állapot és Vonásszorongás Kérdőív rövidített változata (STAI-5)

A szorongás erősségének mérésére a Spielberger-féle Állapot és Vonásszorongás Kérdőív angol nyelvű, 10 tételes változatát használtuk.⁶⁴ A kérdőív 4-fokú Likert-skálán 5–5 tétellel méri az állapot- és a vonásszorongást. A két skálán 20–20 pont érhető el, a magasabb érték magasabb szorongásra utal. A Cronbach α értéke a vonásszorongás esetében 0,79; az állapotsszorongás skálán pedig 0,84; a teljes kérdőíven szintén 0,84 volt.

⁶¹ HAGSTRÖM–KALDO 2014.

⁶² PUIRAS–CUMMINGS–MAZMANIAN 2020.

⁶³ ALUJA–KUHLMAN–ZUCKERMAN 2010.

⁶⁴ ZSIDÓ ET AL. 2020.

A Beck-féle Depresszió Skála Rövidített változata (BDI-SF)

Vizsgálatunkban a Beck-féle Depresszió Skála rövidített változatát használtuk, melyben 13 csoportnyi állítás található.⁶⁵ A kitöltő feladata, hogy a négy állításból kiválassza azt, amelyik a legjobban leírja az érzéseit az utóbbi egy hétben. Az állításokhoz 0 és 3 között értékek tartoznak, nagyobb érték több tünet jelenlétére utal. A kérdőív megbízhatóan mért a mintánkon, Cronbach α értéke 0,89.

Eredmények

A statisztikai elemzések elvégzéséhez a jamovi program 2.2.5.0 verzióját alkalmaztuk.⁶⁶ Első hipotézisünk tesztelése során, a lootboxvásárlással kapcsolatos motivációk mértékének és a lootboxvásárlásra költött pénzösszeg értékének összefüggéseit lineáris regresszió analízissel vizsgáltuk meg. A modell szignifikáns ($R^2=0,115$; $F(1,77)=11,1$; $p<0,001$), a lootboxvásárlás motivációi és a vásárlásra költött összeg között gyenge-közepes, pozitív ($\beta=0,356$) kapcsolatot találtunk. A többféle és erősebb motivációval rendelkező egyének szignifikánsan többet költenek lootboxokra.

A videójátékozás gyakoriságának, az egyhuzamban játékkal töltött időnek a lootboxokra költött pénzösszeg mértékével való összefüggéseinek vizsgálatára lineáris regressziót használtunk. A videójátékozás gyakorisága, illetve az egyhuzamban játékkal töltött idő ($R^2=0,0063$; $F(2,115)=1,37$; $p>0,05$) nem állt kapcsolatban a lootboxokra költött pénzösszeggel. Ugyan ez nem volt hipotézisünk része, de eredményeink alapján a problémás videójátékozás mutat szignifikáns ($R^2=0,122$; $F(2,115)=9,16$; $p<0,001$) gyenge pozitív összefüggést a videójátékozás gyakoriságával ($\beta=0,155$), gyenge-közepes pozitív összefüggést a játékkal egyhuzamban eltöltött idővel ($\beta=0,297$). Azok, akik gyakrabban és többet játszanak videójátékokkal, nagyobb eséllyel kategorizálhatók problémás játékosként.

⁶⁵ BECK-BECK 1972.

⁶⁶ THE JAMOVI PROJECT 2021.

A problémás videójátékozás mértékének a lootboxokra költött pénzösszeg mértékével való összefüggéseinek vizsgálatára lineáris regressziót használtunk. A problémás videójátékozás mértéke gyenge-közepes erősségű, pozitív összefüggést ($\beta=0,39$) mutatott a lootboxokra költött összeggel ($R^2=0,145$; $F(1,117)=21$; $p<0,001$). Azok, akik problémás játékosként kategorizálhatók, nagyobb eséllyel költenek többet lootboxokra.

Mediációelemzést alkalmaztunk annak érdekében, hogy felmérjük a videójátékokhoz kapcsolódó negatív eszképzizmus mediáló hatását a vonásszorongás és depresszió és problémás játék kapcsolatára. Az elemzés során beazonosítható volt egy gyenge-közepes, pozitív, szignifikáns mediációs útvonal, a vonásszorongás a negatív eszképzizmuson keresztül hat a problémás videójátékozásra ($\beta=0,211$; $p<0,001$), a komponensek közötti szignifikáns eredmények a következők: vonásszorongás és eszképzizmus között pozitív, gyenge-közepes ($\beta=0,386$; $p<0,001$), eszképzizmus és problémás videójáték között pozitív közepes erősségű ($\beta=0,547$; $p<0,001$) összefüggéseket találtunk. Azok, akiknek vonásszorongása magas, illetve a videójátékokat eszképzizmusra használják nagyobb eséllyel kategorizálhatók problémás játékosként (2. ábra).

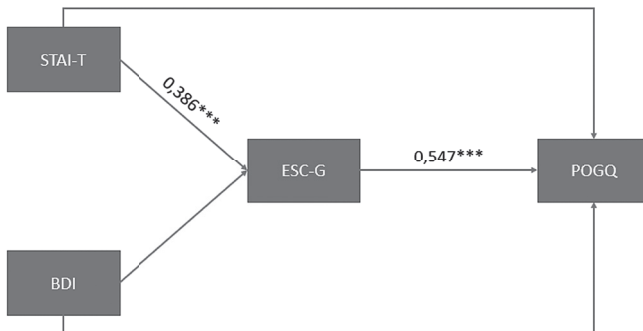

2. ábra: Az eszképzizmus mediáló hatása a vonásszorongás, depresszió és problémás játék kapcsolatára

Jegyzet: A STAI-T a vonásszorongás, a BDI a depresszió, az ESC-G a videójátékozásal kapcsolatos eszképzizmus, a POGQ a problémás online videójátékozás kérdőívén mért eredményeit indikálja. (* $p<0,05$; ** $p<0,01$; *** $p<0,001$)

Hasonlóan mediációelemzést használtunk, hogy meghatározzuk a negatív eszképzizmus hatását a vonásszorongás és depresszió, illetve a lootbox-ra elköltött pénz kapcsolatában. Ebben az esetben nem találtunk illeszkedő modellt. Az eszképzizmus eredményeink szerint nem bizonyult mediáló tényezőnek a vonásszorongás és lootboxvásárlás ($p>0,05$), se a depresszió és lootboxvásárlás ($p>0,05$) között. Eredményeinkben közvetlen hatásokat sem azonosítottunk (3. ábra).

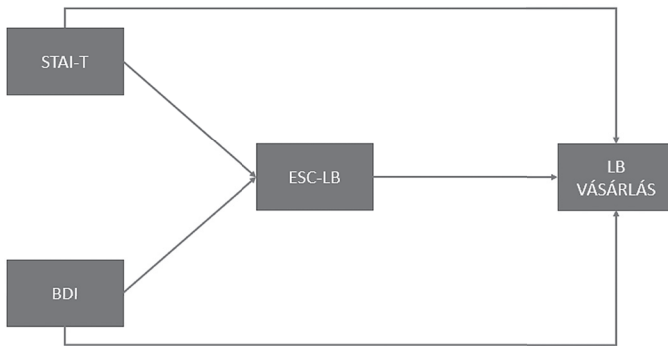

3. ábra: Az eszképzizmus mediáló hatása a vonásszorongás, depresszió és lootboxokra költött pénz kapcsolatára

Jegyzet: A STAI-T a vonásszorongás, a BDI a depresszió, az ESC-LB a lootboxvásárlással kapcsolatos eszképzizmus, az LB VÁSÁRLÁSA a lootboxokra költött összes pénz kérdőívesen mért eredményeit indikálja. (* $p<0,05$; ** $p<0,01$; *** $p<0,001$)

A harmadik mediációelemzésünkben a negatív eszképzizmus mediáló hatását kívántuk mérni az impulzivitás és lootboxvásárlás kapcsolatában. Ezt a mediációs útvonalat szignifikánsnak találtuk ($\beta=0,077$; $p<0,05$) ugyan a modellben látható összefüggés gyenge. A komponensek közötti szignifikáns eredmények a következők: impulzivitás és negatív eszképzizmus ($\beta=0,222$; $p<0,05$), negatív eszképzizmus és lootboxvásárlás mértéke ($\beta=0,349$; $p<0,001$). Közvetlen szignifikáns hatást az impulzivitás és a lootboxvásárlás mértéke között nem találtunk (4. ábra).



4. ábra: Az eszképzizmus mediáló hatása az impulzivitás és lootboxokra költött pénz kapcsolatára

Jegyzet: A SS az impulzivitás, az ESC-LB a lootboxvásárlással kapcsolatos eszképzizmus, a LB VÁSÁRLÁSA pedig a lootboxokra költött összes pénz kérdőívesen mért eredményeit indikálja. (* $p < 0,05$; ** $p < 0,01$; *** $p < 0,001$)

Az impulzivitás mértékének és a problémás videójátékozás összefüggéseinek vizsgálatához lineáris regressziót használtunk. A két konstruktum között nem találtunk szignifikáns összefüggést ($R^2=0,00566$; $F(1,117)=1,67$; $p > 0,05$).

Megvitatás

A lootbox a videójátékok sajátos véletlenszerű jutalmazási rendszere, mely egy népszerű monetizációs formává vált az internetes játékokban. Kutatásunkban arra kerestük a választ, hogy olyan pszichológiai aspektusok, mint az impulzivitás, az eszképzizmus, a szorongás és depresszió, illetve a különböző motivációk miképpen befolyásolják a lootboxvásárlási szokásokat. Hipotéziseink megválaszolásához kérdőíves adatokat használtunk fel.

Elsőként a lootbox vásárlására elköltött pénz és a vásárlás motivációinak összefüggését vizsgáltuk. A motiváció 35,6%-ban magyarázza a lootboxra költött pénz mértékét. Elméleti háttérünk alapján feltételezzük, hogy akik többféle motivációval rendelkeznek és jobban motiváltak, többet költenek lootboxokra. Keresztmetszeti kutatásunk nem teszi lehetővé az összefüggés irányának pontos megállapítását, az okság lehet fordított. A korábbi kutatási eredményekre alapozva mégis a motivációk bejósoló erejét tartjuk valószínűbbnek.⁶⁷ Az általunk vizsgált motivációk mellett számos egyéb tényező befolyásolhatja, hogy az egyén mennyit költ. A különböző típusú lootboxok

⁶⁷ ZENDLE–MEYER–OVER 2019.

arázása más és más, sőt országonként is láthatunk különbségeket, ugyanazért az összegért eltérő számú lootboxot vásárolhatnak a játékosok. Szerepet játszhat az egyén jövedelme, illetve, hogy ebből mennyit hajlandó lootboxokra költeni. Szintén lehetőség, hogy egyes motivációk nem kerültek be a felsorolásba, hiszen motivációkat felmérő kutatások kvalitatív adatai alapján hoztuk létre a különböző kategóriákat, melyek között a társas környezet hatásai nem jelennek meg. Zendle és munkatársai elsősorban arra találtak bizonyítékokat, hogy a lootboxok a bennük talált értékek mentén lehetnek vonzóak a játékosok számára,⁶⁸ ugyanakkor ahogy erre Nicklin és munkatársai kutatása rávilágít, a kinézetek és dekoratív elemek megszerzésére való vágy származhat a játékos azon igényéből, hogy beilleszkedjen, szociális státuszra tegyen szert.⁶⁹ Ahogy ezt a szerencsejátékok esetében is láthatjuk, a játék mint közös kapcsolódási pont lehetővé teszi a meglévő kapcsolatok ápolását, újabbak kialakítását,⁷⁰ nincsen ez másképpen a videójátékoknál sem,⁷¹ érdemes lehet tehát a társas hatásokat és motivációkat a lootboxok esetében is figyelemmel kísérni.

A lootboxra költött pénz és a videójátékozás összefüggéseit is megvizsgáltuk. A videójátékozás rendszeressége és az egyhuzamban végigjátszott órák száma nincs kapcsolatban a lootboxokra elköltött pénzüsszeggel. Ez ellentmond elvárásainknak, illetve a korábbi eredményeknek is, ahol mindkét változó összefüggött a lootboxvásárlás mértékével.⁷² Ugyan nem volt külön hipotézisünk a játékidő és a játék gyakoriságának, illetve a problémás videójátékozás összefüggéseinek mérésére, mindkét esetben pozitív szignifikáns kapcsolatot találtunk, ezzel megerősítve Li és munkatársai kutatási eredményeit.⁷³ A játékkal töltött idő magában nem megfelelő bejósolója a problémás játékhasználatnak, hiszen attól, hogy valaki sokat játszik, még nem feltétlenül tapasztal tevékenysége kapcsán negatív következményeket,⁷⁴ ugyanakkor a problémás videójátékosok nem meglepő módon több időt töltenek játékokkal, amit eredményeink is igazolnak. A problémás videójátékozás és a lootboxra elköltött

68 ZENDLE–MEYER–OVER 2019.

69 NICKLIN ET AL. 2021.

70 NEIGHBORS ET AL. 2002.

71 GRIFFITHS–DAVIES–CHAPPELL 2003.

72 LI–MILLS–NOWER 2019.

73 LI–MILLS–NOWER 2019.

74 DEMETROVICS–KIRÁLY 2016.

penzösszeg között gyenge-közepes pozitív kapcsolatot találtunk, ami alátámasztja hipotézisünket. Ennek az eredménynek egy lehetséges magyarázata, hogy azon játékosok, akik többet foglalkoznak, fantáziálnak videójátékokkal, szívesebben vásárolnak lootboxokat, hogy versenyképesek maradjanak vagy izgalmasabbá tegyék a játékelményt. Az összefüggés fordítva is értelmezhető, annak következtében, hogy a vásárlók a lootboxban található előnyöket igyekeznek kihasználni, nagyobb valószínűséggel válnak a játék rabjává.

Az eszképipizmus mediáló hatását megvizsgáltuk a vonásszorongás, depresszió és problémás videójátékozás kapcsolatában is. Elvárásainknak megfelelően gyenge szignifikáns magyarázó modellt találtunk. Azok a magas vonásszorongással rendelkező játékosok, akik negatív érzelmi állapotuktól a videójátékok figyelemelterelésének segítségével igyekeznek megszabadulni, nagyobb eséllyel tartoznak a problémás videójátékosok csoportjába. Ugyanezen mediáló hatás a depresszió és a problémás videójátékozás kapcsolata esetében nem figyelhető meg. A mediációs modell egy lehetséges magyarázata, hogy az egyén rövid távon a videójátékkal egy alternatív valóságba menekülhet problémái elől, ezzel igyekezve javítani negatív hangulati állapotán.⁷⁵ Az eleinte kellemes, feszültségcsökkentő viselkedés hosszú távon maladaptív vá válhat, az egyén nem csak, hogy nem foglalkozik a szorongást kiváltó okkal, de újabb problémát hoz létre.⁷⁶ A depresszió esetében mediációs kapcsolatot nem találtunk, ennek értelmezése további kutatások feladata. Egy lehetséges magyarázat, hogy a lootboxokat tartalmazó játékokat kompetitív többjátékos jellegükből fakadóan nem választják a depresszív játékosok hangulatuk augmentációjára. Az eszképipizmus feltételezhetően nem kizárólagos mediáló tényező a negatív hangulati állapotok és a problémás videójáték használat kapcsolatában, alternatív magyarázó tényező például a játékbeli versengés. A magas distresszel rendelkező játékosok számára az online játékok lehetőséget adnak a siker elérésére azáltal, hogy legyőzhetnek más játékosokat. Abban az esetben, ha a játék az énhatékonyságuk és önbi-zalmuk egyedüli forrásává válik, megnő az esélye, hogy problémás videójáték használatot alakítsanak ki.⁷⁷

⁷⁵ HAGSTRÖM–KALDO 2014.

⁷⁶ PLANTE ET AL. 2019.

⁷⁷ KIRÁLY ET AL. 2015.

A problémás szerencsejátékosok között a szorongás és a depresszió prevalenciája igen magas, mely mögött két lehetséges mechanizmus húzódnak. A szorongó játékosok figyelmi fókuszukat szűkíteni próbálják a szerencsejátékkal, míg azok, akik depressziós tünetképet mutatnak a játékot hangulatuk augmentációjára használják.⁷⁸ Mindkét esetben a szerencsejáték a valóság és az ebből származó kellemetlen érzelmi állapotok elkerülésének eszköze, ez a negatív eszképzizmus.⁷⁹ Ennek alapján vizsgáltuk az eszképzizmus mediáló hatását a vonásszorongás, depresszió és lootboxvásárlások között, elméleti modellünk azonban nem igazolódott. Lehet, hogy a lootboxok elválaszthatatlanok a videójátékoktól, a játékosok ritkán indítják el a játékot csak azért, hogy lootboxokat vásároljanak vagy nyissanak ki. Ha tehát játszanak és lootboxokat is nyitnak, lehetséges, hogy ezen tevékenységek hangulatstabilizáló hatását inkább a játéknak tulajdonítják, hiszen ezt a lootboxok kinyitása nélkül is tapasztalhatták. Ennek következtében pedig az eszképzizmus inkább a videójátékokhoz kötődik.

Az eszképzizmus mediáló hatását vizsgáltuk az impulzivitás és lootbox vásárlásának kapcsolatában is. Elvárásainknak megfelelő magyarázó modellt találtunk, bár e modell bizonytalan és gyenge. A magas impulzivitású játékosok, akik jellemzően az eszképzizmust használják mint megküzdési mechanizmust, többet költenek lootboxokra. Eredményeink lehetséges magyarázata, hogy azon impulzívabb egyének, akik jellemzően optimistább nézetekkel rendelkeznek a lootboxok hangulatmódosító hatásairól, több lootboxot is vásárolnak. Az impulzivitás és a problémás videójáték használat között nem találtunk összefüggést, ez ellentmond azon kutatásoknak, melyek az impulzivitást a túlzott videójáték használat rizikófaktoraként azonosították.⁸⁰

Limitációk és kitekintés

A lootboxok tudományos körökben történő vizsgálata csak az elmúlt években kezdődött meg, így limitált azon kutatások száma, melyekre az elmélet

⁷⁸ BLASZCZYNSKI–NOWER 2002.

⁷⁹ PUIRAS–CUMMINGS–MAZMANIAN 2020.

⁸⁰ RAYBOULD–LARKIN–TUNNEY 2022.

és a módszertan kidolgozásakor támaszkodhattunk. Ennek következtében például lehetséges, hogy a Zendle és munkatársai kutatása alapján létrehozott motivációk listája nem teljes,⁸¹ a költekezést befolyásolhatják például az értékes jutalom megszerzésének valószínűségével kapcsolatos kognitív torzítások, illetve a társas közeg lootboxvásárlással kapcsolatos attitűdje. A kérdőíves módszer problémája, hogy az összes lootboxra költött pénzösszeg nem feltétlen reflektál arra, hogy az egyén hány darab lootboxot vásárolt, illetve, hogy jövedelmének mekkora részét költi el így. A túlzott költekezés mértékének megállapításához szükséges lenne a lootboxvásárlás időbeli eloszlását és a játékos szocioökonómiai státuszát is felmérni. Lehetséges, hogy mivel mintavételünk során nem egy konkrét ország és konkrét videójáték játékosait vizsgáltuk, a minta változatossága miatt nem tudtuk korábbi kutatások eredményeit replikálni.

A kérdőíves módszer limitációi miatt indokolt lehet egy másfajta, kísérletes módszer használata, a lootboxhasználat sztenderd körülmények között történő vizsgálata. Így mérhetővé válna az aktuális általános lootboxvásárlásra való hajlandóság, illetve növelhető a kutatás ökológiai validitása. Mindez további változók mérésére is lehetőséget adhat, ilyen lehet a játékgépeknél már ismert,⁸² de a lootboxnál is prevalens hang- és fényhatások szerepe.

Konklúzió

Kutatásunkban a még kevésbé vizsgált lootboxok pszichológiai feltérképezését végeztük el kérdőíves módszerrel. Eredményeink alátámasztják elképzeléseinket, mely szerint számos tényező közrejátszhat abban, hogy a játékosok mennyi pénzt költenek lootboxvásárlásra. A játékos motivációja, a problémás videójátékozás mértéke és az eszközpizmus által mediált impulzivitás mértéke mind a lootboxokra költött pénzösszeg pozitív prediktorainak bizonyultak. Kutatásunk hozzájárulhat a lootbox használat komplex elméleti keretének kidolgozásához, illetve felveti egy újfajta módszertan kidolgozásának a szükségességét.

⁸¹ ZENDLE–MEYER–OVER 2019.

⁸² GRIFFITHS 1994.

Rövidítések

- ALESSI–PETRY 2003 ALESSI, Shelia M. – PETRY, Nancy M.: Pathological gambling severity is associated with impulsivity in a delay discounting procedure. *Behavioural Processes* 64. (2003) 345–354.
- ALUJA–KUHLMAN–ZUCKERMAN 2010 ALUJA, Anton – KUHLMAN, Michael – ZUCKERMAN, Marvin: Development of the Zuckerman–Kuhlman–Aluja Personality Questionnaire (ZKA–PQ): A Factor/Facet Version of the Zuckerman–Kuhlman Personality Questionnaire (ZKPQ). *Journal of Personality Assessment* 92. (2010) 416–431.
- AMERICAN PSYCHIATRIC ASSOCIATION 2013 AMERICAN PSYCHIATRIC ASSOCIATION: Diagnostic and statistical manual of mental disorders: DSM-5 (5th ed). Washington DC, 2013.
- ASHLEY–BOEHLKE 2012 ASHLEY, Larry L. – BOEHLKE, Karmen K.: Pathological Gambling: A General Overview. *Journal of Psychoactive Drugs* 44. (2012) 27–37.
- BARGERON–HORMES 2017 BARGERON, Augusta H. – HORMES, Julia M.: Psychosocial correlates of internet gaming disorder: Psychopathology, life satisfaction, and impulsivity. *Computers in Human Behavior* 68. (2017) 388–394.
- BECK–BECK 1972 BECK, Aaron T. – BECK, Roy W.: Screening depressed patients in family practice: A rapid technic. *Postgraduate Medicine* 52. (1972) 81–85.
- BLASZCZYNSKI–MCCONAGHY 1989 BLASZCZYNSKI, Alex – MCCONAGHY, Neil: Anxiety and/or Depression in the Pathogenesis of Addictive Gambling. *International Journal of the Addictions* 24. (1989) 337–350.
- BLASZCZYNSKI–NOWER 2002 BLASZCZYNSKI, Alex – NOWER, Lia: A pathways model of problem and pathological gambling: Pathways model of gambling. *Addiction* 97. (2002) 487–499.
- BLASZCZYNSKI–STEEL–MCCONAGHY 1997 BLASZCZYNSKI, Alex – STEEL, Zachary – MCCONAGHY, Neil: Impulsivity in pathological gambling: The antisocial impulsivist. *Addiction* 92. (1997) 75–87.
- BROOKS–CLARK 2019 BROOKS, Gabriel A. – CLARK, Luke: Associations between loot box use, problematic gaming and gambling, and gambling-related cognitions. *Addictive Behaviors* 96. (2019) 26–34.
- CASTILLO 2019 CASTILLO, David J.: Unpacking the loot box: How gaming’s latest monetization system flirts with traditional gambling methods. *Santa Clara Law Review* 59. (2019) 165–201.

- DEMETROVICS 2007 DEMETROVICS Zsolt: Az addiktológia alapjai I. Bp., 2007.
- DEMETROVICS–
KIRÁLY 2016 DEMETROVICS, Zsolt – KIRÁLY, Orsolya: Commentary on Baggio et al. (2016): Internet/gaming addiction is more than heavy use over time. *Addiction* 111. (2016) 523–524.
- DRUMMOND–SAUER
2018 DRUMMOND, Aaron – SAUER, James D.: Video game loot boxes are psychologically akin to gambling. *Nature Human Behaviour* 2. (2018) 530–532.
- DRUMMOND ET AL.
2020 DRUMMOND, Aaron – SAUER, James D. – FERGUSON, Christopher J. – HALL, Lauren C.: The relationship between problem gambling, excessive gaming, psychological distress and spending on loot boxes in Aotearoa New Zealand, Australia, and the United States—A cross-national survey. *PLOS ONE* 15. (2020) e0230378.
- FLACK–BUCKBY
2020 FLACK, Mal – BUCKBY, Beryl: Impulsivity and Problem Gambling: Can the Anticipated Emotional Rewards Explain the Relationship? *International Journal of Mental Health and Addiction* 18. (2020) 567–581.
- GAREA ET AL. 2020 GAREA, Shaun – DRUMMOND, Aaron – SAUER, James D. – HALL, Lauren – WILLIAMS, Matt: Meta-Analysis of the Relationship between Problem Gambling, Excessive Gaming and Loot Box Purchasing. *PsyArXiv Preprints* (2020).
- GENTILE ET AL. 2011 GENTILE, Douglas A. – CHOO, Hyekyung – LIAU, Albert – SIM, Timothy – LI, Dongdong – FUNG, Daniel – KHOO, Angeline: Pathological Video Game Use Among Youths: A Two-Year Longitudinal Study. *Pediatrics* 127. (2011) 319–329.
- GRIFFITHS 1994 GRIFFITHS, Mark D.: The role of cognitive bias and skill in fruit machine gambling. *British Journal of Psychology* 85. (1994) 351–369.
- GRIFFITHS 1995 GRIFFITHS, Mark D.: Adolescent gambling. London, UK, 1995.
- GRIFFITHS 2018 GRIFFITHS, Mark D.: Is The buying of loot boxes in video games a form of gambling or gaming? *Gaming Law Review* 22. (2018) 52–54.
- GRIFFITHS–
DANCASTER 1995 GRIFFITHS, Mark D. – DANCASTER, Imogen: The effect of type a personality on physiological arousal while playing computer games. *Addictive Behaviors* 20. (1995) 543–548.
- GRIFFITHS–DAVIES–
CHAPPELL 2003 GRIFFITHS, Mark D. – DAVIES, Mark N. O. – CHAPPELL, Darren: Breaking the Stereotype: The Case of Online Gaming. *CyberPsychology & Behavior* 6. (2003) 81–91.

- GRIFFITHS–
MEREDITH 2009 GRIFFITHS, Mark D. – MEREDITH, Alex: Videogame Addiction and its Treatment. *Journal of Contemporary Psychotherapy* 39. (2009) 247–253.
- GRIFFITHS–WOOD
2000 GRIFFITHS, Mark D. – WOOD, Richard T. A.: Risk Factors in Adolescence: The Case of Gambling, Videogame Playing, and the Internet. *Journal of Gambling Studies* 16. (2000) 199–225.
- HAGSTRÖM–KALDO
2014 HAGSTRÖM, David – KALDO, Viktor: Escapism Among Players of MMORPGs—Conceptual Clarification, Its Relation to Mental Health Factors, and Development of a New Measure. *Cyberpsychology, Behavior, and Social Networking* 17. (2014) 19–25.
- HRABA–LEE 1995 HRABA, Joseph – LEE, Gang: Problem gambling and policy advice: The mutability and relative effects of structural, associational and attitudinal variables. *Journal of Gambling Studies* 11. (1995) 105–121.
- KING–DELFABBRO
2018 KING, Daniel L. – DELFABBRO, Paul H.: Predatory monetization schemes in video games (e.g. ‘Loot boxes’) and internet gaming disorder. *Addiction* 113. (2018) 1967–1969.
- KIRÁLY ET AL. 2015 KIRÁLY, Orsolya – URBÁN, Róbert – GRIFFITHS, Mark D. – ÁGOSTON, Csilla – NAGYGYÖRGY, Katalin – KÖKÖNYEI, Gyöngyi – DEMETROVICS, Zsolt: The Mediating Effect of Gaming Motivation Between Psychiatric Symptoms and Problematic Online Gaming: An Online Survey. *Journal of Medical Internet Research* 17. (2015) e88.
- KWON–CHUNG–LEE
2011 KWON, Jung-Hye – CHUNG, Chung-Suk – LEE, Jung: The Effects of Escape from Self and Interpersonal Relationship on the Pathological Use of Internet Games. *Community Mental Health Journal* 47. (2011) 113–121.
- LEE ET AL. 2007 LEE, Heung-Pyo – CHAE, Paul K. – LEE, Hong-Seock – KIM, Yong-Ku: The five-factor gambling motivation model. *Psychiatry Research* 150. (2007) 21–32.
- LI–MILLS–NOWER
2019 LI, Wen – MILLS, Devin – NOWER, Lia: The relationship of loot box purchases to problem video gaming and problem gambling. *Addictive Behaviors* 97. (2019) 27–34.
- MACLAREN–
ELLERY–KNOLL
2015 MACLAREN, Vance – ELLERY, Michael – KNOLL, Tara: Personality, gambling motives and cognitive distortions in electronic gambling machine players. *Personality and Individual Differences* 73. (2015) 24–28.

- MELODIA–CANALE–
GRIFFITHS 2022 MELODIA, Fiordalisa – CANALE, Natale – GRIFFITHS, Mark D.: The Role of Avoidance Coping and Escape Motives in Problematic Online Gaming: A Systematic Literature Review. *International Journal of Mental Health and Addiction* 20. (2022) 996–1022.
- MYRSETH ET AL.
2009 MYRSETH, Helga – PALLESEN, Ståle – MOLDE, Helge – JOHNSEN, Bjørn H. – LORVIK, Ingjerd M.: Personality factors as predictors of pathological gambling. *Personality and Individual Differences* 47. (2009) 933–937.
- MYRSETH ET AL.
2017 MYRSETH, Helga – OLSEN, Olav K. – BORUD, Einar K. – STRAND, Leif Å.: Predictors of Gaming Behavior among Military Peacekeepers – Exploring the Role of Boredom and Loneliness in Relation to Gaming Problems. *Journal of Military Studies* 9. (2017) 1–10.
- NAVAS ET AL. 2017 NAVAS, Juan F. – BILLIEUX, Joël – PERANDRÉS-GÓMEZ, Ana-LÓPEZ-TORRECILLAS, Francisca – CÁNDIDO, Antonio – PERALES, José C.: Impulsivity traits and gambling cognitions associated with gambling preferences and clinical status. *International Gambling Studies* 17. (2017) 102–124.
- NEIGHBORS ET AL.
2002 NEIGHBORS, Clayton – LOSTUTTER, Ty W. – CRONCE, Jessica M. – LARIMER, Mary E.: Exploring College Student Gambling Motivation. *Journal of Gambling Studies* 18. (2002) 361–370.
- NICKLIN ET AL. 2021 NICKLIN, Laura L. – SPICER, Stuart G. – CLOSE, James – PARKE, Jonathan – SMITH, Oliver – RAYMEN, Thomas – LLOYD, Helen – LLOYD, Joanne: “It’s the Attraction of Winning That Draws You in” – A Qualitative Investigation of Reasons and Facilitators for Videogame Loot Box Engagement in UK Gamers. *Journal of Clinical Medicine* 10. (2021) 2103.
- OEI–LIN–RAYLU
2008 OEI, Tian P – LIN, James – RAYLU, Namrata: The Relationship Between Gambling Cognitions, Psychological States, and Gambling: A Cross-Cultural Study of Chinese and Caucasians in Australia. *Journal of Cross-Cultural Psychology* 39. (2008) 147–161.
- PÁPAY ET AL. 2013 PÁPAY, Orsolya – URBÁN, Róbert – GRIFFITHS, Mark D. – NAGYGYÖRGY, Katalin – FARKAS, Judit – KÖKÖNYEI, Gyöngyi – FELVINCZI, Katalin – OLÁH, Attila – ELEKES, Zsuzsanna – DEMETROVICS, Zsolt: Psychometric properties of the problematic online gaming questionnaire short-form and prevalence of problematic online gaming in a national sample of adolescents. *Cyberpsychology, Behavior, and Social Networking* 16. (2013) 340–348.

- PLANTE ET AL. 2019 PLANTE, Courtney N. – GENTILE, Douglas A. – GROVES, Christopher L. – MODLIN, Adam – BLANCO-HERRERA, Jorge: Video games as coping mechanisms in the etiology of video game addiction. *Psychology of Popular Media Culture* 8. (2019) 385–394.
- PUIRAS–
CUMMINGS–
MAZMANIAN 2020 PUIRAS, Erika – CUMMINGS, Shayna – MAZMANIAN, Dwight: Playing to Escape: Examining Escapism in Gamblers and Gamers. *Journal of Gambling Issues* 46. (2020) 182–198.
- RAYBOULD–
LARKIN–TUNNEY
2022 RAYBOULD, Jodie N. – LARKIN, Michael – TUNNEY, Richard J.: Impulsivity may be a risk factor in the transition from recreational to problem gaming. *Computers in Human Behavior Reports* 7. (2022) 100230.
- REID ET AL. 2011 REID, Rory C. – LI, Desiree S. – LOPEZ, Jean – COLLARD, Michael – PARHAMI, Iman – KARIM, Reef – FONG, Timothy: Exploring Facets of Personality and Escapism in Pathological Gamblers. *Journal of Social Work Practice in the Addictions* 11. (2011) 60–74.
- ROSE 2014 ROSE, Nelson: Should Social Casino Games Be Regulated? *Gaming Law Review and Economics* 18. (2014) 134–137.
- ROSENBERG–FEDER
2014 ROSENBERG, Kenneth P. – FEDER, Laura C.: An Introduction to Behavioral Addictions. *Behavioral Addictions: Criteria, Evidence, and Treatment*. Eds. ROSENBERG, Kenneth P. – FEDER, Laura C. Cambridge, MA, 2014. 1–17.
- ROSENTHAL–FARIS
2019 ROSENTHAL, Richard J. – FARIS, Suzanne B.: The etymology and early history of ‘addiction.’ *Addiction Research & Theory* 27. (2019) 439–449.
- WOODY 2018 WOODY, William C.: Escapism, control, and the discernment of desires. *Journal of Theoretical and Philosophical Psychology* 38. (2018) 116–119.
- YEE 2006 YEE, Nick: Motivations for play in online games. *CyberPsychology & Behavior* 9. (2006) 772–775.
- ZENDLE–MEYER–
OVER 2019 ZENDLE, David – MEYER, Rachel – OVER, Harriet: Adolescents and loot boxes: Links with problem gambling and motivations for purchase. *Royal Society Open Science* 6. (2019) 190049.
- ZUCKERMAN–
KUHLMAN 2000 ZUCKERMAN, Marvin – KUHLMAN, David M.: Personality and risk-taking: Common biosocial factors. *Journal of Personality* 68. (2000) 999–1029.
- ZSIDÓ ET AL. 2020 ZSIDÓ, András N. – TELEKI, Szidalmaz A. – CSÓKÁSI, Krisztina –RÓZSA, Sándor – BANDI, Szabolcs A.: Development of the short version of the spielberger state–trait anxiety inventory. *Psychiatry Research* 291. (2020) 113223.

Melléklet

1. melléklet. A lootboxvásárlás motivációi

1. I buy loot-boxes to gain gameplay advantages, to become/remain competitive.
2. I buy loot-boxes to obtain specific items/characters/etc., to create a collection.
3. I buy loot-boxes for the fun, excitement and thrills of opening the box.
4. I buy loot-boxes for appearance reasons/to make my character look better.
5. I buy loot-boxes to support the developers of the game.
6. I buy loot-boxes, because they are good value/better than a standard purchase.
7. I buy loot-boxes to gain a time advantage, to speed up my progress, to avoid the grinding.
8. I buy loot-boxes to make profit, as an investment to make money later.

2. melléklet. Az eszképzizmus kérdőív lootboxhasználatra átalakított változata

1. How often do you open lootboxes to relax from the day's work?
2. How often do you open lootboxes when you are in a good mood?
3. How often do you open lootboxes so you can avoid thinking about some of your real-life problems or worries?
4. How often do you open lootboxes in order to avoid real-life social encounters or situations?
5. How often do you continue to open lootboxes so that you won't have to deal with everyday problems and issues?
6. When you are in a good mood, which is more likely – that you choose to open lootboxes or to do something else?

TÁRSADALOMTUDOMÁNYOK

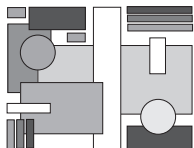

KOPUNOVIC DÁVID

A reflexív impotencia jelenségének vizsgálata magyar fiatal felnőttek körében

Investigation of the phenomenon of reflexive impotence
among Hungarian young adults

The notion of reflexive impotence can be found in Mark Fisher's "Capitalist Realism: Is There No Alternative?". Based on Fisher's thesis, British students are not politically engaged, but they are not completely apathetic. Young adults are not deprived of the means to shape politics, but rather reject them. My work details the practical relationship between Hungarian political socialization and the reflexive impotence articulated by Mark Fisher. The aim of the thesis is to map and empirically measure reflexive impotence using the European Social Survey (ESS) databases. I investigate the phenomenon among young Hungarian adults aged 18–29 years. My hypothesis is that Hungarian society as a whole is characterised by a strong apolitical attitude, but the political attitude of young adults is characterised by reflexive impotence. In the data analysis I use the waves of the ESS surveyed in Hungary (2002–2020), their variables with explicit political content. In my work, the variables and their results are presented. Based on the results presented at the end of the paper, I conclude that reflexive impotence does indeed characterize the political attitudes of Hungarian young adults.

Keywords: politics, political impotence, reflexive impotence, political apathy

Bevezetés

Az elmúlt két évtizedben számos olyan tanulmány jelent meg, amely a politika iránti érdekltség és cselekvés témakörét érintette. Magdalena Kitanova egy európai szintű *krízishelyzetről* ír a tradicionális politikai cselekvés terén, ahol Magyarországon a legkevésbé aktívak a fiatal felnőttek az EU-s összehasonlítás alapján.¹ Itthoni viszonylatokban sokkal inkább azt látjuk, hogy a főváros utcáin egyre gyakrabban szerveződnek tömegekbe fiatalok, fiatal

¹ KITANOVA 2020. 2.

felnőttek és idősebb generációk tagjai. A fővárostól eltekintve nemigen vesszünk észre hasonló megmozdulásokat az országban. Dolgozatomban ezen jelenség feltérképezésével foglalkozom.

Elsőként szeretném rögtön letisztázni a munkacímben feltüntetett terminus eredetét: Mark Fisher *Kapitalista Realizmus – Nincs alternatíva?* című munkájában² találkozhatunk a *reflexív impotencia* fogalmával. Fontos kiemelni, hogy Fisher nem definiálja a reflexív impotenciát, inkább körülírja azt: „a diákok pontosan tudják, hogy a rendszer ellenük van – de »tudják« azt is, hogy az ellenállás minden formája hasztalan”.³ Az előző idézet egy felszínes interpretációt ad a reflexív impotencia fogalmáról, ugyanis az idézetben kiemelt passzív tudás egy önbeteljesítő jóslatként kezelendő, ezzel magyarázva a fiatal generáció *depresszív hedonizmusát*.⁴ A *depresszív hedonizmus* egy olyan viszonyrendszert próbál leírni egyén és társadalom között, amiben az egyénnek másra nincs ereje, csakis a saját élvezeteire való törekvésre. Saját meglátásom alapján Nagy-Britanniára ez jellemző lehet, ám a magyarországi hasonlósággal szkeptikus vagyok. Kutatásomban a European Social Survey (továbbiakban ESS) online, ingyenesen elérhető adatbázisából dolgozom, amely 2002-től egészen napjainkig gyűjt és rendez adatot az európai országok többségében, beleértve Magyarországot is. Kutatási kérdésem, hogy vajon a reflexív impotencia jelensége jellemzi-e a magyar fiatal felnőtteket, és ha igen milyen specifikus regionális hatások összességének köszönhetően.

Elméleti megközelítés

Bognár Adrienn és Szabó Andrea alapján Magyarországon az alattvalói politikai viselkedésminta a legelterjedtebb a politikai kultúrán belül.⁵ Olyan jellegű társadalmak, ahol többségben vannak az alattvalói szinten tevékenykedő állampolgárok, inkább egy autoritárius, iparosodott társadalomra jellemzőek, mint például Kelet-Európa volt szocialista rezsimjei.⁶ Ha a fisheri

² FISHER 2020.

³ FISHER 2020. 43.

⁴ FISHER 2020. 44.

⁵ BOGNÁR–SZABÓ 2017. 33.

⁶ ALMOND ET AL. 2006. 78.

reflexív impotencia fogalmát magyar viszonylatokba szeretnénk elhelyezni, nem hagyhatjuk figyelmen kívül a társadalomtörténeti kontextust. Véleményem szerint nem operacionalizálhatjuk a klasszikus értelembbe vett fisheri reflexív impotencia összefüggéseit Magyarországra. Ennek okai a fentebb említett történeti és regionális események lennének, melyek eltérőek a két ország esetében. Felmerül a kérdés, hogy akkor beszélhetünk-e egyáltalán reflexív impotenciáról ma Magyarországon. Ennek orvoslására a használt fogalmat magyar viszonylatokban kell elhelyeznünk.

Magyarországon a rendszerváltás nem tudott radikális politikai kultúraváltást eredményezni. Ennek feltételezett oka egy békés, jogilag legitim folyamat, mely által a rendszerváltás bekövetkezett. *„Ha egy ilyen társadalom hirtelen demokratizálni próbálja a politikáját, akkor sok állampolgárnak meg kell tanulnia hogyan lehet résztvevő és demokrata”*.⁷ A rendszerváltás megkövetelte az állampolgároktól a reszocializációs folyamatot, melynek előfeltételei közé sorolhatjuk például a múlt feldolgozását, új viszonyok kialakítását és integrálását, identitások újrafogalmazását.⁸ Ennek hatására az államszocialista politikai kultúra, attitűdjei és annak hagyományai megmaradtak a köztudatban. Az állampolgárok többsége ugyan nem tudott azonosulni a reálszocialista korszellem ideológiájával, ám mégis inkorporálódtak a mindennapi értékekbe és identitásmintázatokba különböző szocializációs mechanizmusokon keresztül. Magyarországra egy specifikus politikai szocializációs mechanizmus jellemző, melyet Szabó Ildikó munkásságán keresztül ismerhetünk. A „szocializációs vákuum” fogalmával Szabó a Magyarországon bekövetkezett rendszerváltás utáni demokratikus intézményrendszerek hirtelen megjelenése (és eddigi hiánya⁹) által okozott, specifikus szocializációs folyamatot magyarázza: a rendszerváltás előtti szocializációs folyamatok nem tették lehetővé a különböző értékek és identitásmintázatok szabad és organikus kialakulását az állampolgárok számára. A politikai attitűd és kultúra nem fejlődhetek ki, ezáltal öröklődött a rendszerváltás előtti állapot,

⁷ ALMOND ET AL. 2006. 77.

⁸ SZABÓ–FALUS 2000. 386.

⁹ Ez nem feltételezi az intézményrendszerek hiányát, sőt. Kifejezetten a demokratikus intézményrendszerek hiányát értem, amely a rendszerváltás előtti helyzetre utal. Az intézményrendszerek a rendszerváltás előtt is jelen voltak, és kitüntetett szerepük volt a szocializációs folyamatokban.

mely mindmáig érzékelhető: nem alakultak ki önálló attitűdök a tömegekben belül, amelyek meghatározhatták volna az egyének és a politika közötti viszonyt. A rendszerváltás utáni politikai elit a fordított szocializációs mechanizmus logikáját kezdte praktizálni, ahol a politikai elit közvetítette saját politikai kultúráját, attitűdjeit, értékeit és identitásmintázatait az állampolgárok irányába. Az évek során ezen szocializációs vákuum egy örökölt eleme lett a magyar társadalomnak, és egy erős apolitikus attitűdöt eredményezett. A demokratikus intézményrendszerek működésének mindmáig fennálló problematikája a konstans apolitikus attitűdre vezethető vissza. Politikai tudatosság nélkül a képviseleti demokrácia társadalomformáló funkciója nem fenntartható. Magyarországon kifejezetten széles népszerűségnek örvend a pártpreferencia által formált attitűdök és identitásmintázatok alakulása. Az attitűdöket tehát nem az egyének alkotják meg maguknak tájékozottságuk és érdeklődésük által, hanem maguk a pártok teszik meg számukra, ahogyan a fentebb leírt esetben. Ennek következményeként az identitásvezérelt szavazó a csoporthoz való hovatartozása érdekében képes saját (előzetes vagy addigi) inherens meggyőződéseit figyelmen kívül hagyni, ezzel kialakítva a tartalmilag diffúz tömeglojalitást.¹⁰

Az előbb taglalt gondolatmenet fontossága a reflexív impotencia relevanciájának alapja. A reflexív impotencia a makroszintű, tanult tehetetlenség mellett előfeltételezi az elégedetlenséget is. Az egyének látják a politikai rendszer hibáit, mégsem tesznek érte érdemi megmozdulásokat, azaz egy olyan jelenségről beszélünk, ahol az eszközök a politikai cselekvéshez elutasítottakká válnak. Az alattvalói politikai kultúrából származó passzivitás és a Magyarországon tetőző politikai konformizmus aggodalomra ad okot. Ezt az állapotot a politikai szocializáció tartja fenn: Szabó és munkatársainak¹¹ a demokrácia működésével kapcsolatos elemzése alapján a hazai felső középosztály és felsőosztály tagjai 59%-ban nyilatkoztak alapvetően pozitívan a demokrácia intézményrendszerének működéséről. Erről az alsó osztályokhoz tartozók inkább negatív és rosszalló hozzáállást tanúsítottak.

Összefoglalva, a magyar társadalomban artikulált a politika és annak működése iránti elégedetlenség, ellenben a cselekvőképesség nem nyilvánul

¹⁰ Egy elkötelezett érzelmi kapcsolat a rendszer iránt, amely mögött nem áll hátsó szándék.

¹¹ SZABÓ ET AL. 2021.

meg alternatívaként. A reflexív impotencia fontosságának kérdése a fent leírtak alapján minden bizonnyal releváns, ugyanis *egészséges* politikai szféra csakis egy politikailag *potens* társadalom által alakulhat ki, és tartható fenn. Ennek alapját a politikailag aktív társadalmi szereplők eloszlása határozza meg, úgy, hogy a politikai pártok és szavazók közötti verseny és szavazóbázis biztosítva van. Emellett teljesülnek azon feltételek, amelyek által kritikus tömegek generálhatók a politikai és civil szférában.¹²

Amennyiben politikailag impotens marad egy adott társadalom, hosszútávon az alattvalói politikai kultúrában való megragadást eredményezi. Nem lesz képes a társadalom felvenni a részvételi kultúra elemeit, mindemellett képtelen lesz gyakorolni a demokratikus intézményrendszeren belül saját politikai kultúráját.

Konceptualizálás

A politikai szocializáció célja elsajátíttatni az újabb generációkkal bizonyos politikai rendszerek kultúráját, attitűdjeit, értékeit és identitásmintázatait. A különböző értékek és identitásmintázatok hatást gyakorolnak a politikai attitűdre, vagyis az egyén politikai beállítottságára és hozzáállására. Ezeknek összessége alkotja magát a politikai kultúrát, vagyis az egyéneknek a társadalmi objektumokkal szemben tanúsított pszichológiai orientációs összességét.¹³ Ha a politikai kultúrát közelebbről vizsgáljuk, három részre kell bontanunk azt: rendszerszintre, folyamatszintre és a döntéshozatal szintjére. Meggyőződésem szerint magát a reflexív impotenciát a rendszerszintű folyamatok közé sorolhatjuk, ugyanis itt dől el, hogy a polgárok mit várnak el a politikától, annak intézményrendszereitől, és ez utóbbi mit vár el az állampolgártól. Az egyének politikában betöltött szerepét tekintve, megkülönböztetünk három viselkedésmintát: (1) *parokiális* szint, ahol az egyének nem tájékozottak, érdekeltek a politika iránt. Az (2) *alattvalói* szint kapcsán egy passzív, sokszor nem tudatos, engedelmességgel jellemezhető hozzáállásról beszélünk. Az állampolgárok ezen a szinten inkább nem, vagy egyáltalán

¹² A részvételi viselkedésminta elsajátítása.

¹³ VARGA 1997. 135.

nem vesznek részt politikával kapcsolatos eseményeken, rendezvényeken. Végül a harmadik (3) szinten a *részvételi* politikát értjük, ahol tényleges vagy potenciális szereplőjévé válnak az állampolgárok a politikának, érdekeltek és tájékozottak, fontosnak tartják azt.¹⁴

Módszertan és elemzés

Dolgozatomban a European Social Survey (továbbiakban ESS) keretein belül lekérdezett és tárolt adatbázisainak változóival készítek szekunder adat-elemzést. Munkám jellege ugyan egy összehasonlító elemzés, mégis kulcsfontosságú elemét képezi a reflexív impotencia mérhetőségének lehetősége. Ugyan maga Mark Fisher, és sokan mások, akik társadalomelmélettel vagy politikafilozófiával foglalkoznak nem értenének velem egyet a fent leírt állítással, ám fontos a minta és módszer ismerete. Az ESS adatbázis igen sok kérdéskört lefed, kezdve az alapvető demográfiai jellemzőktől, a vallási, kulturális, etnikai szokásokon át, a politikán keresztül az anyagi és családi helyzetig. Több mint 1400 változót tartalmazó adatbázis, melyek 2002-től (első hullám), egészen 2020-ig (tizedik hullám) lekérdezésre kerültek Európa több országában. A kutatásban vizsgált minta életkora a 18–29 év közötti korosztály, akik egy életkori kategóriát fognak képezni (fiatal felnőtteket). A fiatal felnőttek a minta 20–30% teszik ki.¹⁵ Velük szemben az összehasonlításra kerülő, fenti életkori kategória halmazának különbségét képezik a nem fiatal felnőttek. Az összeválogatott változókat korrelációs elemzés módszerével elemzem annak érdekében, hogy megbizonyosodjam a változók együttjárásáról. A reflexív impotencia empirikus mérhetőségének módszere érdekében két kategóriára bontom a fogalmat, méghozzá a *reflexivitásra* és a *politikai impotenciára*. A reflexivitás kérdésköre alatt olyan politikai tartalmú változókat válogattam össze, melyek a szubjektíve megélt politikai cselekvőképességet érintik. Mennyire érzik a válaszadók azt, hogy beleszólhatnak vagy befolyásolni tudják a politikai folyamatokat Magyarországon. Fontos kiemelni, hogy ezen változóknál kizárólag az elmúlt három hullámból érhetőek el ada-

¹⁴ ALMOND ET AL. 2006. 76.

¹⁵ Ez az adott ESS hullámtól függ, mikor vették fel az adatokat.

tok, így a 2016–2020 periódust fedik le. A *politikai impotenciát*, ahogyan a reflexivitásnál is, két változóval vizsgálom. A választásokon való részvétel¹⁶ és a politika iránti érdeklődés¹⁷ változóival. Hipotézisem, hogy a fent bemutatott változók összessége alapján a reflexív impotencia jelensége jellemző a magyar társadalomra, emellett a fiatal felnőttekre jellemzőbb, mint a nem fiatal felnőttekre.¹⁸ A *reflexivitást* „a rendszer lehetővé teszi a politika befolyásolását az állampolgárok számára”¹⁹ és „a rendszer lehetővé teszi az állampolgárok számára a politikába való beleszólást”²⁰ változókkal vizsgálom. Mivel nominális változókról van szó, illetve eleget tesznek a khi-négyzet (χ^2) próba feltételeinek, azon belül is a Cramer-féle asszociációs elemzéssel vizsgálom a fentebb említett változókat.

Érték	Szabadságfok	Szignifikancia
4915,170 ^a	16	< 0,001

1. táblázat: Pspipla*psppsgva khi-négyzet próbája (saját számítás)

	Érték	Szignifikancia
Phi	,997	< 0,001
Cramer V	,498	< 0,001

2. táblázat: Pspipla*psppsgva Cramer-féle asszociáció (saját elemzés)

A két változó között, mind a khi-négyzet, mind a Cramer-féle asszociációs elemzés alapján elutasításra kerültek a nullhipotézisek, miszerint a két változó között nincs asszociáció. A fenti 1. és 2. táblázatban kapott eredmények alapján a két változó között asszociáció áll fenn, így alkalmas lesz számunkra a *reflexivitás* vizsgálatára.

¹⁶ A változó adatbázisban szereplő neve – *vote*.

¹⁷ A változó adatbázisban szereplő neve – *polintr*.

¹⁸ Ez nem zárja ki azt, hogy a nem fiatal felnőttek életkori kategóriájára ne lenne jellemző.

¹⁹ A változó adatbázisban szereplő neve – *pspipla*.

²⁰ A változó adatbázisban szereplő neve – *psppsgva*.

A *politikai impotencia* kérdéskörét szintén két változóval, a legutóbbi választásokon való részvétellel és a politika iránti érdeklődéssel vizsgálom. A két változót hasonlóan az előbbihez, khi-négyzet (χ^2) próbával vizsgálom.

Érték	Szabadágfok	Szignifikancia
2047.903 ^a	6	< 0,001

3. táblázat: Polintr*vote khi-négyzet próbája (saját számítás)

	Érték	Szignifikancia
Phi	,353	< 0,001
Cramer V	,249	< 0,001

4. táblázat: Polintr*vote Cramer-féle asszociáció (saját elemzés)

A fenti 3. és 4. táblázatban feltüntetett eredmények alapján 95% megbízhatóság mellett állíthatjuk, hogy a *polintr* és *vote* változó között közepes erősségű asszociáció áll fenn.

Reflexivitás

A reflexivitás elemzése során először a politika befolyásolhatóságának szubjektív érzetét vizsgálom (*rendszer lehetővé teszi a politika befolyásolását az állampolgárok számára*).²¹ A változót a nyolcadik hullámban (R8 – 2016) kezdték rögzíteni, így a nyolcadik, kilencedik és tizedik hullámból állnak rendelkezésemre adatok. A változó egy ötfokú skálával operál, ahol a kisebb értékek negatívabb véleményt reprezentálnak (1 – egyáltalán nem ért egyet, 5 – teljes mértékben egyetért). Az elemzés során az életkori kategóriákra bontott táblázatokat mutatom be, így a pusztá leíró mutatók alapján is felszínes képet kaphatunk a feltételezett kérdésekről.

²¹ A változó adatbázisban szereplő neve – *psppipla*.

	Átlag (\bar{x})	Átlag S.E.	Elemzés (n)	Alsó határ (95%)	Felső határ (95%)
R8 (2016)	1,99	0,059	220	1,87	2,10
R9 (2018)	1,95	0,060	229	1,83	2,07
R10 (2020)	1,87	0,052	254	1,77	1,97

5. táblázat: Fiatal felnőttek*politika befolyása (saját számítás)

A 5. táblázatból kiolvasható, hogy a nyolcadik hullámban (R8 – 2016) a fiatal felnőttek átlagos válasza 1.99 volt az ötfokú skálán. Ez egy inkább negatív meggyőződésről tanúskodik a fiatal felnőtteknek percepciójáról, a politika befolyásolhatósága és annak lehetőségét tekintve. A kilencedik hullámban (R9 – 2018) hasonló tendenciát tapasztalunk, mint a nyolcadik hullámban. A tizedik hullámban (R10 – 2020) sem tapasztalhatunk lényegi eltérést az előző hullámokhoz képest. Egy negatív megélt szubjektív meggyőződés övezi a befolyás- és lehetőségérzet kérdéskörét a politikában.

	Átlag (\bar{x})	Átlag S.E.	Elemzés (n)	Alsó határ (95%)	Felső határ (95%)
R8 (2016)	1,96	0,023	1345	1,91	2,00
R9 (2018)	1,94	0,024	1402	1,89	1,99
R10 (2020)	1,91	0,022	1557	1,87	1,96

6. táblázat: Nem fiatal felnőttek*politika befolyásolása (saját számítás)

A nem fiatal felnőttek körében hasonlóan a fiatal felnőttekhez képest, negatívan vélekednek az adott kérdéstről. A nyolcadik hullámban (R – 2016) 1,96 volt az átlagmutató, ez 1,94-re csökkent a kilencedik hullámban (R9 – 2018) és végül 1,91 volt a tizedik hullámban (R10 – 2020). Ha összevetjük a két életkori kategória szubjektív megítélését, észrevevesszük, hogy azonosan vélekednek a témával kapcsolatban. Mind a fiatal felnőttek, mind a nem fiatal felnőttek inkább nem, vagy egyáltalán nem érzik úgy, hogy beleszólásuk van, vagy egyáltalán lehetne a politikába.

ESS hullám	Átlagok különbsége	P-érték
R8 (2016)	,029	,645
R9 (2018)	,013	,836
R10 (2020)	-,041	,484

7. táblázat: Politikai befolyásolhatóság*életkori kategóriák; független mintás t-próba (saját számítás)

A függetlenmintás t-próba alapján (7. táblázat) nem áll fenn statisztikailag szignifikáns különbség a két életkori kategória között, ugyanis az ESS hullámok 0,05 feletti p-értéket mutatnak. Az átlagok különbségei sem mutatnak szembetűnő különbségeket, így a vizsgált életkori kategóriák tendenciái együtt mozognak ezen kérdéskörben.

A *reflexivitást* vizsgáló második változó a politikába való beleszólás szubjektív megítélése lesz (*a rendszer lehetővé teszi az állampolgárok számára a politikába való beleszólást*). Hasonlóan az előző változóhoz, itt is a nyolcadik, kilencedik és tizedik hullámból állnak rendelkezésemre adatok, valamint itt is ötfokú skálával operálnak, és a kisebb érték negatívabb véleményről tanúskodik (1 – egyáltalán nem ért egyet, 5 – teljes mértékben egyetért).

	Átlag (\bar{x})	Átlag S.E.	Elemsszám	Alsó határ (95%)	Felső határ (95%)
R8 (2016)	2,05	0,063	219	1,92	2,17
R9 (2018)	2,04	0,062	226	1,92	2,17
R10 (2020)	1,95	0,058	255	1,84	2,07

8. táblázat: Fiatal felnőttek*beleszólás a politikába (saját számítás)

A 8. táblázatban látható a fiatal felnőttek politikába való beleszólással kapcsolatos szubjektív megítélésének mutatói. Nagyon hasonlóan a befolyásolhatóság kérdéskörével, itt is egy inkább negatív irányba hajló tendencia mutatkozik. A nyolcadik hullámban (R8 – 2016) 2,05-os, majd a kilencedik hullámra (R9 – 2018) szinte ugyan olyan 2,04-os átlaggal vélekedtek a fiatal felnőttek. Ezen tendencia a tizedik (R10 – 2020) hullámban csökkent, 1,95-

ra. A következő táblázatban a nem fiatal felnőttek szubjektív megítélését mutatom be a politikába való beleszólás lehetőségével kapcsolatban.

	Átlag (\bar{x})	Átlag S.E.	Elemzés	Alsó határ (95%)	Felső határ (95%)
R8 (2016)	2,01	0,025	1335	1,96	2,06
R9 (2018)	1,99	0,025	1399	1,94	2,04
R10 (2020)	2,03	0,024	1545	1,98	2,07

9. táblázat: Nem fiatal felnőttek*politika befolyásolhatósága (saját számítás)

A 9. táblázat alapján a nem fiatal felnőttek az ESS nyolcadik hullámában (R8 – 2016) átlagosan 2,01-ra értékelték a politikába való beleszólás lehetőségét. Ez a tendencia a kilencedik hullámra (R9 – 2018) 1,99 lett, majd a tizedik hullámban (R10 – 2020) 2,03-ra emelkedett. Az átlagok standard hibája szinte végig ugyan azon értéket mutatja, mindezt 95%-os megbízhatósági szint mellett állítható.

ESS hullám	Átlagok különbsége	P-érték
R8 (2016)	-,034	,602
R9 (2018)	-,054	,426
R10 (2020)	-,074	,239

10. táblázat: Beleszólás a politikába*életkor kategóriák; független mintás t próba (saját számítás)

A politikába való beleszólás szubjektív megítélésének helyzetében sem tapasztalunk statisztikailag szignifikáns különbséget. Az ESS hullámok mindegyikénél nagyobb p-értéket látunk, mint ami szignifikanciát feltételezne, valamint az átlagok különbségei sem tanúskodnak lényegi eltérésről. Hasonlóan az előbb vizsgált változónál itt is az életkori kategóriától elvonatkoztatva egy igencsak negatív közvélemény övezi a politikába való beleszólás lehetőségét. Az életkori kategóriák itt is együtt mozognak. A következő részben a *politikai impotenciának* az elemzésével foglalkozom, ahol úgyszintén két változó lesz szemügyre véve.

Politikai impotencia

A *politikai impotencia* vizsgálatának első változója a választásokon való részvétel lesz. A potens politikai cselekvés legelemibb formája a választásokon való részvétel. Ha közelebbről vizsgáljuk a választásokon való részvételi szándékot, gyorsan szembeütünk, hogy az előbb elemzett reflexivitás kérdésköréhez is szorosan kapcsolódik. Feltételezéseim alapján, aki nem megy ki szavazni, az nem is hisz abban, hogy változtatni (befolyásolni) vagy kifejezni (beleszólni) tudna magát szavazatával. A változó 3 válaszlehetőséggel operál (1 – igen, 2 – nem, 3 – nem szavazhatok).

<i>ESS hullám</i>	<i>Igen</i>	<i>Nem</i>	<i>Nem szavazhatok</i>
<i>R1 (2002)</i>	75,6%	22,1%	2,2%
<i>R2 (2004)</i>	66,9%	29,4%	3,6%
<i>R3 (2006)</i>	68,8%	27,4%	3,8%
<i>R4 (2008)</i>	50,9%	20,3%	28,9%
<i>R5 (2010)</i>	61,1%	35,3%	3,6%
<i>R6 (2012)</i>	49,0%	30,6%	20,4%
<i>R7 (2014)</i>	50,2%	36,3%	13,5%
<i>R8 (2016)</i>	40,9%	37,0%	22,2%
<i>R9 (2018)</i>	51,5%	34,0%	14,5%
<i>R10 (2020)</i>	39,8%	37,5%	22,6%

11. táblázat: Fiatalfelnőttek* választási részvétel; százalékos eloszlás (saját számítás)

A 11. táblázatban a fiatal felnőttek választási részvételének válaszarányai láthatóak százalékokban kimutatva, ESS hullámokra bontva. A táblázatban bemutatott első hullámban (*R1 – 2002*) a lekérdezett fiatal felnőttek háromnegyede (a minta 75,6%) volt szavazni az előző választásokon. A nem szavazók aránya 22,1%, és azok, akik nem szavazhatnak 2,2%-át teszik ki a mintának. A második (*R2 – 2004*) hullámban csökkent a választásokon résztvevők aránya az első hullámhoz képest. Emellett nőtt a nem résztvevők aránya és a nem szavazók aránya is egyaránt. A harmadik hullámban (*R3 – 2006*) szinte a másodikhoz hasonló arányokat tapasztalunk, 1–3%-os eltérésekkel. A negyedik hullámban (*R4 – 2008*) az első hullámhoz képest a minta háromnegyedes

részvételéhez képest 50,9%-ra csökkent a részvételi szándék. Érdekességnek kiemelném a szavazástól megfosztott fiatal felnőttek arányát, az elmúlt hullámokhoz képest itt több mint 20%-os növekedést tapasztalunk. Az ötödik hullámra (R5 – 2010) 10%-kal nőtt a választásokon résztvevő fiatal felnőttek aránya, a nem résztvevők százalékos eloszlása 35,5%, és a nem szavazóképes fiatal felnőttek 3,6%-ra csökkentek az előző 28,9%-ról. A hatodik hullámban (R6 – 2012) 49% szavazott, 30,6% nem, és a szavazóképtelen fiatal felnőttek 20,4%-ot tettek ki. A hetedik hullámban (R7 – 2014) a választásokon résztvevők aránya 50,2% volt, a nem szavazóké 36,3%, a nem szavazóképes fiatal felnőttek aránya 13,5% volt. A nyolcadik hullámban rögzített adatok alapján 40,9% szavazott, 37% nem szavazott és 22,2% nem szavazhatott. A kilencedik hullámban (R9 – 2018) a választáson résztvevők aránya 51,5%, a nem résztvevők aránya 34%, a nem szavazóképes felnőttek aránya 22,6% volt. A tizedik (R10 – 2020), és egyben legfrissebb hullám mutatkozott a legérdekesebbnek. A választásokon való részvétel 39,8%-ra csökkent, a nem szavazók aránya 37,5% növekedett és a nem szavazóképes fiatal felnőttek aránya 22,6%-ra emelkedett. A következő táblázatban a nem fiatal felnőttek választási részvételének százalékos arányai kerülnek bemutatásra.

<i>ESS hullám</i>	<i>Igen</i>	<i>Nem</i>	<i>Nem szavazhatók</i>
<i>R1 (2002)</i>	79,5%	17,8%	2,8%
<i>R2 (2004)</i>	77,0%	20,3%	2,7%
<i>R3 (2006)</i>	75,7%	21,9%	2,5%
<i>R4 (2008)</i>	78,9%	18,0%	3,1%
<i>R5 (2010)</i>	73,0%	24,3%	2,7%
<i>R6 (2012)</i>	71,3%	23,9%	4,9%
<i>R7 (2014)</i>	73,1%	23,2%	3,7%
<i>R8 (2016)</i>	74,7%	21,6%	3,7%
<i>R9 (2018)</i>	72,9%	24,1%	3,0%
<i>R10 (2020)</i>	75,3%	20,5%	4,2%

12. táblázat: Nem fiatal felnőttek*választási részvétel; százalékos eloszlás
(saját számítás)

A 12. táblázatban látható, hogy az első hullámban (R1 – 2002) 79,5% vett részt, 1,8% nem vett részt és a nem szavazóképes nem fiatal felnőttek aránya 2,8% volt. A második hullámban (R2 – 2004) a nem fiatal felnőttek

77%-a szavazott, 20,3% nem szavazott és a szavazóképtelenek aránya ebben a hullámban 2,7% volt. A harmadik hullámban (R3 – 2006) 75,7% arányban szavaztak, 20,3% nem szavazott és 2,5%-os arányban nem szavazhattak. A negyedik hullámban (R4 – 2008) szinte az előző éveket követve, 78,9% részt vett, 18% nem vett részt és 3,1% nem vehetett részt a választásokon. Az ötödik hullámban (R5 – 2010) 73% részt vett, 24,3% nem vett részt és a nem szavazóképesek aránya 2,7% volt. A hatodik hullám (R6 – 2012) sem eredményezett eltérő mutatókat. A választásokon résztvevők aránya 71,3% volt, a nem résztvevőké 23,9% és a szavazóképteleneké 4,9%. A hetedik hullámban (R7 – 2014) 73,1% részt vett, 21,6% nem vett részt és 3,7% nem vehetett részt a választásokon. A nyolcadik hullámban (R8 – 2016) 74,7% részt vett, 24,1% nem vett részt és 3,7% nem vehetett részt. A kilencedik hullámban (R9 – 2018) a mintában szereplő nem fiatal felnőttek 72,9%-a vett részt a legutóbbi választásokon, 24,1% nem vett részt és 3% nem vehetett részt. A tizedik (R10 – 2020) és egyben utolsó hullám alapján a nem fiatal felnőttek 75,3%-a vett részt, 20,5% nem vett részt és 4,2% nem vehetett részt a legutóbbi választásokon. Az mondható el a nem fiatal felnőttek választási hajlandóságáról, hogy 2002 és 2020 között nemigen változott. Nagyjából hasonló eloszlásban vannak jelen a résztvevő, nem résztvevő és nem szavazóképes polgárok a fiatal felnőttekkel ellentétben, ahol az idő előrehaladtával egy sokkal passzívabb választási hajlam mutatkozik. Ezen jelenséget a 9. táblázat erősíti meg.

<i>ESS hullám</i>	<i>Átlagok különbsége</i>	<i>P érték</i>
<i>R1 (2002)</i>	,044	,026
<i>R2 (2004)</i>	,096	,003
<i>R3 (2006)</i>	,061	,058
<i>R4 (2008)</i>	,100	,003
<i>R5 (2010)</i>	,117	< 0,001
<i>R6 (2012)</i>	,134	< 0,001
<i>R7 (2014)</i>	,179	< 0,001
<i>R8 (2016)</i>	,251	< 0,001
<i>R9 (2018)</i>	,149	< 0,001
<i>R10 (2020)</i>	,271	< 0,001

13. táblázat: Választási részvétel*életkor kategóriák; független mintás t-próba (saját számítás)

A 13. táblázatban bemutatott átlagok különbségei és p-értékek alapján kijelenthető, hogy szignifikáns különbség áll fenn a fiatal felnőttek és nem fiatal felnőttek választási részvételét tekintve. Ha megnézzük az átlagok különbségeit, az idő előrehaladtával egyre nagyobb eltérést mutatnak. Eddig azt tudtuk meg, hogy a fiatal felnőttek és nem fiatal felnőttek nagyjából azonosan ítélik meg saját képességüket a politika befolyásolhatóságát és abba való beleszólást. Mindkét életkori kategória összességében negatív álláspontot foglalt el a *reflexivitas* témakörében. Továbbá, kiderült, hogy a nem fiatal felnőttek hajlandóbbak a választásokon való részvételre, mint a fiatal felnőttek. Itt statisztikailag szignifikáns különbség állt fenn.

A politikai impotencia kérdéskörén belül vizsgált második változó a politika iránti érdeklődés.²² Hasonlóképpen az előző változók bemutatásánál, itt is a fiatal felnőttek és nem fiatal felnőttek mutatóit vizsgálom elsőként. Ezt követően rátérek a függetlenmintás t-próbára ahol részletesebben beszélek a két életkori kategória különbségeiről.

ESS hullám	Nagyon érdekel	Érdekel	Inkább nem érdekel	Egyáltalán nem érdekel
R1 (2002)	5,8%	33,2%	44,4%	16,6%
R2 (2004)	3,2%	21,6%	40,8%	34,4%
R3 (2006)	4,8%	26,4%	39,9%	28,8%
R4 (2008)	3,4%	21,6%	47,4%	27,5%
R5 (2010)	5,8%	17,0%	43,8%	33,3%
R6 (2012)	3,4%	10,7%	39,0%	46,9%
R7 (2014)	1,6%	12,1%	34,4%	51,8%
R8 (2016)	2,6%	15,1%	35,3%	47,0%
R9 (2018)	0,9%	15,0%	38,9%	45,3%
R10 (2020)	1,5%	9,5%	37,9%	51,1%

14. táblázat: Politika iránti érdeklődés*fiatal felnőttek (saját számítás)

A 14. táblázatban a fiatal felnőttek politika iránti érdeklődése látható. Fontos kiemelni, a táblázat bal oldalán látható „*inkább nem*” és „*egyáltalán nem*” válaszlehetőségeknek ugrásszerű emelkedését. A magyarázatban erre a két vá-

²² A változó adatbázisban szereplő neve – *polintr*.

laszlehetőségre fókuszálok, és ezeken keresztül igyekszem bemutatni. Az első hullámban (R1 – 2002) az inkább nem érdeklődők aránya 44,4%-ot mutat, ezzel ide tömörül a minta majdnem fele. Az egyáltalán nem érdeklődők aránya 2002-ben 16,6% volt. A második hullámban (R2 – 2004) ugyan az inkább nem érdeklődők aránya 40,8%-ra csökkent, az egyáltalán nem érdeklődők 34,4%-ra növekedtek. A harmadik hullámban (R3 – 2006) inkább az érdeklődők arányai növekedtek, bár továbbra is 39,9% inkább nem és 28,8% egyáltalán nem érdekelt került rögzítésre. A negyedik hullámban (R4 – 2008) ismét növekvő tendenciát tapasztalunk az inkább nem érdekeltek körében, 47,4%-a a mintának ide sorolható az adott évben. Ugyanezen évben rögzített egyáltalán nem érdeklődők aránya 25,7% volt. Az ötödik hullámban (R5 – 2010) az inkább nem érdeklődők aránya 43,8%, az egyáltalán nem érdeklődők aránya pedig 33,3%-ra növekedett. A hatodik hullámra (R6 – 2012) egy erőteljes apátia olvasható ki az adatokból. Az inkább nem érdeklődők aránya 39%, még az egyáltalán nem érdeklődők a minta 46,9%-át teszik ki. A hetedik hullám (R7 – 2014) követi az előző éveket, és még erőteljesebben láthatjuk az érdektelenség irányába való csoportosulást. Az inkább nem érdeklődők aránya ugyan csökkent 34,4%-ra, ellenben az egyáltalán nem érdeklődők 51,8%-ra emelkedtek. A nyolcadik hullámban (R8 – 2016) az inkább nem érdeklődők aránya 35,3% volt, az egyáltalán nem érdeklődők pedig a minta 47%-át tették ki. A kilencedik hullámban (R9 – 2018) a minta 38,9%-a nyilatkozott úgy, hogy inkább nem érdeklő a politika. Az egyáltalán nem érdekeltek pedig 45,3%-ot tettek ki ugyanazon évben. A tizedik és egyben utolsó hullámban (R10 – 2020) az inkább nem érdeklődők aránya 37,9% volt, még az egyáltalán nem érdekeltek a minta több mint felét, 51,1%-ot tettek ki. Az elemzés során látható érdektelenség, az idő előrehaladtával egyre erőteljesebbé vált. Hasonló tendencia tapasztalható a nem fiatal felnőttek körében is, ám annak intenzitása eltérő.

A 15. táblázatban a nem fiatal felnőttek politika iránti érdeklődését mutatom be. A táblázatot nem kívánom részletesen bemutatni, ellenben szeretném kiemelni, hogy ezen életkori kategóriára inkább jellemző a középső értékek köré koncentrálódó válaszok. Ha végignézzük az összes hullámot, az ötödik hullámig (R5 – 2010) szinte ugyanolyan eloszlásban követték egymást a válaszarányok. A hatodik hullámtól (R6 – 2012) a tizedik hullámig (R10 – 2020), ez a folyamatosság alábbhagy, és egy enyhe érdektelenség övezi inkább a nem fiatal felnőtt polgárokat.

ESS hullám	Nagyon érdekel	Érdekel	inkább nem érdekel	Egyáltalán nem érdekel
R1 (2002)	8,8%	38,7%	35,2%	17,3%
R2 (2004)	8,0%	31,9%	37,5%	22,6%
R3 (2006)	10,4%	32,7%	34,5%	22,5%
R4 (2008)	9,7%	30,1%	35,5%	24,7%
R5 (2010)	7,9%	33,9%	35,4%	22,7%
R6 (2012)	4,1%	25,0%	37,6%	33,4%
R7 (2014)	4,2%	26,1%	37,2%	32,5%
R8 (2016)	5,8%	28,6%	36,9%	28,7%
R9 (2018)	4,6%	22,5%	44,0%	28,9%
R10 (2020)	3,9%	23,6%	46,2%	26,3%

15. táblázat: Politika iránti érdeklődés*nem fiatal felnőttek (saját számítás)

Az elkövetkező táblázatban a független mintás t-próba eredményeit mutatom be, ahol a két életkori kategória kerül összehasonlításra a vizsgált változó keretei között. A 16. táblázat alapján, 95% megbízhatósági szint mellett állítható, hogy a fiatal felnőttek és nem fiatal felnőttek politika iránti érdekeltsége között statisztikailag szignifikáns különbség áll fenn. A p-értékek az első hullámot leszámítva minden lekérdezés alatt szignifikáns értéket mutat. Az átlagok különbségei alapján az is kijelenthető, hogy az idő előrehaladtával a fiatal felnőttek sokkal érdektelenebb attitűdöt képviselnek, mint a nem fiatal felnőttek.

ESS hullám	Átlagos különbsége	P-érték
R1 (2002)	,109	,034
R2 (2004)	,317	< 0,001
R3 (2006)	,237	< 0,001
R4 (2008)	,237	< 0,001
R5 (2010)	,317	< 0,001
R6 (2012)	,292	< 0,001
R7 (2014)	,384	< 0,001
R8 (2016)	,382	< 0,001
R9 (2018)	,315	< 0,001
R10 (2020)	,438	< 0,001

16. táblázat: Politika iránti érdekeltség*életkori kategóriák; független mintás t próba (saját számítás)

Konklúzió

A fenti elemzések alapján statisztikailag ugyan kiolvasható a különbség fiatal felnőttek és nem fiatal felnőttek között a reflexív impotencia területén, ellenben a most következő részében dolgozatomnak egy sokkal specifikusabb értelmezését kívánom bemutatni. Dolgozatomnak ezen részében vizuálisan is elemzésre kerülnek a fenti adatok, a pirossal jelölt egyenes²³ a nem fiatal felnőtteket reprezentálja, a zölddel jelölt²⁴ a fiatal felnőttek életkori kategóriáját jelöli. Elsőként a *reflexivitás* körében elemzett két változót, a szubjektive megélt érzetet taglalom, majd a politikai impotencia fejezetében bemutatott változók vizualizált elemzésére is kitérek. A reflexivitás témakörében a két változót a lekérdezett hullámok mennyisége végett együtt kezeltem, a politikai impotenciával szemben, ahol külön-külön mutatom be a változókat.

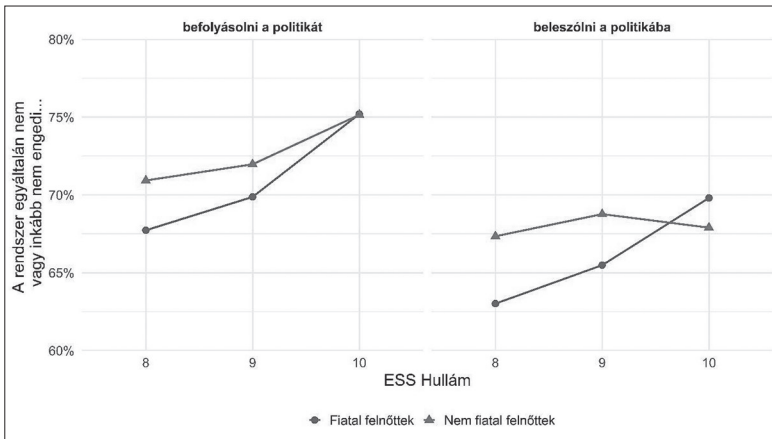

1. ábra: A reflexivitás kategória elemzésének diagrammja (saját számítás)

Az Y tengelyen a minta százalékaránya látható, amely ebben az esetben 60-80%-os spektrumot fed le. Az X tengelyen az ESS hullámok láthatóak.

²³ Háromszögekkel jelölt.

²⁴ Pontokkal jelölt.

Ahogy fentebb említettem, a háromszögekkel jelölt egyenes reprezentálja a nem fiatal felnőtteket, akik közül a nyolcadik hullámban (R8 – 2016), a minta kicsivel több mint 70% nyilatkozott úgy, hogy a politikai rendszer inkább nem vagy egyáltalán nem engedi befolyásolni a politikát. Ez a fiatal felnőttek perspektívájából 67,5% körüli becsülhető. Ez a tendencia kicsivel emelkedett a kilencedik hullámra (R9 – 2018), a nem fiatal felnőttek megközelítőleg 72,5% nyilatkozott úgy, a fiatal felnőttek esetében ezen arányszám 70%-ra tehető. A tizedik hullámra (R10 – 2020) a nem fiatal felnőttek 75%-a élte meg negatívan a politikába való befolyásolhatóság lehetőségét, ez a fiatal felnőttek esetében azonos értéket mutatott. A politikába való beleszólás tekintetében a nyolcadik hullámban (R8 – 2016) a nem fiatal felnőttek kb. 67,5% nyilatkozott inkább nem vagy egyáltalán nemmel, még a fiatal felnőttek kevesebb mint 65% tartozott ide 2016-ban. A kilencedik hullámra (R9 – 2018) mindkét életkori kategóriánál növekvő tendencia tapasztalható, és végül a tizedik hullámban (R10 – 2020) történik egy érdekes fordulat. Az utolsó hullámban a fiatal felnőttek megtartják korábbi értékeiket, sőt tovább emelkedik azon személyek aránya akik inkább szkeptikusak a politikába való beleszólás terén. A nem fiatal felnőttek között viszont egy stagnáló tendencia jelenik meg, ahol a 2020-as mutatók szinte a 2016-os eredményekre állnak vissza.

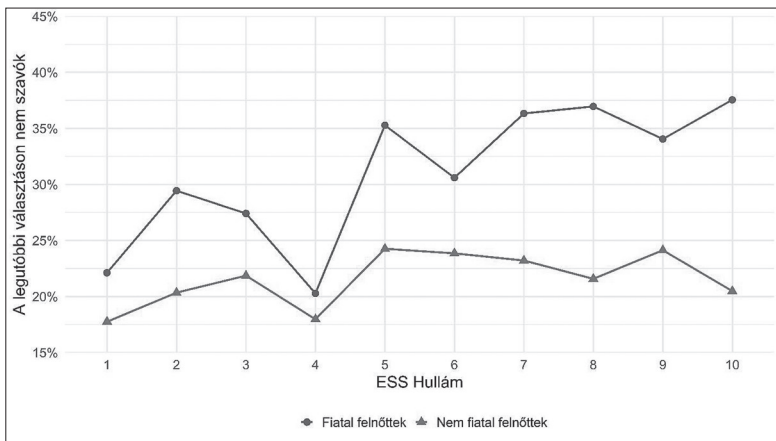

2. ábra: A választásokon nem szavazó fiatal felnőttek és nem fiatal felnőttek aránya %-ban kimutatva (saját számítás)

A politikai impotencia kérdéskörében elsőként a választásokon való részvétel vizsgálata volt célom. Itt is sokkal inkább volt észrevehető a nem résztvevők arányszáma és annak különbségei a robosztus mutatók alapján, fiatal felnőttek és nem fiatal felnőttek között. A 2. ábrán a választásokon nem résztvevők arányai láthatóak az ESS minden hullámában. Az ábráról tisztán leolvasható, hogy a fiatal felnőttek sokkal nagyobb valószínűséggel nem vesznek részt választásokon a nem fiatal felnőttekkel szemben. Ha részletesebben vizsgáljuk az ábrát, a harmadik (R3 – 2006) és negyedik (R4 – 2008) hullámban észrevehetünk egy erőteljesebb választási részvételt mindkét életkori kategóriánál. Ez feltételezhetően a belpolitikai viszályoknak és globális gazdasági világválságnak eredménye lehet. Az ötödik hullámban (R5 – 2010) a két életkori kategória együtt mozgott, ellenben a hatodik és ezutáni hullámokban a nem fiatal felnőttek mutatói stagnálni kezdtek, még a fiatal felnőttek mutatói egyre csak nőttek. Elmondható, hogy a választásokon nem szavazó magyar fiatal felnőttek és nem fiatal felnőttek azonos tendenciákat követnek egészen a hatodik hullámig (R6 – 2012), miután politikailag impotensebb szerepet vettek fel a fiatal felnőttek a nem fiatal felnőttekkel szemben.

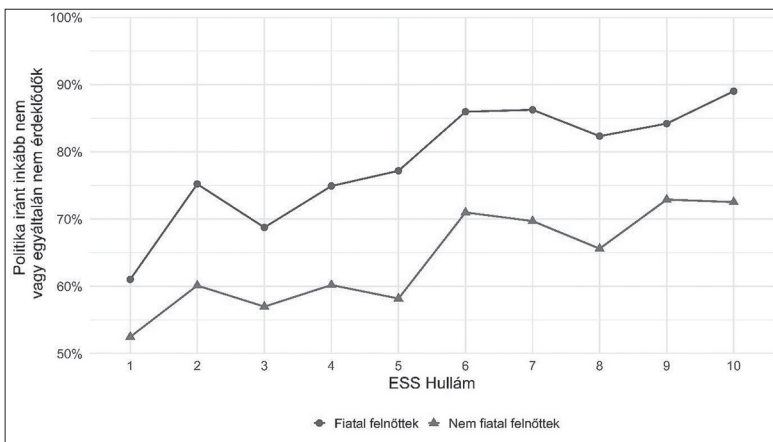

3. ábra: A politika iránt inkább nem vagy egyáltalán nem érdeklődők aránya %-ban mérve (saját számítás)

A 3. ábrán látható a *politikai impotencia* kérdéskörében vizsgált második változó részletesebb elemzése. Az ábráról leolvasható, hogy a két életkori kategória között nem volt átfedés az évek során, olykor-olykor egészen távol álltak egymástól a politikai érdeklődés terén. Ahogyan az előző változónál, itt is észrevehető azon tendencia, melyet a harmadik (R3 – 2006) és negyedik (R4 – 2008) hullám kimutatott a választási részvétellel kapcsolatban. Ezt követően az intenzív érdektelenség tovább növekedik a két életkori kategórián belül egészen a kilencedik hullámig (R9 – 2018), ahol a nem fiatal felnőttek stagnálni kezdenek. A fiatal felnőttek politika iránti érdektelensége ismét a politikai impotencia jeleit reprezentálja.

Ha az összképet vizsgáljuk, a reflexivitás tekintetében mindkét életkori kategória artikulálja a politikailag kiszolgáltatott helyzetét, így a reflexivitás tekintetében feltételezésem igaznak bizonyult. Igaz, nincsenek statisztikailag szignifikáns különbségek a két életkori kategória között, de egy határozottan negatív álláspontot képviselnek a szubjektíve megélt politikai befolyás és beleszólás területén. A politikai impotencia perspektívájából mindkét változónál tapasztaltunk statisztikailag szignifikáns különbséget. Hipotéziseim igaznak bizonyultak. A fiatal felnőttekre sokkal inkább jellemzőbb a reflexív impotencia jelensége, mint a nem fiatal felnőttekre.

Rövidítések

ALMOND ET AL. 2006	ALMOND, Gabriel A. – POWELL, G. Bingham, Jr. – STRØM, Kaare – DALTON, Russel J.: Összehasonlító politológia. Bp., 2006.
BOGNÁR–SZABÓ 2017	BOGNÁR Adrienn – SZABÓ Andrea: Politikai szocializációs modellek Magyarországon, 1990–2016. In: Csenedesek vagy lázadók?: A hallgatók politikai orientációi Magyarországon (2011–2015). Szerk. SZABÓ Andrea – OROSS Dániel. Szeged – Bp., 2017. 16–36.
FISHER 2020	FISHER, Mark: Kapitalista Realizmus – Nincs alternatíva? Bp., 2020.
KITANOVA 2020	KITANOVA, Magdelina: Youth political participation in the EU: evidence from a cross-national analysis, <i>Journal of Youth Studies</i> . <i>Journal of Youth Studies</i> 23. (2020:7) 819–836.

- SZABÓ ET AL. 2021 SZABÓ Andrea – OROSS Dániel – PAPHÁZI Viktor – POKORNYI Zsanett – SEBESTYÉN Annamária: A magyar társadalom politikai értékei, identitásmintázatai 2020.: A magyar társadalom politikai percepciója, értékrendszere, politikai gondolkodásmódja és részvétele 2020 decemberében. Bp., 2021.
- SZABÓ–FALUS 2000 SZABÓ Ildikó, – FALUS Katalin: Politikai szocializáció közép-európai módra – A magyar sajátosságok. Magyar Pedagógia 100. (2000:4) 383–400.
- VARGA 1997 VARGA Tamás: A politikai kultúra fogalma és értelmezései a magyar politikatudományban. Politikatudományi Szemle 6. (1997:3) 133–168.

MARKÓ ESZTER

Pécs rejtőzködő „bádoggvárosa”

Narratívák a lakhatási szegénységről

“The hidden shantytown of Pécs”: Narratives of housing poverty

Until now, Hungarian cultural anthropological research has paid little attention to the issue of housing poverty, including arbitrary housing. The topic appeared in the mainstream of other social sciences, primarily by mentioning the problems of social and housing policy, social interventions, and sustainability. This paper examines the discursive representations of arbitrary apartment reservation in Pécs, interpreting internal and external aspects, on the one hand, through historical and contemporary texts and events, interpreting the life, scope for action, and framed image of the apartment occupants within the framework of two sub-investigations. One is a historical press research, which reviews the corpus of one of the largest county dailies from the point of view of apartment reservation, the other is a contemporary case study, which examines an actual case related to arbitrary apartment reservation, which has been at the center of the urban discourse for a decade. Paper gives examples of the relationship systems and their evolution between the ways of speaking and the interpretations by the researcher. My paper also examines an environment in a difficult social situation and its representations, as well as to interpret it in the local context given by the city.

Keywords: housing poverty, arbitrary housing, media representation, urban anthropology

Bevezetés

„A lakásfoglalásra kényszerülő családok mindent megtesznek azért, hogy szerződéssel nem igazolható lakhatásukat megfelelőnek tartsa a gyermek védelembe- és elvételére jogosult gyámhatóság.”¹

„Ez itt tiszta Chicago – ezt mondta még februárban az a fiatal anyuka, aki a kukák körüli patkányok, a házban futkosó csótányok, drogosok, bűnözők és önkényes lakásfoglalók miatt szeretne elköltözni a Lánc utcából.”²

„Akárhogyan közelítjük, a két oldal biztos szereplő. Egy réteg, amely fütyül a jogra, a törvényre, a tulajdonra, ha meglát egy elhagyott lakást. Egy másik oldal, amely üresen tart több száz lakást.”³

A mai és archív pécsi sajtóorgánumokban két egymással ellentétes irányú diskurzust láttam kibontakozni a lakhatási szegénységgel, illetőleg a pécsi önkényes lakásfoglalók életkörülményeivel kapcsolatban. Felkeltette az érdeklődésemet, hogy vajon csupán a média által meghatározott megnyilvánulásokról lehet-e szó, vagy sokkal inkább, a jelenség túlmutat a médián, és tágabb társadalmi, politikai összefüggéseket is visszatükröz. A probléma időszakosan intenzíven jelen van a sajtóban, az utóbbi tíz-tizenöt évben az így elhíresült Lánc utcai önkormányzati lakástömbbel kapcsolatban.

Jelen írás az OTDK dolgozat kivonata, és egyben bővítése is, hiszen a dolgozat leadása óta bővült kutatási anyagom. Kérdéseim a következők: hogyan élnek Pécsen az önkényes lakásfoglalók, mi miatt kerültek ilyen élethelyzetbe, milyen adaptációs stratégiáikat dolgoztak ki: próbálnak-e / milyen módokon próbálnak változást elérni – sodródni, ellenállni, esetleg reziliensen viselkedni? Milyen prekonceptiók és narratívák uralják a velük kapcsolatos közbeszédet? Visszahatnak-e ezek élethelyzetükre, problémáikra, stratégiáikra, és ha igen, milyen módon? Mennyire etnicizált Pé-

¹ MÉRCE 2021.

² BAMA 2021.

³ DUNÁNTÚLI NAPLÓ 2000a.

csen az önkényes lakásfoglalás kérdése a kapcsolódó hatalmi diskurzusokban és közéleti narratívákban?

Először röviden ismertetem a pécsi önkormányzati lakhatás helyzetét, majd bemutatom a használt módszertant. Ezután felvázolom, hogy kik alakítják Pécsen ezt a diskurzust. A két fő fejezetben két külön perspektívát hozok: elsőként áttekintem egy baranyai napilap lakásfoglalással kapcsolatos híreit a történeti forráselemzés módszerével, majd egy esettanulmány keretében az elhíresült pécsi Lánc utcai önkormányzati lakástömről szóló, lakásfoglalással kapcsolatos diskurzus vizsgálatára kerül sor. Az első résztema és a pécsi lakhatási helyzet történetének áttekintése egy történeti perspektívát ad a kutatásomnak. A második pedig a lakásfoglalókról alkotott, mindig helyhez és eseményhez kötött diskurzusok jellegére vonatkozó elemzés. Az utolsó fejezetben a lakásfoglalók saját magukról szóló beszédmódjairól lesz szó.⁴

A pécsi önkormányzati lakhatás helyzete

A város lakosságának közel 10 százaléka él önkormányzati bérleményben, akik általában az alacsonyabb jövedelmű társadalmi rétegekbe tartoznak.⁵ Az önkormányzati bérlakások mintegy 2,2 százalékában élnek önkényesek.⁶ Általában szociálisan rászorultak lennének önkormányzati bérlakásra, de gyakran feltételek hiányában nem adhatnak be lakáskérelmet.⁷ Sok lakásfoglalónak van érvényes, de több éves lakáskérelme, és úgy dönt (akár vannak, akár nincsenek lakásjogi ismeretei), hogy nem tud tovább várni, a saját kezébe veszi a sorsát.

Az önkényes lakásfoglalók többsége olyan lakásokat foglal el, amelyekbe az állapotuk miatt már senki sem költözne be.⁸ Az önkormányzat egyetlen

⁴ Köszönöm szépen a kutatás minden szakaszában nyújtott támogatást és szakmai segítséget konzulensemnek, dr. Balatonyi Juditnak, és a tanszékem és szakkollégiumom összes oktatójának, aki valamilyen módon hozzá tett a dolgozathoz. Továbbá köszönöm szépen azoknak a civileknek, akik kapcsolatrendszerükkel és tapasztalataikkal bővítették és bővítik a kutatási anyagot.

⁵ PMJV LAKÁSGAZDÁLKODÁSI KONCEPCIÓ 2022. 115.

⁶ PMJV LAKÁSGAZDÁLKODÁSI KONCEPCIÓ 2022. 117.

⁷ BARICZ 2002. 40.

⁸ PMJV LAKÁSGAZDÁLKODÁSI KONCEPCIÓ 2022. 117.

szankciója a lakásbérlet felmondása, ezzel azonban ritkán él a hosszadalmas ügymenet és a kétséges kimenetel miatt.⁹

Módszertan, tudományos kontextus

Az önkényes lakásfoglalásnak nincs koherens hazai tudományos definíciója. Általánosan fogalmazva, az önkényes lakásfoglalók olyan személyek, akik szociális vagy más okokból szerződés vagy megegyezés nélkül beköltöznek egy üresen álló ingatlanba.¹⁰

Mivel a hazai kulturális antropológia ezidáig nem foglalkozott expliciten az önkényes lakásfoglalás témakörével, csak a squatok témájában születtek írások, a szakirodalmi kontextus megteremtéséhez interdiszciplináris hozzáállást követek.¹¹ Mindezzel együtt a kulturális antropológia spektrumán próbálom ezt az interdiszciplinaritást szervesíteni ebben a dolgozatban és a kutatásban. Az antropológia egy alulnézeti narratívát ütköztet a jelenséget befolyásoló környezeti tényezőkkel, bürokráciával, struktúrákkal. Az interdiszciplinaritás pedig abban segít, hogy ezt az alulnézetet a szükséges kontextussal alá tudjuk támasztani, ebbe lehessen belecsatornázni az empirikus és szövegalapú etnográfát.

Az egyik megközelítés a történeti forráselemzés módszertana, melynek segítségével egy forráskorpuszon követem végig a jelenig nyolcvan év lapszámaiban a lakásfoglalással kapcsolatos híreket. A másik az a szociolingvisztikai állítás, mely szerint a nyelv, különösen a közbeszéd olyan társadalmi praxis, amely nemcsak tükrözi, de befolyásolja is a társadalmi valóságot.¹² Ebből a szempontból azt vizsgálom hogy milyen kép rajzolódik a közbeszédben a lakásfoglalókról, és ez mennyiben és milyen módon befolyásolja sorsuk

⁹ PMJV LAKÁSGAZDÁLKODÁSI KONCEPCIÓ 2022. 80.

¹⁰ A jelenség megragadására két fontosabb jogi kategória létezik, melyek különböző mozgásteret, más stratégiákat biztosítanak a lakásfoglalóknak, ennek a dolgozatnak a kereteibe viszont nem fér ki ennek kifejtése. Az egyik az önkényes lakásfoglaló, a másik a jogcím nélküli bérlő.

¹¹ Ebben az írásban a szakirodalmi kontextus töredékét használtam fel a rendelkezésre álló keretek miatt.

¹² MESSING 2003.

alakulását, illetve ők próbálják-e ezt tudatosan alakítani. A harmadik megközelítés pedig a diskurzuselemzés. Ennek eszközkészletével a különböző cselekvők, szereplők narratíváit különítem el, és azt vizsgálom, hogy milyen terminusokkal, nyelvtani eszközökkel élnek annak érdekében, hogy tudatosan vagy önkéntelenül egyfajta reprezentációt alkossanak a lakásfoglalókról.

A Dunántúli Napló számait,¹³ városi és megyei online portálok¹⁴ írásait, országos hírportálokat, önkormányzati és egyéb intézményi dokumentumokat, a közösségi média hozzászólásfolyamait néztem át szisztematikusan. Az online diskurzusban körülbelül negyven cikket, harminchét Facebook-posztot, valamint az alattuk lévő többszáz hozzászólást gyűjtöttem ki. Ezek mind a pécsi lakhatási helyzethez köthetőek, ezeken felül országos és nemzetközi sajtót és szakirodalmat is figyeltem. A már elkészült interjúk anyagát is felhasználtam, de az OTDK dolgozat és ez az írás a szövegvizsgálásra fókuszál.

A diskurzusok szereplői

A forrásgyűjtés során igyekeztem elkülöníteni azokat a beszélőket / szereplőket, akik narratívákat termelnek az önkényes lakásfoglalásról valamilyen módon. Ezek a beszélők nem feltétlenül alkotnak közösségeket, viszont többé-kevésbé azonos nézőpontjuk, tapasztalataik és törekvéseik miatt érdemes végigvenni, ki milyen motiváció által hajtva beszél a lakásfoglalásról, és ez milyen interakciókat szül. Mivel a narratívák termelése a már említett kiindulópont szerint nem csak reflektál a történésekre, hanem konstruálja is azokat, az egy nézőpont mögé sorolható személyekre, csoportokra cselekvőkként vagy szereplőkként utalok. Az egyes szereplők cselekvőképességének és a történésekben való involváltságának mértéke változó. A dolgozatban ezeket részletesen tárgyaltam, de ennek az írásnak a keretei között erre nincsen lehetőség. Ezek a szereplők: 1. önkényes lakásfoglalók 2. önkényes lakásfoglalók közvetlen környezetében élő jogszerű bérlők 3. jogszerűtlen

¹³ 2016-ig szisztematikusan minden számot átnéztem, 2016–2023-ig pedig számos releváns írást, de nem az összeset, itt a hangsúly az online diskurzusra került.

¹⁴ BAMA, PécsMa, SzabadPécs, Pécsi Újság, PécsAktuál stb.

bérlők 4. mindenkori önkormányzat 5. lakhatással foglalkozó civilek és civil szervezetek 6. sajtó 7. helyi közvélemény / közbeszéd.

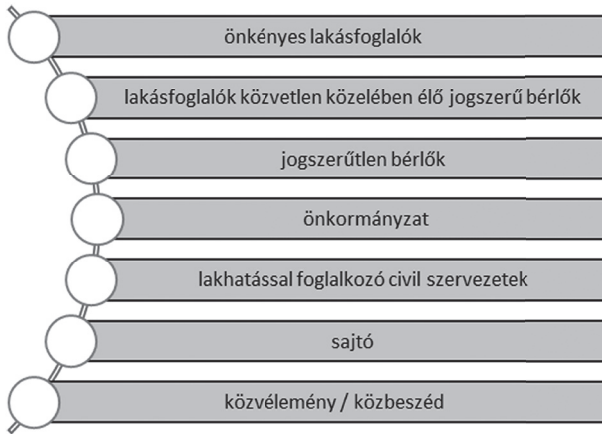

1. ábra: A diskurzusok szereplői. Saját ábra.

„Kit védjük a humanitás jegyében?”

Sajtódiskurzus a 20. sz. közepétől napjainkig

A történeti sajtókutatásra a Dunántúli Napló napilapot választottam, mely viszonylag régi múltja és nagy korpusza miatt alkalmas kiindulópontnak tűnt a helyi lakhatási problémák és a róluk szóló beszéd áttekintő vizsgálatára.

A kutatást főleg a Hungaricana¹⁵ és az Arcanum¹⁶ felületeken végeztem, ahol elérhetőek a digitalizált lapszámok, összesen 1944-től 2016-ig 73 teljes évfolyam. Az 1944-től napjainkig tartó periódusban határoztam meg a kutatás időkeretét. Az utóbbi hét év lapszámait nem tekintettem még át szisztematikusan, de már ebből az időszakból is sok összegyűjtött anyagom van. Ezeket inkább a második főfejezetben tudom érvényesíteni.

¹⁵ Forrás: https://library.hungaricana.hu/hu/collection/helyi_lapok_baranyamegye_dunantuli_naplo/ (2023.03.19.)

¹⁶ Forrás: <https://adt.arcanum.com/hu/collection/DunantuliNaplo/> (2023.03.19.)

A keresőszavaim a lakásfoglalás és a lakásfoglaló voltak. Kérdéseim a következők: milyen típusú írások jelennek meg a lakásfoglalásról; milyen kontextusban olvasni lakásfoglalókról, milyen beszédmódokon beszél róluk az újság; milyen példákat találok arra, hogy hogyan van hatással az eseményekre a sajtó mint médium?

Az 1944-től 2016-ig megjelent 73 évfolyamban 263 találatot kapunk a lakásfoglaló szóra. A lakásfoglalás szó 50-szer kerül elő ebben az időszakban.

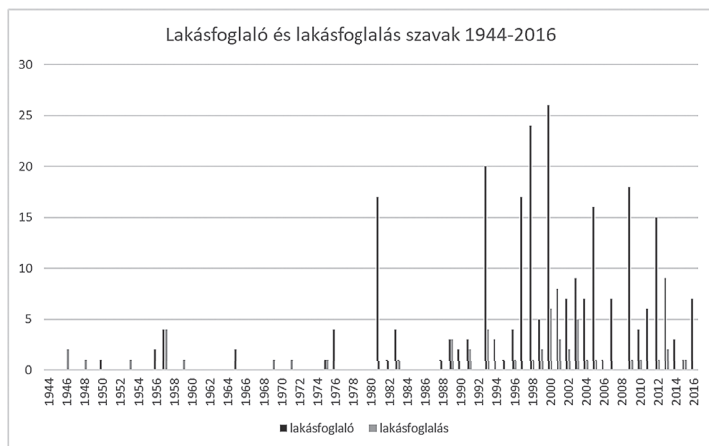

2. ábra: Lakásfoglaló és lakásfoglalás szavak említése a Dunántúli Napló számaiban 1944–2016. Sajat ábra.

Ezt 2004-től 2016-ig (eddig) kiegészítettem a Lánca utca keresőszóval, mivel az elmondások szerint körülbelül az elmúlt tíz-tizenöt évben került a figyelem középpontjába a Lánca utcai önkormányzati bérlakástömb, mint egy lakásfoglalási gócpont, erről részletesebben a második fejezetben lesz szó.

Az így kapott szövegkorpuszon mutatom be, milyen terminusokkal, toposzokkal, nyelvtani eszközökkel termelődnek a lakásfoglalók reprezentációi a napilapban.¹⁷

¹⁷ Megjegyzés: az általam átnézett korpusz csak egy része az időintervallumban alkotott diskurzusnak, illetve a sajtóorgánumok mögött álló vállalati-politikai erők hatásáról is tudomást kell venni egy ilyen vizsgálatnál.

A cikkek általában a városi lakhatási politikát érintő híreket tárgyalják, de gyakran jelenik meg írás konkrét lakásokkal, területekkel, kilakoltatással kapcsolatban. A cikkekből képet kaphatunk a háború és 1956 utáni, a szocialista, rendszerváltás előtti és utáni lakáspolitikára (és egyáltalán, az önkormányzati szintű politika) szerkezetéről.

A lakáshiány a 40-es évektől napjainkig minden lakásfoglalással kapcsolatos ügyről megjelent hír része.¹⁸ Az önkényesekkel szembeni szigorú, példát statuáló intézkedések a nyolcvanas évek végén kezdődtek, és a kilencvenes évek elejétől az önkormányzatok egyre határozottabban lépnek fel ellenük.¹⁹

Kiolvasható a korpuszból, hogy különlegesebb történések után mindig nagyobb a társadalmi mozgás, azaz megnő a lakásfoglalók száma. Így például 1957-ben arról olvashatunk, hogy az 1956-ban üresen maradt lakásokat lakásfoglalók lakják be.²⁰ De ha a városban bontás miatt lezárnak egy épületet, akkor az is ugyanezt vonja maga után.

1993-ban arról írnak, hogy a lakásfoglalások száma a rendszerváltás óta megduplázódott a városban.²¹ Ugyanebben az évben nagyobb szabású akcióba kezd az önkormányzat a lakásfoglalók ellen – ez innentől pár évente ismétlődő tendencia.²² Egyes önkormányzati ciklusokban hangsúlyosabban előtérben volt a lakhatás témája, ezt már csak a cikkek eloszlásából is sejteni lehet. Ez nem azt jelenti, hogy csak időnként van jelen a lakásfoglalás Pécsen, hanem hogy leginkább botrányok, konfliktusok esetén kerül ez bele a hétköznapi diskurzusba.

A régió más településeinek lakásfoglalással kapcsolatos híreivel is találkozunk a lap hasábjain. Országos szinten például a székesfehérvári Rádió utcai romák ügye jelenik meg a 90-es években. Egy ebben az időben született pécsi cikk tanulsága szerint a Rádió utcai ügyének országos visszhangja hatással volt itteni lakásfoglalók ügyének rendezésére is: három család télvíz idején több faktor egybenállása miatt érvényes lakáshasználati jog birtokosaként költözhetett be egy-egy istvánaknai lakásba.²³

¹⁸ DUNÁNTÚLI NAPLÓ 1950.

¹⁹ BARICZ 2022. 39.

²⁰ DUNÁNTÚLI NAPLÓ 1956, 1957.

²¹ DUNÁNTÚLI NAPLÓ 1993a.

²² DUNÁNTÚLI NAPLÓ 1993b.

²³ DUNÁNTÚLI NAPLÓ 1998a.

Sokszor a lakásfoglalók, akikről hetekig, hónapokig folyik a diskurzus, hamarabb értesülnek fejleményekről a sajtóból, mint a hatóságoktól vagy az önkormányzattól. Ha a sajtóból úgy értesülnek, hogy kilakoltatás fenyegeti őket, van, hogy még azelőtt továbbállnak egy másik épületbe, hogy a hatóságok felvennék velük a kapcsolatot, vagy hivatalos értesítést kapnának. Ez a macska – egér jelenség példázza, hogy a lakásfoglalás „rejtőzködő” attitűdje révén mennyire könnyen el tud odázódni a lakásfoglalás tettenérése, vagy az egész jelenség hatékony kezelése. Vannak olyanok is, akik a sajtóban belengetett kilakoltatás hírére összedobozolva várják a végrehajtott hatóságot. Ők egy nyílt, a hatóságokkal együttműködő stratégiát választanak, és ettől várnak előrelépést ügyükben. A legális tett felvállalása sem garancia erre, de ez egy olyan stratégia, amit sokan szoktak választani.

2000-ben az országos politikai diskurzus része, hogy hogyan lehetne a bírói jogot kikerülve hatékonyan szankcionálni az önkényes lakásfoglalást. Pécsen egy felmérés után az érintett családokkal egyenként átmeneti lakás-használati szerződést kötnek. Ezzel valamennyire stabilizálják a családok helyzetét, miközben arra is ösztönzik őket, hogy újítsák fel, lakják be, szepítsék a lakásokat.²⁴ Az erről szóló önkormányzati határozatok az országban elsőként adtak lehetőséget az önkényes lakásfoglaló családok jogi státusának legalizálására.²⁵ Akadtak azonban hiányosságok is, például hiányzott az önkényes családok hatékony és pontos tájékoztatása, mert többen nem értették pontosan a kialakult helyzetet, azt hitték, hogy „megkapták” a lakást.²⁶

2002-ben ír az újság először tetten ért Lánc utcai lakásfoglalókról, bár nem egyértelmű, hogy az általam vizsgált önkormányzati bérlakások egyikéről van-e szó, de a cikkben lévő kép alapján valószínűsítem.²⁷ A Lánc utcai önkormányzati bérlakás 2008-ban tűnik fel újra a napilap hasábjain. Karácsony előtt egy megható történetet hoz az újság egy ötgyerekes cigány családról, akik a Lánc utcai önkormányzati bérlakás tetőterében élnek. E cikk tanúsága szerint szerencsés az, aki itt élhet, mert amennyire lehetséges, jók a körülmények.²⁸ Ekkor ugye már lehet tudni, hogy voltak / vannak

²⁴ DUNÁNTÚLI NAPLÓ 2000b.

²⁵ BARICZ 2002. 49.

²⁶ BARICZ 2002. 49.

²⁷ DUNÁNTÚLI NAPLÓ 2002.

²⁸ DUNÁNTÚLI NAPLÓ 2008.

már itt lakásfoglalók is, de ezek szerint ekkor még ez nem rontja az itt élők életminőségét.

Ezekben az években azonban nem a Lánc utca áll még a diskurzus középpontjában, hanem egy szegregálódott egykori bányakolónia a keleti városrészben, a György-telep.²⁹ Mivel a terület eléggé kieső területen van, így az önkormányzat nem volt rákényszerítve a közvélemény által arra, hogy felszámolja a körülményeket. Kisebb dinamikus próbálkozásai voltak, például 2009-ben indult egy átfogó rehabilitációs program.³⁰ Az év későbbi részében azonban a program kudarcáról számol be az újság.³¹ Az megfigyelhető az egész korpuszban, hogy a lakásfoglalókat mindig egy oppozícióban értelmezik, és mindig ők vannak a negatív oldalon. Ezeknek az éveknek a gazdasági történéseinek lenyomata, hogy az önkormányzat különbséget tesz a kilakoltatásra váró devizások és az önkényes lakásfoglalók között. Itt is a devizakárosultak „megnyugtatóására” ígérnek ellenük fokozottabb, szervezett fellépést.

2012-ben újra egy helyi botrány miatt kerül előtérbe a lakásfoglalás tematikája. Ez már szinte szabályszerűen lekövethető az összegyűjtött anyagból. Az ezekre adott hatósági és önkormányzati válaszok ilyenkor dinamikus, gyors megoldást ígérnek, majd az esetek többségében elhal a próbálkozás. Emellett még az befolyásolja az adott reakció mértékét és tartalmát, hogy az önkormányzati és országos választási ciklusok mely részében járunk. 2012-ben egy fiatal nő gyilkosság áldozata lett. Az elkövető rövid ideig – a hírek szerint nem is a gyilkosság idején – élt egy olyan épületben, ahol a többség lakásfoglaló volt. A gyilkosság miatt a város figyelme a Magtár utcai épületre irányult. A megszólaltatott lakók azt nyilatkozták, hogy félnek, esetleg őket is összekötik a gyilkossággal, illetve hogy kilakoltatják őket, mert nincs hova menniük. Azt is felhozzák, hogy azért is félnek, mert többségük cigány származású, így még védtelenebbnek érzik magukat a közvéleménnyel szemben: „*Cigányok vagyunk, nagyon féliünk attól, hogy rajtunk állnak bosszút. Pedig semmi közünk az egészhez, nem tudtuk, mit csinált Laci, erről nem szólt senkinek...*”³²

²⁹ 2009-ben az önkényesek 60 %-a él György-telepen. DUNÁNTÚLI NAPLÓ 2009a.

³⁰ DUNÁNTÚLI NAPLÓ 2009b.

³¹ DUNÁNTÚLI NAPLÓ 2009c.

³² DUNÁNTÚLI NAPLÓ 2012a.

A Lánc utcai épület drogügyek miatt jelenik meg az újságban. Lakásfoglalásról ekkor sem esik szó, csupán arról, hogy elszórt használt fecskendőket találtak több alkalommal is az egyik lépcsőházban, tehát a belváros szomszédságában napi szinten jelen vannak felelőtlen droghasználók.³³ A Lánc utca legközelebb 2014-ben kerül elő egy hajléktalanyilkosság miatt (hajléktalan az áldozat). Arról nem szól a hír, hogy ez az önkormányzati bérlakástömbben történt volna, de eddigre úgy gondolom, mivel sűrűsödnek a Lánc utcáról szóló negatív hírek, a gondolatkapcsolat már kialakulhatott a közvéleményben.³⁴

A napilapban nem tapadtak a lakásfoglalás jelenségéhez állandósult formájú jelzők, inkább csak visszatérő toposzok jellemzőek. Viszont a kutatás másik szakaszában, ahol kortárs internetes híroldalak cikkeinek diskurzusát elemeztem (ezt a következő fejezetben érintem), több, főleg negatív állandó jelző is vissza-visszatért, mintha hívószavak, toposzok lennének. Ezek azonban sokszor nem is konkrétan a lakásfoglalókra, hanem inkább a környezetükre vonatkoznak. A Dunántúli Napló átnézett cikkeiben az alábbi értékkel telített jelzőket, állításokat találtam, amelyek összessége nagyjából megmutatja, milyen kép van a lakásfoglalókról az újságban: „banditizmus”; „erőszakkal költözik be”; „az egyik legnehezebb lakásfoglaló”; „a becsületes bányász elől veszi el a helyet”; „rosszhiszemű lakáshasználó”; „belopódzó lumpenelemek”; „nyomortanya küllem”; „kitaposók és szemetelők”; „vandál pusztítások”; „a legrémissztóbb Dickens-regénybe illő lépcsőház”; „ostrom utáni rom”; „a helyiségekben szemét- és székletkupacok”; „halálvölgy”; „leromlott állapotú lakások”; „cigánygettó”; „megélhetési bűnözés”; „közép-amerikai nyomornegyedre emlékeztet”; „akiket egyáltalán nem érdekel már a hivatal”; „lakásdzsungel”; „a Nyugat »víványa«”.

Összegyűjtöttem, milyen területi egységeket említ az újság, és egy térképre vittem őket.³⁵ A térkép nem alkalmas az időbeliség vizualizálására: eh-

³³ DUNÁNTÚLI NAPLÓ 2012b.

³⁴ DUNÁNTÚLI NAPLÓ 2014.

³⁵ 3. ábra. Az áttekintett lapszámokban megjelenő lakásfoglalási helyszínek. Utolsó letöltés: 2023.03.24. A zöldeskék szimbólumok jelölik azokat az utcákat és házakat, melyekből jelentett a napilap önkényes lakásfoglalókat a vizsgált időszakban. Lista: Ady Endre utca; Bajcsy-Zsilinszky utca 16.; Bajcsy-Zsilinszky utca; Bártfa utca; Béke utca; Bokor utca; Corvin utca és vonzáskörzete; Czerék völgy; Csaba utca; Csertető; Déryné utca 47. (mai

hez nincsen elég adat. Az viszont talán látszódik, hogy mely városrészekben fordulnak elő nagyobb gyakorisággal (a város és a sajtó számára látható módon, mivel önkormányzati bérlakásokról van szó) önkényes lakásfoglalók.³⁶

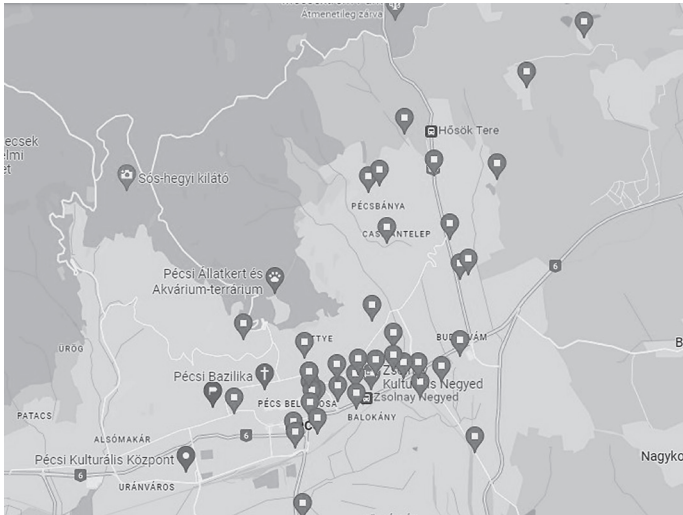

3. ábra. Az áttekintett lapszámokban megjelenő lakásfoglalási helyszínek. Zöldeskék szimbólummal jelölve. Saját ábra. Forrás: Google Maps

Az ebben a fejezetben áttekintett korpuszban az önkormányzat³⁷ rajzolódtott ki fő cselekvőként. Emellett természetesen a foglalók, de ők leginkább passzív ágensként jelennek meg, egy-két esettől eltekintve.³⁸ A többségi la-

Mária utca); Doktor Sándor utca (mai Hungária utca); Dugonics utca; Előd utca; Endre utca; Felsőmalom utca; Felsővámház utca; Frankel Leó utca 35. (mai Pákolitz István utca); Gesztenyés utca 6.; György-telep; Hengermalom utca; Hősök tere; István-akna; Király utca; Kisflórián utca 2.; Kodály Központtal szembeni ház; Komlói út felső szakasza; Kórház utca; Ledina; Magtár utca; Meszes; Mohácsi út környéke; Munkácsy Mihály utca 43.; Nagybányaréti-völgy (Nagybányaréti út); Ótemető utca 30.; Pécsbányatelep; Rákóczi út 74.; Rückler-akna; Somogyi Béla utca 23.; Zsolnay negyed; Zsolnay utca.

³⁶ DÁNYI 2014. 121.

³⁷ Vagy a rendszerváltás előtt a Városi Tanács végrehajtó bizottsága.

³⁸ Ilyen például a Rückler-bányai lakásfoglalók ügye a '90-es évek végén, akiknek egy csoportja nyilvánosság elé állva kiküzdötte, hogy bizonyos feltételek mellett bizalmat szavaz-

kosság „hangja” nem jelenik meg annyira a cikkekben. Úgy gondolom, hogy ez egy különbség lehet a *Dunántúli Napló* nyomtatott és későbbi online verziója között. A következő fejezetben vizsgált internetes hírportálokon pont, hogy inkább a „rendes” városlakók kaptak szót, akik „elszenvedték”, hogy a környezetükbe lakásfoglalók költöztek.

„A Lánc utcában nagy a baj.”

A Lánc utcai lakásfoglalókról szóló narratívák

A vizsgált időszakban tehát több épület, utca, városrész is a figyelem középpontjába került a lakásfoglalással kapcsolatban. A város a nyilvánosság miatt kénytelen ilyenkor lépéseket tenni. Ebben a fejezetben a Lánc utcai lakástömbbel kapcsolatos diskurzust vizsgálom. Ez a legfrissebb lakásfoglalással kapcsolatos, nagy nyilvánosságot kapott ügy a városban, a kutatás ideje alatt is folyamatos fejlemények történtek és történnek.

A belváros szélén áll ez az 1988-ban átadott fecskéház. Az önkormányzat az igényeket látva azonban egyre inkább szociális bérlakásokként kezelte a lakásokat, ezért átalakul a lakók összetétele.³⁹ Az épület legalább egy évtizede „a város szégyene”-ként toposzosodott a lakásfoglalók magas aránya miatt. Ennek a sajtó és a közösségi médiás hozzászólásfolyamok a legkézzelfoghatóbb lenyomatai.⁴⁰ Ahogy már az előző részben is említettem, a diskurzus dichotómiákkal terhelt, alapvetése egy mi – ők opposzició, egy eltávolítás, csak nézőpont kérdése, éppen ki áll az opposzició másik végén: a becsületes bányászok (1957-es cikk) / sokgyermekes családok (1957-es cikk, de visszatérő elem) / fiatalok (2014-es cikk) / devizahitel-károsultak / a rendes emberek / a város lakossága / a lakáskérelmet benyújtók / a szomszédban legalísan lakók /

zanak nekik, és maradhassanak elfoglalt lakásaikban. A cikkek sikerről számoltak be, és felvetették, hogy akár országos mintává is válhat a történet. Ehhez a ritka közösségi sikerhez alapvető feltétel az, hogy a közösségben béke és egyetértés van. Ha egy feszültségekkel, ellentétekkel teli szituációból szeretnének kihozni valamit, az nem fog eredményre vezetni. A Rükker-bánya ekkoriban az ott élők szerint a béke szigete: „*bérlő és önkényes, roma és nem roma él együtt teljes egyetértésben*”. DUNÁNTÚLI NAPLÓ 1998b.

³⁹ Pécsi Újság 2019.

⁴⁰ Tavalay és idén kiürítették, a lakókat szétszórta a városban. Az épületből a tervek szerint nyugdíjasház lesz, de ezt a folyamatot alig kommunikálja kifelé az önkormányzat.

azok, akik önerőből vagy hitelből megvásárolt, és saját költségen felújított önkormányzati lakásban élnek (2014-es cikk). Egy másik dichotómia például a tiszta város (ráadásul volt Kulturális Főváros) és a fecskeház opposziója. A fecskeház szó szerint is koszos, azonban ez a jelző egy szimbolikus elhatárolódást is rejt magában.

2021-ben az önkormányzat a kilakoltatási moratórium közeledtével kilakoltatással fenyegette a Lánc utcai épület lakóit. Az eszkalálódott helyzetben mindegyik résztvevő igyekezett saját álláspontját jogilag és morálisan alátámasztva megvédeni azt, és véghez vinni akaratát saját eszközeivel. Az önkormányzat célja az önkényes lakók kilakoltatása volt, hogy a városi pénzből fenntartott lakásokat visszaszerezzék. A lakók egy részének célja volt a szociális alapú bérleti szerződés megkötése, hogy egzisztenciájukat stabilizálhassák, és ne kelljen lakhatási problémákkal küzdeniük. Ennek érdekében összefogással, és a nyilvánosság erejével próbálták bizonyítani együttműködésre való hajlandóságukat, és civil szervezeti segítséggel igyekeztek magukat reálisan, de jó színben feltüntetni, például tisztán tartani környezetüket, erről vizuális bizonyítékokat is megosztva. Ebben a fejezetben azt vázolom fel, hogy kik és milyen szándékkal szólaltak meg az ügyben a sajtófelületeken és az internetes hozzászólásfolyamokban.

Az önkormányzati bérlakásokban élő önkényes lakásfoglalók ügye és szűkebben véve az itt tárgyalt konfliktus a közélet és közbeszéd minden szegletében általában megoldandó, sürgős szociális problémaként tematizálódott. Azonban az, hogy ki mit értett szociális probléma alatt, már nagyon változatos volt. A dolgozatban ezeket részletesen kifejtem, itt csak egy rövid áttekintést nyújtok ezzel kapcsolatban.

Nagyon hangsúlyos része volt a diskurzusnak, hogy a rendes emberek károsulnak a rendetlenek önzéséből. Ez a már említett opposzió jelenségéhez tartozik. Az önkormányzat kommunikációja is erre épült. Ez a narratíva felhívította a megoldandó problémát, és kívülről, a város nézőpontjából tekintett rá. Az is alátámasztja azt, hogy ezt városi szintű ügyként kezelték, hogy ha nem pécsi illetőségű személy írt hozzászólást, azt észrevették, és megkérték vagy rendreutasították, hogy ne szóljon bele a pécsiek dolgába. A legvisszatérőbb narratívák a lakásfoglalók gyermekvállalási stratégiája, munkavállalási hajlandósága, etnikuma.

Sokan hozták fel itt is személyes tapasztalatukat: hogy rászorultak volna, de nem kaptak önkormányzati bérlakást, mert elvitték előlük mások, vagy hogy milyen élmény volt az általuk az önkényesekkel egy csoportba sorolandó szomszédok mellett élni. Egyesek arról számoltak be, hogy bevett gyakorlat az „ellátórendszeren élősködő”, fizetésektelen önkormányzati lakást bérlők esetén, hogy a társasház többi lakójával fizettetik ki a felhalmozott tartozást. Sokan ütköztették azt, hogy Pécs egy alkalommal Európa Kulturális Fővárosa volt – mégis a központjában ilyen „putri” és „gettókáosz” lehet évek óta.

A Lánc utcai tömb mint „a város szégyene” tehát ekkorra már toposzosodott. Fecskeház funkciót kapott az épület az átadásakor, így sokakat fűz érzelmi kapcsolat a tömbhöz, és Pécs akkori büszkeségéként emlékeznek rá. Azóta a számos helyi kerülendő környék közé került. Ezek a környékek utalás szintjén folyamatosan előjöttek – általában mint elrettentő példák, vagy párhuzamok. A Dunántúli Naplóval végzett kutatásom során nem kaptam választ arra, hogy pontosan mikor történt ez a „keretváltás”, amikor városi büszkeségből kerülendő, tabusított helyé vált az épület. Ez elmondások és pár éves cikkek alapján tíz-tizenöt éve történt, azonban az első fő fejezetben leírt kutatási eredményeim alapján ebben az időszakban nem tematizálódott a lakásfoglalás a Lánc utcában olyan mértékben. Lehetséges, hogy más sajtóorgánumok felületén történt meg ez az intenzív váltás, vagy pedig a személyes megélések, az oral history torzítása történt.

Az érintettekről termelődött narratívák polarizálódott hatalmi pozíciókat alakítottak ki, ahol a közel egy állásponton lévő személyek és csoportok az általuk elfogadott információkat saját pozíciójuk megőrzésére használták fel, nem pedig a konfliktus feloldására. A szövegek leegyszerűsítő volta mutatja, hogy a probléma valóban túl összetett az online diskurzushoz, az azonban mégis létezik, és hatással van a városi közbeszédre.

Erre egy példa, hogy önkényes lakásfoglalók ügyét semmilyen módon nem támogató narratívákban negatív jelzők, szavak, visszatérő hívószavak jelentek meg, amik aztán az önkényesekhez tapadtak. Az egyik legérdekesebb hívószó ebből a szempontból a „Chicago” volt, amely a bűn városának szimbólumaként minden város deviánsnak minősített területeivel kapcsolatban felmerül.

Elenyésző az aránya azoknak a kommenteknek, amik szolidaritást fejeztek ki a lakók felé, és nem őket hibáztatták (nem elhallgatva az önkényesség

illegális voltát, és az ezzel kapcsolatos felelősséget). A cikkek amelyek az önkényeseket támogatták, igyekeztek esendő emberként bemutatni őket: neveket és történeteket párosítottak hozzájuk. Ez az önkényesek stratégiája is volt egyben, ők fordultak a nyilvánossághoz, és tudatosan igyekeztek magukat pozitív színben feltüntetni. Ezt egyrészt személyes történeteikkel, másrészt a norma szerinti tisztaságot, rendet bizonyító képekkel igyekeztek elérni.

„Itt mindenki lakásfoglaló,
azokat pedig nem veszik emberszámba”

A lakásfoglalók hangja, beszédmódja és stratégiái

Ezek a diskurzusok magukat a lakásfoglalókat érintik a leginkább, ennek ellenére a legtöbb esetben úgy születnek, hogy őket nem szólaltatják meg. A másodlagos forrásokból (sajtó, civilekkel készített interjú) valamelyest kirajzolódik a lakásfoglalók hangjának és álláspontjának sokfélesége. Ezzel nem lehet céлом a valóság ábrázolása, csupán egy kísérlet egy kevésbé hangzatos álláspont elemzésére, melynek célja a megértés. Ezután pedig a lakásfoglalói stratégiákat vizsgálom.

A lakásfoglalókról kialakított kép homogén, összemosza nemcsak a rendes és a rendetlen lakásfoglalókat, hanem a környezetükben élő legális lakókat is. Egyes szituációkban összefognak, a nyilvánossághoz fordulnak, és egyrészt elhatárolódnak a velük összemosott romboló tevékenységtől, másrészt szavakkal és képekkel igyekeznek saját életmódjukat, törekvéseiket tisztességesként bemutatni.

Az eddigi interjúkból az a kép rajzolódik ki, hogy a lakásfoglalás, illetve a Lánc utcához való köthetőség (akkor is, ha semmi illegálisat nem követett el az illető) egy homogenizáló megbélyegzettséget jelent, amiből nehéz kijönni. Az illegális tevékenységhez alapjáraton társul egy morális elítéltség, azonban a negatív konnotációjú terekhez való köthetőség ráarakódik az illegális státusszal eleve együtt járó megbélyegzésre, mely a hétköznapok minden területén érződik.⁴¹ Többek szerint is a lakásfoglalókkal kapcsolatos

⁴¹ WACQUANT 2011. 16.; CSZ_1_1. A civil szervezetek képviselőit jelzem ezzel a kódrendszerral. Az ügy átpolitizáltsága miatt közös megegyezés során arra jutottunk, hogy nem

közellenszenv nem elsősorban az illegalitás miatt van, hanem az etnikum miatt.⁴² Egy helyi kutatás szerint nem a cigányság etnikai, kulturális szokásából, normarendszeréből fakad ez a lakhatási megoldás (mint ahogy a róluk szóló sztereotíp megnyilvánulások tartják) hanem a magyar társadalom egyenlőtlenségi rendszerében elfoglalt helyükből, de a lakás használatának módjai már összefügghet a kulturális háttérrel és jellemzőkkel.⁴³

A lakásfoglalókról szóló előítéletek, sztereotípiák igazságon alapulnak, azonban a lakásfoglalás jelenségével is foglalkozó szakemberek szerint a legnagyobb sztereotípiá az, hogy a lakásfoglalók túlnyomó többsége⁴⁴ „parkettagető”, drogos, koszos, hangos, balhész. Szerintük inkább ekkora az aránya azoknak, akiknek egyetlen törvénytelen cselekedetük volt életükben, hogy elfoglaltak egy lakást szociális okokból, de nyitottak életük rendezésére, és életterük tisztán tartására, és önköltségen, lehetőségeikhez képest karbantartják az elfoglalt lakást, sőt, akár a komfortfokozatát is emelik.⁴⁵ A „közember” azonban ritkán érzékeli ezt a torzítást, csupán a negatív történések jutnak el hozzá, így a közvélemény nem, vagy lassan változik.⁴⁶

Eddigi megfigyeléseim, az összegyűjtött szövegtörzset és a lakásfoglalókkal foglalkozó civilek beszámolója alapján háromféle hozzáállást különböztetek meg: romboló, rejtőzködő illetve a nyílt attitűd. Ezeket a kategóriákat értékmentesen használom, nem hierarchizálom vagy értékelem ez alapján a lakásfoglalókat, célom csupán a stratégiáikat (vagy azok hiányát) megérteni. Ezek nem egynemű kategóriák: a romboló lakásfoglaló élhet rejtőzködően vagy nyíltan is, illetve sem a nyílt, sem a rejtőzködő stratégia nem vonzza magával a romboló hozzáállást. Romboló alatt azokat a lakásfoglalókat értem, akik az elfoglalt lakással járó erőforrásokat nem megőrzik, vagy növelik, hanem csökkentik vagy teljesen lenullázzák, majd továbbállnak egy másik lakásba, és ott ugyanezt megteszik. Ők általában nem mű-

publikálom sem a nevüket, sem a szervezetek nevét. Az első szám a civil szervezetet, a második adott szervezet adott munkatársát jelzi.

⁴² CSZ_2_1; CSZ_3_1; BARICZ 2002. Főleg sztereotíp alapon, de a civil szervezetek munkatársai szerint is az a tapasztalat, hogy Pécsen a lakásfoglalók túlnyomó többsége roma

⁴³ BARICZ 2002.

⁴⁴ Ez nem egy egzakt adat, csupán tapasztalati úton így érzékelik a civilek, akik lakásfoglalókkal dolgoznak évek óta.

⁴⁵ BARICZ 2002. 43.

⁴⁶ CSZ_3_1.

ködnék együtt az önkormányzattal és a hatóságokkal, valószínűsítem, hogy nem kezdeményeznek feléjük nyitást. A rejtőzködő lakásfoglalók azok, akik próbálják titkolni élethelyzetüket, tudatosan nem vállalják fel azt az önkormányzattal szemben, úgy próbálják minél tovább meghúzni magukat egy helyen. Ők nem feltétlenül rombolók, előfordul, hogy emelik az elfoglalt ingatlan értékét felújítással, ajtócserevel, vagy akár csak egy alapos takarítással. A rejtőzködés oka a hatóságokkal kapcsolatos rossz tapasztalatok és a bizalmatlanság. A nyílt stratégiát azok a lakásfoglalók vállalják, akik legális úton képzelik el a jövőjüket, hajlandók együttműködni a hatóságokkal, és úgy érzik, van elég tudástőkéjük ahhoz, hogy ezt végig vigyék. Ők szinte biztos, hogy kapcsolatban állnak valamelyik civil szervezettel, akik a lakhatási jogi tudás primér forrásai a lakásfoglalók számára.

Összefoglalás

A lakásfoglalás jelensége az egész vizsgált időszakban ciklikusan visszatérő, diskurzusformáló toposz, mely sok irányból hatást vált ki a szövegeket olvasó állampolgárokra / szavazókra / helyi lakosokra. Felfogható szociális problémaként, országos szintű krízisként, politikai eszközként és szívszorító egyéni történetekként is. Az ebben a dolgozatban végzett szisztematikus sajtókutatás és esettanulmány ezeket az értelmezési kereteket volt hivatott egymással összevetni az antropológia és interdiszciplinaritás eszközeivel.

OTDK dolgozatomban és jelen írásomban a kutatás eddigi, főleg szöveggyűjtésen és szöveges forráselemzésen alapuló eredményeit elemeztem. Arra kerestem válaszokat, hogy hogyan értelmeződnek a lakásfoglalók a pécsi társadalom különböző szegmenseiben, illetve különböző reprezentációs felületeken, és ez hogyan hathat ki az életükre. Beszéltem arról, mi a lakásfoglalók viszonya a róluk szóló narratívumokhoz egy-egy konfliktus szituációban, és ők hogyan élik ezeket meg, hogyan reflektálnak a kialakult helyzetekre és beszédmódokra. Továbbá tárgyaltam azt, hogy milyen hívószavak, toposzok köré csoportosulnak ezek a lakásfoglalást, lakhatási szegénységet tematizáló szövegek, és ezáltal hogyan kanonizálódnak a közbeszédben és hivatalos vagy sajtószövegekben.

Rövidítések

Források

- MÉRCE 2021 Sz. n.: 2021. 04. 23. Kiket akar kilakoltatni az önkormányzat a pécsi Lánc utcából? MÉRCE 2021. <https://avm.merce.hu/2021/04/23/kiket-akar-kilakoltatni-az-onkormanyzat-a-pecsi-lanc-utcabol/> (2023. 03. 28.)
- BAMA 2021 Sz. n.: Lánc utcában jártunk: Chicago és hemzseggő csótányok BAMA 2021. https://www.bama.hu/kozelet/helyi-kozelet/lanc-utca-chicago-es-hemzsego-csotanyok-3573778/?utm_source=facebook&utm_medium=social&utm_campaign=bama&fbclid=IwAR0kH0agAtZXnpIZYBSXLDJU7hml5k-mpjwi_wRFgOCLmLIwF5qI3X5Kwehc (2023. 03. 28.)
- DUNÁNTÚLI NAPLÓ 1950 Sz. n.: A lakáshivatal felszámolja a lakásüzérek működését. Tovább folytatják a nagylakások megosztását. DUNÁNTÚLI NAPLÓ 7. (1950) 66.
- DUNÁNTÚLI NAPLÓ 1956 Sz. n.: Be kell jelenteni a megüresedett lakásokat. DUNÁNTÚLI NAPLÓ 13. (1956) 260.
- DUNÁNTÚLI NAPLÓ 1957 Sz. n.: A törvényesség mindenki számára kötelező. Felülvizsgálják az önkényes lakásfoglalásokat. Bíróság elé kerülnek az üzérek. DUNÁNTÚLI NAPLÓ 14. (1957) 13.
- DUNÁNTÚLI NAPLÓ 1993a Sz. n.: Szükségalakásban. Siralmas a helyzet Pécsett. DUNÁNTÚLI NAPLÓ 4. (1993:63) 13.
- DUNÁNTÚLI NAPLÓ 1993b Sz. n.: Pécs rejtőzködő „bádogvárosa”. Ebek harmincadjára kerülnek a megüresedett, őrizetlenül hagyott bérlakások. DUNÁNTÚLI NAPLÓ 4. (1993:115) 9.
- DUNÁNTÚLI NAPLÓ 1998a Sz. n.: Télvíz idején fejük fölül a tetőt. DUNÁNTÚLI NAPLÓ 9. (1998) 19.
- DUNÁNTÚLI NAPLÓ 1998b Sz. n.: Önkényesek keresik a párbeszédet. DUNÁNTÚLI NAPLÓ 9. (1998) 23.
- DUNÁNTÚLI NAPLÓ 2000a Sz. n.: Az ígéret földjén. DUNÁNTÚLI NAPLÓ 11. (2000) 92.
- DUNÁNTÚLI NAPLÓ 2000b Sz. n.: Erőszakkal a fedél alá. Ma már megélhetési bűnözésnek nevezhetjük az önkényes lakásfoglalást? DUNÁNTÚLI NAPLÓ 11. (2000) 93.
- DUNÁNTÚLI NAPLÓ 2002 Sz. n.: Sokan nem fizetnek lakbért. Egyelőre a megyében sehol sem volt kilakoltatás. Önkényes lakásfoglalókat értek tetten Pécsett. DUNÁNTÚLI NAPLÓ 13. (2002) 123.

- DUNÁNTÚLI NAPLÓ 2008 Sz. n.: Nem kér más, mindössze boldogságot. Együtt vannak. „A Jézuska azt mondta, abban a sarokban legyen a karácsonyfa, ott is lesz.” DUNÁNTÚLI NAPLÓ 19. (2008) 349.
- DUNÁNTÚLI NAPLÓ 2009a Sz. n.: Több mint egymillióval tartozó bérlők. Problémák. Átlagban több mint negyedmillió forint az egy lakásra jutó hátralék a megyeszékhelyen. DUNÁNTÚLI NAPLÓ 20. (2009) 242.
- DUNÁNTÚLI NAPLÓ 2009b Sz. n.: György-telep: reszketetek, patkányok! Nyomor. A keleti városrészben van olyan másfél szobás lakás, amelyben tizenhatan vannak. DUNÁNTÚLI NAPLÓ 20. (2009) 5.
- DUNÁNTÚLI NAPLÓ 2009c Sz. n.: Nyomorfelszámolás helyett kilakoltatás? Önkormányzat. Kudarcba fulladt eddig a tizenötmilliós György-telepi program. DUNÁNTÚLI NAPLÓ 20. (2009) 161.
- DUNÁNTÚLI NAPLÓ 2012a Sz. n.: Beismerő vallomást tett a gyilkos. Elfogás. Úgy tudjuk, a férfinak tettestársa lehetett, akit még keresnek a rendőrök. DUNÁNTÚLI NAPLÓ 23. (2012) 166.
- DUNÁNTÚLI NAPLÓ 2012b Sz. n.: Használt fecskendőt találtak egy belvárosi lépcsőházban. Elkábítva. A pécsi drogambulancia vezetője szerint ezúttal valószínűleg dizájnerdrogot használtak valakik. DUNÁNTÚLI NAPLÓ 23. (2012) 274.
- DUNÁNTÚLI NAPLÓ 2014 Sz. n.: Trafikrabló: machetés gyilkosság a vádak között. DUNÁNTÚLI NAPLÓ 25. (2014) 257.
- PÉCSI ÚJSÁG 2019 Portaszolgálattal segítené a rendfenntartást a város a hírhedt Lác utcai épülettömbben. PÉCSI ÚJSÁG 2019. <https://www.pecsiujsg.hu/pecs/hir/helyi-hireink/portaszolgalattal-segitene-a-rendfenntartast-a-varos-a-hirhedt-lanc-utcai-epulettombben> (2023. 03. 28.)
- PMJV LAKÁSGAZDÁLKODÁSI KONCEPCIÓ 2022 Pécs Megyei Jogú Város Lakásgazdálkodási Konceptiója. 2022. <https://pecs.hu/app/uploads/2022/05/pmjv-onk-lakasgadzalkodasi-koncepcio-2022.pdf> (2023. 03. 28.)

Irodalom

- BARICZ 2002 BARICZ Katalin: Az önkényes lakásfoglalás jelensége és a cigányság helyzetének összefüggései. Pécs, 2002.
- DÁNYI 2014 DÁNYI Tibor Zoltán: XXI. századi élet egy XIX. században épült lakótelepen. In: FMTÜ XIX. Nemzetközi Tudományos Konferencia. Szerk. BITAY Enikő. Kolozsvár, 2014. 121–124.

- KOZAKIEWICZ 2015 KOZAKIEWICZ Joanna: A romákat illető magyar sajtódiskurzus néhány aspektusa. A Magyar Nemzeti Szövegtár anyagának kvantitatív vizsgálata. In: LingDok 14. Szerk. Gécseg Zsuzsanna. Szeged, 2015. 125–143.
- MESSING 2012 MESSING Vera: Változás és állandóság. Kiköltöztetési konfliktus médiabemutatója a rendszerváltás előtt és után. 2013. https://mediakutato.hu/cikk/2003_02_nyar/04_valtozas_es_allandosag (2022.05.19.)
- WACQUANT 2011 WACQUANT, Loïc: Lakóhely szerinti megbélyegzés a fejlett marginalitás korában. Fordulat 1. (2011:13) 14–29.

A kötet szerzői

HAGYMÁSI JUDIT 2023-ban fejezte be tanulmányait a PTE BTK Alkalmazott nyelvészet mesterszakon, ezzel párhuzamosan a rövid ciklusú Magyar mint idegen nyelv tanára MA-n. Az alapszakos tanulmányait is a PTE BTK-n végezte, Magyar szakon Nyelv és kultúra specializációval. Tudományos érdeklődése középpontjában a pragmaszemantika áll, emellett a gyermeknyelv és a magyar mint idegen nyelv is érdekli. A 2022/2023-as tanévben elnyerte a Kriszbacher Ildikó Tehetség gondozó Program ösztöndíját, az Intézményi, Szakmai Tudományos Ösztöndíjat, illetve a Nemzeti Felsőoktatási Ösztöndíjat is. Tudományos kutatásaiból több publikáció is született, emellett számos konferencián vett részt mind előadóként, mind hallgatóként. Pályamunkájával a 36. Országos Tudományos Diákköri Konferencia Humán Tudományi Szekciójának Általános, leíró és generatív nyelvészet tagozatában I. helyezést ért el. Témavezetője: Dr. habil. Kleiber Judit egyetemi docens.

VIRÁG ANNA a PTE BTK negyedéves osztatlan magyar–német tanárszakos hallgatója. Tudományos érdeklődésének középpontjában a szintaxis áll. A 36. OTDK Humán Tudományi szekciójában a Kötőszónak látszik bár, de vannak ellenérvek. A bár újszerű megközelítése című pályaművével II. helyezést ért el. Témavezetője: Dr. Farkas Judit, egyetemi docens.

CSANÁDY NIKOLETT a PTE BTK Irodalom- és kultúratudomány mesterszakát végezte el 2023-ban. Magyar alapszakos bölcsész diplomáját is a PTE BTK-n szerezte meg 2021-ben. Tudományos érdeklődése középpontjában a nőtörténet mellett a 19. századi női szerzők állnak. Az alapszak óta a fő kutatási témája Takáts Éva életműve. A 36. OTDK Humán Tudományi Szekció 18–19. századi magyar irodalom tagozatában bemutatott, III. helyezést elért dolgozata/előadása is ebben a témában íródott. Témavezetője: Dr. Pálfy Eszter, egyetemi tanársegéd.

SIMON REBEKA PETRA a PTE BTK elsőéves Anglisztika mesterszakos hallgatója. Tudományos érdeklődése középpontjában az olvasási szokások és hatásai állnak, elsősorban a tizennyolcadik század végi és tizenkilencedik század eleji angol női írók regényeiben. A 2023-ban megrendezett 36. OTDK Humán Tudományi Szekció Angol irodalom I. tagozatában III. helyezést ért el Jane Austen Northanger Abbey című regényéről szóló előadásával. Témavezetője: Dr. habil. Hartvig Gabriella egyetemi docens.

IGNÁCZ BARBARA a PTE BTK német–angol osztatlan tanárszakos hallgatója. A Kerényi Károly Szakkollégium tagja. Érdeklődése és kutatási területe főként a 20. századi német irodalom és a kortárs német film. Jelen dolgozatának bővített változatával harmadik helyezést ért el a 36. OTDK Humántudományi szekció Germanisztika I. tagozatán. Emellett még a dolgozat bemutatásával a XXI. VMTDK Humántudományok 2. szekciójában az egyetemi alap- vagy mesterszakos hallgatók kategóriájában szekcióelső lett. Témavezetője Dr. habil. Sata Lehel egyetemi docens volt.

HODÁSZ KATA másodéves hallgató a Pécsi Tudományegyetem Bölcsészeti és Társadalomtudományi Karán neveléstudomány mesterképzési szakon. 2021-ben a Semmelweis Orvostudományi Egyetem Pető András Karán végzett konduktorként, iskolai specializáción. 2021 óta a Wlislöcki Henrik Szakkollégium, valamint a Tanárjelöltek Szakkollégiumának tagja. Tudományos érdeklődésének középpontjában a második világháborút követő évek pedagógiai sajátosságai, az 1940-es, 1950-es évek hazai gyógypedagógiájának alakulása áll. A 2022–2023. tanévben a Kriszbacher Ildikó Tehetséggondozó Program keretében feltárta, majd OTDK dolgozat formájában szintetizálta a pécsi Állami Gyógypedagógiai Iskola 1946–1955 közötti történetét, az intézmény megszervezésének előzményeit és körülményeit. A 36. OTDK Pedagógiai, Pszichológiai, Andragógiai és Könyvtártudományi Szekció Konferenciáján II. helyezést ért el pályamunkájával. Célja a továbbiakban a fogyatékossgal élő gyermekek 20. századi iskoláztatásának, a pécsi Állami Gyógypedagógiai Iskola teljes történetének vizsgálata, rekonstruálása. Témavezetője: Dr. Molnár-Kovács Zsófia tanszékvezető adjunktus.

KOVÁCS DÁNIEL LÁSZLÓ a PTE BTK Interdiszciplináris Doktori Iskola „Európa és a magyarság a 18–20. században” program elsőéves hallgatója, korábban alap- és mesterszakos tanulmányait is Pécsen végezte. Kutatási területe az 1780 és 1848 közötti magyar rendiség- és közigazgatástörténet, illetve Somogy vármegye története. 2021-ben a 35. OTDK-n helyezést nélkül szerepelt. 2022-ben különdíjas volt a PTE BTK kari TDK-n és II. helyezést a Partiumi TDK-n. 2023-ban I. helyezést ért el a 36. OTDK Humántudományi Szekciójának „Kora újkori és 18. századi–19. század eleji magyar történelem” tagozatában. A Szentágotthai János Multidiszciplináris Versenyen 2022-ben III., 2023-ban II. helyezést ért el a szekciójában. 2022-ben előadott a Fiatalok Konferenciáján és a Pécs-Baranya Évszázadi országos helytörténeti konferencián. Az SzJSzK Katus László Történész Kutatói Klub és a Grastyán Endre Szakkollégium tagja.

BÖLCZ DÓRA és MATOS SÁRA ANNA a Pécsi Tudományegyetem Bölcsészeti és Társadalomtudományi Karának végzős pszichológia alapszakos hallgatói. A 36. OTDK Pedagógiai, Pszichológiai, Andragógiai és Könyvtártudományi Szekciójában, Szociálpszichológia tagozatban érték el III. helyezést, témavezetőjük, Dr. Putz Ádám segítségével. Tudományos érdeklődésük igazán sokrétű, legfőképpen a társadalomban jelen lévő változások és fennálló problémák foglalkoztatják a két hallgatót. A társadalmi folyamatok iránti érzékenység hatja át munkásságuk nagy részét, melyet nagyban tükröz dolgozatukkal kapcsolatos témaválasztásuk.

CSÁNYI EDIT 2022-ben végzett a Pécsi Tudományegyetem Pszichológia Mesterképzés programján. Tudományos érdeklődése középpontjában a humán párválasztás és szexualitás evolúciós háttere áll. Ezen belül leginkább a női szexuális elégedettség elérése, a női orgazmuskészség, illetve az orgazmuszínlelés foglalkoztatja. Kutatásai ezen témák pszichológiai vetületeit és összefüggéseit öleli fel. A Magyar Pszichológiai Társaság XXIX. és XXX. Országos Tudományos Nagygyűlésén is részt vett szimpóziumban előadóként. A 36. OTDK Pedagógiai, Pszichológiai, Andragógiai és Könyvtártudományi Szekciójában II. helyezést ért el. Témavezetője: Dr. habil. Meskó Norbert egyetemi docens.

DUDÁS BARNABÁS a PTE BTK Klinikai- és Egészségpszichológia specializációján szerzett mesterszakos diplomát. Tudományos érdeklődése középpontjában a viselkedéses függőségek, ezen belül az internethasználathoz köthető addikciók állnak. Korábbi tanulmányai során végzett kutatási tevékenységei főként a videójátékokhoz köthetőek, melyekben a jutalmazási rendszerek pszichológiai aspektusait vizsgálta. A 36. OTDK Pedagógiai, Pszichológiai, Andragógiai és Könyvtártudományi Szekciójában, Alkalmazott pszichológia tagozaton III. helyezést ért el. Témavezetője: Dr. Bandi Szabolcs Ajtony

SÜLI PÁLMA diplomáját a PTE BTK Pszichológia mesterszakán, Klinikai- és Egészségpszichológia specializáción szerezte. Tudományos érdeklődési körei közé tartoznak a viselkedéses addikciók, az internetfüggőség és az internethasználathoz kapcsolódó pszichológiai jelenségek. Korábbi tanulmányai során végzett kutatási tevékenységei középpontjában a videójáték használat és a live stream nézés álltak. A 36. OTDK Pedagógiai, Pszichológiai, Andragógiai és Könyvtártudományi Szekciójában, Alkalmazott pszichológia tagozaton III. helyezést ért el. Témavezetője: Dr. Bandi Szabolcs Ajtony

KOPUNOVIC DÁVID a PTE BTK Társadalom- és Médiatudományi Intézet Szociológia Tanszékének másodéves alapszakos hallgatója. Főként társadalomelmélettel foglalkozik. Fő kutatási témája a politikai impotencia. A Debrecenben megrendezett 36. OTDK Társadalomtudományi Szekción a Szociológia II. tagozatban második helyezést ért el. Témavezetője: Dr. Erát Dávid, adjunktus.

MARKÓ ESZTER 2023 nyarán végzett a PTE BTK Néprajz-Kulturális Antropológia Tanszék mesterképzésén, kulturális antropológia specializáción. 2021-től a PTE Fenntartható Fejlődésért Szakkollégium tagja. 2020-ban az ELTE BTK néprajz BA képzésén diplomázott, ahol kétyi bukovinai székely katolikusok vallási életével foglalkozott. Jelenlegi érdeklődési köre, kutatási témája a lakhatási szegénység, azon belül is az önkényes lakásfoglalás. Ebből készült mesterszakos diplomamunkája, illetve a témával a 36. OTDK Társadalomtudományi Szekciójában, Kulturális és szociálandropológia tagozatban I. helyezést ért el. Témavezetője: Dr. Balatonyi Judit, egyetemi adjunktus.

ISSN 2064-079X

ISBN (print) ISBN: 978-963-626-135-1

ISBN (pdf) ISBN: 978-963-626-136-8

Kiadja a PTE BTK Kari Tudományos Diákköri Tanácsa

Felelős Kiadó a PTE BTK KTDT elnöke

Nyomdai előkészítés: Erőss Zsolt

Nyomdai munkák: Kontraszt Plusz Kft., Pécs

Felelős vezető: Barta Ákos

SPECIMINA OPERUM IUVENUM 8.

Kötetünkben a 36. Országos Tudományos Diákköri Konferencia (OTDK) díjazott hallgatóinak tanulmányaiból adunk közre válogatást a történelem, az irodalomtudomány, a nyelvtudomány, a germanisztika, a pszichológia, a szociológia és a kulturális antropológia tárgyköréből egyaránt. A kötet írásai remekül mutatják, hogy karunk tudományos műhelyei milyen izgalmas, újszerű, alkalmasint aktuális és problémaérzékeny tudományos témákat preferálnak. A tanulmányok közreadásával elmélyült kutatásokra szeretnénk ösztönözni Karunk tehetséges, ambiciózus hallgatóit, lehetőség szerint útjára indítva ezzel a jövő tudós nemzedékét.